

Bestway[®]

HYDRO FORCE[®]

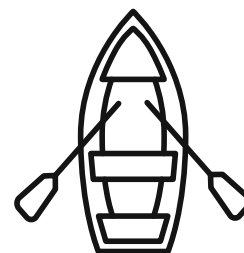

www.bestwaycorp.com

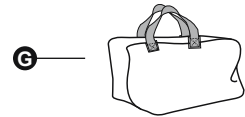
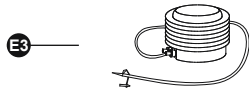
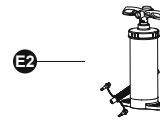
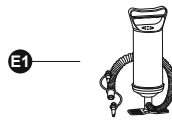
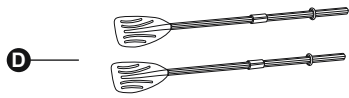
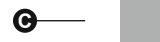
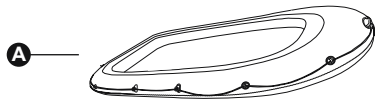

	A	B	C	D	E1	E2	E3	F	G
61135/61139	x1	x1	x1	/	/	/	/	x1	/
61141	x1	x1	x1	x1	/	/	x1	x1	/
61145	x1	x1	x1	x1	x1	/	/	x1	/
61153/61154	x1	x1	x1	x1	x1	/	/	x1	/
65164/65156	x1	x1	x1	x1	x1	/	/	x1	x1
65158/65159	x1	x1	x1	x1	/	x1	/	x1	x1



61135/61139/61141/61145

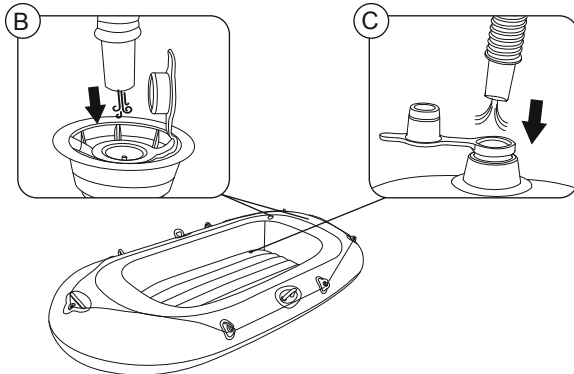

61153/61154

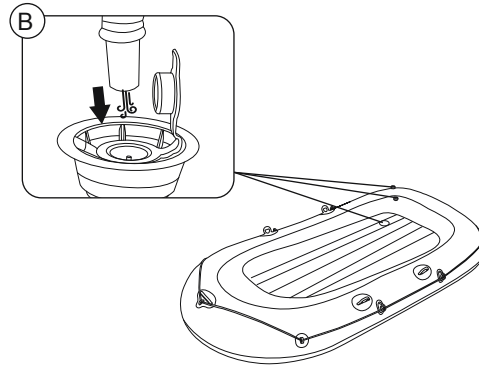

65158

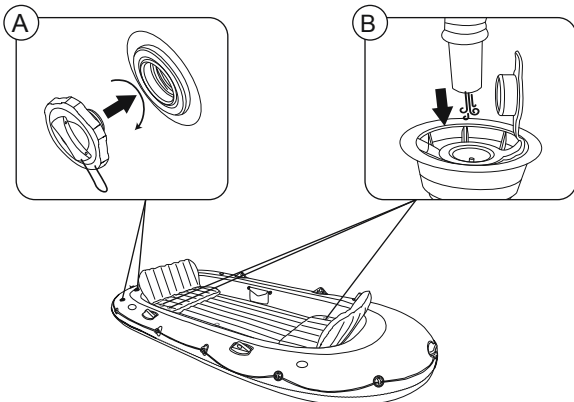

65159

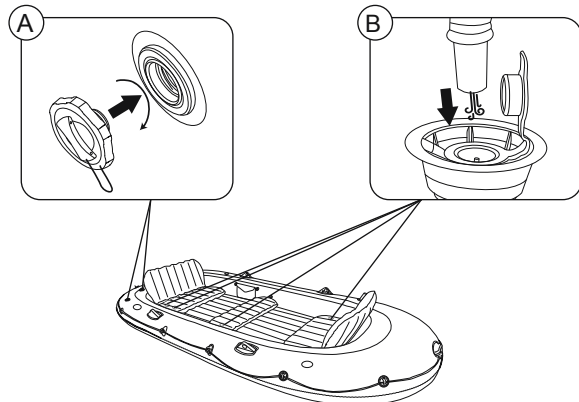

65156/65164

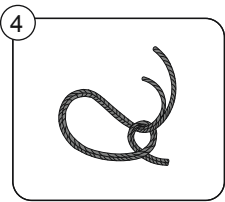
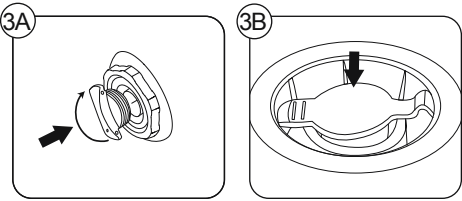
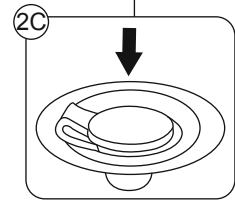
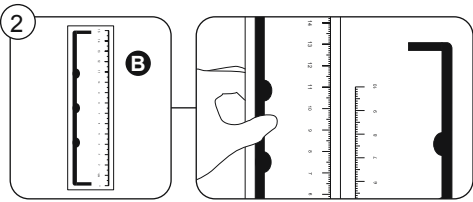
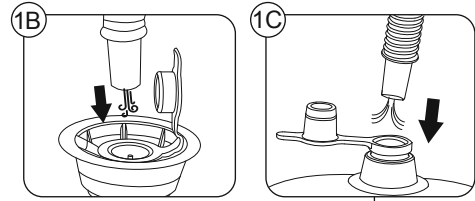
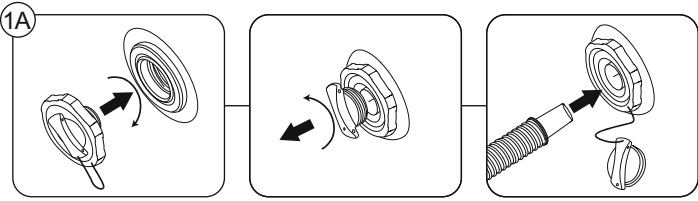
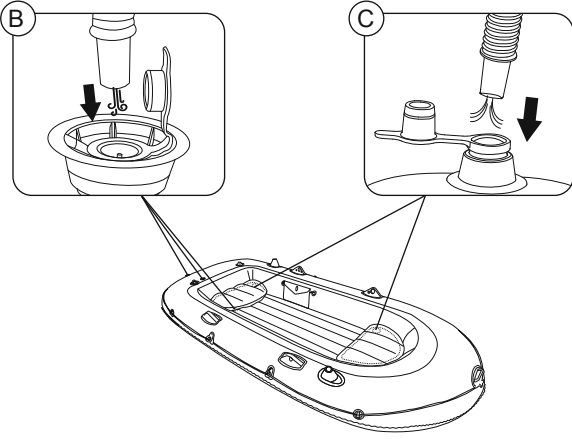

61141/61145/61153/61154

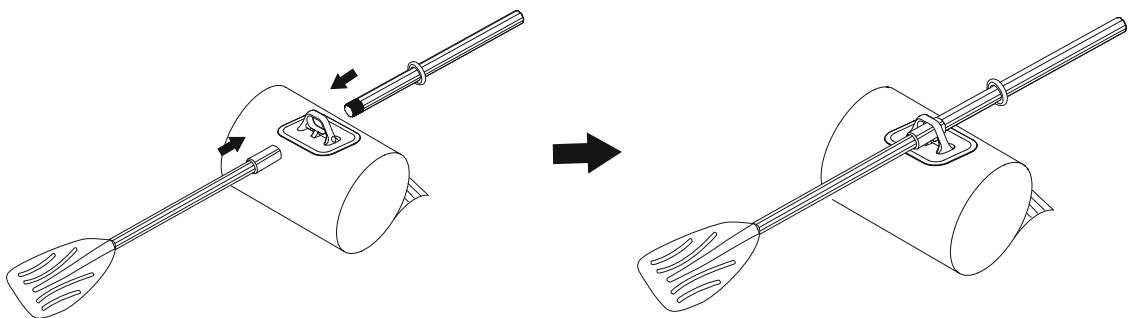

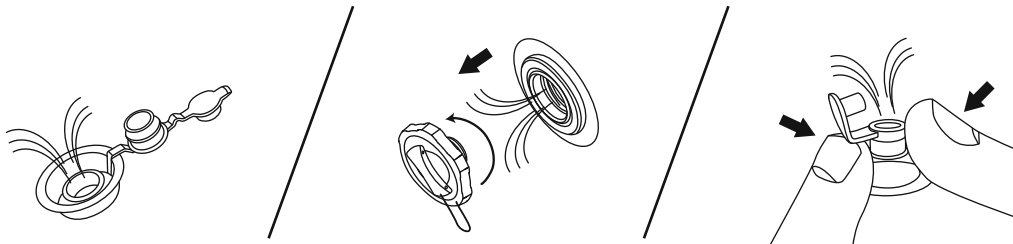
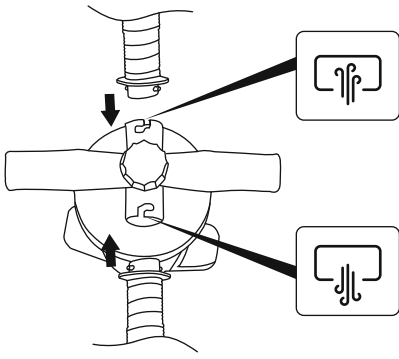
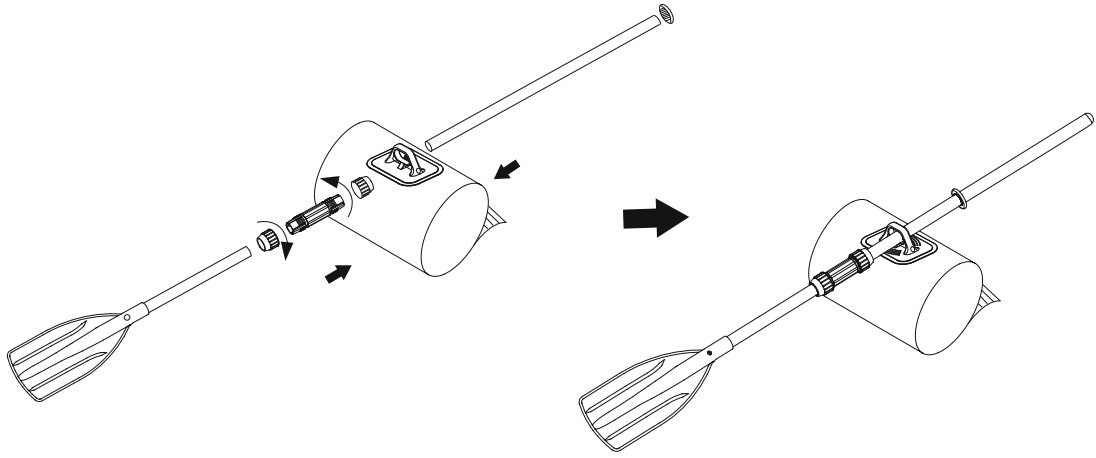

OWNER'S MANUAL

TABLE OF CONTENTS

GENERAL INTRODUCTION	PAGE 5
IMPORTANT SAFETY INFORMATION	PAGE 5
TECHNICAL SAFETY INSTRUCTIONS	PAGE 6
PRODUCT DESCRIPTIONS	PAGE 6
SETUP INSTRUCTIONS	PAGE 6
REPAIR PATCH INSTRUCTIONS	PAGE 6
DISASSEMBLY INSTRUCTIONS	PAGE 6
MAINTENANCE & STORAGE	PAGE 6

GENERAL INTRODUCTION

- This manual has been compiled to help you safely and enjoyably operate your craft. It contains details for the craft, the equipment supplied or fitted, its systems and information on their operation, set-up, maintenance, prevention of risks and management of those risks. Please read carefully and familiarize yourself with the craft before using it.
 - This owner's manual is not a course on boating safety or seamanship. If this is your first craft, or if you are changing to a type of craft you are not familiar with, for your own comfort and safety, please ensure that you obtain handling and operating experience before "assuming command" of the craft. Your dealer or national boating/sailing federation or yacht club will be pleased to advise you of local sea schools or competent instructors.
 - Ensure that the anticipated wind and sea conditions will correspond to the design category of your craft and that you and your crew are able to handle the craft safely in these conditions.
 - Even when your boat is categorized for them, the sea and wind conditions corresponding to the design categories A, B and C range from severe gale conditions for category A, to strong conditions for the top of category C, open to the hazards of a freak wave or gust. These are therefore dangerous conditions, where only a competent, fit and trained crew using a well-maintained craft can satisfactorily operate.
 - This owner's manual is not a detailed maintenance or troubleshooting guide. In the case of difficulty, refer to the boat builder or their representative. If a maintenance manual is provided, use it for the craft's maintenance.
 - Always use trained and competent people for maintenance, repair or modifications. Modifications that can affect the safety characteristics of the craft shall be assessed, executed and documented by competent people. The boat builder cannot be held responsible for modifications that they have not approved.
 - In some countries, a driving license or authorization is required or specific regulations are enforced. Carriage requirements can be subject to local regulations.
 - Always maintain your craft properly and take into account the deterioration that will occur over time and as a result of heavy use or misuse of the craft.
 - Any craft, no matter how strong it is, can be severely damaged if not used properly. Inspect the craft regularly, especially after any kind of suspected damage. Always adjust the speed and direction of the craft to sea conditions.
 - If your craft is fitted with a life raft, carefully read its operating manual. The craft should have the appropriate safety equipment on board (life jackets, harnesses, etc.) according to the type of craft, weather conditions, etc. This equipment is mandatory in some countries. The crew should be familiar with the use of all safety equipment and emergency maneuvering (man overboard recovery, towing, etc.). Sailing schools and clubs regularly organize training sessions.
 - Everyone should wear a suitable personal flotation device (life jacket/ buoyancy aid) when on board. Note that, in some countries, it is a legal requirement to wear a personal flotation device, that complies with their national regulations.
- PLEASE KEEP THIS MANUAL IN A SECURE PLACE, AND HAND IT OVER TO THE NEW OWNER WHEN YOU SELL THE CRAFT.

Save These Instructions – Read carefully before operating.

Follow all safety and operating instructions. If you don't follow these instructions, it may cause the boat to overturn or explode and result in injury or death.

IMPORTANT SAFETY INSTRUCTIONS – WARNINGS

The hazard heading meaning is explained below:

Danger — indicates an imminently hazardous situation that, if not avoided, will result in death or serious injury. This signal word is to be limited to the most extreme situations.

Warning — indicates a potentially hazardous situation that, if not avoided, can result in death or serious injury.

Caution — indicates a potentially hazardous situation that, if not avoided, can result in minor or moderate injury.

Notice — indicates information considered important, but not hazard related, e.g. relating to property damage.

Craft design category, as marked on the builder's plate as follows:

- 1) a craft given design category A is considered to be designed to operate in winds of less than Beaufort force 10 and the associated significant wave heights;
NOTE 1: Typically such conditions can be encountered on extended voyages, e.g. across oceans, but can also occur inshore when unsheltered from the wind and waves for several hundred nautical miles. Depending on atmospheric conditions, winds can gust to about 32 m/s.
 - 2) a craft given design category B is considered to be designed to operate in winds of Beaufort force 8 or less and the associated significant waves heights of up to 4 m;
NOTE 2: Typically such conditions can be encountered on offshore voyages of sufficient length but can also occur on coasts where shelter is not always immediately available. These conditions can also be experienced on inland seas of sufficient size for the wave height to be generated. Depending on atmospheric conditions, winds can gust to about 27 m/s.
 - 3) a craft given design category C is considered to be designed to operate in typical steady winds of Beaufort force 6 or less and the associated significant wave heights of up to 2 m;
NOTE 3: Typically such conditions can be encountered on exposed inland waters, in estuaries, and in coastal waters in moderate weather conditions. Depending on atmospheric conditions, winds can gust to about 18 m/s.
 - 4) a craft given design category D is considered to be designed to operate in typical steady winds of Beaufort force 4 or less and the associated significant wave heights of up to 0.3 m and occasional waves of 0.5 m height;
NOTE 4: Typically such conditions can be encountered on sheltered inland waters, and in coastal waters in fine weather. Depending on atmospheric conditions, winds can gust to about 12 m/s.
- Before every use, carefully inspect all boat components including air chambers, grab ropes, oars, and air valves, to ensure everything is in good condition and tightly secured. Please stop to repair if you find any damage.
 - Passenger numbers and load weights shall by no means exceed specified capacities. Refer to the Technical Specifications section of this manual (Product Descriptions) to determine passenger numbers and load weights for your boat. Loads that are over weight will cause overturn and drowning.
 - Inflate according to the numbered air chamber and rated pressure on the boat, or it may cause overinflation and boat explosion. Exceeding the data given on the capacity plate may cause the craft to damage, overturn and lead to drowning.
 - Keep the boat balanced. Uneven distribution of persons or weight in the boat may cause overturning of the boat and drowning.
- BE AWARE OF OFFSHORE WINDS AND CURRENTS.**
- Don't leave the boat exposed to the sun for long periods of time, as high temperatures can increase air expansion, which can cause irreparable damage.
 - Never transport the boat in inflated condition on a vehicle. Be aware of the potential harmful effects of liquids such as battery acid, oil, petrol. These liquids may damage your boat.

- Any change in the disposition of the masses aboard (e.g. the addition of a fishing tower, a radar, a stowing mast, change of engine) can significantly affect the stability, trim and performance of the craft.
- Stability is reduced by any weight added above the main deck.
- In rough weather, hatches, lockers and doorways should be closed to minimize the risk of flooding.
- Stability can be reduced when towing or lifting heavy weights using a davit or boom.
- Air tanks shall not be punctured.
- Breaking waves are a serious stability hazard.
- Even if used with great care and skill, the design of this boat is such that capsize is always a possibility, even in light conditions.
- Warning! When in deep water, please board via the stern of the boat through the safety rope or safety handle. Always immediately hold on to any part of the rope or handle at the bow or stern, choose the lower position and keep calm.
- Always tow or be towed at a slow speed. Never exceed the hull speed of a displacement craft when being towed.
- Be aware of local environment laws and respect codes of good practice.
- Do not discharge toilets or holding tanks close to shore or in any prohibited zone, and use harbor or marina pump-out facilities to empty the holding tank before leaving the harbor.
- Be aware of international regulations against marine pollution (MARPOL).

TECHNICAL SAFETY INSTRUCTIONS

- Do not exceed the maximum recommended number of people. Regardless of the number of people on board, the total weight of people and equipment must never exceed the maximum recommended weight capacity. Always use the seats/seating spaces provided.
- When loading the craft, never exceed the maximum recommended weight capacity. Always load the craft carefully and distribute loads appropriately to maintain design trim (approximately level). Avoid placing heavy weights high up.
- The maximum recommended weight capacity includes the weight of all people on board, all provisions and personal effects, any equipment not included in the light craft mass, cargo (if any) and all consumable liquids (water, fuel, etc.).
- Buckets, water scoops and air pumps should always be available in case of air leakage or if the boat takes on water.
- When the boat is in motion, all passengers must remain seated at all times to avoid falling overboard.
- Use the boat in protected shore-zones, up to 300 m (984 feet). Be careful with natural factors such as wind, tidewaters and tidal waves.
- Be careful when landing on the shore. Sharp and rough objects such as rocks, cement, shells, glass, etc. may puncture the boat.
- If one chamber is punctured when the boat is in the water, it may be necessary to fully inflate the other air chamber to prevent the boat from sinking.
- To avoid damage do not drag the boat on rough surfaces.
- We strongly recommend always wearing a life jacket when using the craft!
- It is the responsibility of the owner/operator to have at least one bucket/bailer on board, secured against accidental loss.
- Be responsible, do not neglect the safety rules, this could jeopardize your life and the lives of others.
- Follow these instructions to avoid drowning, paralysis or other serious injuries.
- Know how to operate a boat. Check in your local area for information and/or training as needed. Inform yourself about local regulations and dangers related to boating and/or other water activities.
- Drawings for illustration purposes only. May not reflect actual product. Not to scale.

PRODUCT DESCRIPTIONS

Item Number	Inflated Size	Recommended Working Pressure	Maximum Weight Capacity	Maximum Number of People
61135	1.62 m x 0.96 m (5'4" x 38")	0.03bar (0.5 psi)	80 kg (176 lbs)	1 adult
61139 / 61141	1.96 m x 1.06 m (6'5" x 42")	0.03 bar (0.5 psi)	120 kg (264 lbs)	1 adult + 1 child
61145	2.46 m x 1.22 m (8'1" x 48")	0.03 bar (0.5 psi)	200 kg (440 lbs)	2 adults+ 1 child
61153	2.32 m x 1.18 m (7'7" x 46")	0.03 bar (0.5 psi)	250 kg (551 lbs)	2 adults
61154 / 65164	2.94 m x 1.37 m (9'8" x 54")	0.03 bar (0.5 psi)	360 kg (794 lbs)	3 adults
65156	3.50 m x 1.45 m (11'6" x 57")	0.03 bar (0.5 psi)	480 kg (1058 lbs)	4 adults
65158	3.15 m x 1.65 m (10'4" x 65")	0.07 bar (1 psi)/0.05 bar (0.7 psi)	500 kg (1102 lbs)	4 adults
65159	3.64 m x 1.66 m (11'11" x 65")	0.07 bar (1 psi)/0.05 bar (0.7 psi)	600 kg (1323 lbs)	5 adults

SETUP INSTRUCTIONS



PARTS & TOOLS NEEDED

Compare the parts in your box to the parts listed in this manual. Verify that the equipment components represent the model that you had intended to purchase.

RECOMMENDATIONS DURING THE INSTALLATION – WARNINGS & OVERVIEW

Never use high-pressure air to inflate your boat. This will lead to damage and void your warranty (if applicable).

- Inflate the body slowly and compare the height of the printed scale on the product with the following TABLE OF MEASUREMENTS to make sure the height of each chamber is reached.*
- Exceeding the data provided on the capacity plate can cause damage to the boat and/or injury to the user.
- Inflate the chambers until you can see some folding at the welding seams. After inflation, compare the height of the boat with the following table. Inflate the bottom chamber and other accessories, such as a foot cushion, until it is stiff to the touch but not hard. DO NOT OVER-INFLATE.
- Ensure that the boat has reached the correct pressure mentioned in the PRODUCT DESCRIPTIONS table and printed near the inflation valve. Pay attention to both pressure scales on the type-plate and check the pressure throughout use. The sun can cause the pressure to increase. If this occurs, release some air until it reaches the intended pressure.
- The rope must be attached to both sides of the bow and stern areas only, and it must not interfere with normal operation of the boat.
- Continuously ensure that the rope is properly tightened.

*TABLE OF MEASUREMENTS

Use the included ruler and the following table to ensure the watercraft is inflated correctly.

Item Number	Printed Scale (Floor)		Printed Scale (Sides)			
	Deflated Size	Inflated Size	Deflated Size Chamber 1	Inflated Size Chamber 1	Deflated Size Chamber 2	Inflated Size Chamber 2
61135	5 cm	5.1 cm	5 cm	5.4 cm	10 cm	11.3 cm
61139 / 61141	5 cm	5.1 cm	5 cm	5.4 cm	10 cm	11 cm
61145	5 cm	5.1 cm	5 cm	5.4 cm	10 cm	11.1 cm
61153	5 cm	5.4 cm	5 cm	5.4 cm	10 cm	13 cm
61154 / 65164	5 cm	5.4 cm	5 cm	5.4 cm	10 cm	11.8 cm
65156	5 cm	5.4 cm	5 cm	5.6 cm	10 cm	11.8 cm
65158	5 cm	5.4 cm	5 cm	5.6 cm	10 cm	11.5 cm
65159	5 cm	5.4 cm	5 cm	5.6 cm	10 cm	11.5 cm



ASSEMBLY INSTRUCTIONS

For installation instructions, follow the illustrations inside the manual. Drawings are for illustration purposes only. May not reflect actual product. Not to scale.

REPAIR PATCH INSTRUCTIONS

- If there is a small puncture, repair it according to the instructions on the repair patch.
- If the hole is too big to be repaired with the provided patch, purchase a Bestway repair kit or send the boat to a specialty shop to have the repairs made.

DISASSEMBLY INSTRUCTIONS

- Extended sun exposure can shorten the lifespan of your boat. Do not leave boats in direct sunlight for more than 1 hour after use.

MAINTENANCE & STORAGE

- Remove the paddles from the oar clasps and take down the seats.
- Carefully clean the boat using a mild soap and clean water. Do not use acetone, acid and/or alkaline solutions.
- Use a cloth to gently dry all surfaces. The product can be dried under direct sunlight for 1 hour or less; do not exceed this recommendation as extended sun exposure can shorten the lifespan of the boat.
- Store in a dry place, with a temperature higher than 15°C/59°F, out of reach of children.

MANUEL DE L'UTILISATEUR

TABLE DES MATIÈRES

INTRODUCTION GÉNÉRALE	P. 7
INFORMATIONS DE SÉCURITÉ IMPORTANTES	P. 7
INSTRUCTIONS TECHNIQUES DE SÉCURITÉ	P. 8
DESCRIPTIONS DES PRODUITS	P. 8
INSTRUCTIONS D'INSTALLATION	P. 8
INSTRUCTIONS POUR L'UTILISATION DU PATCH DE RÉPARATION	P. 8
INSTRUCTIONS DE DÉMONTAGE	P. 8
ENTRETIEN ET STOCKAGE	P. 8

INTRODUCTION GÉNÉRALE

- Ce manuel a été conçu pour vous aider à utiliser votre bateau en toute sécurité et avec plaisir. Il contient des informations sur le bateau, l'équipement fourni ou installé, ses systèmes et des informations sur leur fonctionnement, leur installation, leur entretien, la prévention des risques et la gestion de ces risques. Veuillez lire attentivement le manuel et vous familiariser avec l'appareil avant de l'utiliser.
- Ce manuel du propriétaire n'est pas un cours sur la sécurité nautique ou le nautisme. S'il s'agit de votre premier bateau, ou si vous passez à un type de bateau que vous ne connaissez pas, pour votre propre confort et votre sécurité, veuillez acquiescer de l'expérience dans le maniement et la manœuvre du bateau avant d'en « prendre le commandement ». Votre revendeur ou la fédération nationale de la navigation de plaisance ou le club nautique vous indiqueront volontiers les écoles de navigation locales ou les instructeurs compétents.
- Assurez-vous que les conditions de vent et de mer prévues correspondent à la catégorie de conception de votre bateau et que vous et votre équipage êtes en mesure de manœuvrer le bateau en toute sécurité dans ces conditions.
- Même si votre bateau est classé pour ces catégories, les conditions de mer et de vent correspondant aux catégories de conception A, B et C vont de coups de vent violents pour la catégorie A, à de fortes conditions pour le haut de la catégorie C, avec les risques d'une vague ou d'une rafale exceptionnelle. Il s'agit donc de conditions dangereuses, dans lesquelles seul un équipage compétent, en bonne santé et formé, utilisant un bateau bien entretenu, peut opérer de manière satisfaisante.
- Ce manuel du propriétaire n'est pas un guide détaillé d'entretien ou de dépannage. En cas de difficulté, adressez-vous au constructeur du bateau ou à son représentant. Si un manuel d'entretien est fourni, utilisez-le pour l'entretien du bateau.
- Faites toujours appel à des personnes formées et compétentes pour l'entretien, les réparations ou les modifications. Les modifications susceptibles d'affecter les caractéristiques de sécurité du bateau doivent être évaluées, exécutées et documentées par des personnes compétentes. Le constructeur du bateau ne peut être tenu responsable des modifications qu'il n'a pas approuvées.
- Dans certains pays, un permis ou une autorisation de navigation est exigé(e) ou des réglementations spécifiques sont appliquées. Les exigences en matière de transport peuvent être soumises à des réglementations locales.
- Entretenez toujours correctement votre bateau et tenez compte de la détérioration qui se produira au fil du temps et à la suite d'une utilisation intensive ou d'une mauvaise utilisation du bateau.
- Toute embarcation, aussi solide soit-elle, peut être gravement endommagée si elle n'est pas utilisée correctement. Inspectez régulièrement le bateau, en particulier après toute suspicion de dommage. Adaptez toujours la vitesse et la trajectoire du bateau à l'état de la mer.
- Si votre bateau est équipé d'un canot de sauvetage, lisez attentivement son manuel d'utilisation. Le bateau doit avoir à bord l'équipement de sécurité approprié (gilets de sauvetage, harnais, etc.) en fonction du type de bateau, des conditions météorologiques, etc. Cet équipement est obligatoire dans certains pays. L'équipage doit être familiarisé avec l'utilisation de tous les équipements de sécurité et les manœuvres d'urgence (récupération d'un homme à la mer, remorquage, etc.). Les écoles de voile et les clubs organisent régulièrement des sessions de formation.
- Toutes les personnes présentes à bord doivent porter un vêtement de flottaison individuel approprié (gilet de sauvetage/aide à la flottaison). Notez que, dans certains pays, le port d'un vêtement de flottaison individuel conforme à la réglementation nationale est une obligation légale.

VEUILLEZ CONSERVER CE MANUEL DANS UN ENDROIT SÛR ET LE REMETTRE AU NOUVEAU PROPRIÉTAIRE SI VOUS REVENDEZ LE BATEAU.

Conservez ces instructions. Lire attentivement avant d'utiliser l'appareil.

Respecter toutes les consignes de sécurité et d'utilisation. Si vous ne suivez pas ces instructions, l'embarcation risque de chavirer ou d'exploser et de provoquer des blessures ou la mort.

INSTRUCTIONS DE SÉCURITÉ IMPORTANTES — AVERTISSEMENTS

La signification d'un intitulé de danger est expliquée ci-dessous :

Danger : indique une situation dangereuse imminente qui, si elle n'est pas évitée, entraînera la mort ou des blessures graves. Ce mot-clé doit être limité aux situations les plus extrêmes.

Avertissement : indique une situation potentiellement dangereuse qui, si elle n'est pas évitée, peut entraîner la mort ou des blessures graves.

Attention : indique une situation potentiellement dangereuse qui, si elle n'est pas évitée, peut entraîner des blessures mineures ou modérées.

Remarque : indique une information considérée comme importante, mais sans rapport avec le danger, par exemple en ce qui concerne les dommages matériels.

Catégorie de conception du bateau, telle qu'elle est indiquée sur la plaque du constructeur, comme suit :

- 1) un bateau de la catégorie de conception A est considéré comme étant conçu pour naviguer dans des vents inférieurs à force 10 sur l'échelle de Beaufort et dans les vagues d'une hauteur significative qui y sont associées ;
REMARQUE 1 : Ces conditions sont généralement rencontrées lors de navigations de longue durée, par exemple lors d'une traversée d'océan, mais elles peuvent également se produire sur le littoral, lorsque l'on n'est pas à l'abri du vent ni des vagues pendant plusieurs centaines de milles nautiques. Selon les conditions atmosphériques, les vents peuvent atteindre des rafales d'environ 32 m/s.
 - 2) un bateau de la catégorie de conception B est considéré comme étant conçu pour naviguer dans des vents de force 8 ou moins sur l'échelle de Beaufort et dans des vagues significatives d'une hauteur maximale de 4 m qui y sont associées ;
REMARQUE 2 : En règle générale, ces conditions peuvent être rencontrées lors de navigations en haute mer d'une durée conséquente, mais aussi sur les côtes où un abri n'est pas toujours immédiatement disponible. Ces conditions peuvent également être rencontrées dans les mers intérieures dont la superficie est suffisante pour que la hauteur de la vague soit générée. Selon les conditions atmosphériques, les vents peuvent atteindre des rafales d'environ 27 m/s.
 - 3) un bateau de la catégorie de conception C est considéré comme étant conçu pour naviguer dans des vents réguliers habituels de force 6 sur l'échelle de Beaufort ou moins et dans des vagues d'une hauteur maximale de 2 m qui leur sont associées ;
REMARQUE 3 : En règle générale, ces conditions peuvent être rencontrées sur les eaux intérieures exposées, dans les estuaires et sur les eaux côtières dans des conditions météorologiques modérées. Selon les conditions atmosphériques, les vents peuvent atteindre des rafales d'environ 18 m/s.
 - 4) un bateau de la catégorie de conception D est considéré comme étant conçu pour naviguer dans des vents réguliers habituels de force 4 sur l'échelle de Beaufort ou moins et dans les hauteurs de vagues correspondantes allant jusqu'à 0,3 m et dans des vagues occasionnelles de 0,5 m de hauteur ;
REMARQUE 4 : De telles conditions se rencontrent généralement sur des eaux intérieures abritées et sur des eaux côtières par beau temps. Selon les conditions atmosphériques, les vents peuvent atteindre des rafales d'environ 12 m/s.
- Avant chaque utilisation, inspectez soigneusement tous les composants de l'embarcation, y compris les chambres à air, les lignes de vie, les rames et les vannes d'air, afin de vous assurer que tout est en bon état et bien fixé. Veuillez vous arrêter pour réparer si vous constatez des dommages.
 - Le nombre de passagers et le poids du chargement ne doivent en aucun cas dépasser les capacités spécifiées. Reportez-vous à la section Spécifications techniques de ce manuel (description des produits) pour déterminer le nombre de passagers et la charge de votre bateau. Les charges trop lourdes peuvent provoquer un chavirage et des noyades.
 - Gonfler en fonction de la chambre à air numérotée et de la pression nominale de l'embarcation, sous peine de surgonflage et d'explosion de l'embarcation. Si vous dépassez les données indiquées sur la plaque de capacité, vous risquez d'endommager l'embarcation, de la faire chavirer et de provoquer la noyade.
 - Veillez à ce que l'embarcation reste équilibrée. Une répartition inégale des personnes ou du poids dans l'embarcation peut entraîner un chavirage et la noyade.
 - **ATTENTION AUX VENTS ET AUX COURANTS EN MER.**
 - Ne laissez pas le bateau exposé au soleil pendant de longues périodes, car les températures élevées peuvent augmenter la dilatation de l'air, ce qui peut causer des dommages irréparables.
 - Ne jamais transporter l'embarcation gonflée sur un véhicule. Soyez conscient des effets nocifs potentiels des liquides tels que l'acide de batterie, l'huile, l'essence. Ces liquides peuvent endommager votre embarcation.

- Toute modification de la disposition des masses à bord (par exemple, l'ajout d'une tour de pêche, d'un radar, d'un mât de charge, un changement de moteur) peut affecter de manière significative la stabilité, l'assiette et les performances du bateau.
- La stabilité est réduite par tout poids ajouté au-dessus du pont principal.
- Par mauvais temps, les écoutilles, les casiers et les portes doivent être fermés afin de réduire le risque d'inondation.
- La stabilité peut être réduite lors du remorquage ou du levage de poids lourds à l'aide d'un bossoir ou d'une flèche.
- Les réservoirs d'air ne doivent pas être percés.
- Les vagues déferlantes constituent un grave danger pour la stabilité.
- Même s'il est utilisé avec beaucoup de soin et d'habileté, la conception de ce bateau est telle qu'un chavirement est toujours possible, même dans des conditions normales.
- Attention ! En eaux profondes, embarquez par l'arrière du bateau au moyen de la corde ou de la poignée de sécurité. Accrochez-vous toujours immédiatement à une partie de la corde ou de la poignée à l'avant ou à l'arrière, choisissez la position la plus basse et restez calme.
- Remorquez ou faites-vous remorquer toujours à petite vitesse. Ne dépassez jamais la vitesse de croisière d'une embarcation à moteur lorsque vous la remorquez.
- Tenez-vous informé des lois locales en matière d'environnement et respectez les codes de bonne pratique.
- N'évacuez pas les toilettes ou les réservoirs d'eaux usées à proximité du rivage ou dans une zone interdite, et utilisez les installations de pompage du port ou de la marina pour vider le réservoir d'eaux usées avant de quitter le port.
- Tenez-vous informé des réglementations internationales en matière de pollution marine (MARPOL).

INSTRUCTIONS TECHNIQUES DE SÉCURITÉ

- Ne dépassez pas le nombre maximal de personnes recommandé. Quel que soit le nombre de personnes à bord, le poids total des personnes et de l'équipement ne doit jamais dépasser la capacité de charge maximale recommandée. Utilisez toujours les sièges/places assises prévus à cet effet.
- Lors du chargement de l'embarcation, ne dépassez jamais la capacité de poids maximale recommandée. Chargez toujours l'embarcation avec précaution et répartissez les charges de manière appropriée pour maintenir l'assiette de conception (proche de l'horizontal). Évitez de placer des charges lourdes en hauteur.
- La capacité de poids maximale recommandée comprend le poids de toutes les personnes à bord, de toutes les provisions et de tous les effets personnels, de tout équipement non compris dans la masse de l'embarcation légère, de la cargaison (le cas échéant) et de tous les liquides consommables (eau, carburant, etc.).
- Des seaux, des écopes d'eau et des pompes à air doivent toujours être disponibles en cas de fuite d'air ou si l'embarcation prend l'eau.
- Lorsque l'embarcation est en mouvement, tous les passagers doivent rester assis à tout moment pour éviter de tomber par-dessus bord.
- Utilisez le bateau dans les zones côtières protégées, jusqu'à 300 m. Attention aux éléments naturels tels que le vent, les marées et les raz-de-marée.
- Faites attention en arrivant à terre. Les objets pointus et rugueux tels que les pierres, le ciment, les coquillages, le verre, etc. peuvent perforer le produit.
- Si une chambre est perforée lorsque l'embarcation est dans l'eau, il peut être nécessaire de gonfler complètement l'autre chambre à air pour éviter que l'embarcation ne coule.
- Pour éviter tout dommage, ne traînez pas l'embarcation sur des surfaces rugueuses.
- Nous vous recommandons vivement de toujours porter un gilet de sauvetage lorsque vous utilisez le bateau !
- Il incombe au propriétaire/utilisateur d'avoir à bord au moins une écope ou un seau, attaché de manière à éviter toute perte accidentelle.
- Soyez responsable, ne négligez pas les règles de sécurité, cela pourrait mettre en danger votre vie et celle des autres.
- Suivez ces instructions pour éviter la noyade, la paralysie ou d'autres blessures graves.
- Savoir comment manoeuvrer un bateau. Renseignez-vous dans votre pays ou région pour connaître les règles et/ou obtenir une formation si nécessaire. Informez-vous sur des réglementations locales et des dangers liés à la navigation de plaisance et/ou à d'autres activités nautiques.
- Les dessins ne servent qu'à des fins d'illustration. Ils sont susceptibles de ne pas refléter le produit réel. Pas à l'échelle.

DESCRIPTIONS DES PRODUITS

Numéro d'article	Taille gonflée	Pression de service recommandée	Capacité de charge maximale	Nombre maximum de personnes
61135	1,62 m x 0,96 m (5'4" x 38")	0,03 bar (0,5 psi)	80 kg (176 lbs)	1 adulte
61139 / 61141	1,96 m x 1,06 m (6'5" x 42")	0,03 bar (0,5 psi)	120 kg (264 lbs)	1 adulte + 1 enfant
61145	2,46 m x 1,22 m (8'1" x 48")	0,03 bar (0,5 psi)	200 kg (440 lbs)	2 adultes + 1 enfant
61153	2,32 m x 1,18 m (7'7" x 46")	0,03 bar (0,5 psi)	250 kg (551 lbs)	2 adultes
61154 / 65164	2,94 m x 1,37 m (9'8" x 54")	0,03 bar (0,5 psi)	360 kg (794 lbs)	3 adultes
65156	3,50 m x 1,45 m (11'6" x 57")	0,03 bar (0,5 psi)	480 kg (1058 lbs)	4 adultes
65158	3,15 m x 1,65 m (10'4" x 65")	0,07 bar (1 psi)/0,05 bar (0,7 psi)	500 kg (1102 lbs)	4 adultes
65159	3,64 m x 1,66 m (11'11" x 65")	0,07 bar (1 psi)/0,05 bar (0,7 psi)	600 kg (1323 lbs)	5 adultes

INSTRUCTIONS D'INSTALLATION



PIÈCES DÉTACHÉES ET OUTILS NÉCESSAIRES

Comparez les pièces contenues dans votre carton aux pièces répertoriées dans ce manuel. Vérifiez que les pièces de l'équipement correspondent au modèle que vous avez acheté.

RECOMMANDATIONS LORS DE L'INSTALLATION — AVERTISSEMENTS ET VUE D'ENSEMBLE

N'utilisez jamais d'air à haute pression pour gonfler votre embarcation. Cela entraînerait des dommages et annulerait votre garantie (le cas échéant).

- Gonfler lentement le corps et comparer la hauteur de l'échelle imprimée sur le produit avec le TABLEAU DE MESURES suivant pour s'assurer que la hauteur de chaque chambre est atteinte*.
- Le dépassement des données indiquées sur la plaque de capacité peut endommager l'embarcation et/ou blesser l'utilisateur.
- Gonflez les chambres jusqu'à ce que vous puissiez voir des plis au niveau des soudures. Après le gonflage, comparez la hauteur de l'embarcation avec le tableau suivant. Gonflez la chambre inférieure et les autres accessoires, tels que le coussin pour les pieds, jusqu'à ce qu'ils soient rigides au toucher, mais pas durs. NE PAS SUR-GONFLER.
- Assurez-vous que l'embarcation a atteint la pression correcte mentionnée dans le tableau des DESCRIPTIONS DU PRODUIT et imprimée près de la valve de gonflage. Faites attention aux deux échelles de pression sur la plaque signalétique et vérifiez la pression tout au long de l'utilisation. Le soleil peut faire augmenter la pression. Dans ce cas, il faut relâcher de l'air jusqu'à ce qu'il atteigne la pression voulue.
- La corde doit être attachée des deux côtés de la proue et de la poupe uniquement, et elle ne doit pas gêner le fonctionnement normal de l'embarcation.
- Veillez en permanence à ce que la corde soit correctement tendue.

*TABLEAU DES MESURES

Utilisez la règle fournie et le tableau suivant pour vous assurer que l'embarcation est correctement gonflée.

Numéro d'article	Échelle imprimée (plancher)		Échelle imprimée (côtés)			
	Taille du produit dégonflé	Taille gonflée	Taille de la chambre 1 dégonflée	Taille de la chambre 1 gonflée	Taille de la chambre 2 dégonflée	Taille de la chambre 2 gonflée
61135	5 cm	5,1 cm	5 cm	5,4 cm	10 cm	11,3 cm
61139 / 61141	5 cm	5,1 cm	5 cm	5,4 cm	10 cm	11 cm
61145	5 cm	5,1 cm	5 cm	5,4 cm	10 cm	11,1 cm
61153	5 cm	5,4 cm	5 cm	5,4 cm	10 cm	13 cm
61154 / 65164	5 cm	5,4 cm	5 cm	5,4 cm	10 cm	11,8 cm
65156	5 cm	5,4 cm	5 cm	5,6 cm	10 cm	11,8 cm
65158	5 cm	5,4 cm	5 cm	5,6 cm	10 cm	11,5 cm
65159	5 cm	5,4 cm	5 cm	5,6 cm	10 cm	11,5 cm



INSTRUCTIONS DE MONTAGE

Pour les instructions d'installation, suivez les illustrations à l'intérieur du manuel. Les dessins ne sont donnés qu'à titre d'illustration. Ils sont susceptibles de ne pas refléter le produit réel. Pas à l'échelle.

INSTRUCTIONS POUR L'UTILISATION DU PATCH DE RÉPARATION

- S'il y a une petite perforation, réparez-la en suivant les instructions figurant sur le patch de réparation.
- Si le trou est trop important pour être réparé avec le patch de réparation fourni, achetez un kit de réparation Bestway ou envoyez l'embarquement dans un atelier spécialisé pour que les réparations soient effectuées.

INSTRUCTIONS DE DÉMONTAGE

- Une exposition prolongée au soleil peut réduire la durée de vie de votre embarcation. Ne pas laisser les embarcations à la lumière directe du soleil pendant plus d'une heure après utilisation.

ENTRETIEN ET STOCKAGE

- Retirez les pagaies des dames de nage et enlevez les sièges.
- Nettoyez soigneusement l'embarcation à l'aide d'un savon doux et d'eau propre. Ne pas utiliser d'acétone, d'acide et/ou de solutions alcalines.
- Utilisez un chiffon pour sécher délicatement toutes les surfaces. Le produit peut être séché à la lumière directe du soleil pendant une heure ou moins ; ne pas dépasser cette recommandation, car une exposition prolongée au soleil peut réduire la durée de vie de l'embarcation.
- Conserver dans un endroit sec, à une température supérieure à 15°C, hors de portée des enfants.



GEBRAUCHSANWEISUNG

INHALTSVERZEICHNIS

ALLGEMEINE EINFÜHRUNG	SEITE 9
WICHTIGE SICHERHEITSINFORMATIONEN	SEITE 9
TECHNISCHE SICHERHEITSHINWEISE	SEITE 10
PRODUKTBESCHREIBUNGEN	SEITE 10
AUFBAUANWEISUNGEN	SEITE 10
ANWENDUNG DES REPARATURFLICKENS	SEITE 10
ABBAU	SEITE 10
WARTUNG & LAGERUNG	SEITE 10

ALLGEMEINE EINFÜHRUNG

- Diese Gebrauchsanweisung wurde zusammengestellt, um Ihnen zu helfen, Ihr Schlauchboot sicher und angenehm zu bedienen. Sie enthält Einzelheiten zum Schlauchboot, zur mitgelieferten oder eingebauten Ausrüstung, zu den Systemen sowie Informationen zu deren Betrieb, Einrichtung, Wartung, Risikoprävention und Risikomanagement. Bitte lesen Sie die Anleitung sorgfältig durch und machen Sie sich vor der Benutzung mit dem Schlauchboot vertraut.
 - Diese Gebrauchsanweisung ersetzt keine Grundkenntnisse der Bootsicherheit. Wenn dies Ihr erstes Boot ist oder Sie auf einen neuen Bootstyp umsteigen, empfehlen wir Ihnen, sich vor der ersten Fahrt mit dem Boot und dessen Handhabung vertraut zu machen. Ihr Händler, der nationale Boots- oder Segelverband oder Ihr örtlicher Yachtclub können Ihnen Informationen zu lokalen Seeschulen oder erfahrenen Ausbildern zur Verfügung stellen.
 - Stellen Sie sicher, dass die zu erwartenden Wind- und Seebedingungen der Auslegungskategorie Ihres Bootes entsprechen und dass Sie und Ihre Mitfahrer das Boot unter diesen Bedingungen sicher führen können.
 - Selbst wenn Ihr Boot für diese Bedingungen zugelassen ist, umfassen die See- und Windverhältnisse der Designkategorien A, B und C verschiedene Gefahrenstufen. Kategorie A schließt schwere Sturmverhältnisse ein, während Kategorie C an ihrer oberen Grenze starke Bedingungen wie Monsterwellen oder starke Böen beinhaltet. Diese Bedingungen sind gefährlich. Nur eine erfahrene, fitte und gut ausgebildete Mannschaft kann, zusammen mit einem gut gewarteten Boot, sicher agieren.
 - Diese Bedienungsanleitung ist kein Leitfaden zur Wartung oder Problemlösung. Bei Schwierigkeiten wenden Sie sich bitte an den Hersteller oder dessen Vertreter. Nutzen Sie die beigefügte Wartungsanleitung, falls vorhanden, für die Pflege Ihres Bootes.
 - Lassen Sie Wartungs-, Reparatur- oder Änderungsarbeiten immer von geschulten und erfahrenen Personen durchführen. Änderungen, die die Sicherheit des Bootes beeinträchtigen könnten, sollten von Fachleuten bewertet, ausgeführt und dokumentiert werden. Der Hersteller haftet nicht für Änderungen, die ohne seine Genehmigung vorgenommen wurden.
 - In einigen Ländern ist unter Umständen ein Führerschein oder eine Genehmigung erforderlich, oder es gelten besondere Vorschriften. Die Transportanforderungen können örtlichen Bestimmungen unterliegen.
 - Warten Sie Ihr Boot stets ordnungsgemäß und berücksichtigen Sie dabei die Abnutzung, die im Laufe der Zeit sowie durch starke Beanspruchung oder unsachgemäße Verwendung entsteht.
 - Jedes Wasserfahrzeug, unabhängig von seiner Stärke, kann bei unsachgemäßer Verwendung schwer beschädigt werden. Überprüfen Sie es regelmäßig nach jedem vermuteten Schaden. Passen Sie Geschwindigkeit und Richtung immer den jeweiligen Bedingungen an.
 - Insofern Ihr Boot mit einer Rettungsinsel ausgestattet ist, lesen Sie die entsprechende Gebrauchsanweisung bitte sorgfältig durch. An Bord sollte sich stets die entsprechende Sicherheitsausrüstung an Bord haben (Schwimmwesten, Gurte usw.), je nach Bootstyp, Wetterbedingungen usw. Diese Ausrüstung ist in einigen Ländern vorgeschrieben. Alle Mitfahrenden sollten mit der Verwendung der gesamten Sicherheitsausrüstung sowie dem richtigen Verhalten im Notfall (Person über Board, Abschleppen usw.) vertraut sein. Segelschulen und -clubs organisieren regelmäßig Schulungen.
 - Jede Person an Bord sollte eine geeignete, persönliche Schwimmweste (Schwimmweste/Schwimmhilfe) tragen. Beachten Sie, dass in einigen Ländern das Tragen einer persönlichen Schwimmweste, welche den nationalen Vorschriften entspricht, gesetzlich vorgeschrieben ist.
- BITTE BEWAHREN SIE DIESES GEBRAUCHSANWEISUNG SORGFÄLTIG AUF UND ÜBERGEBEN SIE DIESE BEI EINEM MÖGLICHEN WEITERVERKAUF DES PRODUKTS AN DEN NEUEN BESITZER.

Bitte lesen Sie diese Gebrauchsanweisung sorgfältig durch und bewahren Sie sie im Anschluss gut auf.

Befolgen Sie alle Sicherheits- sowie Betriebsanweisungen. Bei Nichtbeachtung kann dies zum Kentern des Bootes und im schlimmsten Fall zum Ertrinken führen.

WICHTIGE SICHERHEITSVORSCHRIFTEN - WARNHINWEISE

Im Folgenden werden die verschiedenen Gefahrenkategorien erläutert:

Gefahr – Kennzeichnet eine unmittelbar gefährliche Situation, die, wenn sie nicht vermieden wird, zum Tod oder zu schweren Verletzungen führt. Dieses Signalwort ist auf extremste Situationen zu beschränken.

Warnung – Kennzeichnet eine potenziell gefährliche Situation, die, wenn sie nicht vermieden wird, zum Tod oder zu schweren Verletzungen führen kann.

Achtung – Kennzeichnet eine potenziell gefährliche Situation, die, wenn sie nicht vermieden wird, zu leichten oder mittelschweren Verletzungen führen kann.

Hinweis – Kennzeichnet Informationen, die als wichtig erachtet werden, aber nicht mit Gefahren in Zusammenhang stehen, z. B. in Bezug auf Sachschäden.

Bootklassen gemäß dem Typenschild des Herstellers:

- 1) Ein Wasserfahrzeug, das in die Bootsklasse A eingestuft ist, gilt als für den Betrieb bei Windstärken von weniger als 10 Beaufort und den damit verbundenen signifikanten Wellenhöhen geeignet.
HINWEIS 1: Typischerweise treten solche Bedingungen auf längeren Reisen auf, z. B. auf Ozeanüberquerungen. Sie können aber auch an der Küste auftreten, wenn man mehrere Hundert Seemeilen ungeschützt vor Wind und Wellen ist. Je nach Wetterlage können die Winde Böen von bis zu 32 m/s erreichen.
 - 2) Ein Wasserfahrzeug, das in die Bootsklasse B eingestuft ist, gilt als für den Betrieb bei Windstärken von bis zu 8 Beaufort und den damit verbundenen signifikanten Wellenhöhen von bis zu 4 Metern ausgelegt.
HINWEIS 2: Typischerweise treten solche Bedingungen auf längeren Seereisen auf, können aber auch an Küsten auftreten, die nicht immer sofort Schutz bieten. Diese Bedingungen können auch auf großen Binnenmeeren vorkommen, die eine entsprechende Wellenhöhe erzeugen können. Je nach Wetterlage können Windböen Geschwindigkeiten von bis zu 27 m/s erreichen.
 - 3) Ein Wasserfahrzeug der Bootsklasse C gilt als für den Betrieb bei typischen stetigen Winden von bis zu 6 Beaufort und den damit verbundenen signifikanten Wellenhöhen von bis zu 2 Metern ausgelegt.
HINWEIS 3: Typischerweise treten solche Bedingungen an exponierten Binnengewässern, in Flussmündungen und in Küstengewässern bei gemäßigten Wetterbedingungen auf. Je nach Wetterlage können Windböen Geschwindigkeiten von bis zu 18 m/s erreichen.
 - 4) Ein Wasserfahrzeug der Bootsklasse D gilt als für den Betrieb bei typischen stetigen Winden von bis zu 4 Beaufort und den damit verbundenen signifikanten Wellenhöhen von bis zu 0,3 Metern sowie gelegentlichen Wellenhöhen von bis zu 0,5 Metern ausgelegt.
HINWEIS 4: Typischerweise treten solche Bedingungen auf geschützten Binnengewässern und bei schönem Wetter in Küstengewässern auf. Je nach Wetterlage können Windböen Geschwindigkeiten von bis zu 12 m/s erreichen.
- Überprüfen Sie zu Ihrer eigenen Sicherheit vor jeder Benutzung sorgfältig alle Bestandteile des Bootes. Dazu gehören Luftkammern, Halteleinen, Paddel und Ventile. Wenn Sie eine Beschädigung entdecken, reparieren Sie diese umgehend.
 - Die Anzahl der Passagiere und das Gewicht der Ladung dürfen unter keinen Umständen die angegebenen Kapazitäten überschreiten. Lesen Sie hierzu den Abschnitt "Technische Daten" in dieser Gebrauchsanweisung (Produktbeschreibungen), um die Anzahl der Passagiere sowie das maximal zulässige Gesamtgewicht der Ladung für Ihr Boot zu bestimmen.
 - Pumpen Sie das Boot entsprechend der Anzahl der Luftkammern und dem Nenndruck auf, da es sonst zu einem übermäßigen Druck und zur Explosion des Bootes kommen kann. Ein Überschreiten der auf dem Typenschild angegebenen Werte kann zu Schäden und folglich zum Kentern des Bootes führen.
 - Achten Sie auf eine gleichmäßige Verteilung des Gewichtes, um ein Kentern des Bootes zu verhindern.
 - **ACHTEN SIE AUF ABLANDIGE WINDE SOWIE STRÖMUNGEN.**
 - Setzen Sie das Schlauchboot nicht über längere Zeiträume direkter Sonneneinstrahlung aus, da hohe Temperaturen eine verstärkte Ausdehnung der Luft bewirken und irreparable Schäden am Material verursachen können.
 - Transportieren Sie das Boot niemals im aufgepumpten Zustand auf einem Fahrzeug. Außerdem können Flüssigkeiten wie Batteriesäure, Öl und Benzin zu Schäden an Ihrem Boot führen.
 - Jede Änderung der Anordnung der Massen an Bord, wie z. B. das Hinzufügen eines Fischereiturms, Radars, Stau- oder Lademasts oder der Austausch des Motors, kann die Stabilität, Trimmung

und Leistung des Fahrzeugs erheblich beeinträchtigen.

- Jedes Gewicht, das über dem Hauptdeck angebracht wird, beeinträchtigt die Stabilität.
- Bei rauer See sollten Luken, Schränke und Türen geschlossen bleiben, um das Risiko eines Wassereintritts zu minimieren.
- Die Stabilität kann beim Schleppen oder Heben schwerer Gewichte mit einem Davit oder Ausleger beeinträchtigt werden.
- Luftkammern dürfen nicht durchstoßen werden.
- Brechende Wellen stellen eine ernsthafte Gefahr für die Stabilität dar.
- Selbst bei sorgfältiger und geschickter Nutzung dieses Bootes kann ein Kentern unter leichten Bedingungen nicht ausgeschlossen werden.
- **Warnung!** Wenn Sie sich in tiefem Wasser befinden, steigen Sie bitte über das Heck des Bootes mithilfe der Halteleine oder des Haltegriffs ein. Halten Sie sich sofort an der Halteleine oder dem Haltegriff am Bug oder Heck fest. Nehmen Sie eine niedrige Position ein und bewahren Sie Ruhe.
- Beim Schleppen sollte immer eine langsame Geschwindigkeit eingehalten werden. Die Rumpfgeschwindigkeit darf zu keinem Zeitpunkt überschritten werden.
- Halten Sie sich an die örtlichen Umweltrichtlinien und befolgen Sie die geltenden Standards.
- Entleeren Sie keine Toiletten- oder Fäkalientanks in Küstennähe oder anderen verbotenen Zonen. Nutzen Sie die entsprechenden Entsorgungsmöglichkeiten des Hafens oder der Marina.
- Beachten Sie die internationalen Vorschriften gegen Meeresverschmutzung durch Schiffe (MARPOL).

TECHNISCHE SICHERHEITSHINWEISE

- Die maximal empfohlene Anzahl an Personen darf nicht überschritten werden. Unabhängig davon, wie viele Personen sich an Bord befinden, darf das Gesamtgewicht aus Personen und Ausrüstung die festgelegte maximale Zuladung niemals übersteigen. Es sollten immer die dafür vorgesehenen Sitze benutzt werden.
- Überschreiten Sie beim Beladen des Bootes niemals die empfohlene Höchstlast. Achten Sie dabei in jedem Fall auf eine gleichmäßige Gewichtsverteilung. Vermeiden Sie es, schwere Gegenstände im vorderen Bereich zu platzieren.
- Die empfohlene Höchstlast beinhaltet das Gewicht aller Personen an Bord, sämtlicher Vorräte und persönlicher Gegenstände, zusätzlicher Ausrüstung sowie Verbrauchsmaterialien wie Wasser und Treibstoff.
- Luftpumpen, Eimer, Wasserschaufeln und andere Behältnisse sollten stets griffbereit zur Verfügung stehen. So kann, wenn nötig, schnellstmöglich auf abfallenden Luftdruck sowie eintretendes Wasser reagiert werden.
- Während der Fahrt, müssen alle sich an Bord befindenden Person durchgehend sitzen bleiben.
- Das Boot sollte nur in geschützten Uferbereichen bis zu einer Entfernung von 300 m eingesetzt werden. Faktoren wie Wind und Wellen sind zu berücksichtigen.
- Seien Sie beim Anlegen am Ufer stets vorsichtig. Scharfe Gegenstände wie Felsen, Zement, Muscheln, Glas usw. können das Boot beschädigen.
- Wenn eine Luftkammer im Boot beschädigt wurde, kann es erforderlich sein, den Luftdruckverlust über die verbleibenden Luftkammern auszugleichen.
- Das Boot darf nicht über raue Oberflächen gezogen werden.
- Wir empfehlen dringend, beim Benutzen des Bootes zu jeder Zeit eine Schwimmweste zu tragen!
- Es liegt in der Verantwortung des Eigentümers, sämtliche Sicherheitsvorkehrungen wie Eimer etc. gegen Verlust zu sichern.
- Handeln Sie verantwortungsbewusst und befolgen Sie zu Ihrer eigenen und der Sicherheit anderer sorgfältig alle Sicherheitshinweise.
- Befolgen Sie diese Anweisungen, um schwere Verletzungen oder gar Ertrinken zu verhindern.
- Machen Sie sich mit der Handhabung eines Bootes sowie den örtlichen Gewässergegebenheiten vertraut und ziehen Sie bei Bedarf zusätzliche Informationen heran. Informieren Sie sich außerdem über lokale Vorschriften sowie potenzielle Gefahren im Zusammenhang mit dem Bootfahren und/oder anderen Wasseraktivitäten.
- Die Abbildungen dienen nur der Veranschaulichung und entsprechen nicht zwangsläufig dem tatsächlichen Produkt. Nicht maßstabsgetreu.

PRODUKTBESCHREIBUNGEN

Artikelnummer	Größe aufgeblasen	Empfohlener Luftdruck	Maximale Tragfähigkeit	Maximale Personenanzahl
61135	1.62 m x 0.96 m (5'4" x 38")	0.03bar (0.5 psi)	80 kg (176 lbs)	1 Erwachsener
61139 / 61141	1.96 m x 1.06 m (6'5" x 42")	0.03 bar (0.5 psi)	120 kg (264 lbs)	1 Erwachsener + 1 Kind
61145	2.46 m x 1.22 m (8'1" x 48")	0.03 bar (0.5 psi)	200 kg (440 lbs)	2 Erwachsene + 1 Kind
61153	2.32 m x 1.18 m (7'7" x 46")	0.03 bar (0.5 psi)	250 kg (551 lbs)	2 Erwachsene
61154 / 65164	2.94 m x 1.37 m (9'8" x 54")	0.03 bar (0.5 psi)	360 kg (794 lbs)	3 Erwachsene
65156	3.50 m x 1.45 m (11'6" x 57")	0.03 bar (0.5 psi)	480 kg (1058 lbs)	4 Erwachsene
65158	3.15 m x 1.65 m (10'4" x 65")	0.07 bar (1 psi)/0.05 bar (0.7 psi)	500 kg (1102 lbs)	4 Erwachsene
65159	3.64 m x 1.66 m (11'11" x 65")	0.07 bar (1 psi)/0.05 bar (0.7 psi)	600 kg (1323 lbs)	5 Erwachsene

AUFBAUANWEISUNGEN



KOMPONENTEN & BENÖTIGTES WERKZEUG

Vergleichen Sie den Lieferumfang in Ihrem Karton mit den in dieser Gebrauchsanweisung aufgelisteten Bestandteilen. Stellen Sie sicher, dass die Komponenten des Geräts mit dem Modell übereinstimmen, welches Sie zu kaufen beabsichtigen haben.

AUFBAUEMPFEHLUNGEN - WARNHINWEISE & ÜBERSICHT

Verwenden Sie niemals Hochdruckluft zum Aufpumpen Ihres Bootes. Dies führt zu Schäden und zum Erlöschen Ihrer Garantie.

- Pumpen Sie das Boot langsam auf. Vergleichen Sie dann die Höhe der auf dem Produkt abgebildeten Skala mit der folgenden Tabelle, um sicherzustellen, dass die notwendige Höhe jeder Luftkammer erreicht wurde*.
- Eine Überschreitung der auf dem Typenschild angegebenen Daten kann Schäden am Boot und/oder Verletzungen des Benutzers zur Folge haben.
- Bitte pumpen Sie die Luftkammern nur so weit auf, dass die Schweißnähte noch zu sehen sind. Vergleichen Sie nach dem Aufpumpen die Höhe der auf dem Produkt abgebildeten Skala mit der nachfolgenden Tabelle. Pumpen Sie die Bodenkammer und anderes Zubehör, wie z. B. ein Fußkissen, auf, bis es sich steif, aber nicht hart anfühlt. NICHT ÜBERMÄSSIG AUFPUMPEN.
- Vergewissern Sie sich, dass das Boot den korrekten Luftdruck erreicht hat, der in der Tabelle PRODUKT-BESCHREIBUNG angegeben und in der Nähe des Ventils aufgedruckt ist. Beachten Sie die beiden Druckskalen auf dem Typenschild und überwachen Sie den Druck während des gesamten Einsatzes. Die Sonneneinstrahlung kann den Druck im Boot erhöhen. Sollte dies der Fall sein, lassen Sie etwas Luft ab, bis der gewünschte Druck wieder erreicht ist.
- Die Sicherheitsleine darf nur an den jeweiligen Seiten von Bug und Heck angebracht werden und darf die gefahrlose Verwendung des Bootes nicht beeinträchtigen.
- Prüfen Sie sorgfältig, ob die Leine die nötige Spannung besitzt.

*MASSTABELLE

Um sicherzustellen, dass Ihr Boot korrekt aufgepumpt wurde, verwenden Sie bitte das mitgelieferte Lineal und beziehen Sie sich auf die folgende Tabelle.

Artikelnummer	Gedruckte Skala (Boden)		Gedruckte Skala (Seiten)			
	Größe unaufgeblasen	Größe aufgeblasen	Größe unaufgeblasen Luftkammer 1	Größe aufgeblasen Luftkammer 1	Größe unaufgeblasen Luftkammer 2	Größe aufgeblasen Luftkammer 2
61135	5 cm	5.1 cm	5 cm	5.4 cm	10 cm	11.3 cm
61139 / 61141	5 cm	5.1 cm	5 cm	5.4 cm	10 cm	11 cm
61145	5 cm	5.1 cm	5 cm	5.4 cm	10 cm	11.1 cm
61153	5 cm	5.4 cm	5 cm	5.4 cm	10 cm	13 cm
61154 / 65164	5 cm	5.4 cm	5 cm	5.4 cm	10 cm	11.8 cm
65156	5 cm	5.4 cm	5 cm	5.6 cm	10 cm	11.8 cm
65158	5 cm	5.4 cm	5 cm	5.6 cm	10 cm	11.5 cm
65159	5 cm	5.4 cm	5 cm	5.6 cm	10 cm	11.5 cm



AUFBAUANLEITUNG

Zum Aufbau folgen Sie bitte den Schritt-für-Schritt-Anweisungen und den Abbildungen in dieser Gebrauchsanweisung. Beachten Sie, dass die Abbildungen lediglich zur Veranschaulichung dienen und möglicherweise nicht das tatsächliche Produkte widerspiegeln. Nicht maßstabsgetreu.

ANWENDUNG DES REPARATURFLICKENS

- Kleinere Schäden können mithilfe des mitgelieferten Reparaturflickens mühelos repariert werden.
- Wenn das Loch zu groß ist, um mithilfe des mitgelieferten Flickens repariert zu werden, sollten Sie den Kauf unseres Bestway® Reparatur-Sets in Erwägung ziehen oder wenden Sie sich an ein entsprechendes Fachgeschäft.

ABBAU

- Längere Sonneneinstrahlung kann die Lebensdauer Ihres Bootes verkürzen. Lassen Sie Boote nach dem Gebrauch nicht länger als 1 Stunde in der Sonne liegen.

WARTUNG & LAGERUNG

- Nehmen Sie die Paddel aus den Ruderklammen und entfernen Sie die Sitze.
- Reinigen Sie das Boot vorsichtig mit einer milden Seife und klarem Wasser. Verwenden Sie kein Aceton, Säuren und/oder Laugen.
- Trocknen Sie alle Oberflächen vorsichtig mit einem Tuch ab. Das Produkt darf zum Trocknen nicht länger als 1 Stunde direkter Sonneneinstrahlung ausgesetzt werden, da dies die Lebensdauer des Bootes verkürzen könnte.
- Lagerung an einem trockenen Ort, bei Temperaturen über 15 °C und außerhalb der Reichweite von Kindern.

MANUALE D'USO

TAVOLA DEI CONTENUTI

PANORAMICA D'INSIEME	PAG 11
ISTRUZIONI DI SICUREZZA IMPORTANTI	PAG 11
ISTRUZIONI TECNICHE DI SICUREZZA	PAG 12
DESCRIZIONE PRODOTTO	PAG 12
ISTRUZIONI PER L'INSTALLAZIONE	PAG 12
USO DELLA TOPPA DI RIPARAZIONE	PAG 12
ISTRUZIONI DI DISASSEMBLAGGIO	PAG 12
MANUTENZIONE & CONSERVAZIONE	PAG 12

PANORAMICA D'INSIEME

- Il presente manuale è stato redatto per aiutarvi a utilizzare l'imbarcazione in modo sicuro e divertente. Contiene informazioni sull'imbarcazione, sull'attrezzatura fornita o montata, sui suoi sistemi e funzionamento, la sua messa a punto, la sua manutenzione, e la prevenzione e gestione dei rischi. Si prega di leggere le istruzioni con attenzione e prendere confidenza con l'imbarcazione prima di utilizzarla.
 - Il presente manuale non va inteso come corso di navigazione o sicurezza nautica. Se questa è la vostra prima imbarcazione, o se state passando a un tipo di imbarcazione a cui non siete abituati, assicuratevi, per il vostro comfort e sicurezza, di aver acquisito esperienza nella gestione e nell'uso dell'imbarcazione prima di "assumerne il comando". Fate riferimento al vostro rivenditore, federazione nautica nazionale o yacht club per ulteriori informazioni circa le scuole nautiche locali o istruttori competenti.
 - Assicuratevi che le condizioni di vento e mare previste corrispondano alla categoria di progettazione dell'imbarcazione e che voi e il vostro equipaggio siate in grado di gestire l'imbarcazione in sicurezza in queste condizioni.
 - Anche se l'imbarcazione è omologata, le condizioni di mare e di vento corrispondenti alle categorie di progettazione A, B e C variano da condizioni di burrasca forte per la categoria A, a condizioni di forte vento per la fascia superiore della categoria C, ovvero condizioni in cui è possibile essere esposti a rischi di onde o raffiche di vento anomale. Si tratta quindi di condizioni pericolose, in cui solo un equipaggio competente, ben allenato e addestrato e che utilizza un'imbarcazione mantenuta in condizioni ottimali, può operare in modo soddisfacente.
 - Il presente manuale d'uso non è una guida dettagliata alla manutenzione o alla risoluzione dei problemi. In caso di difficoltà, rivolgersi al costruttore o a un suo rappresentante. Qualora sia stato fornito in dotazione un manuale, attenersi alle istruzioni in esso contenute per la manutenzione dell'imbarcazione.
 - Rivolgersi sempre a personale specializzato e competente per la manutenzione, la riparazione o le modifiche all'imbarcazione. Qualsiasi modifica che possa influire sulle caratteristiche di sicurezza dell'imbarcazione deve essere valutata, eseguita e documentata da personale qualificato. Il costruttore dell'imbarcazione non può essere ritenuto responsabile per modifiche non approvate.
 - In alcuni Paesi è richiesto un patentino nautico o un'autorizzazione speciale o si applicano norme specifiche. I vari requisiti di trasporto possono essere soggetti alle normative locali.
 - Avere cura di effettuare sempre una corretta manutenzione dell'imbarcazione, tenendo conto del deterioramento che si verifica con il passare del tempo e a seguito di un uso intensivo o improprio.
 - Qualsiasi imbarcazione, per quanto robusta, può subire gravi danni se non viene utilizzata correttamente. Ispezionare regolarmente l'imbarcazione, soprattutto se si sospetta un danno. Adattare sempre la velocità e la rotta dell'imbarcazione alle condizioni ambientali.
 - Se l'imbarcazione è dotata di un gommone di salvataggio, leggerne attentamente il manuale d'uso. Devono essere presenti a bordo le attrezzature di sicurezza (giubbotti di salvataggio, imbracature, ecc.) adeguate al tipo di natante, alle condizioni meteorologiche, ecc. Queste attrezzature sono obbligatorie in alcuni Paesi. L'equipaggio deve conoscere l'uso di tutte le attrezzature di sicurezza e le manovre di emergenza (recupero di persone in mare, rimorchio, ecc.). Le scuole di vela e i club organizzano regolarmente sessioni di formazione.
 - Chiunque si trovi a bordo deve indossare un dispositivo di galleggiamento personale adeguato (giubbotto di salvataggio/ausilio al galleggiamento). In alcuni Paesi è obbligatorio indossare un dispositivo di galleggiamento personale conforme alle normative nazionali.
- SI PREGA DI CONSERVARE QUESTO MANUALE IN UN LUOGO SICURO E DI CONSEGNARLO AL NUOVO PROPRIETARIO AL MOMENTO DI RIVENDERE L'IMBARCAZIONE.

Conservare queste istruzioni - Leggere attentamente prima di mettere in funzione il dispositivo.

Seguire scrupolosamente tutte le istruzioni relative alla sicurezza e al funzionamento del prodotto. La mancata osservanza di tali istruzioni potrebbe causare il ribaltamento o l'esplosione del natante con conseguenti lesioni anche mortali.

ISTRUZIONI DI SICUREZZA IMPORTANTI - AVVERTENZE

Il significato delle diciture di pericolo è spiegato di seguito:

Pericolo - indica una situazione di pericolo immediato che, se non viene evitata, può risultare letale o causare comunque lesioni gravi. Questo avvertimento deve essere limitato alle situazioni più estreme.

Attenzione - indica una situazione potenzialmente pericolosa che, se non evitata, può risultare letale o causare comunque lesioni gravi.

Prudenza - indica una situazione potenzialmente pericolosa che, se non evitata, può comportare infortuni lievi o moderati.

Nota - indica informazioni ritenute importanti, ma non relative a pericoli, come ad esempio informazioni relative a possibili danni a cose.

Categoria di progettazione dell'imbarcazione (come riportato di seguito sulla targhetta del costruttore):

1) un'imbarcazione di categoria A è ritenuta idonea a operare con venti inferiori a forza 10 sulla scala Beaufort e relative altezze d'onda

NOTA 1: In genere tali condizioni si verificano durante viaggi prolungati, ad esempio sull'oceano, ma possono verificarsi anche sulla costa in assenza di riparo dal vento e dalle onde per diverse centinaia di miglia nautiche. A seconda delle condizioni atmosferiche, le raffiche di vento possono raggiungere i 32 m/s circa.

2) un'imbarcazione di categoria B è ritenuta idonea a operare con venti di forza 8 o inferiore sulla scala Beaufort 8 e relative altezze d'onda (fino a 4 metri);

NOTA 2: In genere tali condizioni si possono verificare durante viaggi in mare aperto di sufficiente durata, ma possono verificarsi anche lungo la costa in quei casi in cui un riparo non è sempre immediatamente disponibile. Queste condizioni possono verificarsi anche in mari interni di dimensioni sufficienti a generare un'altezza d'onda corrispondente. A seconda delle condizioni atmosferiche, le raffiche di vento possono raggiungere i 27 m/s circa

3) un'imbarcazione di categoria C è ritenuta idonea a operare con venti costanti di forza 6 o inferiore sulla scala Beaufort e relative altezze d'onda (fino a 2 metri)

NOTA 3: In genere tali condizioni si possono incontrare in acque interne esposte, negli estuari e nelle acque costiere in condizioni meteorologiche di moderata intensità. A seconda delle condizioni atmosferiche, le raffiche di vento possono raggiungere i 18 m/s circa.

4) un'imbarcazione di categoria D è ritenuta idonea a operare con venti costanti di forza 4 o inferiori sulla scala Beaufort e relative altezze d'onda fino a 0,3 metri e occasionali onde fino a 0,5 metri.

NOTA 4: In genere tali condizioni si possono incontrare in acque interne riparate e in acque costiere col bel tempo. A seconda delle condizioni atmosferiche, i venti possono raggiungere i 12 m/s circa.

• Prima di ogni utilizzo, ispezionare attentamente tutti i componenti dell'imbarcazione, comprese le camere d'aria, le corde di presa, i remi e le valvole dell'aria, per assicurarsi che tutto sia in buone condizioni e ben fissato. Qualora si notino danni, sospendere immediatamente l'uso del prodotto e procedere alle necessarie riparazioni.

• Il numero di passeggeri e i relativi carichi non devono in alcun modo superare la portata specificata. Per determinare il numero di passeggeri e i limiti di carico dell'imbarcazione, consultare la sezione Specifiche tecniche del presente manuale (Descrizioni del prodotto). Un carico eccessivo può causare ribaltamenti e annegamenti.

• Gonfiare l'imbarcazione procedendo in base alla numerazione delle camere d'aria e alla pressione nominale specificata, onde evitare un gonfiaggio eccessivo con conseguente esplosione del natante. Il superamento dei valori indicati sulla targhetta potrebbe causare il danneggiamento e/o ribaltamento dell'imbarcazione, con conseguente annegamento dei passeggeri.

• Mantenere l'imbarcazione in equilibrio. Una distribuzione non uniforme delle persone o del peso complessivo potrebbe portare al ribaltamento dell'imbarcazione e l'annegamento dei passeggeri.

• PRESTARE ATTENZIONE AI VENTI E ALLE CORRENTI IN MARE APERTO.

• Non lasciare l'imbarcazione esposta al sole per periodi prolungati, poiché le alte temperature possono causare l'espansione dell'aria, con conseguenti danni irreparabili ai materiali.

• Non trasportare mai il kayak gonfiato su automezzi. Prestare attenzione ai potenziali effetti nocivi di liquidi quali acido per batterie, benzina e altre sostanze oleose, che potrebbero danneggiare i materiali.

• Qualsiasi cambiamento nella disposizione delle masse a bordo (ad esempio l'aggiunta di una torretta, radar, albero di stivaggio, o il cambio del motore) può influire significativamente sulla

stabilità, sull'assetto e sulle prestazioni dell'imbarcazione.

- Qualsiasi peso aggiunto al di sopra del ponte principale comporta una riduzione della stabilità.
- In caso di maltempo, i boccaporti, gli scomparti e gli ingressi devono essere chiusi per ridurre al minimo il rischio di allagamento.
- Trainare o sollevare carichi pesanti usando una gruetta o una boma può ridurre la stabilità complessiva dell'imbarcazione
- Non perforare le camere d'aria.
- Le ondate violente rappresentano un grave pericolo per la stabilità.
- Anche se utilizzata con la massima prudenza e abilità, la struttura di questa imbarcazione è tale da non poter escludere la possibilità di capovolgimenti, anche in condizioni metereologiche relativamente calme.
- Attenzione! Quando ci si trova in acque profonde, salire a bordo dell'imbarcazione da poppa, utilizzando la fune o maniglia di sicurezza. Tenersi in ogni momento alla fune o maniglia a prua o a poppa, abbassarsi e mantenere la calma.
- Rimorchiare o far rimorchiare l'imbarcazione a velocità ridotte. Non superare mai la massima velocità di dislocazione dello scafo nel rimorchiare l'imbarcazione.
- Prendere visione delle leggi locali in materia ambientale e osservare le norme di buona condotta.
- Non scaricare il contenuto di latrine o serbatoi di stoccaggio in prossimità della riva o in zone vietate, bensì utilizzare le apposite strutture di pompaggio disponibili nel porto o marina per svuotare i serbatoi prima di lasciare il porto.
- Prestare attenzione alle norme internazionali contro l'inquinamento marino (MARPOL).

ISTRUZIONI TECNICHE DI SICUREZZA

- Non superare il numero massimo di persone consigliato. Independentemente dal numero di persone a bordo, il peso totale di persone e attrezzature non deve mai superare il carico massimo consentito. Utilizzare sempre i sedili/posti a sedere previsti.
- Non superare mai il carico massimo consentito in fase di imbarco. Caricare l'imbarcazione prestando attenzione a distribuire i pesi in modo tale da mantenere l'assetto previsto (approssimativamente in piano). Evitare di posizionare carichi pesanti in alto.
- La portata massima raccomandata comprende il peso di tutte le persone presenti a bordo, di tutte le provviste ed effetti personali, di tutte le attrezzature che non siano già incluse nella massa dell'imbarcazione, il peso di eventuali bagagli e di tutti i liquidi consumabili (acqua, carburante, ecc.).
- Secchi, gottazze e pompe d'aria devono essere sempre disponibili in caso di perdite d'aria o qualora il kayak cominci a imbarcare acqua.
- Quando l'imbarcazione è in movimento, tutti i passeggeri devono rimanere seduti in ogni momento per evitare cadute in mare.
- Utilizzare l'imbarcazione in zone costiere riparate, non oltre 300 metri dalla riva. Prestare attenzione a fattori quali direzione e intensità dei venti, correnti e maree.
- Prestare attenzione in fase di approdo. Oggetti appuntiti e ruvidi quali rocce, cemento, conchiglie, vetro, ecc. possono danneggiare o forare il gommone.
- In caso di foratura di una delle camere d'aria mentre il gommone è in acqua, potrebbe essere necessario gonfiare completamente la camera d'aria rimanente per evitare che l'imbarcazione affondi.
- Al fine di evitare danni, non trascinare l'imbarcazione su superfici ruvide.
- Si raccomanda vivamente di indossare sempre un giubbotto di salvataggio quando si utilizza l'imbarcazione!
- È responsabilità del proprietario/pilota assicurarsi di avere a bordo almeno un secchio o gottazza fissati all'imbarcazione.
- Siate responsabili, non trascurate le regole di sicurezza, ciò potrebbe rappresentare un pericolo per la vostra vita e quella degli altri.
- Attenersi a queste istruzioni per evitare l'annegamento, la paralisi o altri infortuni gravi.
- È indispensabile sapere come utilizzare e manovrare correttamente una imbarcazione. Se necessario, controllare nella propria zona di residenza per ulteriori informazioni e/o corsi di formazione. È essenziale tenersi informati riguardo ai regolamenti locali e i pericoli legati alla navigazione e/o ad altre attività in acqua.
- Le immagini sono a solo scopo illustrativo e potrebbero non riflettere il prodotto originale. Non in scala.

DESCRIZIONE PRODOTTO

Numero articolo	Dimensione prodotto gonfiato	Pressione di esercizio raccomandata	Massima capacità di carico	Numero massimo di persone
61135	1,62 m x 0,96 m (5'4" x 38")	0,03 bar (0,5 psi)	80 kg (176 lbs)	1 adulto
61139 / 61141	1,96 m x 1,06 m (6'5" x 42")	0,03 bar (0,5 psi)	120 kg (264 lbs)	1 adulto + 1 bambino
61145	2,46 m x 1,22 m (8'1" x 48")	0,03 bar (0,5 psi)	200 kg (440 lbs)	2 adulti + 1 bambino
61153	2,32 m x 1,18 m (7'7" x 46")	0,03 bar (0,5 psi)	250 kg (551 lbs)	2 adulti
61154 / 65164	2,94 m x 1,37 m (9'8" x 54")	0,03 bar (0,5 psi)	360 kg (794 lbs)	3 adulti
65156	3,50 m x 1,45 m (11'6" x 57")	0,03 bar (0,5 psi)	480 kg (1058 lbs)	4 adulti
65158	3,15 m x 1,65 m (10'4" x 65")	0,07 bar (1 psi)/0,05 bar (0,7 psi)	500 kg (1102 lbs)	4 adulti
65159	3,64 m x 1,66 m (11'11" x 65")	0,07 bar (1 psi)/0,05 bar (0,7 psi)	600 kg (1323 lbs)	5 adulti

ISTRUZIONI PER L'INSTALLAZIONE



COMPONENTI E ATTREZZI NECESSARI

Confrontare i componenti inclusi nella confezione con quelli elencati nel presente manuale. Verificare che corrispondano al modello che si intendeva acquistare.

RACCOMANDAZIONI IN FASE DI ALLESTIMENTO - AVVERTENZE E INFORMAZIONI GENERALI

È vietato utilizzare gas ad alta pressione per gonfiare l'imbarcazione, in quanto ciò potrebbe danneggiare i materiali con conseguente annullamento della garanzia (ove applicabile).

- Gonfiare il natante lentamente, e confrontare l'altezza stampata sul prodotto con la seguente TABELLA DELLE DIMENSIONI
- Il superamento dei valori indicati sulla targhetta può causare danni all'imbarcazione e/o lesioni ai suoi utilizzatori.
- Gonfiare le camere d'aria fino a quando non si nota una certa piegatura in corrispondenza dei punti di saldatura. A gonfiaggio ultimato, confrontare l'altezza dell'imbarcazione con la seguente tabella. Gonfiare la camera d'aria sul fondo (ed eventuali altri accessori quali il poggiatesta), fino a quando questa non risulta rigida al tatto ma non dura. **NON GONFIARE ECCESSIVAMENTE.**
- Assicurarsi che l'imbarcazione abbia raggiunto la pressione corretta indicata nella tabella DESCRIZIONI DEL PRODOTTO e stampata in corrispondenza della valvola di gonfiaggio. Prestare attenzione a entrambe le scale di pressione indicate sulla targhetta e controllare la pressione durante l'uso. Il sole può causare l'aumento della pressione interna. In tal caso, rilasciare un po' d'aria fino al raggiungimento della pressione prevista.
- La corda deve essere fissata solo su entrambi i lati delle aree di prua e di poppa e non deve interferire con il normale funzionamento dell'imbarcazione.
- Assicurarsi sempre che la fune rimanga ben tesa.

*TABELLA DELLE DIMENSIONI

Utilizzare il righello in dotazione unitamente alla tabella sottostante per controllare che il natante sia stato gonfiato alla pressione corretta.

Numero articolo	Scala (piano di calpestio)		Scala (fiancate)			
	Dimensioni prodotto sgonfiato	Dimensione prodotto gonfiato	Dimensioni Camera 1 sgonfia	Dimensioni Camera 1 gonfiata	Dimensioni Camera 2 sgonfia	Dimensioni Camera 2 gonfiata
61135	5 cm	5,1 cm	5 cm	5,4 cm	10 cm	11,3 cm
61139 / 61141	5 cm	5,1 cm	5 cm	5,4 cm	10 cm	11 cm
61145	5 cm	5,1 cm	5 cm	5,4 cm	10 cm	11,1 cm
61153	5 cm	5,4 cm	5 cm	5,4 cm	10 cm	13 cm
61154 / 65164	5 cm	5,4 cm	5 cm	5,4 cm	10 cm	11,8 cm
65156	5 cm	5,4 cm	5 cm	5,6 cm	10 cm	11,8 cm
65158	5 cm	5,4 cm	5 cm	5,6 cm	10 cm	11,5 cm
65159	5 cm	5,4 cm	5 cm	5,6 cm	10 cm	11,5 cm



ISTRUZIONI DI ASSEMBLAGGIO

Fare riferimento alle immagini contenute nel manuale per le istruzioni di installazione. Le immagini sono a puro scopo illustrativo e potrebbero differire dal prodotto originale. Non in scala

USO DELLA TOPPA DI RIPARAZIONE

- Qualora si noti una piccola foratura, ripararla seguendo le istruzioni presenti sulla toppa di riparazione.
- Se il foro dovesse risultare troppo grande per poter essere riparato con la toppa in dotazione, acquistare un kit di riparazione Bestway o affidare la riparazione a un'officina specializzata.

ISTRUZIONI DI DISASSEMBLAGGIO

- L'esposizione prolungata ai raggi solari può portare, nel tempo, al deterioramento dei materiali. Non lasciare il natante esposto alla luce solare diretta per più di un'ora dopo averlo utilizzato.

MANUTENZIONE & CONSERVAZIONE

- Rimuovere le pagaie dagli fermi per remi e smontare i sedili.
- Pulire con cura il prodotto utilizzando un sapone neutro e acqua pulita. Non utilizzare solventi (ad esempio acetone), o soluzioni acide e/o alcaline.
- Utilizzare un panno per asciugare delicatamente tutte le superfici. Il prodotto può essere lasciato ad asciugare sotto il sole per circa 1 ora o meno; non superare tale limite in quanto un'esposizione prolungata ai raggi solari potrebbe ridurre il ciclo di vita del prodotto.
- Conservare in luogo asciutto a una temperatura ambiente superiore a 15°C/59°F, fuori dalla portata dei bambini.

GEbruikersHANDLEIDING

INHOUDSTABEL

ALGEMENE INLEIDING	PG 13
BELANGRIJKE VEILIGHEIDSINSTRUCTIES	PG 13
TECHNISCHE VEILIGHEIDSINSTRUCTIES	PG 14
PRODUCTBESCHRIJVINGEN	PG 14
INSTALLATIE-INSTRUCTIES	PG 14
REPARATIE PATCH INSTRUCTIES	PG 14
DEMONTAGE INSTRUCTIES	PG 14
ONDERHOUD & OPBERGING	PG 14

ALGEMENE INLEIDING

- Deze handleiding is samengesteld om u te helpen uw vaartuig veilig en met plezier te gebruiken. Het bevat details over het vaartuig, de meegeleverde of gemonteerde uitrusting, de systemen en informatie over hun werking, het opzetten, onderhoud, en het voorkomen en beheer van risico's. Lees de handleiding zorgvuldig door en maak uzelf vertrouwd met het vaartuig alvorens het gebruik ervan.
 - Deze gebruikershandleiding is geen cursus in vaarveiligheid of zeemanschap. Indien dit uw eerste vaartuig is, of indien u overschakelt naar een vaartuig type waarmee u niet vertrouwd bent, zorg er dan voor dat u, voor uw eigen comfort en veiligheid, ervaring opdoet met het besturen en bedienen van het vaartuig alvorens u "commando overneemt". Uw verkooppunt of nationale vaar-/zeilfederatie of jachtclub zal u kunnen adviseren over lokale scholen of bekwame instructeurs.
 - Zorg ervoor dat de verwachte wind- en zeecondities overeenkomen met de ontwerpcategorie van uw vaartuig en dat u en uw bemanning in staat zijn om het vaartuig veilig te besturen in deze omstandigheden.
 - Zelfs wanneer uw boot gecategoriseerd is, variëren de zee- en windomstandigheden die overeenkomen met de ontwerpcategorieën A, B en C van zware stormachtige omstandigheden voor categorie A tot zware omstandigheden voor de top van categorie C, met de gevaren van een uitzonderlijke golf of windvlaag. Dit zijn dus gevaarlijke omstandigheden, waarin alleen een bekwame, fitte en getrainde bemanning met een goed onderhouden vaartuig naar tevredenheid kan werken.
 - Deze gebruikershandleiding is geen gedetailleerde onderhoudshandleiding of gids voor het oplossen van problemen. Indien een probleem zich voordoet, neem dan contact op met de fabrikant van de boot of haar vertegenwoordiger. Als er een onderhoudshandleiding aanwezig is, gebruik deze dan voor het onderhoud van het vaartuig.
 - Gebruik altijd getrainde en bekwame mensen voor onderhoud, reparatie of aanpassingen. Aanpassingen die de veiligheidseigenschappen van het vaartuig kunnen beïnvloeden, moeten door bekwame mensen beoordeeld, uitgevoerd en gedocumenteerd worden. De fabrikant van de boot kan niet verantwoordelijk gehouden worden voor aanpassingen die niet door hen goedgekeurd zijn.
 - In sommige landen is een rijbewijs of autorisatie vereist, of zijn er specifieke regels van toepassing. De vervoereisen kunnen afhankelijk zijn van lokale voorschriften.
 - Onderhoud uw vaartuig altijd goed en houd rekening met de slijtage die na verloop van tijd zal optreden als gevolg van intensief gebruik of verkeerd gebruik van het vaartuig.
 - Elk vaartuig, ongeacht hoe sterk het is, kan ernstig beschadigd worden indien het onjuist gebruikt wordt. Kijk het vaartuig regelmatig na, met in het bijzonder na elke vorm van vermoedelijke schade. Pas de snelheid en richting van het vaartuig altijd aan aan de omstandigheden op zee.
 - Indien uw vaartuig met een reddingsvlot uitgerust is, lees dan zorgvuldig de handleiding ervan. Het vaartuig moet de juiste veiligheidsuitrusting aan boord hebben (reddingsvesten, harnassen, enz.), afhankelijk van het type vaartuig, weersomstandigheden, enz. In sommige landen is deze uitrusting verplicht. De bemanning moet bekend zijn met het gebruik van alle veiligheidsuitrusting en noodhandelingen (man overboord, slepen, enz.). Zeilscholen en clubs organiseren regelmatig trainingen.
 - Iedereen moet aan boord een geschikt persoonlijk drijfvlpmiddel (zoals bv. een reddingsvest) dragen. Houd er rekening mee dat het in sommige landen wettelijk verplicht is om een persoonlijk drijfvlpmiddel te dragen dat voldoet aan de nationale voorschriften.
- BEWAAR DEZE HANDLEIDING OP EEN VEILIGE PLAATS EN GEEF DEZE AAN DE NIEUWE EIGENAAR WANNEER U HET PRODUCT VERKOOPT.

Bewaar deze instructies – Lees aandachtig alvorens gebruik.

Volg alle veiligheids- en gebruiksinstructies. Indien u deze instructies niet opvolgt, kan dit ervoor zorgen dat de boot omslaat of ontploft, wat tot letsel of de dood kan leiden.

BELANGRIJKE VEILIGHEIDSINSTRUCTIES - WAARSCHUWINGEN

De betekenis van de gevarenrubrieken wordt hieronder uitgelegd:

Gevaar — toont een onmiddellijk gevaarlijke situatie aan die, indien deze niet vermeden wordt, de dood of ernstig letsel tot gevolg zal hebben. Dit signaalwoord moet beperkt worden tot de meest extreme situaties.

Waarschuwing — toont een mogelijk gevaarlijke situatie aan die, indien deze niet vermeden wordt, de dood of ernstig letsel tot gevolg kan hebben.

Voorzichtig — toont een mogelijk gevaarlijke situatie aan die, indien deze niet vermeden wordt, licht of matig letsel tot gevolg kan hebben.

Nota — toont informatie aan die belangrijk is, maar niet gerelateerd aan gevaar, b.v. met betrekking tot materiële schade.

Vaartuig ontwerpcategorie, zoals als volgt aangegeven op het plaatje van de fabrikant:

- 1) een vaartuig met ontwerpcategorie A wordt beschouwd als ontworpen te zijn voor gebruik bij wind van minder dan windkracht 10 en de daarbij behorende significante golfhoogten;
NOTA 1: Dergelijke omstandigheden doen zich over het algemeen voor op lange reizen, bijvoorbeeld over oceanen, maar kunnen ook langs de kust voorkomen wanneer ze enkele honderden zeemijl lang niet beschut zijn tegen wind en golven. Afhankelijk van de atmosferische omstandigheden kan de windkracht oplopen tot ongeveer 32 m/s.
 - 2) een vaartuig met ontwerpcategorie B wordt beschouwd als ontworpen te zijn voor gebruik bij wind van windkracht 8 of minder, en de daarbij behorende significante golfhoogten tot 4 m;
NOTA 2: Dergelijke omstandigheden doen zich over het algemeen voor op zee-reizen van degelijke lengte, maar kunnen ook voorkomen aan kusten waar beschutting niet altijd onmiddellijk beschikbaar is. Deze omstandigheden kunnen ook optreden bij binnenzeeën die groot genoeg zijn om de golfhoogte te genereren. Afhankelijk van de atmosferische omstandigheden kan de windkracht oplopen tot ongeveer 27 m/s.
 - 3) een vaartuig met ontwerpcategorie C wordt beschouwd als ontworpen te zijn voor gebruik bij typische constante wind van windkracht 6 of minder, en de daarbij behorende significante golfhoogten tot 2 m;
NOTA 3: Dergelijke omstandigheden doen zich over het algemeen voor op blootgestelde binnenwateren, estuaria en kustwateren bij gematigde weersomstandigheden. Afhankelijk van de atmosferische omstandigheden kan de windkracht oplopen tot ongeveer 18 m/s.
 - 4) een vaartuig met ontwerpcategorie D wordt beschouwd als ontworpen te zijn voor gebruik bij typische constante wind van windkracht 4 of minder, en de daarbij behorende significante golfhoogten tot 0,3 m en occasionele golven van 0,5 m hoog;
NOTA 4: Dergelijke omstandigheden doen zich over het algemeen voor op beschutte binnenwateren en in kustwateren bij mooi weer. Afhankelijk van de atmosferische omstandigheden kan de windkracht oplopen tot ongeveer 12 m/s.
- Inspecteer voor elk gebruik alle componenten van de boot, inclusief luchtkamers, grijptouwen, roeispanen, en luchtkleppen, om te verzekeren dat alles in goede staat is en goed is vastgemaakt. Stop alstublieft voor reparaties indien u enige schade vindt.
 - In geen geval mag het aantal passagiers en het gewicht van de lading de gespecificeerde capaciteiten overschrijden. Raadpleeg het gedeelte Technische specificaties van deze handleiding (Product Beschrijvingen) om het aantal passagiers en het gewicht van de lading voor uw boot te bepalen. Overbelasting zal leiden tot kantelen en verdrinkingsgevaar.
 - Blaas op volgens de genummerde luchtkamers en de nominale druk op de boot, anders zal dit leiden tot te hard opblazen en het ontploffen van de boot. Overschrijding van de gegevens op het capaciteitsplaatje kan leiden tot beschadiging van de boot, omslaan en verdrinkingsgevaar.
 - Houd de boot in evenwicht. Ongelijkmatige verdeling van personen of gewicht in de boot kan leiden tot het omslaan van de boot en verdrinkingsgevaar.
 - **LET OP OFFSHORE WIND EN STROMINGEN.**
 - Leg de boot niet voor langere tijd aan de zon bloot, aangezien hoge temperaturen de luchtuitzetting kunnen vergroten, wat onherstelbare schade kan veroorzaken.
 - Vervoer de boot nooit op de auto terwijl het opgeblazen is. Wees bewust van de mogelijke schadelijke effecten van vloeistoffen zoals accu-zuur, olie, benzine. De vloeistoffen kunnen uw boot beschadigen.

- Elke verandering in de opstelling van de voorwerpen aan boord (bv. het toevoegen van een vistoren, een radar, een stuwmast, verandering van motor) kan de stabiliteit, de trim en de prestaties van het vaartuig aanzienlijk beïnvloeden.
- De stabiliteit zal verminderen met elk gewicht dat boven het hoofddek toegevoegd wordt.
- Bij ruw weer moeten luiken, lockers en deuropeningen gesloten worden om het risico op overstroming te minimaliseren.
- De stabiliteit kan afnemen bij het slepen of tillen van zware gewichten met behulp van een davit of giek.
- Luchtreservoirs mogen niet doorboord worden.
- Brekende golven vormen een ernstig gevaar voor de stabiliteit.
- Zelfs wanneer de boot zeer voorzichtig en met vaardigheid gebruikt wordt, is het ontwerp van deze boot zodanig dat kapseizen altijd mogelijk is, zelfs in lichte omstandigheden.
- **Waarschuwing!** Wanneer u in diep water bent, ga dan aan boord via de achtersteven van de boot met het veiligheidstouw of de veiligheidshandgreep. Houd uzelf altijd onmiddellijk vast aan een deel van het touw of de handgreep bij de boeg of achtersteven, kies de laagste positie en blijf kalm.
- Sleep altijd, of wordt altijd gesleept, met een lage snelheid. Overschrijd nooit de rompsnelheid van een waterverplaatsend vaartuig tijdens het slepen.
- Wees bewust van lokale milieuwetgevingen en respecteer de gedragscodes.
- Leeg toiletten of vuilwatertanks niet dicht bij de kust of in verboden zones, en gebruik de pompvoorzieningen van havens of jachthavens om de tank te legen voordat u de haven verlaat.
- Wees bewust van internationale regelgevingen tegen mariene verontreiniging (MARPOL).

TECHNISCHE VEILIGHEIDSinSTRUCTIES

- Overschrijd het maximaal aanbevolen aantal personen niet. Ongeacht het aantal personen aan boord, mag het totale gewicht van personen en uitrusting nooit het aanbevolen maximumgewicht overschrijden. Gebruik altijd de voorziene zitplaatsen.
- Overschrijd bij het belasten van het vaartuig nooit het maximaal aanbevolen laadvermogen. Laad het vaartuig altijd voorzichtig en verdeel de lading gelijkmatig om het vaartuig ongeveer waterpas te behouden. Vermijd om zware gewichten op hoogte te plaatsen.
- De aanbevolen maximale gewichtscapaciteit omvat het gewicht van alle personen aan boord, alle proviand en persoonlijke bezittingen, alle uitrusting die niet is inbegrepen in de massa van het vaartuig, de lading (indien aanwezig) en alle vloeistoffen (water, brandstof, enz.).
- Emmers, waterscheppen en luchtpompen moeten altijd beschikbaar zijn in geval van luchtlekkage of als de boot water opneemt.
- Wanneer de boot in beweging is, moeten alle passagiers te allen tijde zittende blijven om te voorkomen dat iemand overboord valt.
- Gebruik de boot in beschermde kustgebieden, tot 300 m (984 ft.). Wees voorzichtig met natuurlijke factoren zoals wind, getijdenwater en getijdengolven.
- Wees voorzichtig bij het aanmeren aan de kust. Scherpe en ruwe voorwerpen zoals stenen, cement, schelpen, glas, enz. kunnen de boot doorboren.
- Indien een luchtkamer wordt doorboord terwijl de boot in het water ligt, kan het nodig zijn om de andere luchtkamer volledig op te blazen om te voorkomen dat de boot zinkt.
- Sleep de boot niet over ruwe oppervlakken om schade te voorkomen.
- Wij raden sterk aan om altijd een reddingsvest te dragen tijdens gebruik.
- Het is de verantwoordelijkheid van de eigenaar/gebruiker om minstens één emmer aan boord te hebben die beveiligd is tegen onopzettelijk verlies.
- Wees verantwoordelijk, negeer de veiligheidsregels niet, dit kan uw leven en dat van anderen in gevaar brengen.
- Volg deze instructies om verdrinkingsgevaar, verlamming of ander ernstig letsel te voorkomen.
- Weet hoe een boot te besturen. Verkrijg zo nodig informatie en/of training in uw omgeving. Informeer u over lokale regelgevingen en gevaren met betrekking tot varen en/of andere wateractiviteiten.
- Tekeningen zijn enkel ter illustratie. Ze geven mogelijk niet het werkelijke product weer. Niet op schaal.

PRODUCTBESCHRIJVINGEN

Product nummer	Opgeblazen grootte	Aanbevolen werkdruk	Maximum draagvermogen	Maximaal aantal personen
61135	1,62 m x 0,96 m (5'4" x 38")	0,03 bar (0,5 psi)	80 kg (176 lbs)	1 volwassene
61139 / 61141	1,96 m x 1,06 m (6'5" x 42")	0,03 bar (0,5 psi)	120 kg (264 lbs)	1 volwassene + 1 kind
61145	2,46 m x 1,22 m (8'1" x 48")	0,03 bar (0,5 psi)	200 kg (440 lbs)	2 volwassenen + 1 kind
61153	2,32 m x 1,18 m (7'7" x 46")	0,03 bar (0,5 psi)	250 kg (551 lbs)	2 volwassenen
61154 / 65164	2,94 m x 1,37 m (9'8" x 54")	0,03 bar (0,5 psi)	360 kg (794 lbs)	3 volwassenen
65156	3,50 m x 1,45 m (11'6" x 57")	0,03 bar (0,5 psi)	480 kg (1058 lbs)	4 volwassenen
65158	3,15 m x 1,65 m (10'4" x 65")	0,07 bar (1 psi)/0,05 bar (0,7 psi)	500 kg (1102 lbs)	4 volwassenen
65159	3,64 m x 1,66 m (11'11" x 65")	0,07 bar (1 psi)/0,05 bar (0,7 psi)	600 kg (1323 lbs)	5 volwassenen

INSTALLATIE-INSTRUCTIES



ONDERDELEN & BENODIGD GEREEDSCHAP

Vergelijk de onderdelen in uw doos met de onderdelenlijst in deze handleiding. Controleer of de onderdelen het model vertegenwoordigen dat u van plan was te kopen.

AANBEVELINGEN GEDURENDE DE INSTALLATIE - WAARSCHUWINGEN & OVERZICHT

Gebruik nooit hogedruklucht om de boot op te blazen. Dit zal tot schade leiden en maakt uw garantie ongeldig (indien van toepassing).

- Blaas de boot langzaam op en vergelijk de hoogte van de afgedrukte schaal op het product met de volgende TABEL VAN AFMETINGEN om er zeker van te zijn dat de hoogte van elke kamer wordt bereikt.*
- Het overschrijden van de gegevens op het capaciteitsplaatje kan schade aan de boot en/of letsel aan de gebruiker veroorzaken.
- Blaas de kamers op totdat er vouwen bij de lasnaden zichtbaar zijn. Vergelijk na het opblazen de hoogte van de boot met de volgende tabel. Blaas de bodemkamer en andere accessoires, zoals een voetkussen, op tot ze stijf maar niet hard aanvoelen. NIET TE HARD OPBLAZEN.
- Controleer dat de boot de juiste druk heeft bereikt zoals vermeld in de PRODUCT BESCHRIJVINGEN tabel en zoals gedrukt bij het opblaasventiel. Let op beide drukschalen op het typeplaatje en controleer de druk tijdens gebruik. De zon kan ervoor zorgen dat de druk toeneemt. Als dit gebeurt, laat dan wat lucht ontsnappen tot de beoogde druk is bereikt.
- Het touw mag enkel bevestigd worden aan beide zijden van de boeg en de achtersteven en het mag de normale werking van de boot niet hinderen.
- Controleer constant dat het touw goed vast zit.

*TABEL VAN AFMETINGEN

Gebruik de inbegrepen liniaal en de volgende tabel om te verzekeren dat het vaartuig juist is opgeblazen.

Product nummer	Gedrukte schaal (Bodem)		Gedrukte schaal (Zijkanten)			
	Niet-opgepompte afmetingen	Opgeblazen grootte	Leeggelopen Grootte Kamer 1	Opgeblazen Grootte Kamer 1	Leeggelopen Grootte Kamer 2	Opgeblazen Grootte Kamer 2
61135	5 cm	5,1 cm	5 cm	5,4 cm	10 cm	11,3 cm
61139 / 61141	5 cm	5,1 cm	5 cm	5,4 cm	10 cm	11 cm
61145	5 cm	5,1 cm	5 cm	5,4 cm	10 cm	11,1 cm
61153	5 cm	5,4 cm	5 cm	5,4 cm	10 cm	13 cm
61154 / 65164	5 cm	5,4 cm	5 cm	5,4 cm	10 cm	11,8 cm
65156	5 cm	5,4 cm	5 cm	5,6 cm	10 cm	11,8 cm
65158	5 cm	5,4 cm	5 cm	5,6 cm	10 cm	11,5 cm
65159	5 cm	5,4 cm	5 cm	5,6 cm	10 cm	11,5 cm



MONTAGEINSTRUCTIES

Volg voor installatie-instructies de tekeningen in de handleiding. Tekeningen zijn enkel ter illustratie. Ze geven mogelijk niet het werkelijke product weer. Niet op schaal.

REPARATIE PATCH INSTRUCTIES

- Indien er een kleine schade is, repareert deze dan volgens de instructies op de reparatiepatch.
- Als het gat te groot is om met de meegeleverde reparatiepatch te worden gerepareerd, koop dan een Bestway reparatieset of breng de boot naar een specialzaak om de reparatie uit te voeren.

DEMONTAGE INSTRUCTIES

- Langdurige blootstelling aan de zon kan de levensduur van de boot verkorten. Laat de boten nooit langer dan 1 uur na gebruik in direct zonlicht.

ONDERHOUD & OPBERGING

- Haal de peddels uit de roeispaanklemmen en verwijder de zitplaatsen.
- Maak de boot zorgvuldig schoon met een milde zeep en schoon water. Gebruik geen aceton, zure en/of alkalische oplossingen.
- Gebruik een doek om alle oppervlakken voorzichtig te drogen. Het product kan in direct zonlicht gedroogd worden voor 1 uur of minder; doe dit niet langer dan deze aanbeveling omdat verlengde blootstelling aan de zon de levensduur van de boot kan verkorten.
- Bewaar het in een droge plek, met een temperatuur hoger dan 15°C/59°F, buiten bereik van kinderen houden.

MANUAL DE USUARIO

ÍNDICE

INTRODUCCIÓN GENERAL	PÁG. 15
INFORMACIÓN IMPORTANTE DE SEGURIDAD	PÁG. 15
INSTRUCCIONES TÉCNICAS DE SEGURIDAD	PÁG. 16
DESCRIPCIÓN DEL PRODUCTO	PÁG. 16
INSTRUCCIONES DE INSTALACIÓN	PÁG. 16
INSTRUCCIONES PARA EL PARCHÉ DE REPARACIÓN	PÁG. 16
INSTRUCCIONES DE DESMONTAJE	PÁG. 16
MANTENIMIENTO Y ALMACENAJE	PÁG. 16

INTRODUCCIÓN GENERAL

- Este manual ha sido elaborado para ayudarle a manejar su embarcación de forma segura y agradable. Contiene detalles sobre la embarcación, el equipo proporcionado o instalado, sus sistemas e información sobre su funcionamiento, montaje, mantenimiento, prevención de riesgos y gestión de los mismos. Léalo con atención y familiarícese con la embarcación antes de utilizarla.
- Este manual de usuario no es un curso sobre seguridad en la navegación o náutica. Si esta es su primera embarcación, o si va a cambiar a un tipo de embarcación con la que no está familiarizado, por su propia comodidad y seguridad, asegúrese de ganar experiencia en el manejo y funcionamiento antes de "asumir el mando" de la embarcación. Su distribuidor o la federación nacional de navegación o el club náutico estarán encantados de aconsejarle escuelas náuticas locales o instructores competentes.
- Asegúrese de que las condiciones previstas de viento y mar corresponden a la categoría de diseño de su embarcación y de que usted y su tripulación son capaces de manejar la embarcación con seguridad en estas condiciones.
- Incluso cuando su embarcación esté categorizada para ellas, las condiciones de mar y viento correspondientes a las categorías de diseño A, B y C van desde severas condiciones de vendaval para la categoría A, hasta fuertes condiciones para la parte superior de la categoría C, abiertas a los peligros de una ola o ráfaga anormal. Se trata, por tanto, de condiciones peligrosas, en las que solo una tripulación profesional, competente y entrenada que utilice una embarcación en buen estado puede operar satisfactoriamente.
- Este manual de usuario no es una guía detallada de mantenimiento o resolución de problemas. En caso de dificultad, consulte al fabricante de la embarcación o a su representante. Si se proporciona un manual de mantenimiento, utilícelo para el mantenimiento de la embarcación.
- Utilice siempre personal formado y competente para el mantenimiento, la reparación o las modificaciones. Las modificaciones que puedan afectar a las características de seguridad de la embarcación deberán ser evaluadas, ejecutadas y documentadas por personas competentes. El constructor de la embarcación no se hace responsable de las modificaciones que no haya aprobado.
- En algunos países se exige un permiso o autorización de conducción o se aplican normativas específicas. Los requisitos de transporte pueden estar sujetos a la normativa local.
- Realice siempre un mantenimiento adecuado de su embarcación y tenga en cuenta el deterioro que se producirá con el paso del tiempo y como consecuencia de un uso intensivo o un mal uso de la embarcación.
- Cualquier embarcación, por muy resistente que sea, puede sufrir graves daños si no se utiliza correctamente. Inspeccione la embarcación con regularidad, especialmente después de cualquier tipo de daño sospechoso. Ajuste siempre la velocidad y la dirección de la embarcación a las condiciones del mar.
- Si su embarcación está equipada con una balsa salvavidas, lea con atención su manual de instrucciones. La embarcación debe llevar a bordo el equipo de seguridad adecuado (chalecos salvavidas, arneses, etc.) según el tipo de embarcación, las condiciones meteorológicas, etc. Este equipo es obligatorio en algunos países. La tripulación debe estar familiarizada con el uso de todo el equipo de seguridad y las maniobras de emergencia (recuperación de hombre al agua, remolque, etc.). Las escuelas de vela y los clubes organizan regularmente sesiones de formación.
- Todos deben llevar un dispositivo personal de flotación adecuado (chaleco salvavidas/ayuda a la flotación) cuando estén a bordo. Tenga en cuenta que, en algunos países, es un requisito legal llevar un dispositivo personal de flotación, que cumpla con su normativa nacional.

POR FAVOR, GUARDE ESTE MANUAL EN UN LUGAR SEGURO Y ENTRÉGUELO AL NUEVO PROPIETARIO CUANDO VENDA LA EMBARCACIÓN.

Conserve este manual - Lea y siga todas las instrucciones e indicaciones de seguridad.

Siga todas las instrucciones de uso y seguridad. Si no, puede hacer que la embarcación vuelque o explote y provocar lesiones o incluso la muerte.

INSTRUCCIONES IMPORTANTES DE SEGURIDAD - ADVERTENCIAS

A continuación se explica el significado del epígrafe de peligro:

Peligro - indica una situación de peligro inminente que, si no se evita, provocará lesiones graves o incluso la muerte. Esta palabra de advertencia debe limitarse a las situaciones más extremas.

Advertencia - indica una situación potencialmente peligrosa que, si no se evita, puede provocar lesiones graves o incluso la muerte.

Precaución - indica una situación potencialmente peligrosa que, si no se evita, puede provocar lesiones leves o moderadas.

Aviso - indica información considerada importante, pero no relacionada con el peligro, por ejemplo, relativa a daños materiales.

Categoría de diseño artesanal, como se indica en la placa del constructor de la siguiente manera:

- 1) Se considera que una embarcación a la que se ha asignado la categoría de diseño A está diseñada para operar con vientos inferiores a la fuerza 10 de Beaufort y las alturas de ola significativas asociadas;
NOTA 1: Normalmente, estas condiciones pueden darse en viajes largos, por ejemplo, a través de los océanos, pero también pueden darse en la costa cuando no se está protegido del viento y las olas durante varios cientos de millas náuticas. Dependiendo de las condiciones atmosféricas, los vientos pueden alcanzar rachas de unos 32 m/s.
 - 2) se considera que una embarcación a la que se ha asignado la categoría de diseño B está diseñada para operar con vientos de fuerza Beaufort 8 o inferior y con las alturas de olas significativas asociadas de hasta 4 m;
NOTA 2: Normalmente, estas condiciones pueden darse en travesías mar adentro de bastante distancia, pero también pueden darse en costas en las que no siempre se dispone de refugio de condiciones atmosféricas, los vientos pueden rachearse hasta unos 18 m/s.
 - 3) Se considera que una embarcación a la que se ha asignado la categoría de diseño C está diseñada para operar con vientos estables típicos de fuerza Beaufort 6 o inferiores y las alturas de ola significativas asociadas de hasta 2 m;
NOTA 3: Normalmente, estas condiciones pueden darse en aguas interiores expuestas, en estuarios y en aguas costeras en condiciones meteorológicas moderadas. Dependiendo de las condiciones atmosféricas, los vientos pueden rachearse hasta unos 18 m/s.
 - 4) se considera que una embarcación a la que se ha asignado la categoría de diseño D está diseñada para operar con vientos estables típicos de fuerza Beaufort 4 o inferiores y las alturas significativas de ola asociadas de hasta 0,3 m y olas ocasionales de 0,5 m de altura;
NOTA 4: Normalmente, estas condiciones pueden darse en aguas interiores protegidas y en aguas costeras con buen tiempo. Dependiendo de las condiciones atmosféricas, los vientos pueden rachearse hasta unos 12 m/s.
- Antes de cada uso, revise con atención todas las piezas de la balsa, incluidas las cámaras de aire, las cuerdas de amarre, los remos y las válvulas de aire, para asegurarse de que todo esté en buen estado y bien fijado. En caso de detectar algún daño, no dude en repararlo.
 - El número de pasajeros y el peso de la carga no deberán exceder en ningún caso los valores especificados. Consulte la sección Especificaciones técnicas de este manual (Descripciones de productos) para conocer el número máximo de pasajeros y el peso de la carga de su embarcación.
 - Infla según la cámara de aire numerada y la presión indicada en la balsa, o puede provocar un inflado excesivo y la explosión de la embarcación; si se sobrepasan los valores indicados en la etiqueta de valores, puede dañarse, volcar o hundirse.
 - Mantenga la embarcación equilibrada. Una distribución desigual de las personas o del peso pueden provocar el vuelco de la embarcación y ahogamientos.
 - **TENGA EN CUENTA LOS VIENTOS Y LAS CORRIENTES DE ALTA MAR.**
 - No deje la embarcación expuesta al sol durante largos periodos de tiempo, ya que las altas temperaturas pueden aumentar la dilatación del aire, lo que puede causar daños irreparables.
 - Nunca transporte la balsa inflada en un vehículo. Tenga en cuenta los posibles efectos nocivos de líquidos como el ácido de la batería, el aceite o la gasolina. Estos líquidos pueden dañar la balsa.

- Cualquier modificación en la disposición de las masas a bordo (por ejemplo, la adición de una torre de pesca, un radar, un mástil de estiba, un cambio de motor) puede afectar significativamente a la estabilidad, el trimado y el rendimiento de la embarcación.
- La estabilidad se ve reducida por cualquier peso añadido por encima de la cubierta principal.
- Con mal tiempo, las escotillas, armarios y puertas deben cerrarse para minimizar el riesgo de inundación.
- La estabilidad puede reducirse al remolcar o levantar pesos pesados utilizando un pescante o una pluma.
- Los depósitos de aire no deberán pincharse.
- Las olas revueltas son un grave peligro para la estabilidad.
- Aunque se utilice con gran cuidado y destreza, el diseño de esta embarcación es tal que el vuelco es siempre una posibilidad, incluso en condiciones ligeras.
- ¡Advertencia! Cuando se encuentre en aguas profundas, embarque por la popa de la embarcación a través de la cuerda o el asa de seguridad. Agárrese siempre inmediatamente a cualquier parte de la cuerda o del asa en la proa o en la popa, elija la posición más baja y mantenga la calma.
- Remolque o sea remolcado siempre a baja velocidad. Nunca supere la velocidad del casco de una embarcación de desplazamiento cuando sea remolcada.
- Sea consciente de las leyes medioambientales locales y respete los códigos de buenas prácticas.
- No descargue los inodoros ni los tanques de aguas negras cerca de la orilla ni en ninguna zona prohibida, y utilice las instalaciones de bombeo del puerto o del puerto deportivo para vaciar el tanque de aguas negras antes de abandonar el puerto.
- Conozca la normativa internacional contra la contaminación marina (MARPOL).

INSTRUCCIONES TÉCNICAS DE SEGURIDAD

- No sobrepase el número máximo de personas recomendado. Sea cual sea el número de personas a bordo, el peso total de las personas y del equipo nunca debe exceder la capacidad de peso máxima recomendada. Utilice siempre los asientos previstos.
- Al cargar la embarcación, no sobrepase la carga máxima indicada. Cargue siempre la balsa con cuidado y distribuya el peso de forma que se mantenga la línea de diseño (nivelada). Evite colocar grandes pesos en lo alto.
- La capacidad máxima de peso se calcula incluyendo el peso de todas las personas a bordo, todas las provisiones y efectos personales, cualquier equipo no incluido en la masa de la embarcación ligera, el cargamento (si hubiera) y cualquier líquido consumible (agua, combustible, etc.).
- Los cubos, las palas de agua y las bombas de aire deben estar siempre disponibles en caso de fuga de aire o si entra agua en la embarcación.
- Cuando la embarcación está en movimiento, todos los pasajeros deben permanecer sentados en todo momento para evitar caer por la borda.
- Use la balsa en zonas de costa protegidas, hasta 300 m (984 pies). Cuidado con el viento, las mareas y las olas.
- Tenga cuidado al desembarcar en la orilla. Los objetos punzantes y ásperos como rocas, cemento, conchas, vidrio, etc. pueden pinchar el barco.
- Si una de las cámaras de aire se pincha cuando la embarcación está en el agua, puede ser necesario inflar completamente la otra cámara de aire para evitar que la balsa se hunda.
- Para evitar daños, no arrastre la balsa por superficies ásperas.
- Es muy recomendable llevar siempre un chaleco salvavidas cuando utilice la embarcación.
- Es responsabilidad del propietario/usuario tener al menos un cubo/recipiente a bordo, asegurado contra pérdidas accidentales.
- Sea responsable y no descuide las normas de seguridad: podría poner en peligro su vida y la de los demás.
- Siga estas instrucciones para evitar ahogamientos, parálisis u otras lesiones graves.
- Aprenda cómo operar una embarcación. Busque en su localidad la información y/o la formación necesaria. Infórmese sobre la normativa local y los peligros relacionados con la navegación y/o otras actividades acuáticas.
- Los dibujos son a título ilustrativo. Pueden no reflejar el producto real. No están a escala.

DESCRIPCIÓN DEL PRODUCTO

Número de artículo	Tamaño inflado	Presión recomendada	Capacidad de carga máxima	Número máximo de usuarios
61135	1,62 m x 0,96 m (5'4" x 38")	0,03 bar (0,5 psi)	80 kg (176 lbs)	1 adulto
61139 / 61141	1,96 m x 1,06 m (6'5" x 42")	0,03 bar (0,5 psi)	120 kg (264 lbs)	1 adulto + 1 niño
61145	2,46 m x 1,22 m (8'1" x 48")	0,03 bar (0,5 psi)	200 kg (440 lbs)	2 adultos + 1 niño
61153	2,32 m x 1,18 m (7'7" x 46")	0,03 bar (0,5 psi)	250 kg (551 lbs)	2 adultos
61154 / 65164	2,94 m x 1,37 m (9'8" x 54")	0,03 bar (0,5 psi)	360 kg (794 lbs)	3 adultos
65156	3,50 m x 1,45 m (11'6" x 57")	0,03 bar (0,5 psi)	480 kg (1058 lbs)	4 adultos
65158	3,15 m x 1,65 m (10'4" x 65")	0,07 bar (1 psi)/0,05 bar (0,7 psi)	500 kg (1102 lbs)	4 adultos
65159	3,64 m x 1,66 m (11'11" x 65")	0,07 bar (1 psi)/0,05 bar (0,7 psi)	600 kg (1323 lbs)	5 adultos

INSTRUCCIONES DE INSTALACIÓN



PIEZAS Y HERRAMIENTAS NECESARIAS

Compare las piezas de su caja con las que aparecen en este manual. Compruebe que las piezas corresponden al modelo que tenía previsto comprar.

RECOMENDACIONES DURANTE LA INSTALACIÓN - ADVERTENCIAS Y RESUMEN

No utilice aire de alta presión para inflar la embarcación. Esto podría provocar daños y anular la garantía (si fuera aplicable).

- Infle el armazón poco a poco y compare la altura de la escala impresa en el producto con la siguiente TABLA DE MEDIDAS para asegurarse de que se alcanza la altura de cada cámara.*
- Superar los datos indicados en la etiqueta de seguridad puede causar daños a la embarcación y/o lesiones al usuario.
- Infle las cámaras hasta que pueda ver algunos pliegues en las costuras de unión. Después del inflado, compare la altura de la embarcación con la siguiente tabla. Infle la cámara inferior y otros accesorios, como el cojín reposapiés, hasta que esté rígida al tacto pero no dura. NO INFLE EN EXCESO.
- Asegúrese de que la embarcación ha alcanzado la presión indicada en la tabla de DESCRIPCIONES DEL PRODUCTO e impresa cerca de la válvula de inflado. Preste atención a las dos escalas de presión de la placa de características y compruebe la presión durante su uso. El sol puede hacer que aumente la presión. Si esto ocurre, suelte un poco de aire hasta que alcance la presión prevista.
- El cabo debe fijarse a ambos lados de las zonas de proa y popa, de manera que no interfiera con el funcionamiento normal de la embarcación.
- Asegúrese con frecuencia de que la cuerda está bien tensada.

*TABLA DE MEDIDAS

Utilice la regla incluida y la siguiente tabla para asegurarse de que la embarcación está inflada correctamente.

Número de artículo	Escala impresa (suelo)		Escala impresa (lados)			
	Tamaño desinflado	Tamaño inflado	Tamaño desinflado Cámara 1	Tamaño inflado Cámara 1	Tamaño desinflado Cámara 2	Tamaño inflado Cámara 2
61135	5 cm	5,1 cm	5 cm	5,4 cm	10 cm	11,3 cm
61139 / 61141	5 cm	5,1 cm	5 cm	5,4 cm	10 cm	11 cm
61145	5 cm	5,1 cm	5 cm	5,4 cm	10 cm	11,1 cm
61153	5 cm	5,4 cm	5 cm	5,4 cm	10 cm	13 cm
61154 / 65164	5 cm	5,4 cm	5 cm	5,4 cm	10 cm	11,8 cm
65156	5 cm	5,4 cm	5 cm	5,6 cm	10 cm	11,8 cm
65158	5 cm	5,4 cm	5 cm	5,6 cm	10 cm	11,5 cm
65159	5 cm	5,4 cm	5 cm	5,6 cm	10 cm	11,5 cm



INSTRUCCIONES DE MONTAJE

Para instrucciones de instalación, siga las ilustraciones del interior del manual. Los dibujos son a título ilustrativo. Pueden no reflejar el producto real. No están a escala.

INSTRUCCIONES PARA EL PARCHO DE REPARACIÓN

- Si hay un pequeño pinchazo, repárelo según las instrucciones del parche de reparación.
- Si el agujero es demasiado grande para repararlo con el parche facilitado, puede comprar un kit de reparación Bestway o enviar la embarcación a un taller especializado para que realicen las reparaciones.

INSTRUCCIONES DE DESMONTAJE

Una exposición prolongada al sol puede acortar la vida útil de la embarcación. No las deje expuestas a la luz solar directa durante más de una hora después de su uso.

MANTENIMIENTO Y ALMACENAJE

- Retire las palas de los enganches de los remos y desmonte los asientos.
- Limpie con cuidado la embarcación utilizando jabón neutro y agua limpia. No utilice acetona ni soluciones ácidas y/o alcalinas.
- Seque con un paño todas las superficies. El producto puede secarse bajo la luz solar directa como máximo durante 1 hora; no exceda este tiempo, ya que la exposición prolongada al sol puede acortar la vida útil de la embarcación.
- Almacenar en un lugar seco, a una temperatura superior a 15°C/59°F y fuera del alcance de los niños.

BRUGERVEJLEDNING

INDHOLDSFORTEGNELSE

GENEREL INTRODUKTION	S. 17
VIGTIGE SIKKERHEDSOPLYSNINGER	S. 17
TEKNISKE SIKKERHEDSINSTRUKTIONER	S. 18
PRODUKTBESKRIVELSER	S. 18
OPSÆTNINGSVEJLEDNING	S. 18
INSTRUKTIONER TIL REPARATIONSBLAD	S. 18
INSTRUKTIONER TIL AFMONTERING	S. 18
VEDLIGEHOLDELSE & OPBEVARING	S. 18

GENEREL INTRODUKTION

- Denne brugervejledning er udarbejdet for at hjælpe dig med at betjene dit fartøj sikkert og fornøjeligt. Den indeholder detaljer om båden, det medfølgende eller monterede udstyr, dens systemer og oplysninger om betjening, opsætning, vedligeholdelse, forebyggelse af risici og håndtering af disse risici. Læs den omhyggeligt, og gør dig fortrolig med båden, før du tager den i brug.
- Denne brugervejledning er ikke et kursus i sejladsikkerhed eller sømandskab. Hvis dette er din første båd, eller hvis du skifter til en bådtype, som du ikke er fortrolig med, skal du af hensyn til din egen komfort og sikkerhed sørge for at få erfaring med håndtering og betjening, før du "overtager kommandoen" over båden. Din forhandler eller det nationale båd-/sejlerforbund eller yachtklub vil med glæde rådgive dig om lokale søfartsskoler eller kompetente instruktører.
- Sørg for, at de forventede vind- og søforhold svarer til din båds designkategori, og at du og din besætning er i stand til at håndtere båden sikkert under disse forhold.
- Selv når din båd er kategoriseret til dem, spænder hav- og vindforholdene, der svarer til designkategorierne A, B og C, fra alvorlige kulingforhold for kategori A til stærke forhold for toppen af kategori C, der er åben for farene ved en usædvanlig bølge eller et vindstød. Det er derfor farlige forhold, hvor kun en kompetent, egnet og trænet besætning, der bruger et godt vedligeholdt fartøj, kan operere tilfredsstillende.
- Denne brugervejledning er ikke en detaljeret vedligeholdelses- eller fejlfindingsvejledning. I tilfælde af problemer skal du henvende dig til bådbyggeren eller dennes repræsentant. Hvis der findes en vedligeholdelsesvejledning, skal du bruge den til vedligeholdelse af båden.
- Brug altid uddannede og kompetente personer til vedligeholdelse, reparation eller ændringer. Ændringer, der kan påvirke bådens sikkerhedsegenskaber, skal vurderes, udføres og dokumenteres af kompetente personer. Bådebyggeren kan ikke holdes ansvarlig for ændringer, som de ikke har godkendt.
- I nogle lande kræves der kørekort eller tilladelse, eller der gælder særlige regler. Krav til transport kan være underlagt lokale regler.
- Vedligehold altid dit fartøj ordentligt, og tag højde for den forringelse, der vil ske med tiden og som følge af kraftig brug eller forkert brug af fartøjet.
- Ethvert fartøj, uanset hvor stærkt det er, kan blive alvorligt beskadiget, hvis det ikke bruges korrekt. Inspicer båden regelmæssigt, især efter enhver form for mistanke om skade. Tilpas altid fartøjets hastighed og retning til søforholdene.
- Hvis dit fartøj er udstyret med en gummibåd, skal du læse dens brugervejledning omhyggeligt. Fartøjet skal have passende sikkerhedsudstyr om bord (redningsveste, seler osv.) i henhold til fartøjstype, vejforhold osv. Dette udstyr er obligatorisk i nogle lande. Besætningen skal være fortrolig med brugen af alt sikkerhedsudstyr og nødmanøvrer (bjærgning af mand over bord, bugsering osv.). Sejlerskoler og klubber arrangerer regelmæssigt træningssessioner.
- Alle bør bære en passende personlig flydeanordning (redningsvest/ opdriftshjælp), når de er om bord. Bemærk, at det i nogle lande er et lovkrav at bære en personlig flydeanordning, der er i overensstemmelse med de nationale regler.

OPBEVAR VENLIGST DENNE BRUGERVEJLEDNING ET SIKKERT STED, OG GIV DEN TIL DEN NYE EJER, NÅR DU SÆLGER BÅDEN.

Gem disse instruktioner – Læs omhyggeligt før brug.

Følg alle sikkerheds- og betjeningsinstruktioner. Hvis du ikke følger disse instruktioner, kan det få båden til at vælte eller eksplodere og resultere i personskade eller død.

VIGTIGE SIKKERHEDSINSTRUKTIONER - ADVARSLER

Betydningen af fareoverskrifterne forklares nedenfor:

Fare - angiver en overhængende farlig situation, der, hvis den ikke undgås, vil resultere i død eller alvorlig personskade. Dette signalord skal begrænses til de mest ekstreme situationer.

Advarsel - angiver en potentielt farlig situation, som, hvis den ikke undgås, kan resultere i død eller alvorlig personskade.

Forsigtig - angiver en potentielt farlig situation, som, hvis den ikke undgås, kan resultere i mindre eller moderat personskade.

Bemærk - angiver oplysninger, der anses for vigtige, men som ikke er farerelaterede, f.eks. vedrørende materielle skader.

Craft-designkategori, som markeret på bygherrepladen som følger:

- 1) Et fartøj i konstruktionskategori A anses for at være konstrueret til at sejle i vindstyrke mindre end Beaufort 10 og de tilhørende signifikante bølgehøjder;
NOTE 1: Sådanne forhold kan typisk forekomme på længere rejser, f.eks. over oceaner, men kan også forekomme indenskærs, når man ikke er i læ for vind og bølger i flere hundrede sømil.
 - 2) Et fartøj i designkategori B anses for at være designet til at operere i vindstyrke 8 eller mindre og de tilhørende signifikante bølgehøjder på op til 4 m;
NOTE 2: Sådanne forhold kan typisk forekomme på offshore-rejser af tilstrækkelig længde, men kan også forekomme ved kyster, hvor der ikke altid er umiddelbar adgang til læ. Disse forhold kan også opleves på indre farvande af tilstrækkelig størrelse til, at bølgehøjden kan genereres. Afhængigt af de atmosfæriske forhold kan vinden blæse op til ca. 27 m/s.
 - 3) Et fartøj i designkategori C anses for at være designet til at operere i typiske konstante vinde af Beaufort-styrke 6 eller mindre og de tilhørende signifikante bølgehøjder på op til 2 m;
NOTE 3: Sådanne forhold kan typisk forekomme i udsatte indre farvande, i flodmundinger og i kystnære farvande under moderate vejforhold. Afhængigt af de atmosfæriske forhold kan vinden blæse op til ca. 18 m/s.
 - 4) Et fartøj i konstruktionskategori D anses for at være konstrueret til at operere i typiske konstante vinde af Beaufort-styrke 4 eller mindre og de tilhørende signifikante bølgehøjder på op til 0,3 m og lejlighedsvis bølger på 0,5 m højde;
NOTE 4: Sådanne forhold kan typisk forekomme i beskyttede indre farvande og i kystnære farvande i fint vejr. Afhængigt af de atmosfæriske forhold kan vinden blæse op til ca. 12 m/s.
- Før hver brug skal du omhyggeligt inspicere alle bådens komponenter, herunder luftkamre, gribetov, årer og luftventiler, for at sikre, at alt er i god stand og sidder godt fast. Stop for at reparere, hvis du finder skader.
 - Antallet af passagerer og vægten af lasten må under ingen omstændigheder overstige den specificerede kapacitet. Se afsnittet Tekniske specifikationer i denne brugervejledning (Produktbeskrivelser) for at bestemme antallet af passagerer og lastvægt for din båd.
 - Pust op i henhold til det nummererede luftkammer og det nominelle tryk på båden, ellers kan det medføre overoppustning og eksplosion af båden. Overskridelse af de data, der er angivet på kapacitetspladen, kan beskadige båden, få den til at vælte og føre til drukning.
 - Hold båden i balance. Ujævn fordeling af personer eller vægt i båden kan medføre, at båden vælter og drukner.
 - **VÆR OPMÆRKSOM PÅ FRALANDSVIND OG STRØM.**
 - Lad ikke båden stå i solen i længere tid ad gangen, da høje temperaturer kan øge luftvidelsen, hvilket kan forårsage uoprettelige skader.
 - Transporter aldrig båden i oppustet tilstand på et køretøj. Vær opmærksom på de potentielle skadelige virkninger af væsker som batterisyre, olie og benzin. Disse væsker kan beskadige din båd.
 - Enhver ændring i placeringen af masserne om bord (f.eks. tilføjelse af et fisketårn, en radar, en stuvemast, udskiftning af motor) kan påvirke bådens stabilitet, trim og ydeevne betydeligt.
 - Stabiliteten reduceres af enhver vægt, der tilføjes over hoveddækket.

- I hårdt vejr skal luger, skabe og døråbninger være lukkede for at minimere risikoen for oversvømmelse.
- Stabiliteten kan reduceres, når man slæber eller løfter tunge vægte ved hjælp af en davit eller bom.
- Lufttanke må ikke punkteres.
- Brydende bølger er en alvorlig stabilitetsrisiko.
- Selv om båden bruges med stor omhu og dygtighed, er den konstrueret på en sådan måde, at det altid er muligt at kæntre, selv under lette forhold.
- Advarsel til dig! Når du er på dybt vand, skal du gå om bord via bådens agterende gennem sikkerhedstovet eller sikkerhedshåndtaget. Hold altid straks fast i en hvilken som helst del af rebet eller håndtaget i stævnen eller agterenden, vælg den laveste position, og bevar roen.
- Slæb eller bliv altid slæbt med lav hastighed. Overskrid aldrig skroghastigheden for et displacement fartøj, når det bugseres.
- Vær opmærksom på lokal miljølovgivning, og overhold reglerne for god praksis.
- Tøm ikke toiletter eller spildevandstanke tæt på land eller i en forbudt zone, og brug havnens eller marinaens udpumpningsfaciliteter til at tømme spildevandstanken, før du forlader havnen.
- Vær opmærksom på internationale regler mod havforurening (MARPOL).

TEKNISKE SIKKERHEDSINSTRUKTIONER

- Overskrid ikke det maksimalt anbefalede antal personer. Uanset antallet af personer ombord, må den samlede vægt af personer og udstyr aldrig overstige den maksimale anbefalede vægtkapacitet. Brug altid de sæder/pladser, der er til rådighed.
- Når du læsser båden, må du aldrig overskride den anbefalede maksimale vægtkapacitet. Læs altid båden forsigtigt, og fordel vægten hensigtsmæssigt, så designtrimmet opretholdes (omtrent plant). Undgå at placere tunge vægte højt oppe.
- Den anbefalede maksimale vægtkapacitet omfatter vægten af alle personer om bord, al proviant og personlige ejendele, alt udstyr, der ikke er inkluderet i letvægtsfartøjets masse, eventuel last og alle forbrugsvæsker (vand, brændstof osv.).
- Spande, øser og luftpumper skal altid være tilgængelige i tilfælde af luftlækage, eller hvis båden tager vand ind.
- Når båden er i bevægelse, skal alle passagerer altid sidde ned for at undgå at falde overbord.
- Brug båden i beskyttede kystzoner, op til 300 m. Vær forsigtig med naturlige faktorer som vind, tidevand og tidevandsbølger.
- Vær forsigtig, ved landing på kysten. Skarpe og ru genstande, såsom sten, beton, skaller, glas m.v. kan punktere båden.
- Hvis et kammer punkterer, mens båden er i vandet, kan det være nødvendigt at pumpe det andet kammer helt op for at forhindre båden i at synke.
- For at undgå beskadigelse må båden ikke trækkes hen over ru overflader.
- Vi anbefaler på det kraftigste, at man altid bærer redningsvest, når man bruger båden!
- Det er ejerens/operatørens ansvar at have mindst én spand/vogn ombord, der er sikret mod utilsigtet tab.
- Vær ansvarlig, forsøm ikke sikkerhedsreglerne, det kan bringe dit og andres liv i fare.
- Følg disse instruktioner for at undgå drukning, lammelser eller andre alvorlige skader.
- Vid, hvordan du sejler en båd. Kontrollér i lokalområdet for oplysninger og/eller nødvendig uddannelse. Lær den lokale lovgivning og de farer, der er relateret til at sejle og/eller udøve andre vandaktiviteter.
- Tegninger er kun til illustrationsformål. Afspejler muligvis ikke det faktiske produkt. Ikke i målestok.

PRODUKTBEKRIVELSER

Varenummer	Oppustet størrelse	Anbefalet funktionstryk	Maksimal belastningsevne	Maksimalt antal personer
61135	1,62 m x 0,96 m (5'4" x 38")	0,03 bar (0,5 psi)	80 kg (176 lbs)	1 voksen
61139 / 61141	1,96 m x 1,06 m (6'5" x 42")	0,03 bar (0,5 psi)	120 kg (264 lbs)	1 voksen + 1 barn
61145	2,46 m x 1,22 m (8'1" x 48")	0,03 bar (0,5 psi)	200 kg (440 lbs)	2 voksne + 1 barn
61153	2,32 m x 1,18 m (7'7" x 46")	0,03 bar (0,5 psi)	250 kg (551 lbs)	2 voksne
61154 / 65164	2,94 m x 1,37 m (9'8" x 54")	0,03 bar (0,5 psi)	360 kg (794 lbs)	3 voksne
65156	3,50 m x 1,45 m (11'6" x 57")	0,03 bar (0,5 psi)	480 kg (1058 lbs)	4 voksne
65158	3,15 m x 1,65 m (10'4" x 65")	0,07 bar (1 psi)/0,05 bar (0,7 psi)	500 kg (1102 lbs)	4 voksne
65159	3,64 m x 1,66 m (11'11" x 65")	0,07 bar (1 psi)/0,05 bar (0,7 psi)	600 kg (1323 lbs)	5 voksne

OPSÆTNINGSVEJLEDNING



NØDVENDIGE DELE OG VÆRKTØJ

Sammenlign delene i kassen med de dele, der er anført i denne vejledning. Kontrollér, at udstyrets komponenter repræsenterer den model, du havde tænkt dig at købe.

ANBEFALINGER UNDER INSTALLATIONEN - ADVARSLER OG OVERSIGT

Brug aldrig højtryksluft til at pumpe din båd op med. Det vil føre til skader og ugyldiggøre din garanti (hvis relevant).

- Pust kroppen langsomt op, og sammenlign højden på den trykte skala på produktet med følgende TABEL OVER MÅLINGER for at sikre, at højden på hvert kammer er nået.*
- Overskridelse af de data, der er angivet på kapacitetspladen, kan forårsage skader på båden og/eller personskaade på brugeren.
- Pust kamrene op, indtil du kan se en foldning ved svejse sømmene. Efter oppumpning sammenlignes bådens højde med følgende tabel. Pump bundkammeret og andet tilbehør, f.eks. en fodpude, op, indtil det er stift at røre ved, men ikke hårdt. PUST IKKE FOR MEGET OP.
- Sørg for, at båden har nået det korrekte tryk, som er angivet i tabellen PRODUKTBEKRIVELSER og trykt i nærheden af oppumpningsventilen. Vær opmærksom på begge trykskalaer på typeskiltet, og kontrollér trykket under hele brugen. Solen kan få trykket til at stige. Hvis det sker, skal du slippe lidt luft ud, indtil det når det tilsigtede tryk.
- Rebet må kun være fastgjort til begge sider af stævnen og agterenden, og det må ikke forstyrre bådens normale drift.
- Sørg hele tiden for, at rebet er strammet ordentligt.

*TABEL OVER MÅLINGER

Brug den medfølgende lineal og følgende tabel til at sikre, at produktet er pumpet korrekt op.

Varenummer	Trykt Skala (gulv)		Trykt Skala (sider)			
	Størrelse i Tømt Tilstand	Oppustet størrelse	Størrelse i Tømt Tilstand Kammer 1	Oppustet Størrelse Kammer 1	Størrelse i Tømt Tilstand Kammer 2	Oppustet Størrelse Kammer 2
61135	5 cm	5,1 cm	5 cm	5,4 cm	10 cm	11,3 cm
61139 / 61141	5 cm	5,1 cm	5 cm	5,4 cm	10 cm	11 cm
61145	5 cm	5,1 cm	5 cm	5,4 cm	10 cm	11,1 cm
61153	5 cm	5,4 cm	5 cm	5,4 cm	10 cm	13 cm
61154 / 65164	5 cm	5,4 cm	5 cm	5,4 cm	10 cm	11,8 cm
65156	5 cm	5,4 cm	5 cm	5,6 cm	10 cm	11,8 cm
65158	5 cm	5,4 cm	5 cm	5,6 cm	10 cm	11,5 cm
65159	5 cm	5,4 cm	5 cm	5,6 cm	10 cm	11,5 cm



MONTERINGSVEJLEDNING

Følg illustrationerne i brugervejledningen for at få installationsinstruktioner. Tegningerne er kun til illustrationsformål. Afspejler muligvis ikke det faktiske produkt. Ikke i målestok.

INSTRUKTIONER TIL REPARATIONS LAP

- Hvis der findes en mindre punktering, repareres ifølge instruktionen på reparationslappen.
- Hvis huller er for stort til at blive repareret med den medfølgende lap, skal du købe et Bestway-reparations sæt eller sende båden til en specialforretning for at få reparationen udført.

INSTRUKTIONER TIL AFMONTERING

- Langvarig soleksponering kan forkorte din båds levetid. Efterlad ikke båden i direkte sollys i mere end 1 time efter brug.

VEDLIGEHOLDELSE & OPBEVARING

- Fjern padlerne fra årebeslaget, og tag sæderne ned.
- Rengør forsigtigt båden med en mild sæbe og rent vand. Brug ikke acetone, syre og/eller alkaliske opløsninger.
- Brug en klud til forsigtigt at tørre alle overflader. Produktet kan tørres i direkte sollys i 1 time eller mindre; overskrid ikke denne anbefaling, da længere tids soleksponering kan forkorte bådens levetid.
- Opbevares på et tørt sted ved en temperatur over 15°C, utilgængeligt for børn.

MANUAL DO PROPRIETÁRIO

ÍNDICE

INTRODUÇÃO GERAL	PÁG. 19
INFORMAÇÕES DE SEGURANÇA IMPORTANTES	PÁG. 19
INSTRUÇÕES TÉCNICAS DE SEGURANÇA	PÁG. 20
DESCRIÇÕES DOS PRODUTOS	PÁG. 20
INSTRUÇÕES DE MONTAGEM	PÁG. 20
INSTRUÇÕES DO REMENDO DE REPARAÇÃO	PÁG. 20
INSTRUÇÕES DE DESMONTAGEM	PÁG. 20
MANUTENÇÃO E ARMAZENAMENTO	PÁG. 20

INTRODUÇÃO GERAL

- O presente manual foi elaborado para o ajudar a utilizar a sua embarcação de forma segura e agradável. Contém pormenores sobre a embarcação, o equipamento fornecido ou montado, os seus sistemas e informações sobre o seu funcionamento, instalação, manutenção, prevenção de riscos e gestão desses riscos. Leia com atenção e familiarize-se com a embarcação antes de a utilizar.
 - Este manual do proprietário não é um curso de segurança náutica ou de marinharia. Se esta é a sua primeira embarcação, ou se está a mudar para um tipo de embarcação com o qual não está familiarizado, para seu próprio conforto e segurança, certifique-se de que obtém experiência de manuseamento e operação antes de "assumir o comando" da embarcação. O seu concessionário ou a federação nacional de navegação ou o clube náutico terão todo o prazer em o aconselhar sobre escolas marítimas locais ou instrutores competentes.
 - Certifique-se de que as condições de vento e de mar previstas correspondem à categoria de design da sua embarcação e de que você e a sua tripulação são capazes de manobrar a embarcação em segurança nessas condições.
 - Mesmo quando a sua embarcação está classificada para elas, as condições de mar e de vento correspondentes às categorias de design A, B e C variam entre condições de vendaval severo para a categoria A e condições fortes para o topo da categoria C, abertas aos perigos de uma onda ou rajada anómala. Trata-se, portanto, de condições perigosas, em que só uma tripulação competente, apta e treinada, utilizando uma embarcação em bom estado de conservação, pode operar satisfatoriamente.
 - Este manual do proprietário não é um guia pormenorizado de manutenção ou de resolução de problemas. Em caso de dificuldade, contacte o construtor do barco ou o seu representante. Se for fornecido um manual de manutenção, utilize-o para a manutenção da embarcação.
 - A manutenção, a reparação e as modificações devem ser sempre efetuadas por pessoal formado e competente. As modificações que possam afetar as características de segurança da embarcação devem ser avaliadas, executadas e documentadas por pessoas competentes. O construtor da embarcação não pode ser responsabilizado por modificações que não tenham sido aprovadas por ele.
 - Em alguns países, é necessária uma carta de condução ou uma autorização ou são aplicados regulamentos específicos. Os requisitos de transporte podem estar sujeitos aos regulamentos locais.
 - Faça sempre uma manutenção correta da sua embarcação e tenha em conta a deterioração que ocorrerá com o tempo e em resultado de uma utilização intensa ou incorreta da embarcação.
 - Qualquer embarcação, por mais resistente que seja, pode sofrer danos graves se não for utilizada corretamente. Inspeccionar regularmente a embarcação, sobretudo após qualquer suspeita de avaria. Ajustar sempre a velocidade e a direção da embarcação às condições do mar.
 - Se a sua embarcação estiver equipada com uma balsa salva-vidas, leia atentamente o respetivo manual de instruções. A embarcação deve ter a bordo o equipamento de segurança adequado (coletes salva-vidas, arneses, etc.) em função do tipo de embarcação, das condições climáticas, etc. Este equipamento é obrigatório em alguns países. A tripulação deve estar familiarizada com a utilização de todos os equipamentos de segurança e com as manobras de emergência (recuperação do homem ao mar, reboque, etc.). As escolas e os clubes náuticos organizam regularmente ações de formação.
 - Todas as pessoas devem usar um dispositivo de flutuação pessoal adequado (colete salva-vidas/ajuda de flutuação) quando estão a bordo. Note-se que, nalguns países, é obrigatório por lei usar um dispositivo de flutuação pessoal, em conformidade com a regulamentação nacional.
- POR FAVOR MANTENHA ESTE MANUAL NUM LOCAL SEGURO, E ENTREGUE-O AO NOVO PROPRIETÁRIO QUANDO VENDER A EMBARCAÇÃO.

Guarde estas instruções - Leia-as cuidadosamente antes de utilizar o produto.

Siga todas as instruções de segurança e de funcionamento. O não cumprimento destas instruções pode provocar a viragem ou explosão do barco e resultar em ferimentos ou morte.

INSTRUÇÕES DE SEGURANÇA IMPORTANTES - AVISOS

O significado do indicador de perigo é explicado abaixo:

Perigo — indica uma situação de perigo iminente que, se não for evitada, resultará em morte ou ferimentos graves. Esta palavra-sinal deve ser limitada às situações mais extremas.

Advertência — indica uma situação potencialmente perigosa que, se não for evitada, pode resultar em morte ou ferimentos graves.

Cuidado — indica uma situação potencialmente perigosa que, se não for evitada, pode resultar em ferimentos ligeiros ou moderados.

Aviso — indica informações consideradas importantes, mas não relacionadas com o perigo, por exemplo, relativas a danos materiais.

Categoria de design artesanal, conforme marcado na placa do construtor da seguinte forma:

- Considera-se que um veículo aquático da categoria de design A foi concebido para funcionar com ventos inferiores à força Beaufort 10 e com as alturas de onda significativas associadas;
NOTA 1: Normalmente, estas condições podem ser encontradas em viagens longas, por exemplo, através dos oceanos, mas também podem ocorrer em terra quando não se está ao abrigo do vento e das ondas durante várias centenas de milhas náuticas. Dependendo das condições atmosféricas, os ventos podem atingir rajadas de cerca de 32 m/s.
 - Considera-se que um veículo aquático da categoria de design B foi concebido para navegar com ventos de força Beaufort igual ou inferior a 8 e com as correspondentes alturas significativas de onda até 4 m;
NOTA 2: Estas condições podem normalmente verificar-se em viagens ao largo de extensão suficiente, mas podem também verificar-se em zonas costeiras onde nem sempre se dispõe imediatamente de abrigo. Estas condições podem também verificar-se em mares interiores de dimensão suficiente para gerar altura de onda. Dependendo das condições atmosféricas, os ventos podem atingir rajadas de cerca de 27 m/s.
 - Considera-se que um veículo aquático da categoria de design C foi concebido para funcionar com ventos estáveis típicos de força Beaufort igual ou inferior a 6 e com as correspondentes alturas significativas de onda até 2 m;
NOTA 3: Normalmente, estas condições podem ser encontradas em águas interiores expostas, em estuários e em águas costeiras em condições meteorológicas moderadas. Dependendo das condições atmosféricas, os ventos podem atingir rajadas de cerca de 18 m/s.
 - Considera-se que um veículo aquático da categoria de design D foi concebido para funcionar com ventos estáveis típicos de força Beaufort igual ou inferior a 4 e com as correspondentes alturas significativas de onda até 0,3 m e ondas ocasionais de 0,5 m de altura;
NOTA 4: Normalmente, estas condições podem ser encontradas em águas interiores abrigadas e em águas costeiras com bom tempo. Dependendo das condições atmosféricas, os ventos podem atingir rajadas de cerca de 12 m/s.
- Antes de cada utilização, inspeccionar cuidadosamente todos os componentes da embarcação, incluindo câmaras de ar, cordas de agarrar, remos e válvulas de ar, para garantir que tudo está em boas condições e bem fixado. Pare para reparar se encontrar algum dano.
 - O número de passageiros e o peso da carga não devem, de modo algum, exceder as capacidades especificadas. Consulte a secção de Especificações Técnicas do presente manual (Descrições do Produto) para determinar o número de passageiros e o peso da carga para a sua embarcação. As cargas com excesso de peso podem causar viragem e afogamento.
 - Insuflar de acordo com a câmara de ar numerada e a pressão nominal da embarcação, caso contrário pode provocar uma sobreinsuflação e a explosão da embarcação. Exceder os dados indicados na placa de capacidade pode provocar danos na embarcação, viragem e afogamento.
 - Mantenha o barco equilibrado. Uma distribuição desigual das pessoas ou do peso no barco pode provocar a viragem do barco e o afogamento.
- **ESTEJA ATENTO AOS VENTOS E CORRENTES MARÍTIMAS.**
- O número de passageiros e o peso da carga não devem, de modo algum, exceder as capacidades especificadas. Consulte a secção de Especificações Técnicas do presente manual (Descrições do Produto) para determinar o número de passageiros e o peso da carga para a sua embarcação. As cargas com excesso de peso podem causar viragem e afogamento.

- Nunca transporte o barco insuflado num veículo. Tenha em atenção os potenciais efeitos nocivos de líquidos como ácido de bateria, óleo, gasolina. Estes líquidos podem danificar o seu barco
- Qualquer alteração na disposição das massas a bordo (por exemplo, adição de uma torre de pesca, um radar, um mastro de estiva, mudança de motor) pode afetar significativamente a estabilidade, o caimento e o desempenho da embarcação.
- A estabilidade é reduzida por qualquer peso adicionado acima do convés principal.
- Em caso de mau tempo, as escotilhas, os cacifos e as portas devem ser fechados para minimizar o risco de inundação.
- A estabilidade pode ser reduzida quando se rebocam ou levantam pesos pesados utilizando um turco ou uma lança.
- Os reservatórios de ar não devem ser perfurados.
- A rebentação das ondas constitui um perigo grave para a estabilidade.
- Mesmo se for utilizado com grande cuidado e perícia, a conceção deste barco é tal que a viragem é sempre uma possibilidade, mesmo em condições ligeiras.
- Atenção! Quando estiver em águas profundas, embarque pela popa do barco através da corda de segurança ou da pega de segurança. Agarre-se sempre imediatamente a qualquer parte da corda ou do cabo na proa ou na popa, escolha a posição mais baixa e mantenha a calma.
- Rebocar ou ser rebocado sempre a uma velocidade lenta. Nunca exceder a velocidade do casco de uma embarcação de deslocamento quando estiver a ser rebocada.
- Tenha conhecimento da legislação ambiental local e respeitar os códigos de boas práticas.
- Não descarregue as sanitas ou os tanques de retenção perto da costa ou em qualquer zona proibida e utilize as instalações de bombagem do porto ou da marina para esvaziar o tanque de retenção antes de deixar o porto.
- Conheça a regulamentação internacional contra a poluição marinha (MARPOL)..

INSTRUÇÕES TÉCNICAS DE SEGURANÇA

- Não ultrapasse o número máximo de pessoas recomendado. Independentemente do número de pessoas a bordo, o peso total das pessoas e do equipamento nunca deve exceder a capacidade de peso máxima recomendada. Utilizar sempre os bancos/espacos para sentar previstos.
- Ao carregar a embarcação, nunca exceda a capacidade de peso máxima recomendada. Carregue sempre a embarcação com cuidado e distribua as cargas adequadamente para manter o equilíbrio do modelo (aproximadamente nivelado). Evite colocar pesos pesados numa posição elevada.
- A capacidade de peso máxima recomendada inclui o peso de todas as pessoas a bordo, todas as provisões e objetos pessoais, qualquer equipamento não incluído na massa da embarcação ligeira, a carga (se existir) e todos os líquidos consumíveis (água, combustível, etc.).
- Baldes, recolhas de água e bombas de ar devem estar sempre disponíveis em caso de vazamento de ar ou se o barco encher de água.
- Quando o barco está em movimento, todos os passageiros devem permanecer sentados a todo o momento para evitar cair no mar.
- Utilize o barco em zonas costeiras protegidas, até 300 m (984 pés). Tenha cuidado com fatores naturais como o vento, as marés altas e as ondas de maré.
- Tenha cuidado ao desembarcar na costa. Objetos afiados e ásperos como rochas, cimento, conchas, vidro, etc., podem perfurar a embarcação.
- Se uma câmara for perfurada quando a embarcação estiver na água, pode ser necessário encher completamente a outra câmara de ar para evitar que a embarcação se afunde.
- Para evitar danos, não arraste a embarcação sobre superfícies ásperas.
- Recomendamos vivamente a utilização de um colete salva-vidas durante a utilização da embarcação!
- É da responsabilidade do proprietário/operador ter pelo menos um balde/reboque a bordo, protegido contra perdas acidentais.
- Seja responsável, não negligencie as regras de segurança, isto pode pôr em risco a sua vida e a vida dos outros.
- Siga estas instruções para evitar afogamento, paralisia ou outros ferimentos graves.
- Saiba como operar um barco. Verifique na sua área local para informação e/ou treino, conforme necessário. Informe-se sobre os regulamentos locais e os perigos relacionados com a navegação e/ou outras atividades aquáticas.
- Os desenhos são meramente ilustrativos. Podem não refletir o produto real. Não estão à escala.

DESCRIÇÕES DOS PRODUTOS

Número do Artigo	Tamanho Insuflado	Pressão de Funcionamento Recomendada	Capacidade Máxima de Peso	Número Máximo de Pessoas
61135	1,62 m x 0,96 m (5'4" x 38")	0,03 bar (0,5 psi)	80 kg (176 lbs)	1 adulto
61139 / 61141	1,96 m x 1,06 m (6'5" x 42")	0,03 bar (0,5 psi)	120 kg (264 lbs)	1 adulto + 1 criança
61145	2,46 m x 1,22 m (8'1" x 48")	0,03 bar (0,5 psi)	200 kg (440 lbs)	2 adultos + 1 criança
61153	2,32 m x 1,18 m (7'7" x 46")	0,03 bar (0,5 psi)	250 kg (551 lbs)	2 adultos
61154 / 65164	2,94 m x 1,37 m (9'8" x 54")	0,03 bar (0,5 psi)	360 kg (794 lbs)	3 adultos
65156	3,50 m x 1,45 m (11'6" x 57")	0,03 bar (0,5 psi)	480 kg (1058 lbs)	4 adultos
65158	3,15 m x 1,65 m (10'4" x 65")	0,07 bar (1 psi)/0,05 bar (0,7 psi)	500 kg (1102 lbs)	4 adultos
65159	3,64 m x 1,66 m (11'11" x 65")	0,07 bar (1 psi)/0,05 bar (0,7 psi)	600 kg (1323 lbs)	5 adultos

INSTRUÇÕES DE MONTAGEM



PEÇAS E FERRAMENTAS NECESSÁRIAS

Compare as peças da sua caixa com as peças indicadas neste manual. Verifique se os componentes do equipamento representam o modelo que pretendia adquirir.

RECOMENDAÇÕES DURANTE A INSTALAÇÃO – AVISOS E VISÃO GERAL

Nunca utilize ar de alta pressão para encher o barco. Isto provocará danos e anulará a sua garantia (se aplicável).

- Insufle o produto lentamente e compare a altura da escala impressa no produto com a seguinte TABELA DE MEDIDAS para se certificar de que a altura de cada câmara é atingida.*
- A ultrapassagem dos dados indicados na placa de capacidade pode provocar danos na embarcação e/ou ferimentos no utilizador.
- Insufle as câmaras até se verem algumas dobras nos cordões de soldadura. Após o enchimento, compare a altura do barco com a tabela a seguir. Insufle a câmara inferior e outros acessórios, como uma almofada para os pés, até ficarem rígidos ao toque, mas não duros. NÃO INSUFLAR EM EXCESSO.
- Certifique-se de que a embarcação atingiu a pressão correta mencionada no quadro DESCRIÇÕES DO PRODUTO e impressa junto à válvula de insuflação. Tenha em atenção as duas escalas de pressão na placa de características e verifique a pressão durante a utilização. O sol pode provocar um aumento da pressão. Se isso acontecer, liberte um pouco de ar até atingir a pressão pretendida.
- A corda deve ser fixada apenas em ambos os lados das zonas da proa e da popa e não deve interferir com o funcionamento normal da embarcação.
- Verificar constantemente se a corda está bem apertada.

*TABELA DE MEDIDAS

Utilize a régua incluída e a tabela seguinte para garantir que a embarcação está corretamente insuflada.

Número do Artigo	Escala Impressa (Piso)		Escala Impressa (Lados)			
	Tamanho Esvaziado	Tamanho Insuflado	Tamanho Esvaziado Câmara 1	Tamanho Insuflado Câmara 1	Tamanho Esvaziado Câmara 2	Tamanho Insuflado Câmara 2
61135	5 cm	5,1 cm	5 cm	5,4 cm	10 cm	11,3 cm
61139 / 61141	5 cm	5,1 cm	5 cm	5,4 cm	10 cm	11 cm
61145	5 cm	5,1 cm	5 cm	5,4 cm	10 cm	11,1 cm
61153	5 cm	5,4 cm	5 cm	5,4 cm	10 cm	13 cm
61154 / 65164	5 cm	5,4 cm	5 cm	5,4 cm	10 cm	11,8 cm
65156	5 cm	5,4 cm	5 cm	5,6 cm	10 cm	11,8 cm
65158	5 cm	5,4 cm	5 cm	5,6 cm	10 cm	11,5 cm
65159	5 cm	5,4 cm	5 cm	5,6 cm	10 cm	11,5 cm



INSTRUÇÕES DE MONTAGEM

Para obter instruções de instalação, siga as ilustrações no interior do manual. Os desenhos são apenas para fins ilustrativos. Podem não refletir o produto real. Não estão à escala.

INSTRUÇÕES DO REMENDO DE REPARAÇÃO

- Se houver um pequeno furo, repare-o de acordo com as instruções no remendo de reparação.
- Se o furo for demasiado grande para ser reparado com o remendo fornecido, adquira um kit de reparação Bestway ou envie o barco para uma loja especializada para que a reparação seja realizada.

INSTRUÇÕES DE DESMONTAGEM

- A exposição prolongada ao sol pode encurtar o tempo de vida do seu barco. Não deixe os barcos expostos à luz solar direta durante mais de 1 hora após a utilização.

MANUTENÇÃO E ARMAZENAMENTO

- Retire os remos dos fechos dos remos e desmonte os bancos.
- Limpe cuidadosamente o barco com um sabão suave e água limpa. Não utilize acetona, soluções ácidas e/ou alcalinas.
- Utilize um pano para secar suavemente todas as superfícies. O produto pode ser seco sob luz solar direta durante 1 hora ou menos; não exceda esta recomendação, uma vez que a exposição prolongada ao sol pode encurtar a vida útil da embarcação.
- Conservar num local seco, com uma temperatura superior a 15°C/59°F, fora do alcance das crianças.

ΕΓΧΕΙΡΙΔΙΟ ΧΡΗΣΤΗ

ΠΙΝΑΚΑΣ ΠΕΡΙΕΧΟΜΕΝΩΝ

ΓΕΝΙΚΗ ΕΙΣΑΓΩΓΗ	ΣΕΛ. 21
ΣΗΜΑΝΤΙΚΕΣ ΠΛΗΡΟΦΟΡΙΕΣ ΓΙΑ ΤΗΝ ΑΣΦΑΛΕΙΑ	ΣΕΛ. 21
ΤΕΧΝΙΚΕΣ ΟΔΗΓΙΕΣ ΑΣΦΑΛΕΙΑΣ	ΣΕΛ. 22
ΠΕΡΙΓΡΑΦΕΣ ΠΡΟΪΟΝΤΟΣ	ΣΕΛ. 22
ΟΔΗΓΙΕΣ ΧΡΗΣΗΣ ΓΙΑ ΤΗ ΡΥΘΜΙΣΗ	ΣΕΛ. 22
ΟΔΗΓΙΕΣ ΓΙΑ ΤΟ ΕΠΙΡΑΜΜΑ ΕΠΙΣΚΕΥΗΣ	ΣΕΛ. 22
ΟΔΗΓΙΕΣ ΑΠΟΣΥΝΑΡΜΟΛΟΓΗΣΗΣ	ΣΕΛ. 22
ΣΥΝΤΗΡΗΣΗ ΚΑΙ ΑΠΟΘΗΚΕΥΣΗ	ΣΕΛ. 22

ΓΕΝΙΚΗ ΕΙΣΑΓΩΓΗ

- ΤΟ ΠΑΡΟΝ ΕΓΧΕΙΡΙΔΙΟ ΣΥΝΤΑΧΘΗΚΕ ΓΙΑ ΝΑ ΣΑΣ ΒΟΗΘΗΣΕΙ ΝΑ ΧΡΗΣΙΜΟΠΟΙΗΣΕΤΕ ΜΕ ΑΣΦΑΛΕΙΑ ΚΑΙ ΕΥΧΑΡΙΣΤΗΣΗ ΤΟ ΣΚΑΦΟΣ ΣΑΣ. ΠΕΡΙΕΧΕΙ ΛΕΠΤΟΜΕΡΕΙΕΣ ΓΙΑ ΤΟ ΣΚΑΦΟΣ, ΤΟΝ ΕΞΟΠΛΙΣΜΟ ΠΟΥ ΠΑΡΑΔΟΘΗΚΕ Η ΤΟΠΟΘΕΤΗΘΗΚΕ, ΤΑ ΣΥΣΤΗΜΑΤΑ ΤΟΥ, ΑΛΛΑ ΚΑΙ ΠΛΗΡΟΦΟΡΙΕΣ ΣΧΕΤΙΚΑ ΜΕ ΤΗ ΛΕΙΤΟΥΡΓΙΑ, ΤΗΝ ΕΓΚΑΤΑΣΤΑΣΗ, ΤΗ ΣΥΝΤΗΡΗΣΗ, ΤΗΝ ΠΡΟΛΗΨΗ ΤΩΝ ΚΙΝΔΥΝΩΝ ΚΑΙ ΤΗ ΔΙΑΧΕΙΡΙΣΗ ΤΩΝ ΚΙΝΔΥΝΩΝ ΑΥΤΩΝ. ΔΙΑΒΑΣΤΕ ΠΡΟΣΕΚΤΙΚΑ ΚΑΙ ΕΞΟΙΚΕΙΩΘΕΙΤΕ ΜΕ ΤΟ ΣΚΑΦΟΣ ΠΡΙΝ ΤΟ ΧΡΗΣΙΜΟΠΟΙΗΣΕΤΕ.
- ΤΟ ΠΑΡΟΝ ΕΓΧΕΙΡΙΔΙΟ ΙΔΙΟΚΤΗΤΗ ΔΕΝ ΑΠΟΤΕΛΕΙ ΜΑΘΗΜΑ ΓΙΑ ΤΗΝ ΑΣΦΑΛΕΙΑ ΤΟΥ ΣΚΑΦΟΥΣ Ή ΤΗ ΝΑΥΤΟΣΥΝΗ. ΕΑΝ ΑΥΤΟ ΕΙΝΑΙ ΤΟ ΠΡΩΤΟ ΣΑΣ ΣΚΑΦΟΣ Ή ΑΝ ΠΕΡΝΑΤΕ ΣΤΗ ΧΡΗΣΗ ΕΝΟΣ ΤΥΠΟΥ ΣΚΑΦΟΥΣ ΜΕ ΤΟΝ ΟΠΟΙΟ ΔΕΝ ΕΙΣΤΕ ΕΞΟΙΚΕΙΩΜΕΝΟΙ, ΓΙΑ ΤΗ ΔΙΚΗ ΣΑΣ ΑΝΕΞΗ ΚΑΙ ΑΣΦΑΛΕΙΑ, ΒΕΒΑΙΩΘΕΙΤΕ ΟΤΙ ΕΧΕΤΕ ΑΠΟΚΤΗΣΕΙ ΕΜΠΕΙΡΙΑ ΧΕΙΡΙΣΜΟΥ ΚΑΙ ΛΕΙΤΟΥΡΓΙΑΣ ΠΡΙΝ "ΑΝΑΛΑΒΕΤΕ ΤΗ ΔΙΑΚΥΒΕΡΝΗΣΗ" ΤΟΥ ΣΚΑΦΟΥΣ. Ο ΑΝΤΙΠΡΟΣΩΠΟΣ ΣΑΣ Ή Η ΕΘΝΙΚΗ ΟΜΟΣΠΟΝΔΙΑ ΣΚΑΦΩΝ/ΙΣΤΙΟΠΛΟΪΑΣ Ή Ο ΣΥΛΛΟΓΟΣ ΣΚΑΦΩΝ ΑΝΑΨΥΧΗΣ ΘΑ ΧΑΡΕΙ ΝΑ ΣΑΣ ΕΝΗΜΕΡΩΣΕΙ ΓΙΑ ΤΙΣ ΤΟΠΙΚΕΣ ΣΧΟΛΕΣ ΝΑΥΣΙΠΛΟΪΑΣ Ή ΤΟΥΣ ΑΡΜΟΔΙΟΥΣ ΕΚΠΑΙΔΕΥΤΕΣ.
- ΒΕΒΑΙΩΘΕΙΤΕ ΟΤΙ ΟΙ ΑΝΑΜΕΝΟΜΕΝΕΣ ΣΥΝΘΗΚΕΣ ΑΝΕΜΟΥ ΚΑΙ ΘΑΛΑΣΣΑΣ ΑΝΤΙΣΤΟΙΧΟΥΝ ΣΤΗΝ ΚΑΤΗΓΟΡΙΑ ΣΧΕΔΙΑΣΜΟΥ ΤΟΥ ΣΚΑΦΟΥΣ ΣΑΣ, ΚΑΘΩΣ ΚΑΙ ΟΤΙ ΕΞΕΙΣ ΚΑΙ ΤΟ ΠΛΗΡΩΜΑ ΣΑΣ ΕΙΣΤΕ ΣΕ ΘΕΣΗ ΝΑ ΧΕΙΡΙΣΤΕΙΤΕ ΤΟ ΣΚΑΦΟΣ ΜΕ ΑΣΦΑΛΕΙΑ ΣΕ ΑΥΤΕΣ ΤΙΣ ΣΥΝΘΗΚΕΣ.
- ΑΚΟΜΑ ΚΑΙ ΟΤΑΝ ΤΟ ΣΚΑΦΟΣ ΣΑΣ ΕΧΕΙ ΚΑΤΗΓΟΡΙΟΠΟΙΗΘΕΙ ΓΙΑ ΑΥΤΕΣ, ΟΙ ΣΥΝΘΗΚΕΣ ΘΑΛΑΣΣΑΣ ΚΑΙ ΑΝΕΜΟΥ ΠΟΥ ΑΝΤΙΣΤΟΙΧΟΥΝ ΣΤΙΣ ΚΑΤΗΓΟΡΙΕΣ ΣΧΕΔΙΑΣΜΟΥ Α, Β ΚΑΙ Γ ΚΥΜΑΙΝΟΝΤΑΙ ΑΡΟ ΙΣΧΥΡΕΣ ΣΥΝΘΗΚΕΣ ΘΥΕΛΛΑΣ ΓΙΑ ΤΗΝ ΚΑΤΗΓΟΡΙΑ, ΕΩΣ ΙΣΧΥΡΕΣ ΣΥΝΘΗΚΕΣ ΓΙΑ ΤΗΝ ΚΟΡΥΦΗ ΤΗΣ ΚΑΤΗΓΟΡΙΑΣ Γ, ΑΝΟΙΧΤΕΣ ΣΕ ΚΙΝΔΥΝΟ ΕΝΟΣ ΑΚΡΑΙΟΥ ΚΥΜΑΤΙΣΜΟΥ Ή ΡΙΠΗΣ. ΣΥΝΕΠΩΣ, ΠΡΟΚΕΙΤΑΙ ΓΙΑ ΕΠΙΚΙΝΔΥΝΕΣ ΣΥΝΘΗΚΕΣ, ΣΤΙΣ ΟΠΟΙΕΣ ΜΟΝΟ ΕΝΑ ΙΚΑΝΟ, ΚΑΤΑΛΛΗΛΟ ΚΑΙ ΕΚΠΑΙΔΕΥΜΕΝΟ ΠΛΗΡΩΜΑ ΠΟΥ ΧΡΗΣΙΜΟΠΟΙΕΙ ΕΝΑ ΚΑΛΑ ΣΥΝΤΗΡΗΜΕΝΟ ΣΚΑΦΟΣ ΜΠΟΡΕΙ ΝΑ ΛΕΙΤΟΥΡΓΗΣΕΙ ΙΚΑΝΟΠΟΙΗΤΙΚΑ.
- ΤΟ ΠΑΡΟΝ ΕΓΧΕΙΡΙΔΙΟ ΧΡΗΣΗΣ ΔΕΝ ΑΠΟΤΕΛΕΙ ΛΕΠΤΟΜΕΡΗ ΟΔΗΓΟ ΣΥΝΤΗΡΗΣΗΣ Η ΑΝΤΙΜΕΤΩΠΙΣΗΣ ΠΡΟΒΛΗΜΑΤΩΝ. ΣΕ ΠΕΡΙΠΤΩΣΗ ΔΥΣΚΟΛΙΑΣ, ΑΠΕΥΘΥΝΘΕΙΤΕ ΣΤΟΝ ΚΑΤΑΣΚΕΥΑΣΤΗ ΤΟΥ ΣΚΑΦΟΥΣ Ή ΣΤΟΝ ΑΝΤΙΠΡΟΣΩΠΟ ΤΟΥ. ΕΑΝ ΠΑΡΕΧΕΤΑΙ ΕΓΧΕΙΡΙΔΙΟ ΣΥΝΤΗΡΗΣΗΣ, ΧΡΗΣΙΜΟΠΟΙΗΣΤΕ ΤΟ ΓΙΑ ΤΗ ΣΥΝΤΗΡΗΣΗ ΤΟΥ ΣΚΑΦΟΥΣ.
- ΧΡΗΣΙΜΟΠΟΙΕΙΤΕ ΠΑΝΤΑ ΕΚΠΑΙΔΕΥΜΕΝΑ ΚΑΙ ΑΡΜΟΔΙΑ ΑΤΟΜΑ ΓΙΑ ΤΗ ΣΥΝΤΗΡΗΣΗ, ΤΗΝ ΕΠΙΣΚΕΥΗ Ή ΤΙΣ ΤΡΟΠΟΠΟΙΗΣΕΙΣ. ΟΙ ΤΡΟΠΟΠΟΙΗΣΕΙΣ ΠΟΥ ΜΠΟΡΟΥΝ ΝΑ ΕΠΗΡΕΑΣΟΥΝ ΤΑ ΧΑΡΑΚΤΗΡΙΣΤΙΚΑ ΑΣΦΑΛΕΙΑΣ ΤΟΥ ΣΚΑΦΟΥΣ ΠΡΕΠΕΙ ΝΑ ΑΞΙΟΛΟΓΟΥΝΤΑΙ, ΝΑ ΕΚΤΕΛΟΥΝΤΑΙ ΚΑΙ ΝΑ ΤΕΚΜΗΡΙΩΝΟΝΤΑΙ ΑΠΟ ΑΡΜΟΔΙΑ ΑΤΟΜΑ. Ο ΚΑΤΑΣΚΕΥΑΣΤΗΣ ΤΟΥ ΣΚΑΦΟΥΣ ΔΕΝ ΜΠΟΡΕΙ ΝΑ ΘΕΩΡΗΘΕΙ ΥΠΕΥΘΥΝΟΣ ΓΙΑ ΤΡΟΠΟΠΟΙΗΣΕΙΣ ΠΟΥ ΔΕΝ ΕΧΟΥΝ ΕΚΟΥΣΙΟΙ.
- ΣΕ ΟΡΙΣΜΕΝΕΣ ΧΩΡΕΣ, ΑΠΑΙΤΕΙΤΑΙ ΔΕΙΞΗ ΟΔΗΓΗΣΗΣ Ή ΕΞΟΥΣΙΟΔΟΤΗΣΗΣ Η ΕΦΑΡΜΟΖΟΝΤΑΙ ΕΙΔΙΚΟΙ ΚΑΝΟΝΙΣΜΟΙ. ΟΙ ΑΠΑΙΤΗΣΕΙΣ ΜΕΤΑΦΟΡΑΣ ΜΠΟΡΕΙ ΝΑ ΥΠΟΚΕΙΝΤΑΙ ΣΕ ΤΟΠΙΚΟΥΣ ΚΑΝΟΝΙΣΜΟΥΣ.
- ΝΑ ΣΥΝΤΗΡΕΙΤΕ ΠΑΝΤΑ ΣΩΣΤΑ ΤΟ ΣΚΑΦΟΣ ΣΑΣ ΚΑΙ ΝΑ ΛΑΜΒΑΝΕΤΕ ΥΠΟΨΗ ΤΗ ΦΟΡΑ ΠΟΥ ΘΑ ΕΠΕΛΘΕΙ ΜΕ ΤΗΝ ΠΑΡΟΔΟ ΤΟΥ ΧΡΟΝΟΥ ΚΑΙ ΩΣ ΑΠΟΤΕΛΕΣΜΑ ΤΗΣ ΕΝΤΟΝΗΣ Ή ΚΑΚΗΣ ΧΡΗΣΗΣ ΤΟΥ ΣΚΑΦΟΥΣ.
- ΚΑΘΕ ΣΚΑΦΟΣ, ΟΣΟ ΣΤΙΒΑΡΟ ΚΑΙ ΑΝ ΕΙΝΑΙ, ΜΠΟΡΕΙ ΝΑ ΥΠΟΣΤΕΙ ΣΟΒΑΡΕΣ ΖΗΜΙΕΣ ΑΝ ΔΕΝ ΧΡΗΣΙΜΟΠΟΙΗΘΕΙ ΣΩΣΤΑ. ΕΠΙΘΕΩΡΕΙΤΕ ΤΑΚΤΙΚΑ ΤΟ ΣΚΑΦΟΣ, ΙΔΙΩΣ ΜΕΤΑ ΑΠΟ ΚΑΘΕ ΥΠΟΝΟΙΑ ΖΗΜΙΑΣ. ΠΡΟΣΑΡΜΟΖΕΤΕ ΠΑΝΤΑ ΤΗΝ ΤΑΧΥΤΗΤΑ ΚΑΙ ΤΗΝ ΚΑΤΕΥΘΥΝΣΗ ΤΟΥ ΣΚΑΦΟΥΣ ΣΤΙΣ ΣΥΝΘΗΚΕΣ ΤΗΣ ΘΑΛΑΣΣΑΣ.
- ΕΑΝ ΤΟ ΣΚΑΦΟΣ ΣΑΣ ΕΙΝΑΙ ΕΦΟΔΙΑΣΜΕΝΟ ΜΕ ΣΩΣΙΒΙΑ ΛΕΜΒΟ, ΔΙΑΒΑΣΤΕ ΠΡΟΣΕΚΤΙΚΑ ΤΟ ΕΓΧΕΙΡΙΔΙΟ ΧΡΗΣΗΣ ΤΗΣ. ΤΟ ΣΚΑΦΟΣ ΠΡΕΠΕΙ ΝΑ ΔΙΑΘΕΤΕΙ ΤΟΝ ΚΑΤΑΛΛΗΛΟ ΕΞΟΠΛΙΣΜΟ ΑΣΦΑΛΕΙΑΣ (ΣΩΣΙΒΙΑ, ΖΩΝΕΣ Κ.ΛΠ.) ΑΝΑΛΟΓΑ ΜΕ ΤΟΝ ΤΥΠΟ ΤΟΥ ΣΚΑΦΟΥΣ, ΤΙΣ ΚΑΙΡΙΚΕΣ ΣΥΝΘΗΚΕΣ Κ.ΛΠ. Ο ΕΞΟΠΛΙΣΜΟΣ ΑΥΤΟΣ ΕΙΝΑΙ ΥΠΟΧΡΕΩΤΙΚΟΣ ΣΕ ΟΡΙΣΜΕΝΕΣ ΧΩΡΕΣ. ΤΟ ΠΛΗΡΩΜΑ ΠΡΕΠΕΙ ΝΑ ΕΙΝΑΙ ΕΞΟΙΚΕΙΩΜΕΝΟ ΜΕ ΤΗ ΧΡΗΣΗ ΟΛΟΥ ΤΟΥ ΕΞΟΠΛΙΣΜΟΥ ΑΣΦΑΛΕΙΑΣ ΚΑΙ ΤΟΥΣ ΕΛΙΓΜΟΥΣ ΕΚΤΑΚΤΗΣ ΑΝΑΓΚΗΣ (ΔΙΑΣΩΣΗ ΑΝΘΡΩΠΟΥ ΠΟΥ ΕΠΕΣΕ ΣΤΗ ΘΑΛΑΣΣΑ, ΡΥΜΟΛΚΗΣΗ Κ.ΛΠ.). ΟΙ ΣΧΟΛΕΣ ΚΑΙ ΟΙ ΣΥΛΛΟΓΟΙ ΙΣΤΙΟΠΛΟΪΑΣ ΔΙΟΡΓΑΝΩΝΟΥΝ ΤΑΚΤΙΚΑ ΕΚΠΑΙΔΕΥΤΙΚΑ ΣΕΜΙΝΑΡΙΑ.
- ΟΛΟΙ ΠΡΕΠΕΙ ΝΑ ΦΟΡΟΥΝ ΚΑΤΑΛΛΗΛΟ ΑΤΟΜΙΚΟ ΜΕΣΟ ΕΠΙΠΛΕΥΣΗΣ (ΣΩΣΙΒΙΟ/ΒΟΗΘΗΜΑ ΠΛΕΥΣΤΟΤΗΤΑΣ) ΟΤΑΝ ΒΡΙΣΚΟΝΤΑΙ ΣΤΟ ΣΚΑΦΟΣ. ΣΗΜΕΙΩΣΤΕ ΟΤΙ, ΣΕ ΟΡΙΣΜΕΝΕΣ ΧΩΡΕΣ, ΕΙΝΑΙ ΝΟΜΙΚΗ ΑΠΑΙΤΗΣΗ ΝΑ ΦΟΡΑΤΕ ΑΤΟΜΙΚΟ ΜΕΣΟ ΕΠΙΠΛΕΥΣΗΣ, ΤΟ ΟΠΟΙΟ ΣΥΜΜΟΡΦΩΝΕΤΑΙ ΜΕ ΤΟΥΣ ΕΘΝΙΚΟΥΣ ΚΑΝΟΝΙΣΜΟΥΣ. ΠΑΡΑΚΑΛΟΥΜΕ ΦΥΛΑΞΤΕ ΑΥΤΟ ΤΟ ΕΓΧΕΙΡΙΔΙΟ ΣΕ ΑΣΦΑΛΕΣ ΜΕΡΟΣ ΚΑΙ ΠΑΡΑΔΩΣΤΕ ΤΟ ΣΤΟΝ ΝΕΟ ΙΔΙΟΚΤΗ ΟΤΑΝ ΠΟΥΛΗΣΕΤΕ ΤΟ ΣΚΑΦΟΣ.

ΦΥΛΑΞΤΕ ΑΥΤΕΣ ΤΙΣ ΟΔΗΓΙΕΣ - ΔΙΑΒΑΣΤΕ ΤΙΣ ΠΡΟΣΕΚΤΙΚΑ ΠΡΙΝ ΤΗ ΛΕΙΤΟΥΡΓΙΑ.

ΑΚΟΛΟΥΘΗΣΤΕ ΟΛΕΣ ΤΙΣ ΟΔΗΓΙΕΣ ΑΣΦΑΛΕΙΑΣ ΚΑΙ ΧΡΗΣΗΣ. ΕΑΝ ΔΕΝ ΑΚΟΛΟΥΘΗΣΕΤΕ ΤΙΣ ΟΔΗΓΙΕΣ ΑΥΤΕΣ, ΜΠΟΡΕΙ ΤΟ ΣΚΑΦΟΣ ΝΑ ΑΝΑΤΡΑΠΕΙ Ή ΝΑ ΕΚΡΑΓΕΙ ΠΡΟΚΑΛΩΝΤΑΣ ΤΡΑΥΜΑΤΙΣΜΟ Ή ΘΑΝΑΤΟ.

ΣΗΜΑΝΤΙΚΕΣ ΟΔΗΓΙΕΣ ΑΣΦΑΛΕΙΑΣ – ΠΡΟΕΙΔΟΠΟΙΗΣΕΙΣ

Η ΣΗΜΑΣΙΑ ΤΗΣ ΕΠΙΚΕΦΑΛΙΔΙΑΣ ΚΙΝΔΥΝΟΥ ΕΞΗΓΕΙΤΑΙ ΠΑΡΑΚΑΤΩ:

ΚΙΝΔΥΝΟΣ — ΥΠΟΔΕΙΚΝΥΕΙ ΜΙΑ ΑΜΕΣΑ ΕΠΙΚΙΝΔΥΝΗ ΚΑΤΑΣΤΑΣΗ ΠΟΥ, ΑΝ ΔΕΝ ΑΠΟΦΕΥΧΘΕΙ, ΘΑ ΟΔΗΓΗΣΕΙ ΣΕ ΘΑΝΑΤΟ Ή ΣΟΒΑΡΟ ΤΡΑΥΜΑΤΙΣΜΟ. ΑΥΤΗ Η ΠΡΟΕΙΔΟΠΟΙΗΤΙΚΗ ΛΕΞΗ ΠΡΕΠΕΙ ΝΑ ΠΕΡΙΟΡΙΖΕΤΑΙ ΣΤΙΣ ΠΙΟ ΑΚΡΑΙΕΣ ΚΑΤΑΣΤΑΣΕΙΣ.

ΠΡΟΕΙΔΟΠΟΙΗΣΗ — ΥΠΟΔΕΙΚΝΥΕΙ ΜΙΑ ΔΥΝΗΤΙΚΑ ΕΠΙΚΙΝΔΥΝΗ ΚΑΤΑΣΤΑΣΗ ΠΟΥ, ΑΝ ΔΕΝ ΑΠΟΦΕΥΧΘΕΙ, ΜΠΟΡΕΙ ΝΑ ΟΔΗΓΗΣΕΙ ΣΕ ΘΑΝΑΤΟ Ή ΣΟΒΑΡΟ ΤΡΑΥΜΑΤΙΣΜΟ.

ΠΡΟΣΟΧΗ — ΥΠΟΔΕΙΚΝΥΕΙ ΜΙΑ ΔΥΝΗΤΙΚΑ ΕΠΙΚΙΝΔΥΝΗ ΚΑΤΑΣΤΑΣΗ ΠΟΥ, ΑΝ ΔΕΝ ΑΠΟΦΕΥΧΘΕΙ, ΜΠΟΡΕΙ ΝΑ ΟΔΗΓΗΣΕΙ ΣΕ ΕΛΑΦΡΥ Η ΜΕΤΡΙΟ ΤΡΑΥΜΑΤΙΣΜΟ.

ΕΙΔΟΠΟΙΗΣΗ — ΥΠΟΔΕΙΚΝΥΕΙ ΠΛΗΡΟΦΟΡΙΕΣ ΠΟΥ ΘΕΩΡΟΥΝΤΑΙ ΣΗΜΑΝΤΙΚΕΣ, ΑΛΛΑ ΔΕΝ ΣΧΕΤΙΖΟΝΤΑΙ ΜΕ ΤΟΝ ΚΙΝΔΥΝΟ, Π.Χ. ΣΧΕΤΙΚΑ ΜΕ ΥΛΙΚΕΣ ΖΗΜΙΕΣ.

ΚΑΤΗΓΟΡΙΑ ΣΧΕΔΙΑΣΜΟΥ ΣΚΑΦΟΥΣ, ΟΠΩΣ ΣΗΜΕΙΩΝΕΤΑΙ ΣΤΗΝ ΠΙΝΑΚΙΔΑ ΤΟΥ ΚΑΤΑΣΚΕΥΑΣΤΗ ΩΣ ΕΞΗΣ:

- 1) ΕΝΑ ΣΚΑΦΟΣ ΜΕ ΚΑΤΗΓΟΡΙΑ ΣΧΕΔΙΑΣΜΟΥ Α ΘΕΩΡΕΙΤΑΙ ΟΤΙ ΕΧΕΙ ΣΧΕΔΙΑΣΤΕΙ ΓΙΑ ΝΑ ΛΕΙΤΟΥΡΓΕΙ ΣΕ ΑΝΕΜΟΥΣ ΜΕ ΕΝΤΑΣΗ ΜΙΚΡΟΤΕΡΗ ΑΠΟ 10 ΜΠΟΦΟΡ ΚΑΙ ΣΤΑ ΑΝΤΙΣΤΟΙΧΑ ΣΗΜΑΝΤΙΚΑ ΥΨΗ ΚΥΜΑΤΟΣ, ΣΗΜΕΙΩΣΗ 1: ΣΥΝΗΘΟΣ ΤΕΤΟΙΕΣ ΣΥΝΘΗΚΕΣ ΣΥΝΑΝΤΩΝΤΑΙ ΣΕ ΜΕΓΑΛΑ ΤΑΞΙΔΙΑ, Π.Χ. ΣΕ ΟΚΕΑΝΟΥΣ, ΑΛΛΑ ΜΠΟΡΟΥΝ ΕΠΙΣΗΣ ΝΑ ΕΜΦΑΝΙΣΤΟΥΝ ΣΕ ΠΑΡΑΚΤΙΕΣ ΠΕΡΙΟΧΕΣ, ΟΤΑΝ ΟΙ ΤΕΛΕΥΤΑΙΕΣ ΔΕΝ ΠΡΟΣΤΑΤΕΥΟΝΤΑΙ ΑΠΟ ΤΟΝ ΑΝΕΜΟ ΚΑΙ ΤΑ ΚΥΜΑΤΑ ΓΙΑ ΑΡΚΕΤΕΣ ΕΚΑΤΟΝΤΑΔΕΣ ΝΑΥΤΙΚΑ ΜΙΛΙΑ. ΑΝΑΛΟΓΑ ΜΕ ΤΙΣ ΑΤΜΟΣΦΑΙΡΙΚΕΣ ΣΥΝΘΗΚΕΣ, ΟΙ ΑΝΕΜΟΙ ΜΠΟΡΟΥΝ ΝΑ ΦΤΑΣΟΥΝ ΣΕ ΡΙΠΕΣ ΤΑΧΥΤΗΤΑΣ ΠΕΡΙΠΟΥ 32 Μ/Σ.
- 2) ΕΝΑ ΣΚΑΦΟΣ ΜΕ ΚΑΤΗΓΟΡΙΑ ΣΧΕΔΙΑΣΜΟΥ Β ΘΕΩΡΕΙΤΑΙ ΟΤΙ ΕΧΕΙ ΣΧΕΔΙΑΣΤΕΙ ΓΙΑ ΝΑ ΛΕΙΤΟΥΡΓΕΙ ΣΕ ΑΝΕΜΟΥΣ ΕΝΤΑΣΗΣ 8 ΜΠΟΦΟΡ Η ΛΙΓΟΤΕΡΟ ΚΑΙ ΣΤΑ ΑΝΤΙΣΤΟΙΧΑ ΣΗΜΑΝΤΙΚΑ ΥΨΗ ΚΥΜΑΤΟΣ ΕΩΣ 4 Μ, ΣΗΜΕΙΩΣΗ 2: ΣΥΝΗΘΟΣ ΤΕΤΟΙΕΣ ΣΥΝΘΗΚΕΣ ΣΥΝΑΝΤΩΝΤΑΙ ΣΕ ΥΠΕΡΑΚΤΙΑ ΤΑΞΙΔΙΑ ΕΠΑΡΚΟΥΣ ΑΠΟΣΤΑΣΗΣ, ΑΛΛΑ ΜΠΟΡΟΥΝ ΕΠΙΣΗΣ ΝΑ ΕΜΦΑΝΙΣΤΟΥΝ ΣΕ ΑΚΤΕΣ ΟΠΟΥ ΔΕΝ ΥΠΑΡΧΕΙ ΠΑΝΤΑ ΑΜΕΣΑ ΔΙΑΘΕΣΙΜΟ ΚΑΤΑΦΥΓΙΟ. ΟΙ ΣΥΝΘΗΚΕΣ ΑΥΤΕΣ ΜΠΟΡΟΥΝ ΕΠΙΣΗΣ ΝΑ ΠΑΡΑΤΗΡΗΘΟΥΝ ΣΕ ΕΣΩΤΕΡΙΚΕΣ ΘΑΛΑΣΣΕΣ ΕΠΑΡΚΟΥΣ ΜΕΓΕΘΟΥΣ ΩΣΤΕ ΝΑ ΔΗΜΙΟΥΡΓΗΘΕΙ ΥΨΗ ΚΥΜΑΤΟΣ. ΑΝΑΛΟΓΑ ΜΕ ΤΙΣ ΑΤΜΟΣΦΑΙΡΙΚΕΣ ΣΥΝΘΗΚΕΣ, ΟΙ ΑΝΕΜΟΙ ΜΠΟΡΟΥΝ ΝΑ ΦΤΑΣΟΥΝ ΣΕ ΡΙΠΕΣ ΤΑΧΥΤΗΤΑΣ ΠΕΡΙΠΟΥ 27 Μ/Σ.
- 3) ΕΝΑ ΣΚΑΦΟΣ ΜΕ ΚΑΤΗΓΟΡΙΑ ΣΧΕΔΙΑΣΜΟΥ Γ ΘΕΩΡΕΙΤΑΙ ΟΤΙ ΕΧΕΙ ΣΧΕΔΙΑΣΤΕΙ ΓΙΑ ΝΑ ΛΕΙΤΟΥΡΓΕΙ ΣΕ ΤΥΠΙΚΟΥΣ ΣΤΑΘΕΡΟΥΣ ΑΝΕΜΟΥΣ ΕΝΤΑΣΗΣ 6 ΜΠΟΦΟΡ Η ΛΙΓΟΤΕΡΟ ΚΑΙ ΣΤΑ ΑΝΤΙΣΤΟΙΧΑ ΣΗΜΑΝΤΙΚΑ ΥΨΗ ΚΥΜΑΤΟΣ ΕΩΣ 2 Μ, ΣΗΜΕΙΩΣΗ 3: ΣΥΝΗΘΟΣ ΤΕΤΟΙΕΣ ΣΥΝΘΗΚΕΣ ΜΠΟΡΟΥΝ ΝΑ ΣΥΝΑΝΤΗΘΟΥΝ ΣΕ ΕΚΤΕΘΕΙΜΕΝΑ ΥΔΑΤΑ ΕΣΩΤΕΡΙΚΗΣ ΘΑΛΑΣΣΑΣ, ΣΕ ΕΚΒΟΛΕΣ ΠΟΤΑΜΩΝ ΚΑΙ ΣΕ ΠΑΡΑΚΤΙΑ ΥΔΑΤΑ ΥΠΟ ΜΕΤΡΙΕΣ ΚΑΙΡΙΚΕΣ ΣΥΝΘΗΚΕΣ. ΑΝΑΛΟΓΑ ΜΕ ΤΙΣ ΑΤΜΟΣΦΑΙΡΙΚΕΣ ΣΥΝΘΗΚΕΣ, ΟΙ ΑΝΕΜΟΙ ΜΠΟΡΟΥΝ ΝΑ ΦΤΑΣΟΥΝ ΣΕ ΡΙΠΕΣ ΤΑΧΥΤΗΤΑΣ ΠΕΡΙΠΟΥ 18 Μ/Σ.
- 4) ΕΝΑ ΣΚΑΦΟΣ ΣΤΗΝ ΚΑΤΗΓΟΡΙΑ ΣΧΕΔΙΑΣΜΟΥ Δ ΘΕΩΡΕΙΤΑΙ ΟΤΙ ΕΧΕΙ ΣΧΕΔΙΑΣΤΕΙ ΓΙΑ ΝΑ ΛΕΙΤΟΥΡΓΕΙ ΣΕ ΤΥΠΙΚΟΥΣ ΣΤΑΘΕΡΟΥΣ ΑΝΕΜΟΥΣ ΕΝΤΑΣΗΣ 4 ΜΠΟΦΟΡ Η ΛΙΓΟΤΕΡΟ ΚΑΙ ΣΤΑ ΑΝΤΙΣΤΟΙΧΑ ΣΗΜΑΝΤΙΚΑ ΥΨΗ ΚΥΜΑΤΟΣ ΕΩΣ 0,3 Μ, ΚΑΘΩΣ ΚΑΙ ΣΕ ΠΕΡΙΣΤΑΣΙΑΚΑ ΚΥΜΑΤΑ ΥΨΟΥΣ 0,5 Μ, ΣΗΜΕΙΩΣΗ 4: ΣΥΝΗΘΟΣ ΤΕΤΟΙΕΣ ΣΥΝΘΗΚΕΣ ΜΠΟΡΕΙ ΝΑ ΣΥΝΑΝΤΗΣΕΙ ΚΑΝΕΙΣ ΣΕ ΠΡΟΣΤΑΤΕΥΜΕΝΑ ΥΔΑΤΑ ΕΣΩΤΕΡΙΚΗΣ ΘΑΛΑΣΣΑΣ ΚΑΙ ΣΕ ΠΑΡΑΚΤΙΑ ΥΔΑΤΑ ΜΕ ΚΑΛΟ ΚΑΙΡΟ. ΑΝΑΛΟΓΑ ΜΕ ΤΙΣ ΑΤΜΟΣΦΑΙΡΙΚΕΣ ΣΥΝΘΗΚΕΣ, ΟΙ ΑΝΕΜΟΙ ΜΠΟΡΕΙ ΝΑ ΦΤΑΣΟΥΝ ΣΕ ΡΙΠΕΣ ΤΑΧΥΤΗΤΑΣ ΠΕΡΙΠΟΥ 12 Μ/Σ.
- ΠΡΙΝ ΑΠΟ ΚΑΘΕ ΧΡΗΣΗ, ΕΠΙΘΕΩΡΗΣΤΕ ΠΡΟΣΕΚΤΙΚΑ ΟΛΑ ΤΑ ΕΞΑΡΤΗΜΑΤΑ ΤΟΥ ΣΚΑΦΟΥΣ, ΣΥΜΠΕΡΙΛΑΜΒΑΝΟΜΕΝΩΝ ΤΩΝ ΑΕΡΟΘΑΛΑΜΩΝ, ΤΩΝ ΣΧΟΙΝΙΩΝ ΣΥΓΚΡΑΤΗΣΗΣ, ΤΩΝ ΚΟΥΠΙΩΝ ΚΑΙ ΤΩΝ ΒΑΛΒΙΔΩΝ ΑΕΡΑ, ΩΣΤΕ ΝΑ ΒΕΒΑΙΩΘΕΙΤΕ ΟΤΙ ΟΛΑ ΕΙΝΑΙ ΣΕ ΚΑΛΗ ΚΑΤΑΣΤΑΣΗ ΚΑΙ ΚΑΛΑ ΑΣΦΑΛΙΣΜΕΝΑ. ΣΤΑΜΑΤΗΣΤΕ ΑΜΕΣΩΣ ΓΙΑ ΕΠΙΣΚΕΥΗ ΕΑΝ ΔΙΑΠΙΣΤΩΣΕΤΕ ΚΑΠΟΙΑ ΖΗΜΙΑ.
- Ο ΑΡΙΘΜΟΣ ΕΠΙΒΑΤΩΝ ΚΑΙ ΤΟ ΒΑΡΟΣ ΤΟΥ ΦΟΡΤΙΟΥ ΔΕΝ ΠΡΕΠΕΙ ΝΕ ΚΑΝΕΝΑ ΤΡΟΠΟ ΝΑ ΥΠΕΡΒΑΙΝΕΙ ΤΗ ΜΕΓΙΣΤΗ ΙΚΑΝΟΤΗΤΑ ΠΟΥ ΑΝΑΦΕΡΕΤΑΙ ΣΤΙΣ ΠΡΟΔΙΑΓΡΑΦΕΣ. ΑΝΑΤΡΕΨΤΕ ΣΤΗΝ ΕΝΟΤΗΤΑ ΤΕΧΝΙΚΩΝ ΠΡΟΔΙΑΓΡΑΦΩΝ ΑΥΤΟΥ ΤΟΥ ΕΓΧΕΙΡΙΔΙΟΥ (ΠΕΡΙΓΡΑΦΕΣ ΠΡΟΪΟΝΤΟΣ) ΓΙΑ ΝΑ ΠΡΟΣΔΙΟΡΙΣΕΤΕ ΤΟΝ ΑΡΙΘΜΟ ΤΩΝ ΕΠΙΒΑΤΩΝ ΚΑΙ ΤΑ ΒΑΡΗ ΦΟΡΤΙΟΥ ΓΙΑ ΤΟ ΣΚΑΦΟΣ ΣΑΣ. ΤΑ ΥΠΕΡΒΑΡΑ ΦΟΡΤΙΑ ΘΑ ΠΡΟΚΑΛΕΣΟΥΝ ΑΝΑΤΡΟΠΗ ΚΑΙ ΠΙΝΓΜΟ.
- ΦΟΥΣΚΩΣΤΕ ΣΥΜΦΩΝΑ ΜΕ ΤΟΝ ΑΡΙΘΜΗΜΕΝΟ ΑΕΡΟΘΑΛΑΜΟ ΚΑΙ ΤΗΝ ΟΝΟΜΑΣΤΙΚΗ ΠΙΕΣΗ ΣΤΟ ΣΚΑΦΟΣ. ΔΙΑΦΟΡΕΤΙΚΑ ΘΑ ΠΡΟΚΛΗΘΕΙ ΥΠΕΡΒΟΛΙΚΟ ΦΟΥΣΚΩΜΑ ΚΑΙ ΕΚΡΗΣΗ ΤΟΥ ΣΚΑΦΟΥΣ. Η ΥΠΕΡΒΑΣΗ ΤΩΝ ΔΕΔΟΜΕΝΩΝ ΠΟΥ ΑΝΑΓΡΑΦΟΝΤΑΙ ΣΤΗΝ ΠΙΝΑΚΙΔΑ ΧΟΡΗΓΙΚΟΤΗΤΑΣ ΜΠΟΡΕΙ ΝΑ ΠΡΟΚΑΛΕΣΕΙ ΖΗΜΙΑ, ΑΝΑΤΡΟΠΗ ΤΟΥ ΣΚΑΦΟΥΣ ΚΑΙ ΝΑ ΟΔΗΓΗΣΕΙ ΣΕ ΠΙΝΓΜΟ.
- ΔΙΑΤΗΡΗΣΤΕ ΠΑΝΤΑ ΤΟ ΣΚΑΦΟΣ ΙΣΟΡΡΟΠΗΜΕΝΟ, Η ΑΝΟΜΟΙΟΜΟΡΦΗ ΚΑΤΑΝΟΜΗ ΑΤΟΜΩΝ Ή ΒΑΡΟΥΣ ΣΤΟ ΣΚΑΦΟΣ ΜΠΟΡΕΙ ΝΑ ΠΡΟΚΑΛΕΣΕΙ ΑΝΑΤΡΟΠΗ ΤΟΥ ΣΚΑΦΟΥΣ ΚΑΙ ΠΙΝΓΜΟ.
- **ΝΑ ΕΝΗΜΕΡΩΘΕΙΤΕ ΓΙΑ ΤΟΥΣ ΑΝΕΜΟΥΣ ΚΑΙ ΤΑ ΥΠΕΡΑΚΤΙΑ ΡΕΥΜΑΤΑ.**
- ΜΗΝ ΑΦΗΝΕΤΕ ΤΟ ΣΚΑΦΟΣ ΕΚΤΕΘΕΙΜΕΝΟ ΣΤΟΝ ΗΛΙΟ ΓΙΑ ΜΕΓΑΛΑ ΧΡΟΝΙΚΑ ΔΙΑΣΤΗΜΑΤΑ, ΕΠΕΙΔΗ ΟΙ ΥΨΗΛΕΣ ΘΕΡΜΟΚΡΑΣΙΕΣ ΜΠΟΡΕΙ ΝΑ ΑΥΞΗΣΟΥΝ ΤΗ ΔΙΑΣΤΟΛΗ ΤΟΥ ΑΕΡΑ, ΓΕΓΟΝΟΣ ΠΟΥ ΜΠΟΡΕΙ ΝΑ

ΠΡΟΚΑΛΕΣΕΙ ΑΝΕΠΑΝΟΡΘΩΤΗ ΖΗΜΙΑ.

- ΜΗ ΜΕΤΑΦΕΡΕΤΕ ΠΟΤΕ ΤΟ ΣΚΑΦΟΣ ΦΟΥΣΚΩΜΕΝΟ ΠΑΝΩ ΣΕ ΟΧΗΜΑ. ΛΑΒΕΤΕ ΥΠΟΨΗ ΤΙΣ ΠΙΘΑΝΕΣ ΕΠΙΒΛΑΒΕΙΣ ΕΠΙΠΤΩΣΕΙΣ ΥΓΡΩΝ ΟΠΩΣ ΟΞΥ ΜΠΑΤΑΡΙΑΣ, ΛΑΔΙ, ΒΕΝΖΙΝΗ. ΑΥΤΑ ΤΑ ΥΓΡΑ ΜΠΟΡΕΙ ΝΑ ΚΑΤΑΣΤΡΕΦΟΥΝ ΤΟ ΣΚΑΦΟΣ ΣΑΣ.
- ΟΠΟΙΔΗΠΟΤΕ ΑΛΛΑΓΗ ΣΤΗ ΔΙΑΤΑΞΗ ΤΩΝ ΜΑΖΩΝ ΕΠΙ ΤΟΥ ΣΚΑΦΟΥΣ (Π.Χ. ΠΡΟΣΘΗΚΗ ΠΥΡΓΟΥ ΑΛΙΕΙΑΣ, ΡΑΝΤΑΡ, ΙΣΤΟΥ ΣΤΟΙΒΑΣΙΑΣ, ΑΛΛΑΓΗ ΚΙΝΗΤΗΡΑ) ΜΠΟΡΕΙ ΝΑ ΕΠΗΡΕΑΣΕΙ ΣΗΜΑΝΤΙΚΑ ΤΗΝ ΕΥΣΤΑΘΕΙΑ, ΤΗΝ ΕΥΘΥΓΡΑΜΜΙΣΗ ΚΑΙ ΤΙΣ ΕΠΙΔΟΣΕΙΣ ΤΟΥ ΣΚΑΦΟΥΣ.
- Η ΣΤΑΘΕΡΟΤΗΤΑ ΜΕΙΩΝΕΤΑΙ ΑΠΟ ΚΑΘΕ ΒΑΡΟΣ ΠΟΥ ΠΡΟΣΤΙΘΕΤΑΙ ΠΑΝΩ ΑΠΟ ΤΟ ΚΥΡΙΟ ΚΑΤΑΣΤΡΩΜΑ.
- ΣΕ ΔΥΣΚΟΛΕΣ ΚΑΙΡΙΚΕΣ ΣΥΝΘΗΚΕΣ, ΟΙ ΚΑΤΑΠΛΑΚΤΕΣ, ΟΙ ΘΥΡΙΔΕΣ ΚΑΙ ΟΙ ΠΟΡΤΕΣ ΠΡΕΠΕΙ ΝΑ ΚΛΕΙΝΟΥΝ ΓΙΑ ΝΑ ΕΛΑΧΙΣΤΟΠΟΙΗΘΕΙ Ο ΚΙΝΔΥΝΟΣ ΠΛΗΜΜΥΡΑΣ.
- Η ΣΤΑΘΕΡΟΤΗΤΑ ΜΠΟΡΕΙ ΝΑ ΜΕΙΩΘΕΙ ΚΑΤΑ ΤΗ ΡΥΘΜΟΛΟΓΗΣΗ Η ΤΗΝ ΑΝΥΨΩΣΗ ΒΑΡΩΝ ΒΑΡΩΝ ΜΕ ΤΗ ΧΡΗΣΗ ΕΠΩΤΙΔΑΣ Η ΒΡΑΧΙΟΝΑ.
- ΟΙ ΔΕΞΑΜΕΝΕΣ ΑΕΡΑ ΔΕΝ ΠΡΕΠΕΙ ΝΑ ΦΕΡΟΥΝ ΟΠΣ.
- ΤΑ ΚΥΜΑΤΑ ΠΟΥ ΣΠΑΝΕ ΕΠΑΝΩ ΣΤΟ ΣΚΑΦΟΣ ΑΠΟΤΕΛΟΥΝ ΣΟΒΑΡΟ ΚΙΝΔΥΝΟ ΓΙΑ ΤΗ ΣΤΑΘΕΡΟΤΗΤΑ.
- ΑΚΟΜΑ ΚΑΙ ΑΝ ΧΡΗΣΙΜΟΠΟΙΕΙΤΑΙ ΜΕ ΜΕΓΑΛΗ ΠΡΟΣΟΧΗ ΚΑΙ ΕΠΙΔΕΞΙΟΤΗΤΑ, Ο ΣΧΕΔΙΑΣΜΟΣ ΑΥΤΟΥ ΤΟΥ ΣΚΑΦΟΥΣ ΕΙΝΑΙ ΤΕΤΟΙΟΣ ΠΟΥ Η ΑΝΑΤΡΟΠΗ ΕΙΝΑΙ ΠΑΝΤΑ ΠΙΘΑΝΗ, ΑΚΟΜΑ ΚΑΙ ΣΕ ΗΠΙΕΣ ΣΥΝΘΗΚΕΣ.
- ΠΡΟΕΙΔΟΠΟΙΗΣΗ! ΟΤΑΝ ΒΡΙΣΚΕΣΤΕ ΣΕ ΒΑΘΙΑ ΝΕΡΑ, ΕΠΙΒΑΖΕΣΤΕ ΑΠΟ ΤΗΝ ΠΡΥΜΝΗ ΤΟΥ ΣΚΑΦΟΥΣ ΜΕΣΩ ΤΟΥ ΣΧΟΙΝΙΟΥ ΑΣΦΑΛΕΙΑΣ Η ΤΗΣ ΛΑΒΗΣ ΑΣΦΑΛΕΙΑΣ. ΠΑΝΤΑ ΝΑ ΠΙΑΝΕΤΕ ΑΜΕΣΩΣ ΟΠΟΙΟΔΗΠΟΤΕ ΜΕΡΟΣ ΤΟΥ ΣΧΟΙΝΙΟΥ Η ΤΗΣ ΛΑΒΗΣ ΣΤΗΝ ΠΛΩΡΗ Η ΣΤΗΝ ΠΡΥΜΝΗ, ΝΑ ΕΠΙΛΕΓΕΤΕ ΤΗ ΧΑΜΗΛΟΤΕΡΗ ΘΕΣΗ ΚΑΙ ΝΑ ΔΙΑΤΗΡΕΙΤΕ ΤΗΝ ΨΥΧΑΙΡΜΙΑ ΣΑΣ.
- ΝΑ ΡΥΜΟΛΟΓΕΙΤΕ Η ΝΑ ΡΥΜΟΛΟΓΕΙΣΤΕ ΠΑΝΤΑ ΜΕ ΧΑΜΗΛΗ ΤΑΧΥΤΗΤΑ. ΠΟΤΕ ΜΗΝ ΥΠΕΡΒΑΙΝΕΤΕ ΤΗΝ ΤΑΧΥΤΗΤΑ ΜΕΤΑΤΟΠΙΣΗΣ ΕΝΟΣ ΡΥΜΟΛΟΚΟΥ ΟΤΑΝ ΡΥΜΟΛΟΓΕΙΣΤΕ.
- ΝΑ ΓΝΩΡΙΖΕΤΕ ΤΟΥΣ ΤΟΠΙΚΟΥΣ ΠΕΡΙΒΑΛΛΟΝΤΙΚΟΥΣ ΝΟΜΟΥΣ ΚΑΙ ΝΑ ΤΗΡΕΙΤΕ ΤΟΥΣ ΚΩΔΙΚΕΣ ΟΡΘΗΣ ΠΡΑΚΤΙΚΗΣ.
- ΜΗΝ ΑΔΕΙΑΖΕΤΕ ΤΙΣ ΤΟΥΛΑΕΤΕΣ Η ΤΙΣ ΔΕΞΑΜΕΝΕΣ ΣΥΛΛΟΓΗΣ ΚΟΝΤΑ ΣΤΗΝ ΑΚΤΗ Η ΣΕ ΟΠΟΙΟΔΗΠΟΤΕ ΑΠΑΓΟΡΕΥΜΕΝΗ ΖΩΝΗ. ΧΡΗΣΙΜΟΠΟΙΗΣΤΕ ΤΙΣ ΕΓΚΑΤΑΣΤΑΣΕΙΣ ΑΝΤΙΛΗΣΗΣ ΤΟΥ ΛΙΜΑΝΙΟΥ Η ΤΗΣ ΜΑΡΙΝΑΣ ΓΙΑ ΝΑ ΑΔΕΙΑΣΕΤΕ ΤΗ ΔΕΞΑΜΕΝΗ ΣΥΛΛΟΓΗΣ ΠΡΙΝ ΦΥΓΕΤΕ ΑΠΟ ΤΟ ΛΙΜΑΝΙ.
- ΝΑ ΓΝΩΡΙΖΕΤΕ ΤΟΥΣ ΔΙΕΘΝΕΙΣ ΚΑΝΟΝΙΣΜΟΥΣ ΚΑΤΑ ΤΗΣ ΘΑΛΑΣΣΙΑΣ ΡΥΠΑΝΣΗΣ (MARPOL).

ΤΕΧΝΙΚΕΣ ΟΔΗΓΙΕΣ ΑΣΦΑΛΕΙΑΣ

- ΜΗΝ ΥΠΕΡΒΑΙΝΕΤΕ ΠΟΤΕ ΤΟΝ ΜΕΓΙΣΤΟ ΣΥΝΙΣΤΩΜΕΝΟ ΑΡΙΘΜΟ ΕΠΙΒΑΤΩΝ. ΑΝΕΞΑΡΤΗΤΑ ΑΠΟ ΤΟΝ ΑΡΙΘΜΟ ΤΩΝ ΕΠΙΒΑΤΩΝ, ΤΟ ΣΥΝΟΛΙΚΟ ΒΑΡΟΣ ΤΩΝ ΑΤΟΜΩΝ ΚΑΙ ΤΟΥ ΕΞΟΠΛΙΣΜΟΥ ΔΕΝ ΠΡΕΠΕΙ ΝΑ ΥΠΕΡΒΑΙΝΕΙ ΤΗ ΜΕΓΙΣΤΗ ΣΥΝΙΣΤΩΜΕΝΗ ΙΚΑΝΟΤΗΤΑ ΦΟΡΤΙΟΥ. ΧΡΗΣΙΜΟΠΟΙΕΙΤΕ ΠΑΝΤΑ ΤΑ ΚΑΘΙΣΜΑΤΑ / ΤΟΥΣ ΧΩΡΟΥΣ ΘΕΣΕΩΝ ΠΟΥ ΠΑΡΕΧΟΝΤΑΙ.
- ΚΑΤΑ ΤΗ ΦΟΡΤΩΣΗ ΤΟΥ ΣΚΑΦΟΥΣ, ΜΗΝ ΥΠΕΡΒΑΙΝΕΤΕ ΠΟΤΕ ΤΗ ΜΕΓΙΣΤΗ ΣΥΝΙΣΤΩΜΕΝΗ ΙΚΑΝΟΤΗΤΑ ΦΟΡΤΙΟΥ. ΝΑ ΦΟΡΤΩΝΕΤΕ ΠΑΝΤΑ ΤΟ ΣΚΑΦΟΣ ΠΡΟΣΕΚΤΙΚΑ ΚΑΙ ΝΑ ΚΑΤΑΝΕΜΕΤΕ ΤΑ ΦΟΡΤΙΑ ΚΑΤΑΛΛΗΛΑ ΟΣΤΕ ΝΑ ΔΙΑΤΗΡΕΙΤΕ ΤΗΝ ΑΝΤΙΣΤΑΘΜΙΣΗ ΣΧΕΔΙΑΣΜΟΥ (ΠΕΡΙΠΟΥ ΟΡΙΖΟΝΤΙΩΜΕΝΟ). ΑΠΟΦΥΓΕΤΕ ΝΑ ΤΟΠΟΘΕΤΕΙΤΕ ΨΗΛΑ ΜΕΓΑΛΑ ΒΑΡΗ.
- Η ΜΕΓΙΣΤΗ ΣΥΝΙΣΤΩΜΕΝΗ ΙΚΑΝΟΤΗΤΑ ΦΟΡΤΙΟΥ ΠΕΡΙΛΑΜΒΑΝΕΙ ΤΟ ΒΑΡΟΣ ΟΛΩΝ ΤΩΝ ΕΠΙΒΑΙΝΟΝΤΩΝ, ΟΛΕΣ ΤΙΣ ΠΡΟΜΗΘΕΙΕΣ ΚΑΙ ΤΑ ΠΡΟΣΩΠΙΚΑ ΕΙΔΗ, ΤΥΧΩΝ ΕΞΟΠΛΙΣΜΟΥ ΠΟΥ ΔΕΝ ΠΕΡΙΛΑΜΒΑΝΕΤΑΙ ΣΤΟ ΒΑΡΟΣ ΑΦΟΡΤΟΥ ΣΚΑΦΟΥΣ, ΤΟ ΦΟΡΤΙΟ (ΕΑΝ ΥΠΑΡΧΕΙ) ΚΑΙ ΟΛΑ ΤΑ ΑΝΑΛΩΣΙΜΑ ΥΓΡΑ (ΝΕΡΟ, ΚΑΥΣΙΜΑ, Κ.Λ.Π.).
- ΚΑΛΟΙ, ΣΕΧΟΥΛΕΣ ΝΕΡΟΥ ΚΑΙ ΑΝΤΙΛΙΕΣ ΑΕΡΑ ΘΑ ΠΡΕΠΕΙ ΝΑ ΕΙΝΑΙ ΠΑΝΤΟΤΕ ΔΙΑΘΕΣΙΜΟΙ ΣΕ ΠΕΡΙΠΤΩΣΗ ΔΙΑΡΡΟΗΣ ΑΕΡΑ Η ΕΑΝ ΤΟ ΣΚΑΦΟΣ ΠΑΡΕΙ ΝΕΡΟ.
- ΟΤΑΝ ΤΟ ΣΚΑΦΟΣ ΕΙΝΑΙ ΣΕ ΚΙΝΗΣΗ, ΟΛΟΙ ΟΙ ΕΠΙΒΑΤΕΣ ΠΡΕΠΕΙ ΝΑ ΠΑΡΑΜΕΝΟΥΝ ΚΑΘΙΣΜΕΝΟΙ ΑΝΑ ΠΑΣΑ ΣΤΙΓΜΗ ΓΙΑ ΝΑ ΜΗΝ ΠΕΣΟΥΝ ΣΤΗ ΘΑΛΑΣΣΑ.
- ΧΡΗΣΙΜΟΠΟΙΗΣΤΕ ΤΟ ΣΚΑΦΟΣ ΣΕ ΠΡΟΣΤΑΤΕΥΜΕΝΕΣ ΖΩΝΕΣ ΑΚΤΩΝ ΕΩΣ 300 ΜΕΤΡΑ (984 ΠΟΔΙΑ), ΝΑ ΕΙΣΤΕ ΠΡΟΣΕΚΤΙΚΟΙ ΜΕ ΦΥΣΙΚΟΥΣ ΠΑΡΑΓΟΝΤΕΣ, ΟΠΩΣ Ο ΑΝΕΜΟΣ, ΤΑ ΝΕΡΑ ΤΗΣ ΠΑΛΙΡΡΟΙΑΣ ΚΑΙ ΤΑ ΠΑΛΙΡΡΟΙΚΑ ΚΥΜΑΤΑ.
- ΠΡΟΣΕΞΤΕ ΚΑΛΑ ΚΑΤΑ ΤΗΝ ΑΠΟΘΕΣΗ ΣΤΗΝ ΑΚΤΗ. ΑΙΧΜΗΡΑ ΚΑΙ ΑΝΩΜΑΛΑ ΑΝΤΙΚΕΙΜΕΝΑ ΟΠΩΣ ΠΕΤΡΕΣ, ΣΤΙΜΕΝΤΟ, ΟΣΤΡΑΚΑ, ΓΥΑΛΙΑ, ΚΛΠ. ΜΠΟΡΟΥΝ ΝΑ ΤΡΥΠΗΣΟΥΝ ΤΟ ΣΚΑΦΟΣ.
- ΕΑΝ Ο ΕΝΑΣ ΘΑΛΑΜΟΣ ΤΡΥΠΗΘΕΙ ΟΤΑΝ ΤΟ ΣΚΑΦΟΣ ΒΡΙΣΚΕΤΑΙ ΣΤΟ ΝΕΡΟ, ΜΠΟΡΕΙ ΝΑ ΧΡΕΙΑΣΘΕΙ ΝΑ ΦΟΥΣΚΩΣΕΤΕ ΠΛΗΡΩΣ ΤΟΝ ΑΛΛΟ ΘΑΛΑΜΟ ΑΕΡΑ ΟΣΤΕ ΝΑ ΑΠΟΤΡΕΨΕΤΕ ΤΗ ΒΥΘΙΣΗ ΤΟΥ ΣΚΑΦΟΥΣ.
- ΓΙΑ ΝΑ ΑΠΟΦΥΓΕΤΕ ΖΗΜΙΕΣ ΜΗΝ ΣΕΡΝΕΤΕ ΤΟ ΣΚΑΦΟΣ ΠΑΝΩ ΣΕ ΤΡΑΧΙΕΣ ΕΠΙΦΑΝΕΙΕΣ.
- ΣΑΣ ΣΥΝΙΣΤΟΥΜΕ ΝΑ ΦΟΡΑΤΕ ΠΑΝΤΑ ΣΩΣΤΙΒΙΟ ΟΤΑΝ ΧΡΗΣΙΜΟΠΟΙΕΙΤΕ ΤΟ ΣΚΑΦΟΣ!
- ΕΙΝΑΙ ΕΥΘΥΝΗ ΤΟΥ ΚΑΤΟΧΟΥ/ΧΕΙΡΙΣΤΗ ΝΑ ΕΧΕΙ ΤΟΥΛΑΧΙΣΤΟΝ ΕΝΑΝ ΚΑΔΟ/ΚΟΥΒΑ ΣΤΟ ΣΚΑΦΟΣ, ΑΣΦΑΛΙΣΜΕΝΟ ΕΝΑΝΤΙ ΤΥΧΑΙΑΣ ΑΠΩΛΕΙΑΣ.
- ΝΑ ΕΙΣΤΕ ΥΠΕΥΘΥΝΟΙ, ΝΑ ΜΗΝ ΠΑΡΑΜΕΛΕΙΤΕ ΤΟΥΣ ΚΑΝΟΝΕΣ ΑΣΦΑΛΕΙΑΣ. ΔΙΟΤΙ ΑΥΤΟ ΜΠΟΡΕΙ ΝΑ ΘΕΣΕΙ ΣΕ ΚΙΝΔΥΝΟ ΤΗ ΖΩΗ ΣΑΣ ΚΑΙ ΤΗ ΖΩΗ ΤΩΝ ΑΛΛΩΝ.
- ΑΚΟΛΟΥΘΗΣΤΕ ΑΥΤΕΣ ΤΙΣ ΟΔΗΓΙΕΣ ΓΙΑ ΝΑ ΑΠΟΦΥΓΕΤΕ ΠΝΙΓΜΟ, ΠΑΡΑΛΥΣΗ Η ΑΛΛΟΥΣ ΣΟΒΑΡΟΥΣ ΤΡΑΥΜΑΤΙΣΜΟΥΣ.
- ΜΑΘΕΤΕ ΠΩΣ ΝΑ ΧΕΙΡΙΣΕΤΕ ΕΝΑ ΣΚΑΦΟΣ. ΕΛΕΓΞΤΕ ΤΗΝ ΠΕΡΙΟΧΗ ΣΑΣ ΓΙΑ ΠΛΗΡΟΦΟΡΙΕΣ Η/ΚΑΙ ΕΚΠΑΙΔΕΥΣΗ ΟΠΩΣ ΑΠΑΙΤΕΙΤΑΙ. ΕΝΗΜΕΡΩΘΕΙΤΕ ΓΙΑ ΤΟΥΣ ΤΟΠΙΚΟΥΣ ΚΑΝΟΝΙΣΜΟΥΣ ΚΑΙ ΤΟΥΣ ΚΙΝΔΥΝΟΥΣ ΠΟΥ ΣΧΕΤΙΖΟΝΤΑΙ ΜΕ ΤΗ ΒΟΛΤΑ ΜΕ ΣΚΑΦΟΣ Η/ΚΑΙ ΑΛΛΕΣ ΘΑΛΑΣΣΙΕΣ ΔΡΑΣΤΗΡΙΟΤΗΤΕΣ.
- ΤΑ ΣΧΕΔΙΑ ΕΙΝΑΙ ΜΟΝΟ ΓΙΑ ΛΟΓΟΥΣ ΑΠΕΙΚΟΝΙΣΗΣ. ΜΠΟΡΕΙ ΝΑ ΜΗΝ ΑΝΤΑΠΟΚΡΙΝΟΝΤΑΙ ΣΤΟ ΠΡΑΓΜΑΤΙΚΟ ΠΡΟΪΟΝ. ΔΕΝ ΕΙΝΑΙ ΥΠΟ ΚΛΙΜΑΚΑ.

ΠΕΡΙΓΡΑΦΕΣ ΠΡΟΪΟΝΤΟΣ

ΑΥΞΩΝ ΑΡΙΘΜΟΣ	ΜΕΓΕΘΟΣ ΦΟΥΣΚΩΜΕΝΟΥ	ΣΥΝΙΣΤΩΜΕΝΗ ΠΙΕΣΗ ΛΕΙΤΟΥΡΓΙΑΣ	ΜΕΓΙΣΤΗ ΙΚΑΝΟΤΗΤΑ ΦΟΡΤΙΟΥ	ΜΕΓΙΣΤΟΣ ΑΡΙΘΜΟΣ ΑΤΟΜΩΝ
61135	1,62 m x 0,96 m (5'4" x 38")	0,03 bar (0,5 psi)	80 kg (176 lbs)	1 ΕΝΗΛΙΚΑΣ
61139 / 61141	1,96 m x 1,06 m (6'5" x 42")	0,03 bar (0,5 psi)	120 kg (264 lbs)	1 ΕΝΗΛΙΚΑΣ + 1 ΠΑΙΔΙ
61145	2,46 m x 1,22 m (8'1" x 48")	0,03 bar (0,5 psi)	200 kg (440 lbs)	2 ΕΝΗΛΙΚΕΣ + 1 ΠΑΙΔΙ
61153	2,32 m x 1,18 m (7'7" x 46")	0,03 bar (0,5 psi)	250 kg (551 lbs)	2 ΕΝΗΛΙΚΕΣ
61154 / 65164	2,94 m x 1,37 m (9'8" x 54")	0,03 bar (0,5 psi)	360 kg (794 lbs)	3 ΕΝΗΛΙΚΕΣ
65156	3,50 m x 1,45 m (11'6" x 57")	0,03 bar (0,5 psi)	480 kg (1058 lbs)	4 ΕΝΗΛΙΚΕΣ
65158	3,15 m x 1,65 m (10'4" x 65")	0,07 bar (1 psi)/0,05 bar (0,7 psi)	500 kg (1102 lbs)	4 ΕΝΗΛΙΚΕΣ
65159	3,64 m x 1,66 m (11'11" x 65")	0,07 bar (1 psi)/0,05 bar (0,7 psi)	600 kg (1323 lbs)	5 ΕΝΗΛΙΚΕΣ

ΟΔΗΓΙΕΣ ΧΡΗΣΗΣ ΓΙΑ ΤΗ ΡΥΘΜΙΣΗ



ΑΠΑΙΤΟΥΝΤΑΙ ΑΝΤΑΛΛΑΚΤΙΚΑ & ΕΡΓΑΛΕΙΑ

ΣΥΓΚΡΙΝΕΤΕ ΤΑ ΕΞΑΡΤΗΜΑΤΑ ΣΤΗ ΣΥΣΚΕΥΑΣΙΑ ΣΑΣ ΜΕ ΤΑ ΕΞΑΡΤΗΜΑΤΑ ΠΟΥ ΑΝΑΦΕΡΟΝΤΑΙ ΣΕ ΑΥΤΟ ΤΟ ΕΓΧΕΙΡΙΔΙΟ. ΒΕΒΑΙΩΘΕΙΤΕ ΟΤΙ ΤΑ ΕΞΑΡΤΗΜΑΤΑ ΑΝΤΙΠΡΟΣΩΠΕΥΟΥΝ ΤΟ ΜΟΝΤΕΛΟ ΠΟΥ ΕΙΧΑΤΕ ΤΗΝ ΠΡΟΕΣΗ ΝΑ ΑΓΟΡΑΣΕΤΕ.

ΣΥΣΤΑΞΕΙΣ ΚΑΤΑ ΤΗΝ ΕΓΚΑΤΑΣΤΑΣΗ – ΠΡΟΕΙΔΟΠΟΙΗΣΕΙΣ ΚΑΙ ΕΠΙΣΚΟΠΗΣΗ

ΜΗ ΧΡΗΣΙΜΟΠΟΙΕΙΤΕ ΠΟΤΕ ΑΕΡΑ ΨΗΛΗΣ ΠΙΕΣΗΣ ΓΙΑ ΝΑ ΦΟΥΣΚΩΣΕΤΕ ΤΟ ΣΚΑΦΟΣ ΣΑΣ. ΜΠΟΡΟΥΝ ΝΑ ΠΡΟΚΛΗΘΟΥΝ ΖΗΜΙΕΣ ΚΑΙ ΝΑ ΑΚΥΡΩΘΕΙ Η ΕΓΓΥΗΣΗ ΣΑΣ (ΚΑΤΑ ΠΕΡΙΠΤΩΣΗ).

- ΦΟΥΣΚΩΝΕΤΕ ΤΟ ΣΩΜΑ ΑΡΓΑ ΚΑΙ ΣΥΓΚΡΙΝΕΤΕ ΤΟ ΥΨΟΣ ΤΗΣ ΤΥΠΩΜΕΝΗΣ ΕΠΑΝΩ ΣΤΟ ΠΡΟΪΟΝ ΚΛΙΜΑΚΑΣ ΜΕ ΤΟΝ ΠΑΡΑΚΑΤΩ ΠΙΝΑΚΑ ΜΕΤΡΗΣΕΩΝ, ΟΣΤΕ ΝΑ ΒΕΒΑΙΩΘΕΙΤΕ ΟΤΙ ΕΧΕΙ ΕΠΙΤΕΥΧΘΕΙ ΤΟ ΥΨΟΣ ΚΑΘΕ ΘΑΛΑΜΟΥ.*
- Η ΥΠΕΡΒΑΣΗ ΤΩΝ ΔΕΔΟΜΕΝΩΝ ΠΟΥ ΠΑΡΕΧΟΝΤΑΙ ΣΤΗΝ ΠΙΝΑΚΙΔΑ ΧΩΡΗΤΙΚΟΤΗΤΑΣ ΜΠΟΡΕΙ ΝΑ ΠΡΟΚΑΛΕΣΕΙ ΖΗΜΙΕΣ ΣΤΟ ΣΚΑΦΟΣ Η/ΚΑΙ ΤΡΑΥΜΑΤΙΣΜΟ ΤΟΥ ΧΡΗΣΤΗ.
- ΦΟΥΣΚΩΝΕΤΕ ΤΟΥΣ ΘΑΛΑΜΟΥΣ ΜΕΧΡΙ ΝΑ ΜΠΟΡΕΙΤΕ ΝΑ ΔΕΙΤΕ ΜΕΡΙΚΕΣ ΠΤΥΧΕΣ ΣΤΙΣ ΡΑΦΕΣ ΣΥΓΚΟΛΛΗΣΗΣ. ΜΕΤΑ ΤΟ ΦΟΥΣΚΩΜΑ, ΣΥΓΚΡΙΝΕΤΕ ΤΟ ΥΨΟΣ ΤΟΥ ΣΚΑΦΟΥΣ ΜΕ ΤΟΝ ΑΚΟΛΟΥΘΟ ΠΙΝΑΚΑ. ΦΟΥΣΚΩΣΤΕ ΤΟΝ ΘΑΛΑΜΟ ΤΟΥ ΠΥΘΜΕΝΑ ΚΑΙ ΑΛΛΑ ΑΞΕΣΟΥΑΡ, ΟΠΩΣ ΤΟ ΥΠΟΠΟΔΙΟ, ΜΕΧΡΙ ΝΑ ΕΙΝΑΙ ΑΚΑΜΠΤΑ ΣΤΗΝ ΑΦΗ ΑΛΛΑ ΟΧΙ ΣΚΛΗΡΑ. ΜΗΝ ΠΑΡΑΦΟΥΣΚΩΝΕΤΕ.
- ΒΕΒΑΙΩΘΕΙΤΕ ΟΤΙ ΤΟ ΣΚΑΦΟΣ ΕΧΕΙ ΕΠΙΤΥΧΕΙ ΤΗ ΣΩΣΤΗ ΠΙΕΣΗ ΠΟΥ ΑΝΑΦΕΡΕΤΑΙ ΣΤΟΝ ΠΙΝΑΚΑ ΠΕΡΙΓΡΑΦΩΝ ΠΡΟΪΟΝΤΟΣ ΚΑΙ ΕΧΕΙ ΤΥΠΩΘΕΙ ΚΟΝΤΑ ΣΤΗ ΒΑΛΒΙΔΑ ΦΟΥΣΚΩΜΑΤΟΣ. ΔΩΣΤΕ ΠΡΟΣΟΧΗ ΣΕ ΑΜΦΟΤΕΡΕΣ ΤΙΣ ΚΛΙΜΑΚΕΣ ΠΙΕΣΗΣ ΠΑΝΩ ΣΤΗΝ ΠΙΝΑΚΙΔΑ ΤΥΠΟΥ ΚΑΙ ΕΛΕΓΧΤΕ ΤΗΝ ΠΙΕΣΗ ΚΑΘ' ΟΛΗ ΤΗ ΔΙΑΡΚΕΙΑ ΤΗΣ ΧΡΗΣΗΣ. Ο ΗΛΙΟΣ ΜΠΟΡΕΙ ΝΑ ΠΡΟΚΑΛΕΣΕΙ ΑΥΞΗΣΗ ΤΗΣ ΠΙΕΣΗΣ. ΑΝ ΣΥΜΒΕΙ ΚΑΤΙ ΤΕΤΟΙΟ, ΑΠΕΛΕΥΘΕΡΩΣΤΕ ΛΙΓΟ ΑΕΡΑ ΜΕΧΡΙ ΝΑ ΕΠΙΤΕΥΧΘΕΙ Η ΠΡΟΒΛΕΠΟΜΕΝΗ ΠΙΕΣΗ.
- ΤΟ ΣΧΟΙΝΙ ΠΡΕΠΕΙ ΝΑ ΠΡΟΔΕΙΧΝΕΙ ΣΕ ΑΜΦΟΤΕΡΕΣ ΤΙΣ ΠΛΕΥΡΕΣ ΜΟΝΟ ΤΗΣ ΠΡΥΜΝΗΣ ΚΑΙ ΤΗΣ ΠΛΩΡΗΣ ΚΑΙ ΔΕΝ ΠΡΕΠΕΙ ΝΑ ΕΠΗΡΕΑΣΕΙ ΤΟΝ ΣΥΝΗΘΗ ΧΕΙΡΙΣΜΟ ΤΟΥ ΣΚΑΦΟΥΣ.
- ΝΑ ΒΕΒΑΙΩΝΕΣΤΕ ΣΥΝΕΧΩΣ ΟΤΙ ΤΟ ΣΧΟΙΝΙ ΕΧΕΙ ΣΦΙΧΤΕΙ ΚΑΛΑ.

*ΠΙΝΑΚΑΣ ΜΕΤΡΗΣΕΩΝ

ΧΡΗΣΙΜΟΠΟΙΗΣΤΕ ΤΟΝ ΣΥΜΠΕΡΙΛΑΜΒΑΝΟΜΕΝΟ ΧΑΡΑΚΑ ΚΑΙ ΤΟΝ ΑΚΟΛΟΥΘΟ ΠΙΝΑΚΑ ΓΙΑ ΝΑ ΒΕΒΑΙΩΘΕΙΤΕ ΟΤΙ ΤΟ ΣΚΑΦΟΣ ΕΧΕΙ ΦΟΥΣΚΩΘΕΙ ΣΩΣΤΑ.

ΑΥΞΩΝ ΑΡΙΘΜΟΣ	ΤΥΠΩΜΕΝΗ ΚΛΙΜΑΚΑ (ΔΑΠΕΔΟ)		ΤΥΠΩΜΕΝΗ ΚΛΙΜΑΚΑ (ΠΛΕΥΡΕΣ)			
	ΜΕΓΕΘΟΣ ΞΕΦΟΥΣΚΩΤΟ	ΜΕΓΕΘΟΣ ΦΟΥΣΚΩΜΕΝΟΥ	ΜΕΓΕΘΟΣ ΞΕΦΟΥΣΚΩΤΟ ΘΑΛΑΜΟΥ 1	ΜΕΓΕΘΟΣ ΦΟΥΣΚΩΜΕΝΟΥ ΘΑΛΑΜΟΥ 1	ΜΕΓΕΘΟΣ ΞΕΦΟΥΣΚΩΤΟ ΘΑΛΑΜΟΥ 2	ΜΕΓΕΘΟΣ ΦΟΥΣΚΩΜΕΝΟΥ ΘΑΛΑΜΟΥ 2
61135	5 cm	5,1 cm	5 cm	5,4 cm	10 cm	11,3 cm
61139 / 61141	5 cm	5,1 cm	5 cm	5,4 cm	10 cm	11 cm
61145	5 cm	5,1 cm	5 cm	5,4 cm	10 cm	11,1 cm
61153	5 cm	5,4 cm	5 cm	5,4 cm	10 cm	13 cm
61154 / 65164	5 cm	5,4 cm	5 cm	5,4 cm	10 cm	11,8 cm
65156	5 cm	5,4 cm	5 cm	5,6 cm	10 cm	11,8 cm
65158	5 cm	5,4 cm	5 cm	5,6 cm	10 cm	11,5 cm
65159	5 cm	5,4 cm	5 cm	5,6 cm	10 cm	11,5 cm



ΟΔΗΓΙΕΣ ΣΥΝΑΡΜΟΛΟΓΗΣΗΣ

ΓΙΑ ΤΙΣ ΟΔΗΓΙΕΣ ΕΓΚΑΤΑΣΤΑΣΗΣ, ΑΝΑΤΡΕΞΤΕ ΣΤΙΣ ΑΠΕΙΚΟΝΙΣΕΙΣ ΜΕΣΑ ΣΤΟ ΕΓΧΕΙΡΙΔΙΟ. ΤΑ ΣΧΕΔΙΑ ΕΙΝΑΙ ΜΟΝΟ ΓΙΑ ΛΟΓΟΥΣ ΑΠΕΙΚΟΝΙΣΗΣ. ΜΠΟΡΕΙ ΝΑ ΜΗΝ ΑΝΤΑΠΟΚΡΙΝΟΝΤΑΙ ΣΤΟ ΠΡΑΓΜΑΤΙΚΟ ΠΡΟΪΟΝ. ΔΕΝ ΕΙΝΑΙ ΥΠΟ ΚΛΙΜΑΚΑ.

ΟΔΗΓΙΕΣ ΓΙΑ ΤΟ ΕΠΙΡΑΜΜΑ ΕΠΙΣΚΕΥΗΣ

- ΕΑΝ ΥΠΑΡΧΕΙ ΜΙΑ ΜΙΚΡΗ ΠΑΡΑΚΕΝΤΗΣΗ, ΕΠΙΣΚΕΥΑΣΤΕ ΤΗΝ ΣΥΜΦΩΝΑ ΜΕ ΤΙΣ ΟΔΗΓΙΕΣ ΣΤΟ ΕΠΙΡΑΜΜΑ ΕΠΙΣΚΕΥΗΣ.
- ΕΑΝ Η ΟΠΗ ΕΙΝΑΙ ΠΟΛΥ ΜΕΓΑΛΗ ΓΙΑ ΝΑ ΕΠΙΣΚΕΥΑΣΤΕΙ ΜΕ ΤΟ ΠΑΡΕΧΟΜΕΝΟ ΕΠΙΡΑΜΜΑ, ΑΓΟΡΑΣΤΕ ΕΝΑ ΚΙΤ ΕΠΙΣΚΕΥΗΣ BESTWAY Η ΣΤΕΙΛΤΕ ΤΟ ΣΚΑΦΟΣ ΣΕ ΕΝΑ ΕΞΕΙΔΙΚΕΥΜΕΝΟ ΚΑΤΑΣΤΗΜΑ ΓΙΑ ΝΑ ΕΚΤΕΛΕΣΤΟΥΝ ΟΙ ΕΠΙΣΚΕΥΕΣ.

ΟΔΗΓΙΕΣ ΑΠΟΣΥΝΑΡΜΟΛΟΓΗΣΗΣ

- Η ΕΚΤΕΤΑΜΕΝΗ ΕΚΘΕΣΗ ΣΤΟΝ ΗΛΙΟ ΜΠΟΡΕΙ ΝΑ ΜΕΙΩΣΕΙ ΤΗ ΔΙΑΡΚΕΙΑ ΖΩΗΣ ΤΟΥ ΣΚΑΦΟΥΣ ΣΑΣ. ΜΗΝ ΑΦΗΝΕΤΕ ΤΑ ΣΚΑΦΗ ΕΚΤΕΘΕΙΜΕΝΑ ΣΤΟ ΑΜΕΣΩ ΗΛΙΑΚΟ ΦΩΣ ΓΙΑ ΠΕΡΙΣΣΟΤΕΡΟ ΑΠΟ 1 ΩΡΑ ΜΕΤΑ ΤΗ ΧΡΗΣΗ.

ΣΥΝΤΗΡΗΣΗ ΚΑΙ ΑΠΟΘΗΚΕΥΣΗ

- ΑΦΑΙΡΕΣΤΕ ΤΑ ΚΟΥΠΙΑ ΑΠΟ ΤΙΣ ΒΑΣΕΙΣ ΣΤΗΡΙΞΗΣ ΚΟΥΠΙΩΝ ΚΑΙ ΑΠΟΣΥΝΑΡΜΟΛΟΓΗΣΤΕ ΤΑ ΚΑΘΙΣΜΑΤΑ.
- ΚΑΘΑΡΙΣΤΕ ΠΡΟΣΕΚΤΙΚΑ ΤΟ ΣΚΑΦΟΣ ΧΡΗΣΙΜΟΠΟΙΩΝΤΑΣ ΗΛΙΟ ΣΑΠΟΥΝΙ ΚΑΙ ΚΑΘΑΡΟ ΝΕΡΟ. ΜΗ ΧΡΗΣΙΜΟΠΟΙΕΙΤΕ ΑΚΕΤΟΝΕΣ, ΟΞΕΑ Η/ΚΑΙ ΑΛΚΑΛΙΚΑ ΔΙΑΛΥΜΑΤΑ.
- ΧΡΗΣΙΜΟΠΟΙΗΣΤΕ ΕΝΑ ΠΑΝΙ ΓΙΑ ΝΑ ΣΤΕΓΝΩΣΕΤΕ ΑΠΛΑ ΟΛΕΣ ΤΙΣ ΕΠΙΦΑΝΕΙΕΣ. ΤΟ ΠΡΟΪΟΝ ΜΠΟΡΕΙ ΝΑ ΣΤΕΓΝΩΣΕΙ ΕΚΤΕΘΕΙΜΕΝΟ ΣΤΟ ΑΜΕΣΩ ΗΛΙΑΚΟ ΦΩΣ ΓΙΑ 1 ΩΡΑ Η ΛΙΓΟΤΕΡΟ. ΜΗΝ ΥΠΕΡΒΕΙΤΕ ΑΥΤΗ ΤΗ ΣΥΣΤΑΣΗ, ΕΠΕΙΔΗ Η ΠΑΡΕΤΑΜΕΝΗ ΕΚΘΕΣΗ ΣΤΟΝ ΗΛΙΟ ΜΠΟΡΕΙ ΝΑ ΜΕΙΩΣΕΙ ΤΗ ΔΙΑΡΚΕΙΑ ΖΩΗΣ ΤΟΥ ΣΚΑΦΟΥΣ.
- ΝΑ ΦΥΛΑΣΣΕΤΑΙ ΣΕ ΞΗΡΟ ΜΕΡΟΣ, ΜΕ ΘΕΡΜΟΚΡΑΣΙΑ ΜΕΓΑΛΥΤΕΡΗ ΑΠΟ 15° C/59° F, ΜΑΚΡΙΑ ΑΠΟ ΠΑΙΔΙΑ.

РУКОВОДСТВО ПОЛЬЗОВАТЕЛЯ

СОДЕРЖАНИЕ

ОБЩЕЕ ВВЕДЕНИЕ	СТР. 23
ВАЖНАЯ ИНФОРМАЦИЯ ПО ТЕХНИКЕ БЕЗОПАСНОСТИ	СТР. 23
ВАЖНЫЕ ИНСТРУКЦИИ ПО ТЕХНИКЕ БЕЗОПАСНОСТИ	СТР. 24
ОПИСАНИЕ ИЗДЕЛИЯ	СТР. 24
ИНСТРУКЦИИ ПО УСТАНОВКЕ	СТР. 24
ИНСТРУКЦИИ ПО ИСПОЛЬЗОВАНИЮ РЕМОНТНОЙ ЗАПЛАТЫ	СТР. 24
ИНСТРУКЦИИ ПО РАЗБОРКЕ	СТР. 24
ОБСЛУЖИВАНИЕ И ХРАНЕНИЕ	СТР. 24

ОБЩЕЕ ВВЕДЕНИЕ

- Данное руководство составлено для того, чтобы помочь вам безопасно и с удовольствием управлять своим судном. Оно содержит подробную информацию о судне, поставляемом или устанавливаемом оборудовании, его системах и информации об их эксплуатации, настройке, техническом обслуживании, предотвращении рисков и управлении этими рисками. Внимательно прочитайте руководство и ознакомьтесь с судном перед его использованием.
 - Данное руководство пользователя не является курсом по безопасному управлению судном или по судоводению. Если это ваше первое судно или если вы переходите на тип судна, с которым вы не знакомы, для вашего собственного комфорта и безопасности убедитесь, что вы приобрели опыт управления и эксплуатации, прежде чем «принять на себя командование» судном. Ваш дилер, национальная федерация парусного спорта или яхт-клуб будут рады посоветовать вам местные морские школы или компетентных инструкторов.
 - Убедитесь, что ожидаемые морские и ветровые условия будут соответствовать категории конструкции вашего судна и что вы и ваш экипаж сможете безопасно управлять судном в этих условиях.
 - Даже если ваше судно отнесено к ним, морские и ветровые условия, соответствующие проектным категориям А, В и С, варьируются от суровых штормовых условий для категории А до жестких условий для верхней части категории С, сопряженных с опасностями, связанными с блуждающими волнами и шквалами. Таким образом, это опасные условия, в которых удовлетворительно работать может только компетентный, подготовленный и обученный экипаж, использующий хорошо обслуживаемое судно.
 - Данное руководство пользователя не является подробным руководством по техническому обслуживанию или устранению неисправностей. В случае затруднений обратитесь к изготовителю судна или его представителю. Если имеется руководство по техническому обслуживанию, используйте его для технического обслуживания судна.
 - Для обслуживания, ремонта или модификации всегда привлекайте обученных и компетентных людей. Изменения, которые могут повлиять на характеристики безопасности судна, должны оцениваться, выполняться и документироваться компетентными лицами. Изготовитель судна не может нести ответственность за изменения, которые он не одобрил.
 - В некоторых странах требуются водительские права или разрешение либо применяются специальные правила. Требования к перевозке могут регулироваться местным законодательством.
 - Всегда обслуживайте свое судно должным образом и принимайте во внимание ухудшение состояния, которое произойдет с течением времени и в результате интенсивного или неправильного использования судна.
 - Любое судно, независимо от его прочности, может быть серьезно повреждено при неправильном использовании. Регулярно осматривайте судно, особенно после любого предполагаемого повреждения. Всегда регулируйте скорость и направление движения судна в соответствии с морскими условиями.
 - Если ваше судно оснащено спасательным плотом, внимательно прочитайте его руководство по эксплуатации. На борту судна должно быть соответствующее аварийно-спасательное оборудование (спасательные жилеты, ремни безопасности и т. д.) в зависимости от типа судна, погодных условий и т. д. Это оборудование является обязательным в некоторых странах. Экипаж должен быть обучен использованию всего имеющегося на борту аварийно-спасательного оборудования и навыкам аварийного маневрирования (выгаскивание человека на борт, буксировка и т. д.). Парусные школы и клубы регулярно организуют тренировки.
 - Находясь на борту, каждый должен носить подходящее индивидуальное спасательное средство (спасательный жилет/плавучее приспособление). Обратите внимание, что в некоторых странах ношение индивидуального спасательного средства, соответствующего национальным нормативам, является требованием законодательства.
- ХРАНИТЕ ДАННОЕ РУКОВОДСТВО В НАДЕЖНОМ МЕСТЕ И ПЕРЕДАЙТЕ ЕГО НОВОМУ ВЛАДЕЛЬЦУ ПРИ ПРОДАЖЕ ЛОДКИ.**

Сохраните эти инструкции – и внимательно прочитайте их перед началом эксплуатации.

Соблюдайте все инструкции по технике безопасности и эксплуатации. Если вы не будете следовать этим инструкциям, лодка может перевернуться или взорваться, что может привести к травмам или смерти.

ВАЖНЫЕ ИНСТРУКЦИИ ПО ТЕХНИКЕ БЕЗОПАСНОСТИ — ПРЕДУПРЕЖДЕНИЯ

Значение заголовка опасности поясняется ниже:

Опасность — указывает на неминуемо опасную ситуацию, которая, если ее не избежать, приведет к смерти или серьезным травмам. Это сигнальное слово следует использовать только в самых экстремальных ситуациях.

Предупреждение — указывает на потенциально опасную ситуацию, которая, если ее не избежать, может привести к смерти или серьезным травмам.

Внимание — указывает на потенциально опасную ситуацию, которая, если ее не избежать, может привести к травмам легкой или средней степени тяжести.

Примечание — указывает на информацию, которая считается важной, но не связанной с опасностью, например, относящейся к материальному ущербу.

Категория конструкции судна, указанная на табличке изготовителя:

- 1) судно категории конструкции А считается спроектированным для работы при ветре силой менее 10 баллов по шкале Бофорта и связанной с этим значительной высоте волн;
ПРИМЕЧАНИЕ 1. Обычно такие условия могут встречаться при длительных переходах, например, через океаны, но также могут возникать у берега, когда судно не защищено от ветра и волн на расстоянии в несколько сотен морских миль. В зависимости от атмосферных условий порывы ветра могут достигать около 32 м/с.
 - 2) судно категории конструкции В считается спроектированным для работы при ветре силой 8 баллов по шкале Бофорта или менее и связанной с этим высоте волн до 4 м;
ПРИМЕЧАНИЕ 2. Обычно такие условия могут встречаться в дальних переходах в открытом море, но также могут возникать и у побережья, где укрытие не всегда доступно сразу. Эти условия также могут возникнуть во внутренних морях, размер которых достаточен для создания волн большой высоты. В зависимости от атмосферных условий порывы ветра могут достигать около 27 м/с.
 - 3) судно категории конструкции С считается спроектированным для работы при обычном устойчивом ветре силой 6 баллов по шкале Бофорта или менее и связанной с этим высоте волн до 2 м;
ПРИМЕЧАНИЕ 3. Обычно такие условия могут встречаться на открытых внутренних водах, в устьях рек и в прибрежных водах в умеренных погодных условиях. В зависимости от атмосферных условий порывы ветра могут достигать около 18 м/с.
 - 4) судно категории конструкции D считается спроектированным для работы при обычном устойчивом ветре силой 4 баллов по шкале Бофорта или менее и связанной с этим высоте волн до 0,3 м и периодических волнах высотой 0,5 м;
ПРИМЕЧАНИЕ 4. Обычно такие условия могут встречаться в защищенных внутренних водах и в прибрежных водах в хорошую погоду. В зависимости от атмосферных условий порывы ветра могут достигать около 12 м/с.
- Перед каждым использованием тщательно проверяйте все компоненты лодки, включая воздушные камеры, леерные тросы, весла и воздушные клапаны, чтобы убедиться, что все находится в хорошем состоянии и плотно закреплено. При наличии каких-либо повреждений прекратите эксплуатацию изделия до проведения ремонта.
 - Количество пассажиров и весовая нагрузка ни в коем случае не должны превышать установленную грузоподъемность. Чтобы узнать допустимое количество пассажиров и грузоподъемность для вашей лодки см. раздел «Технические характеристики» настоящего руководства («Описание изделия»). Перегруз приведет к опрокидыванию и утоплению.
 - Накачивайте в соответствии с номером воздушной камеры и номинальным давлением, указанным на лодке, иначе это может вызвать чрезмерное надувание и взрыв лодки. Превышение показателей, приведенных на табличке грузоподъемности, может привести к повреждению, опрокидыванию лодки и утоплению.
 - Обеспечьте правильную балансировку лодки. Неравномерное распределение людей или груза в лодке может привести к опрокидыванию лодки и утоплению.
- ОСТЕРЕГАЙТЕСЬ ВЕТРОВ С БЕРЕГА И ТЕЧЕНИЙ.**
- Не оставляйте лодку под прямыми лучами солнца на длительное время, поскольку высокая температура может привести к расширению воздуха и необратимому повреждению изделия.
 - Никогда не перевозите лодку в надутом состоянии на автомобиле. Остерегайтесь потенциального вредного воздействия таких жидкостей, как аккумуляторная кислота, бензин и масло. Эти жидкости могут повредить лодку.
 - Любое изменение в расположении масс на борту (например, добавление рыболовной вышки, радара, подъемной мачты, замена двигателя) может существенно повлиять на остойчивость, дифферент и ходовые качества судна.

- Остойчивость снижается с добавлением любого веса над главной палубой.
- В ненастную погоду люки, шкафчики и дверные проемы следует закрывать, чтобы свести к минимуму риск затопления.
- Остойчивость может быть снижена при буксировке или подъеме тяжелых грузов с помощью шлюпбалки или стрелы.
- Воздушные резервуары не должны быть проколоты.
- Прибойные волны представляют собой серьезную угрозу для устойчивости.
- Даже если использовать это судно с большой осторожностью и мастерством, конструкция его такова, что опрокидывание всегда возможно, даже в неспложных условиях.
- Предупреждение! Находясь в глубокой воде, взбирайтесь на борт через корму лодки, используя страховочный трос или страховочную ручку. Затем обязательно немедленно хватайтесь за любую часть веревки или ручку на носу или корме, опускаясь как можно ниже и сохраняйте спокойствие.
- Буксируйте и буксируйтесь только на низкой скорости. Никогда не превышайте скорость корпуса водоизмещающего судна при буксировке вашего судна.
- Ознакомьтесь с местным природоохранным законодательством и соблюдайте кодексы добросовестной практики.
- Не сливайте воду из туалетов или накопительных баков вблизи берега или в любой запрещенной зоне и используйте насосные станции в порту или на пристани для опорожнения накопительного бака перед выходом из гавани.
- Ознакомьтесь с международными правилами по борьбе с загрязнением морской среды (MARPOL).

ВАЖНЫЕ ИНСТРУКЦИИ ПО ТЕХНИКЕ БЕЗОПАСНОСТИ

- Не превышайте максимальную рекомендуемую пассажировместимость. Независимо от количества лиц в лодке, общий вес этих людей и оборудования ни в коем случае не должен превышать максимальную рекомендуемую грузоподъемность. Всегда используйте входящие в комплект сиденья/места для сидения.
- При загрузке лодки никогда не превышайте максимальную рекомендуемую грузоподъемность. Всегда загружайте лодку осторожно и распределяйте нагрузки соответствующим образом, чтобы поддерживать расчетный дифферент (приблизительно в горизонтальном положении). Не размещайте тяжелые грузы высоко.
- Максимальная рекомендуемая грузоподъемность включает вес всех людей на борту, все запасы и личные вещи, любое оборудование, не включенное в массу легкого судна, груз (если таковой имеется) и все расходные жидкости (вода, топливо и т. д.).
- В случае утечки воздуха или если лодка принимает воду, всегда должны быть в наличии ведро, черпак для воды и воздушные насосы.
- Во время движения лодки все пассажиры должны оставаться на своих местах, чтобы не упасть за борт.
- Используйте лодку в защищенных береговых зонах, до 300 м (984 фута). Остерегайтесь природных явлений, таких как ветер, приливы и приливные волны.
- Соблюдайте осторожность при опускании изделия на землю. Острые и шершавые предметы, например, камни, бетон, ракушки, стекло и т.д. могут повредить лодку.
- Если одна камера пробита, когда лодка находится в воде, может потребоваться полностью надуть другую воздушную камеру, чтобы предотвратить затопление лодки.
- Во избежание повреждений не тяните лодку по шероховатым поверхностям.
- Мы настоятельно рекомендуем всегда надевать спасательный жилет при использовании судна!
- В обязанности владельца/пользователя входит обеспечение наличия по меньшей мере одного ведра/черпака, надежно закрепленного для предотвращения его случайной утери.
- Будьте ответственными, не пренебрегайте правилами безопасности, это может поставить под угрозу вашу жизнь и жизнь других людей.
- Следуйте этим инструкциям, чтобы избежать утопления, паралича или других серьезных травм.
- Научитесь пользоваться лодкой. При необходимости найдите нужную информацию и (или) обучающие занятия. Узнайте о местных правилах и опасностях, связанных с плаванием на лодке и (или) другими водными видами спорта.
- Схемы предназначены исключительно для целей иллюстрации. Они могут не отображать конкретное изделие. Рисунки не отображают действительный масштаб.

ОПИСАНИЕ ИЗДЕЛИЯ

Номер изделия	Надувной размер	Рекомендованное рабочее давление	Максимально допустимая нагрузка	Максимальное количество человек
61135	1,62 м x 0,96 м (5'4" x 38")	0,03 бар (0,5 psi)	80 кг (176 фунтов)	1 Взрослый
61139 / 61141	1,96 м x 1,06 м (6'5" x 42")	0,03 бар (0,5 psi)	120 кг (264 фунтов)	1 Взрослый + 1 ребенок
61145	2,46 м x 1,22 м (8'1" x 48")	0,03 бар (0,5 psi)	200 кг (440 фунтов)	2 взрослых + 1 ребенок
61153	2,32 м x 1,18 м (7'7" x 46")	0,03 бар (0,5 psi)	250 кг (551 фунтов)	2 взрослых
61154 / 65164	2,94 м x 1,37 м (9'8" x 54")	0,03 бар (0,5 psi)	360 кг (794 фунтов)	3 взрослых
65156	3,50 м x 1,45 м (11'6" x 57")	0,03 бар (0,5 psi)	480 кг (1058 фунтов)	4 взрослых
65158	3,15 м x 1,65 м (10'4" x 65")	0,07 бар (1 psi)/0,05 бар (0,7 psi)	500 кг (1102 фунтов)	4 взрослых
65159	3,64 м x 1,66 м (11'11" x 65")	0,07 бар (1 psi)/0,05 бар (0,7 psi)	600 кг (1323 фунтов)	5 взрослых

ИНСТРУКЦИИ ПО УСТАНОВКЕ



НЕОБХОДИМЫЕ ДЕТАЛИ И ИНСТРУМЕНТЫ

Сравните детали в коробке с деталями, перечисленными в этом руководстве. Проверьте, чтобы компоненты изделия соответствовали модели, которую вы собирались приобрести.

РЕКОМЕНДАЦИИ ВО ВРЕМЯ УСТАНОВКИ — ПРЕДУПРЕЖДЕНИЯ И ОБЗОР

Запрещается использовать воздух высокого давления для накачивания лодки. Это приведет к повреждению и аннулированию гарантии (если применимо).

- Медленно накачивайте корпус и сравнивайте высоту шкалы, нанесенной на поверхность изделия, со следующей ТАБЛИЦЕЙ ИЗМЕРЕНИЙ, чтобы убедиться, что достигнута нужная высота каждой из камер.*
- Превышение данных, указанных на табличке грузоподъемности, может привести к повреждению лодки и (или) травме пользователя.
- Накачивайте камеры до тех пор, пока не увидите складки на сварных швах. После накачивания сравните высоту лодки с данными в следующей таблице. Накачивайте нижнюю камеру и другие принадлежности, например, подушку для ног, пока они не станут жесткими на ощупь, но не твердыми. НЕ НАКАЧИВАЙТЕ СЛИШКОМ СИЛЬНО.
- Убедитесь, что в лодке достигнуто правильное давление, указанное в таблице ОПИСАНИЕ ИЗДЕЛИЯ и напечатанное рядом с клапаном для накачивания воздуха. Обратите внимание на обе шкалы давления на заводской табличке и проверяйте давление во время использования. Солнце может вызвать повышение давления. Если это произойдет, выпустите немного воздуха для достижения нужного давления.
- Трос должен крепиться только к обеим сторонам носовой и кормовой частей и не должен мешать нормальной эксплуатации лодки.
- Постоянно следите за тем, чтобы трос был правильно натянут.

*ТАБЛИЦА ИЗМЕРЕНИЙ

Используйте прилагаемую линейку и следующую таблицу, чтобы убедиться в том, что плавсредство правильно накачано.

Номер изделия	Шкала, нанесенная на изделие (пол)		Шкала, нанесенная на изделие (борта)			
	Размер в сдутом состоянии	Надувной размер	Размер в сдутом состоянии Камера 1	Размер в надутом состоянии камеры 1	Размер в сдутом состоянии Камера 2	Размер в надутом состоянии камеры 2
61135	5 cm	5,1 cm	5 cm	5,4 cm	10 cm	11,3 cm
61139 / 61141	5 cm	5,1 cm	5 cm	5,4 cm	10 cm	11 cm
61145	5 cm	5,1 cm	5 cm	5,4 cm	10 cm	11,1 cm
61153	5 cm	5,4 cm	5 cm	5,4 cm	10 cm	13 cm
61154 / 65164	5 cm	5,4 cm	5 cm	5,4 cm	10 cm	11,8 cm
65156	5 cm	5,4 cm	5 cm	5,6 cm	10 cm	11,8 cm
65158	5 cm	5,4 cm	5 cm	5,6 cm	10 cm	11,5 cm
65159	5 cm	5,4 cm	5 cm	5,6 cm	10 cm	11,5 cm



ИНСТРУКЦИИ ПО СБОРКЕ

Инструкцию по установке см. на иллюстрациях внутри руководства пользователя. Рисунки предназначены исключительно для целей иллюстрации. Они могут не отображать конкретное изделие. Рисунки не отображают действительный масштаб.

ИНСТРУКЦИИ ПО ИСПОЛЬЗОВАНИЮ РЕМОНТНОЙ ЗАПЛАТЫ

- При наличии небольшого прокола устранили его согласно инструкции на ремонтной заплате.
- Если отверстие слишком велико и ремонт нельзя произвести с помощью заплат, входящей в комплект, приобретите набор для ремонта Bestway или отправьте лодку на ремонт в специализированную мастерскую.

ИНСТРУКЦИИ ПО РАЗБОРКЕ

- Длительное нахождение на солнце может сократить срок службы вашей лодки. Не оставляйте лодку под прямыми солнечными лучами более чем на 1 час после использования.

ОБСЛУЖИВАНИЕ И ХРАНЕНИЕ

- Снимите весла с фиксаторов и снимите сиденья.
- Тщательно промойте лодку чистой водой с мягким мылом. Не используйте ацетон, кислоту и (или) щелочные растворы.
- Аккуратно вытрите все поверхности куском ткани. Изделие можно сушить под прямыми солнечными лучами не более 1 часа; не превышайте это время, так как длительное пребывание на солнце может сократить срок службы лодки.
- Храните лодку в недоступном для детей сухом месте при температурах выше 15°C (59°F).

PŘÍRUČKA PRO MAJITELE

OBSAH

VŠEOBECNÝ ÚVOD	S. 25
DŮLEŽITÉ BEZPEČNOSTNÍ INFORMACE	S. 25
TECHNICKÉ BEZPEČNOSTNÍ POKYNY	S. 26
POPIS PRODUKTU	S. 26
POKYNY PRO MONTÁŽ	S. 26
POKYNY K ZÁPLATĚ PRO OPRAVU	S. 26
POKYNY PRO DEMONTÁŽ	S. 26
ÚDRŽBA A SKLADOVÁNÍ	S. 26

VŠEOBECNÝ ÚVOD

- Tato příručka byla sestavena tak, aby vám pomohla bezpečně a příjemně ovládat vaše plavidlo. Obsahuje údaje o plavidle, dodaném nebo namontovaném vybavení, jeho systémech a informace o jejich používání, nastavení, údržbě, prevenci rizik a řízení těchto rizik. Před použitím plavidla si příručku pečlivě přečtěte a seznamte se s plavidlem.
 - Tato příručka pro majitele není kurzem plavební bezpečnosti nebo námořní plavby. Pokud se jedná o vaše první plavidlo nebo pokud přecházíte na typ plavidla, který neznáte, ujistěte se, že v zájmu vlastního pohodlí a bezpečnosti získáte před „převzetím velení“ plavidla zkušenosti s jeho ovládním a obsluhou. Váš prodejce nebo národní plachtařská federace či jachtařský klub vám rádi poradí místní námořní školy nebo kompetentní instruktory.
 - Ujistěte se, že předpokládané podmínky větru a moře odpovídají konstrukční kategorii vašeho plavidla a že jste vy a vaše posádka schopni plavidlo v těchto podmínkách bezpečně ovládat.
 - I když je vaše loďka pro ně kategorizována, mořské a větrné podmínky odpovídající konstrukčním kategoriím A, B a C se pohybují od silných víchřic pro kategorii A až po silné podmínky pro horní část kategorie C, kdy je vystavena nebezpečí mimořádných vln nebo porvů. Jedná se tedy o nebezpečné podmínky, v nichž může uspokojivě fungovat pouze kompetentní, zdatná a vyškolená posádka s dobře udržovaným plavidlem.
 - Tato příručka pro majitele není podrobným návodem k údržbě ani k řešení problémů. V případě potíží se obraťte na výrobce loďky nebo jeho zastoupení. Pokud je k dispozici příručka pro údržbu, použijte jí při údržbě plavidla.
 - K údržbě, opravám nebo úpravám vždy využívejte vyškolené a kompetentní osoby. Úpravy, které mohou ovlivnit bezpečnostní charakteristiky plavidla, musí být posouzeny, provedeny a zdokumentovány kompetentními osobami. Výrobce loďky nemůže nést odpovědnost za úpravy, které nebyly schváleny.
 - V některých zemích je vyžadován řidičský průkaz nebo oprávnění nebo existují zvláštní předpisy. Požadavky na přepravu mohou podléhat místním předpisům.
 - Vždy své plavidlo řádně udržujte a počítejte s poškozením, ke kterému dojde v průběhu času a v důsledku intenzivního používání nebo nesprávného používání plavidla.
 - Každé plavidlo, bez ohledu na to, jak je odolné, může být při nesprávném použití vážně poškozeno. Pravidelně plavidlo kontrolujte, zejména po jakémkoli podezření na poškození. Rychlost a směr plavby vždy přizpůsobte podmínkám na moři.
 - Pokud je vaše plavidlo vybaveno záchranným člunem, pečlivě si přečtěte jeho návod k obsluze. Plavidlo by mělo mít na palubě odpovídající bezpečnostní vybavení (záchranné vesty, postroje atd.) podle typu plavidla, povětrnostních podmínek atd. Toto vybavení je v některých zemích povinné. Posádka by měla být obeznámena s používáním veškerých záchranných prostředků a nouzovým manévrováním (vytažení člověka přes palubu, vlečení atd.). Plachtařské školy a kluby pravidelně pořádají školení.
 - Každý by měl mít na palubě vhodný osobní plovací prostředek (záchrannou vestu / plovoucí kruh). Upozorňujeme, že v některých zemích je nošení osobního plovacího prostředku v souladu s vnitrostátními předpisy vyžadováno zákonem.
- TUTO PŘÍRUČKU USCHOVEJTE NA BEZPEČNÉM MÍSTĚ A PŘEDEJTE NOVÉMU VLASTNÍKOVÍ, POKUD PLAVIDLO PRODÁTE.

Uschovejte tyto pokyny – před použitím si je pozorně přečtěte.

Dodržujte všechny bezpečnostní a provozní pokyny. Nedodržení těchto pokynů by mohlo vést k převrácení nebo výbuchu loďky a následnému zranění nebo usmrcení.

DŮLEŽITÉ BEZPEČNOSTNÍ POKYNY – VAROVÁNÍ

Význam položek nebezpečí je vysvětlen níže:

Nebezpečí – označuje bezprostředně nebezpečnou situaci, která bude mít za následek smrt nebo vážné zranění, pokud se jí nezabrání. Toto signální slovo je třeba omezit na nejkrajnější situace.

Varování – označuje potenciálně nebezpečnou situaci, která může mít za následek smrt nebo vážné zranění, pokud se jí nezabrání.

Upozornění – označuje potenciálně nebezpečnou situaci, která může vést k lehkému nebo středně těžkému zranění, pokud se jí nezabrání.

Poznámka – označuje informace, které jsou považovány za důležité, ale netýkají se nebezpečí, např. v souvislosti se škodami na majetku.

Kategorie konstrukce plavidla, jak je vyznačena na štítku výrobce, jsou následující:

- 1) plavidlo konstrukční kategorie A je považováno za plavidlo určené k provozu při větru o síle menší než 10 stupňů Beaufortovy stupnice a s tím spojenou značnou výškou vln;
POZNÁMKA 1: Obvykle se s takovými podmínkami setkáváme při delších plavbách, např. přes oceány, ale mohou se vyskytnout i na pobřeží, pokud není chráněno před větrem a vlnami na vzdálenost několika set námořních mil. V závislosti na atmosférických podmínkách může vítr dosahovat rychlosti až 32 m/s.
 - 2) plavidlo konstrukční kategorie B je považováno za plavidlo určené pro provoz ve větru o síle Beaufortovy stupnice 8 nebo nižší a s tím spojenou odpovídající výškou vln do 4 m;
POZNÁMKA 2: S takovými podmínkami se lze obvykle setkat při dostatečně dlouhých plavbách na moři, ale mohou se vyskytnout i u pobřeží, kde není vždy k dispozici okamžitý úkryt. Tyto podmínky se mohou vyskytnout i na vnitrozemských mořích dostatečně velkých pro vznik vln. V závislosti na atmosférických podmínkách může vítr dosahovat rychlosti až 27 m/s.
 - 3) plavidlo konstrukční kategorie C je považováno za plavidlo určené pro provoz v typickém ustáleném větru o síle Beaufortovy stupnice 6 nebo nižší a s tím spojenou odpovídající výškou vln do 2 m;
POZNÁMKA 3: Typicky se s takovými podmínkami lze setkat v exponovaných vnitrozemských vodách, v ústích řek a v pobřežních vodách za mírných povětrnostních podmínek. V závislosti na atmosférických podmínkách může vítr dosahovat rychlosti až 18 m/s.
 - 4) plavidlo konstrukční kategorie D je považováno za plavidlo určené pro provoz v typickém ustáleném větru o síle Beaufortovy stupnice 4 nebo nižší a s tím spojenou odpovídající výškou vln do 0,3 m a příležitostně až do 0,5 m;
POZNÁMKA 4: S takovými podmínkami se lze obvykle setkat v chráněných vnitrozemských vodách a za pěkného počasí v pobřežních vodách. V závislosti na atmosférických podmínkách může vítr dosahovat rychlosti až 12 m/s.
- Před každým použitím pečlivě zkontrolujte všechny části loďky včetně vzduchových komor, provazů pro bezpečné uchopení, vesel a vzduchových ventilů; vše musí být v dobrém stavu a řádně upevněno. Pokud naleznete závadu, přestaňte výrobek používat a opravte jej.
 - Počet cestujících a hmotnost nákladu nesmí v žádném případě překročit stanovenou nosnost. Informace o počtu cestujících a hmotnosti nákladu pro vaši loďku naleznete v části Technické parametry v této příručce (Popis výrobku). Příliš těžký náklad může způsobit převrácení a utonutí.
 - Nařkněte vzduchové komory v číslovaném pořadí na jmenovitý tlak uvedený na loďce, jinak by mohlo dojít k přefouknutí a/nebo výbuchu loďky. Překročení údajů uvedených na štítku s nosností může vést k poškození plavidla, převrácení a utonutí.
 - Udržujte loďku vyváženou. Nerovnoměrné rozmístění osob nebo zátěže v loďce může vést k převrácení loďky a utonutí.
- DÁVEJTE POZOR NA POBŘEŽNÍ VĚTRY A PROUDY.**
- Nenechte loďku dlouho ležet na slunci. Vysoké teploty mohou způsobit rozpínání vzduchu, což může vést k nenapravitelnému poškození výrobku.
 - Nikdy nepřepřavujte loďku v nafouknutém stavu na vozidle. Mějte na paměti možné škodlivé účinky kapalin jako je kyselina z baterií, olej nebo benzín. Tyto kapaliny by mohly poškodit loďku.
 - Jakákoli změna rozmístění nákladu na palubě (např. přidání rybářské věže, radaru, uložení stěžně, změna motoru) může významně ovlivnit stabilitu, vyvážení a výkonnost plavidla.

- Stabilitu snižuje jakákoli hmotnost přidaná nad hlavní palubu.
- Za nepříznivého počasí by měly být poklapy, skříňky a dveře zavřené, aby se minimalizovalo riziko zaplavení.
- Při vlečení nebo zvedání těžkých břemen pomocí jeřábu nebo výložníku může dojít ke snížení stability.
- Vzduchové nádrže nesmí být proraženy.
- Lámající se vlny představují vážné nebezpečí pro stabilitu.
- I při velmi opatrném a zručném používání je konstrukce této lodi taková, že převrácení je vždy možné, a to i za mírných podmínek.
- **Varování!** Pokud se nacházíte v hluboké vodě, nastupujte přes záď loďky pomocí bezpečnostního lana nebo bezpečnostního madla. Vždy se okamžitě přidrže jakékoli části lana nebo madla na předí nebo zádi, zvolte sníženou polohu a zachovejte klid.
- Vždy vlečte nebo buďte vlečeni nízkou rychlostí. Pokud jste vlečeni, nikdy nepřekračujte konstrukční rychlost vlečeného plavidla.
- Dodržujte místní zákony o životním prostředí a zásady správné praxe.
- Nevypouštějte toalety nebo odpadní nádrže v blízkosti břehu nebo v zakázané zóně a před opuštěním přístavu použijte odčerpávací zařízení v přístavu nebo přístavišti k vyprázdnění odpadní nádrže.
- Seznamte se s mezinárodními předpisy proti znečišťování moří (MARPOL).

TECHNICKÉ BEZPEČNOSTNÍ POKYNY

- Nepřekračujte maximální doporučený počet osob. Bez ohledu na počet osob na palubě nesmí celková hmotnost osob a vybavení překročit maximální doporučenou nosnost. Vždy používejte určená sedadla/místa k sezení.
- Při nakládání loďky nikdy nepřekračujte maximální doporučenou nosnost. Loďku vždy nakládejte pozorně a vhodně rozložte zátěž tak, aby byla zachována navržená vodoryska (v přibližně vodorovné poloze). Neumísťujte těžké předměty nahoru.
- Maximální doporučená nosnost zahrnuje všechny osoby na palubě, všechnu jejich výbavu a majetek, jakékoli vybavení, které není zahrnuto v hmotnosti prázdného plavidla, náklad (pokud jej převážíte) a všechny spotřební tekutiny (vodu, palivo atd.).
- Pro případ vniknutí vody do člunu musí být na palubě vždy vědro, naběračka na vylévání vody a vzduchové čerpadlo.
- Při pohybu člunu musí všichni cestující sedět, aby nepřepadli přes palubu.
- Používejte loďku v chráněných pobřežních zónách do vzdálenosti až 300 m (984 ft.). Věnujte pozornost přírodním silám jako vítr, přílivové proudy a přílivové vlny.
- Při přistávání u břehu buďte opatrní. Ostré předměty, jako jsou kameny, beton, mušle, sklo, atd. mohou člun prorazit.
- Pokud při plavbě dojde k proražení jedné komory, může být nutno plně nafouknout druhou komoru, aby se člun nepotopil.
- Aby nedošlo k poškození člunu, nevěčte jej po drsném povrchu.
- Při používání plavidla důrazně doporučujeme vždy nosit záchranou vestu!
- Je odpovědností majitele/provozovatele mít na palubě alespoň jeden kelík či nádobu na vylévání vody, která je zajištěna proti náhodné ztrátě.
- Buďte zodpovědní, nezanedbávejte bezpečnostní pravidla, mohlo by to ohrozit váš život a životy ostatních.
- Dodržujte tyto pokyny – předcházejte riziku utonutí, ochrnutí nebo jiného vážného zranění.
- Naučte se jak s člunem zacházet. Dle potřeby si zjistěte informace a/nebo školení od někoho v okolí. Informujte se o místních předpisech a nebezpečích souvisejících s plavbou na člunu a/nebo dalšími aktivitami na vodě.
- Vyobrazení mají pouze ilustrační charakter. Nemusí se shodovat s aktuálním výrobkem. Bez měřítka.

POPIS PRODUKTU

Číslo výrobku	Velikost nafouknuté	Odporovaný Prevádzkový tlak	Maximální nosnost	Maximální počet osob
61135	1,62 m x 0,96 m (5'4" x 38")	0,03 bar (0.5 psi)	80 kg (176 lb)	1 Dospělý
61139 / 61141	1,96 m x 1,06 m (6'5" x 42")	0,03 bar (0.5 psi)	120 kg (264 lb)	1 Dospělý + 1 dítě
61145	2,46 m x 1,22 m (8'1" x 48")	0,03 bar (0.5 psi)	200 kg (440 lb)	2 dospělí + 1 dítě
61153	2,32 m x 1,18 m (7'7" x 46")	0,03 bar (0.5 psi)	250 kg (551 lb)	2 dospělí
61154 / 65164	2,94 m x 1,37 m (9'8" x 54")	0,03 bar (0.5 psi)	360 kg (794 lb)	3 dospělé osoby
65156	3,50 m x 1,45 m (11'6" x 57")	0,03 bar (0.5 psi)	480 kg (1058 lb)	4 dospělé osoby
65158	3,15 m x 1,65 m (10'4" x 65")	0,07 bar (1 psi)/0,05 bar (0,7 psi)	500 kg (1102 lb)	4 dospělé osoby
65159	3,64 m x 1,66 m (11'11" x 65")	0,07 bar (1 psi)/0,05 bar (0,7 psi)	600 kg (1323 lb)	5 dospělých

POKYNY PRO MONTÁŽ



POTŘEBNÉ SOUČÁSTI A NÁSTROJE

Porovnejte součásti v krabici se součástmi uvedenými v tomto návodu. Ověřte, že součásti zařízení odpovídají modelu, který jste měli v úmyslu zakoupit.

DOPORUČENÍ PRO INSTALACI – VAROVÁNÍ A PŘEHLED

K nafukování loďky nikdy nepoužívejte vysokotlaký vzduch. Vedlo by to k poškození a zrušení platnosti záruky (v příslušných případech).

- Pomalu nafoukněte trup a porovnejte výšku stupnice vytištěné na výrobku s následující TABULKOU ROZMĚRŮ, abyste se ujistili, že bylo dosaženo správné výšky každé komory.*
- Překročení údajů uvedených na štítku s nosností může způsobit poškození loďky a/nebo zranění uživatele.
- Nafukujte komory, dokud neuvídíte záhyby na svařovaných švech. Po nafuknutí porovnejte výšku loďky s následující tabulkou. Nafukujte dolní komoru a další příslušenství, jako je opěrka nohou, až budou pevně na dotek, ale ne tvrdě. **NEPŘEFUKUJTE.**
- Ujistěte se, že loďka dosáhla správného tlaku uvedeného v tabulce POPIS VÝROBKU a vytištěného vedle nafukovacího ventilu. Věnujte pozornost oběma stupnicím tlaku na typovém štítku a během používání kontrolujte tlak. Sluneční záření může způsobit zvýšení tlaku. V takovém případě vypusťte trochu vzduchu, abyste dosáhli určeného tlaku.
- Lano je nutné připevnit pouze k oběma stranám předělu a záďe a nesmí překážet normálnímu provozu loďky.
- Průběžně kontrolujte, zda je lano správně utažené.

*TABULKA ROZMĚRŮ

Pomocí dodaného měřítka a následující tabulky ověřte, zda je plavidlo správně nafouknuté.

Číslo výrobku	Vytištěná stupnice (podlaha)		Vytištěná stupnice (boční strany)			
	Velikost po vyfouknutí	Velikost nafouknuté	Velikost komory 1 po vyfouknutí	Velikost nafouknuté komory 1	Velikost komory 2 po vyfouknutí	Velikost nafouknuté komory 2
61135	5 cm	5,1 cm	5 cm	5,4 cm	10 cm	11,3 cm
61139 / 61141	5 cm	5,1 cm	5 cm	5,4 cm	10 cm	11 cm
61145	5 cm	5,1 cm	5 cm	5,4 cm	10 cm	11,1 cm
61153	5 cm	5,4 cm	5 cm	5,4 cm	10 cm	13 cm
61154 / 65164	5 cm	5,4 cm	5 cm	5,4 cm	10 cm	11,8 cm
65156	5 cm	5,4 cm	5 cm	5,6 cm	10 cm	11,8 cm
65158	5 cm	5,4 cm	5 cm	5,6 cm	10 cm	11,5 cm
65159	5 cm	5,4 cm	5 cm	5,6 cm	10 cm	11,5 cm



POKYNY PRO SESTAVENÍ

Při instalaci postupujte podle vyobrazení v příručce. Vyobrazení mají pouze ilustrační charakter. Nemusí se shodovat s aktuálním výrobkem. Bez měřítka.

POKYNY K ZÁPLATĚ PRO OPRAVU

- Při malém průrazu jej opravte dle pokynů uvedených na opravné záplatě.
- Pokud dodaná záplata nestačí k opravě otvoru, kupte si opravnou sadu Bestway nebo nechte loďku opravit ve specializované dílně.

POKYNY PRO DEMONTÁŽ

- Dlouhodobé vystavení slunci může zkrátit životnost loďky. Po použití nenechávejte loďku na přímém slunci déle než 1 hodinu.

ÚDRŽBA A SKLADOVÁNÍ

- Vyměňte pádla z přichytek a demontujte sedadla.
- Pečlivě omyjte loďku slabým roztokem mýdlové vody. Nepoužívejte aceton ani kyselý a/nebo zásaditý roztoky.
- Na jemné očištění všech povrchů použijte hadřík. Výrobek lze sušit na přímém slunci po dobu nejvýše 1 hodiny; nepřekračujte tuto doporučenou dobu, protože dlouhodobé vystavení slunci může zkrátit životnost loďky.
- Skladujte mimo dosah dětí na suchém místě při teplotě vyšší než 15 °C/59 °F.

BRUKERHÅNDBOK

INNHALDSFORTEGNELSE

GENERELL INTRODUKSJON	S. 27
VIKTIG SIKKERHETSINFORMASJON	S. 27
TEKNISKE SIKKERHETSINSTRUKSJONER	S. 28
PRODUKTBESKRIVELSER	S. 28
PRODUKTBESKRIVELSE	S. 28
REPARASJONSLAPPINSTRUKSJONER	S. 28
DEMONTERINGSINSTRUKSJONER	S. 28
VEDLIKEHOLD OG OPPBEVARING	S. 28

GENERELL INTRODUKSJON

- Denne håndboken er satt sammen for å hjelpe deg med å betjene fartøyet ditt på en trygg og behagelig måte. Den inneholder detaljer om fartøyet, utstyret som er levert eller montert, dets systemer og informasjon om deres drift, oppsett, vedlikehold, forebygging av risikoer og håndtering av disse risikoene. Les nøye og gjør deg kjent med fartøyet før du bruker det.
- Denne brukerhåndboken er ikke et kurs i båtsikkerhet eller sjømannskap. Hvis dette er ditt første fartøy, eller hvis du bytter til en type fartøy du ikke er kjent med; for din egen komfort og sikkerhet, sørg for at du får håndterings- og betjeningserfaring før du "overtar kommandoen" over fartøyet. Din forhandler eller nasjonale båt-/seilforbund eller yachtklubb vil gjerne gi deg råd om lokale sjøskoler eller kompetente instruktører.
- Sørg for at de forventede vind- og sjøforholdene vil samsvare med designkategorien til fartøyet ditt, og at du og ditt mannskap er i stand til å håndtere fartøyet trygt under disse forholdene.
- Selv når båten din er kategorisert for dem, varierer hav- og vindforholdene som tilsvarer designkategoriene A, B og C fra kraftig kuling for kategori A, til sterke forhold for toppen av kategori C, åpne for farene til en kjempebølge eller vindkast. Dette er derfor farlige forhold, hvor kun et kompetent, skikket og trent mannskap som bruker et godt vedlikeholdt fartøy kan operere tilfredsstillende.
- Denne brukerhåndboken er ikke en detaljert vedlikeholds- eller feilsøkningsveiledning. I tilfelle problemer, henvend deg til båtbyggeren eller dennes representant. Hvis det følger med en vedlikeholdshåndbok, bruk den til vedlikehold av fartøyet.
- Bruk alltid opplærte og kompetente personer til vedlikehold, reparasjoner eller modifikasjoner. Endringer som kan påvirke fartøyet sikkerhetssegenskaper skal vurderes, utføres og dokumenteres av kompetente personer. Båtbyggeren kan ikke holdes ansvarlig for modifikasjoner som de ikke har godkjent.
- I noen land kreves førerkort eller autorisasjon, eller det håndheves spesifikke forskrifter. Transportkrav kan være underlagt lokale forskrifter.
- Vedlikehold alltid fartøyet på riktig måte og ta hensyn til forringelsen som vil oppstå over tid og som følge av mye bruk eller misbruk av fartøyet.
- Ethvert fartøy, uansett hvor sterkt det er, kan bli alvorlig skadet hvis det ikke brukes riktig. Inspiser båten regelmessig, spesielt etter enhver form for mistanke om skade. Tilpass alltid farten og retningen til fartøyet iht. sjøforhold.
- Hvis fartøyet ditt er utstyrt med en redningsflåte, les bruksanvisningen nøye. Fartøyet bør ha passende sikkerhetsutstyr ombord (redningsvester, seler osv.) i henhold til type fartøy, værforhold osv. Dette utstyret er obligatorisk i enkelte land. Mannskapet bør være kjent med bruk av alt sikkerhetsutstyr og nødmanøvrering (mann over bord-berging, tauting osv.). Seiskoler og -klubber arrangerer jevnlig treningsøker.
- Alle bør bruke egnet personlig flyteanordning (redningsvest/flytehjelp) når de er ombord. Vær oppmerksom på at i noen land er det et lovkrav å bruke en personlig flyteanordning som er i samsvar med deres nasjonale forskrifter.

OPPBEVAR DENNE HÅNDBOKEN PÅ ET SIKKERT STED, OG OVERLEVER DEN TIL DEN NYE EIEREN NÅR DU SELGER FARTØYET.

Ta vare på disse instruksjonene – Les nøye før bruk.

Følg alle sikkerhets- og bruksanvisninger. Hvis du ikke følger disse instruksjonene, kan det føre til at båten velter eller eksploderer, og påfølgende personskaade eller død.

VIKTIGE SIKKERHETSINSTRUKSJONER – ADVARSLER

Betydningen av fareoverskriften er forklart nedenfor:

Fare — indikerer en overhengende farlig situasjon som, hvis den ikke unngås, vil resultere i død eller alvorlig personskaade. Dette signalordet skal begrenses til de mest ekstreme situasjoner.

Advarsel — indikerer en potensielt farlig situasjon som, hvis den ikke unngås, kan føre til død eller alvorlig personskaade.

Forsiktig — indikerer en potensielt farlig situasjon som, hvis den ikke unngås, kan resultere i mindre eller moderate personskaader.

Merknad — indikerer informasjon som anses som viktig, men ikke farerelatert, f.eks. relatert til skade på eiendom.

Fartøydesignkategori, som merket på byggeplaten som følger:

- 1) et fartøy gitt designkategori A anses å være konstruert for å operere i vind med mindre enn Beaufort-styrke 10 og tilhørende signifikante bølgehøyder;
MERKNAD 1: Vanligvis kan slike forhold oppstå på lengre seilaser, f.eks. over hav, men kan også oppstå langs kysten når de er i ly for vind og bølger i flere hundre nautiske mil. Avhengig av atmosfæriske forhold kan vindkastene oppnå ca. 32 m/s.
 - 2) et fartøy gitt designkategori B anses å være designet for å operere i vind med Beaufort-styrke 8 eller mindre og tilhørende signifikante bølgehøyder på opptil 4 m;
MERKNAD 2: Vanligvis kan slike forhold oppstå på offshoreriser med tilstrekkelig lengde, men kan også forekomme ved kyster der ly ikke alltid er umiddelbart tilgjengelig. Disse forholdene kan også oppleves på innlandshav av tilstrekkelig størrelse til at bølgehøyden kan genereres. Avhengig av atmosfæriske forhold kan vindkastene oppnå ca. 27 m/s.
 - 3) et fartøy gitt designkategori C anses å være konstruert for å operere i typisk jevn vind med Beaufort-styrke 6 eller mindre og tilhørende signifikante bølgehøyder på opptil 2 m;
MERKNAD 3: Vanligvis kan slike forhold oppstå på eksponerte innlandsvann, i elvemunninger og i kystfarvann under moderate værforhold. Avhengig av atmosfæriske forhold kan vindkastene oppnå ca. 18 m/s.
 - 4) et fartøy gitt designkategori D anses å være designet for å operere i typisk jevn vind med Beaufort-styrke 4 eller mindre og tilhørende signifikante bølgehøyder på opptil 0,3 m og sporadiske bølger på 0,5 m høyde;
MERKNAD 4: Vanligvis kan slike forhold møtes i skjermede innlandsvann, og i kystfarvann i fint vær. Avhengig av atmosfæriske forhold kan vindkastene oppnå ca. 12 m/s.
- Før hver bruk, inspiser nøye alle båtkomponenter, inkludert luftkamre, gripetau, årer og luftventiler, for å sikre at alt er i god stand og godt festet. Eventuelle skader må repareres umiddelbart.
 - Passasjertall og lastvekter skal på ingen måte overstige spesifiserte kapasiteter. Se delen Tekniske spesifikasjoner i denne håndboken (produktbeskrivelser) for å finne passasjertall og lastvekter for båten din. Laster som er overvektige vil føre til velt og drukning.
 - Blås opp i henhold til nummerert luftkammer og nominelt trykk på båten, ellers kan det føre til overopplblåsning og båtexplosjon. Overskridelse av opplysningene på kapasitetsmerkingen kan føre til skader, kantring og således drukning.
 - Hold båten balansert. Ujevn fordeling av personer eller vekt i båten kan føre til at båten velter og drukning.
- VÆR OPPMERKSOM PÅ OFFSHORE-VIND OG -STRØM.**
- Ikke la båten utsettes for sol i lengre perioder, da høye temperaturer kan øke luftutvidelsen, noe som kan forårsake uopprettelig skade.
 - Transporter aldri båten i oppblåst tilstand på et kjøretøy. Vær oppmerksom på de potensielle skadevirkningene av væsker som batterisyre, olje og bensin. Disse væskene kan skade båten din.
 - Enhver endring i disponeringen av massene ombord (f.eks. tillegg av et fisketårn, en radar, en oppbevaringsmast, bytte av motor) kan i betydelig grad påvirke stabiliteten, trimmingen og ytelsen til fartøyet.

- Stabiliteten reduseres av eventuell vekt lagt over hoveddekket.
- I røft vær bør luker, skap og døråpninger lukkes for å minimere risikoen for flom.
- Stabiliteten kan reduseres ved tauing eller løfting av tunge vekter med en davit eller bom.
- Lufttanker skal ikke punkteres.
- Brytende bølger er en alvorlig stabilitetsfare.
- Selv om den brukes med stor forsiktighet og dyktighet, er utformingen av denne båten slik at kantring alltid er en mulighet, selv under gode forhold.
- Advarsel! Når du er på dypt vann, gå ombord via akterenden på båten ved bruk av sikkerhetstauet eller sikkerhåndtaket. Hold alltid umiddelbart fast i hvilken som helst del av tauet eller håndtaket ved baugen eller akterenden, velg den nedre posisjonen og behold roen.
- Taue eller bli slept i lav hastighet. Overskrid aldri skroghastigheten til et forskyvningsfartøy når det slepes.
- Vær oppmerksom på lokale miljølover og respekter retningslinjer for god praksis.
- Ikke tøm ut toaletter eller oppbevaringstanker nær land eller i noen forbudssone, og bruk utpumpingsanlegg fra havnen eller marinaen for å tømme tanken før du forlater havnen.
- Vær oppmerksom på internasjonale forskrifter mot havforurensning (MARPOL).

TEKNISKE SIKKERHETSINSTRUKSJONER

- Ikke overskrid det maksimale anbefalte antallet personer. Uavhengig av antall personer om bord, skal totalvekten av personer og utstyr aldri overstige maksimal anbefalt vektkapasitet. Bruk alltid de oppgitte setene/sitteplassene.
- Når du laster fartøyet, må du aldri overskride den maksimale anbefalte vektkapasiteten. Fyll alltid båten forsiktig og fordel lasten hensiktsmessig for å opprettholde utformingen (omtrentlig nivå). Unngå å plassere tung last høyt opp.
- Maksimal anbefalt vektkapasitet inkluderer vekten av alle personer om bord, all proviant og personlige eiendeler, alt utstyr som ikke er inkludert i den lette båtmassen, last (hvis noen) og alle forbruksvæsker (vann, drivstoff, etc.).
- Bøtter, vannskjeer og luftpumper skal alltid være tilgjengelig i tilfelle luftlekkasje eller dersom båten tar inn vann.
- Når båten er i bevegelse, må alle passasjerer sitte hele tiden for å unngå å falle over bord.
- Bruk båten i beskyttede strandsoner, opp til 300 m (984 fot). Vær forsiktig med naturlige faktorer som vind, tidevann og flodbølger.
- Vær forsiktig når du kjører inn til land. Skarpe og grove gjenstander som steiner, sement, skjell, glass osv. kan punktere båten.
- Hvis det ene kammeret er punktert når båten er i vannet, kan det være nødvendig å blåse opp det andre luftkammeret helt for å forhindre at båten synker.
- For å unngå skade må du ikke dra båten på ujevnt underlag.
- Vi anbefaler på det sterkeste å alltid bruke redningsvest når du bruker fartøyet!
- Det er eiers/operatørens ansvar å ha minst en bølgebailer om bord, sikret mot utilsikket tap.
- Vær ansvarlig, ikke overse sikkerhetsreglene, dette kan sette livet ditt og andres liv i fare.
- Følg disse instruksjonene for å unngå drukning, lammelser eller andre alvorlige skader.
- Vet hvordan man betjener en båt. Sjekk i ditt lokale område for informasjon og/eller opplæring etter behov. Gjør deg kjent med lokale bestemmelser og farer knyttet til båtlig og/eller andre vannaktiviteter.
- Tegninger kun for illustrasjon. De viser ikke nødvendigvis det faktiske produktet. Ikke i målestokk.

PRODUKTBEKRIVELSER

Artikkelnummer	Oppblåst størrelse	Anbefalt Arbeidstrykk	Maksimum vektkapasitet	Maksimalt antall personer
61135	1,62 m x 0,96 m (5'4" x 38")	0,03 bar (0,5 psi)	80 kg (176 lbs)	1 Voksen
61139 / 61141	1,96 m x 1,06 m (6'5" x 42")	0,03 bar (0,5 psi)	120 kg (264 lbs)	1 Voksen + 1 barn
61145	2,46 m x 1,22 m (8'1" x 48")	0,03 bar (0,5 psi)	200 kg (440 lbs)	2 Voksne + 1 barn
61153	2,32 m x 1,18 m (7'7" x 46")	0,03 bar (0,5 psi)	250 kg (551 lbs)	2 Voksne
61154 / 65164	2,94 m x 1,37 m (9'8" x 54")	0,03 bar (0,5 psi)	360 kg (794 lbs)	3 Voksne
65156	3,50 m x 1,45 m (11'6" x 57")	0,03 bar (0,5 psi)	480 kg (1058 lbs)	4 Voksne
65158	3,15 m x 1,65 m (10'4" x 65")	0,07 bar (1 psi)/0,05 bar (0,7 psi)	500 kg (1102 lbs)	4 Voksne
65159	3,64 m x 1,66 m (11'11" x 65")	0,07 bar (1 psi)/0,05 bar (0,7 psi)	600 kg (1323 lbs)	5 Voksne

PRODUKTBEKRIVELSE



NØDVENDIGE DELER OG VERKTØY

Sammenlign delene i esken med delene som er oppført i denne håndboken. Bekreft at utstyrskomponentene representerer modellen du hadde tenkt å kjøpe.

ANBEFALINGER UNDER INSTALLASJONEN – ADVARSLER OG OVERSIKT

Bruk aldri høytrykksluft for å blåse opp båten. Dette vil føre til skade og ugyldiggjøre garantien din (hvis aktuelt).

- Blås opp enheten sakte og sammenlign høyden på den trykte skalaen på produktet med følgende MÅLTABELL for å sikre at høyden til hvert kammer er nådd.*
- Overskridelse av dataene på kapasitetsskiltet kan føre til skade på båten og/eller personskaade på brukeren.
- Blås opp kamrene til du kan se noe bretting ved sveisesømmene. Etter oppblåsing, sammenlign høyden på båten med følgende tabell. Blås opp bunnkammeret og annet tilbehør, for eksempel en fotpute, til det er stivt å ta på, men ikke hardt. IKKE BLAS OPP FOR MYE.
- Forsikre deg om at båten har nådd riktig trykk som er nevnt i PRODUKTBEKRIVELSE-tabellen og trykk nær oppblåsningsventilen. Vær oppmerksom på begge trykkskalaene på typeskiltet og kontroller trykket under bruk. Solen kan få trykket til å øke. Hvis dette skjer, slipp ut litt luft til den når det tiltenkte trykket.
- Tauet må kun festes på begge sider av baugen og akterområdet, og det må ikke forstyrre normal drift av båten.
- Sørg kontinuerlig for at tauet er skikkelig strammet.

*MÅLTABELL

Bruk den medfølgende linjalene og følgende tabell for å sikre at vannscooteren blåses opp riktig.

Artikkelnummer	Trykt skala (gulv)		Trykt skala (sider)			
	Velikost po vyfouknuti	Oppblåst størrelse	Størrelse tomt kammer 1	Størrelse oppblåst kammer 1	Størrelse tomt kammer 2	Størrelse oppblåst kammer 2
61135	5 cm	5,1 cm	5 cm	5,4 cm	10 cm	11,3 cm
61139 / 61141	5 cm	5,1 cm	5 cm	5,4 cm	10 cm	11 cm
61145	5 cm	5,1 cm	5 cm	5,4 cm	10 cm	11,1 cm
61153	5 cm	5,4 cm	5 cm	5,4 cm	10 cm	13 cm
61154 / 65164	5 cm	5,4 cm	5 cm	5,4 cm	10 cm	11,8 cm
65156	5 cm	5,4 cm	5 cm	5,6 cm	10 cm	11,8 cm
65158	5 cm	5,4 cm	5 cm	5,6 cm	10 cm	11,5 cm
65159	5 cm	5,4 cm	5 cm	5,6 cm	10 cm	11,5 cm



MONTERINGSVEILEDNING

For installasjonsinstruksjoner, følg illustrasjonene i håndboken. Tegninger er kun for illustrasjonsformål. De viser ikke nødvendigvis det faktiske produktet. Ikke i målestokk.

REPARASJONSLAPPINSTRUKSJONER

- Hvis det er en liten punktering, reparer den i henhold til instruksjonene på reparasjonsplasteret.
- Hvis huller er for stort til å repareres med den medfølgende lappen, kjøp et Bestway-reparasjonssett eller send båten til en spesialbutikk for å få reparasjonen utført.

DEMONTERINGSINSTRUKSJONER

- Forlenget soleksponering kan forkorte levetiden til båten din. Ikke la båter stå i direkte sollys i mer enn én time etter bruk.

VELDIKEHOLD OG OPPBEVARING

- Fjern årene fra årespennene og ta ned setene.
- Rengjør båten forsiktig med en mild såpe og rent vann. Ikke bruk aceton, syre eller alkaliske løsninger.
- Bruk en klut til å tørke av alle overflater. Produktet kan tørkes i direkte sollys i 1 time eller mindre. Ikke overskrid denne anbefalingen da forlenget soleksponering kan forkorte båtens levetid.
- Oppbevares på et tørt sted, med en temperatur høyere enn 15 °C / 59 °F, utilgjengelig for barn.

BRUKSANVISNING

INNEHÅLLSFÖRTECKNING

ALLMÄN INLEDNING	SID 29
VIKTIG SÄKERHETSINFORMATION	SID 29
TEKNISKA SÄKERHETSINSTRUKTIONER	SID 30
PRODUKTBESKRIVNINGAR	SID 30
INSTALLATIONSINSTRUKTIONER	SID 30
INSTRUKTIONER FÖR REPARATIONSLAPP	SID 30
INSTRUKTIONER FÖR DEMONTERING	SID 30
UNDERHÅLL & LAGRING	SID 30

ALLMÄN INLEDNING

- Denna bruksanvisning har sammanställts för att hjälpa dig att använda din båt på ett säkert och trevligt sätt. Den innehåller uppgifter om båten, den utrustning som levererats eller monterats, dess system och information om deras användning, inställning, underhåll, förebyggande av risker och hantering av dessa risker. Läs noga igenom och bekanta dig med båten innan du använder den.
- Denna bruksanvisning är inte en kurs i båtsäkerhet eller sjömanskap. Om detta är din första båt, eller om du byter till en båttyp som du inte är bekant med, bör du för din egen bekvämlighet och säkerhet skaffa dig erfarenhet av att hantera och använda båten innan du "tar befälet" över den. Din återförsäljare eller nationella båt- och seglingsförbund eller yachtklubbar kan gärna ge dig råd om lokala sjöskolor eller kompetenta instruktörer.
- Försäkra dig om att de förväntade vind- och sjöförhållandena motsvarar båtens konstruktionskategori och att du och din besättning kan hantera båten på ett säkert sätt under dessa förhållanden.
- Även om din båt är kategoriserad för dem, varierar sjö- och vindförhållandena som motsvarar designkategorierna A, B och C från svåra stormförhållanden för kategori A till starka förhållanden för toppen av kategori C, öppna för farorna med en frekvent våg eller vindby. Detta är därför farliga förhållanden, där endast en kompetent, vältränad besättning som använder en väl underhållen båt kan arbeta på ett tillfredsställande sätt.
- Denna bruksanvisning är inte en detaljerad underhålls- eller felsökningsguide. Om problem uppstår ska du vända dig till båttilverkararen eller dennes representant. Om det finns en bruksanvisning ska den användas för underhåll av båten.
- Använd alltid utbildad och kompetent personal för underhåll, reparationer eller modifieringar. Modifieringar som kan påverka båtens säkerhetsgenskaper ska bedömas, utföras och dokumenteras av kompetent personal. Båtbyggaren kan inte hållas ansvarig för modifieringar som de inte har godkänt.
- I vissa länder krävs körkort eller tillstånd eller så gäller särskilda bestämmelser. Transportkrav kan vara föremål för lokala bestämmelser.
- Underhåll alltid din farkost på rätt sätt och ta hänsyn till den försämring som kommer att ske med tiden och till följd av tung användning eller felaktig användning av farkosten.
- Varje farkost, oavsett hur stark den är, kan skadas allvarligt om den inte används på rätt sätt. Inspektera farkosten regelbundet, särskilt efter varje misstänkt skada. Anpassa alltid båtens hastighet och riktning till sjöförhållandena.
- Om båten är utrustad med en gummibåt, läs noga igenom bruksanvisningen. Båten ska ha lämplig säkerhetsutrustning ombord (flytvästar, selar etc.) beroende på båttyp, väderförhållanden etc. Denna utrustning är obligatorisk i vissa länder. Besättningen ska vara förtrögen med användningen av all säkerhetsutrustning och nödmanövrering (bärgning av man överbord, bogsering etc.). Seglarskolor och klubbar anordnar regelbundet utbildningstillfällen.
- Alla ombord ska bära en lämplig personlig flytutrustning (flytväst/flytväst). Observera att det i vissa länder är ett lagkrav att bära en personlig flythjälp som uppfyller de nationella bestämmelserna. FÖRVARA BRUKSANVISNINGEN PÅ EN SÄKER PLATS OCH LÄMNA DEN TILL NÄSTA ÄGARE OM DU SÄLJER BÅTEN.

Spara dessa instruktioner – läs noggrant innan du använder dem.

Följ alla säkerhets- och bruksanvisningar. Om du inte följer dessa anvisningar kan båten välta eller explodera, vilket kan leda till personskador eller dödsfall.

VIKTIGA SÄKERHETSANVISNINGAR - VARNINGAR

Riskrubrikernas betydelse förklaras nedan:

Fara - indikerar en överhängande farlig situation som, om den inte undviks, kommer att leda till dödsfall eller allvarliga skador. Detta signalord ska begränsas till de mest extrema situationerna.

Varning - indikerar en potentiellt farlig situation som, om den inte undviks, kan leda till dödsfall eller allvarliga personskador.

Försiktighet - indikerar en potentiellt farlig situation som, om den inte undviks, kan leda till mindre eller måttliga skador.

OBS - anger information som anses viktig, men som inte är riskrelaterad, t.ex. om egendomsskador.

Crafts designkategori, som markeras på byggskytten enligt följande:

- En farkost i konstruktionskategori A anses vara konstruerad för att användas i vindar som understiger Beauforts styrka 10 och därmed sammanhängande signifikanta våghöjder;
NOTE 1: Sådana förhållanden uppträder vanligen under längre resor, t.ex. över oceaner, men kan också förekomma vid kusten när fartyget inte är skyddat från vind och vågor under flera hundra nautiska mil. Beroende på atmosfäriska förhållanden kan vindarna öka till ca 32 m/s.
 - En farkost i konstruktionskategori B anses vara konstruerad för att användas i vindar av Beauforts styrka 8 eller mindre och därmed sammanhängande signifikanta våghöjder på upp till 4 m;
NOTE 2: Typiskt kan sådana förhållanden uppstå på tillräckligt långa resor till havs men kan också uppstå vid kuster där skydd inte alltid är omedelbart tillgängligt. Dessa förhållanden kan också uppstå i inlandsjöar som är tillräckligt stora för att våghöjden skall kunna genereras. Beroende på atmosfäriska förhållanden kan vindarna öka till ca 27 m/s.
 - En farkost i konstruktionskategori C anses vara konstruerad för att användas i typiska stabila vindar av Beauforts styrka 6 eller mindre och tillhörande signifikanta våghöjder på upp till 2 m;
NOTE 3: Sådana förhållanden kan typiskt förekomma på exponerade inlandsvatten, i flodmyningar och i kustvatten under måttliga väderförhållanden. Beroende på atmosfäriska förhållanden kan vindar blåsa upp till ca 18 m/s.
 - En farkost i konstruktionskategori D anses vara konstruerad för att användas i typiska stabila vindar av Beauforts styrka 4 eller mindre och därmed sammanhängande signifikanta våghöjder på upp till 0,3 m och enstaka vågor på 0,5 m höjd;
NOTE 4: Typiska sådana förhållanden kan förekomma i skyddade inlandsvatten och i kustvatten vid fint väder. Beroende på atmosfäriska förhållanden kan vindar blåsa upp till ca 12 m/s.
- Före varje användning ska du noggrant inspektera alla båtens komponenter, inklusive luftkammare, griprep, åror och luftventiler, för att säkerställa att allt är i gott skick och sitter ordentligt fast. Stanna och reparera om du upptäcker några skador.
 - Antalet passagerare och lastvikter får under inga omständigheter överstiga angivna kapaciteter. Se avsnittet Tekniska specifikationer i denna manual (Produktbeskrivningar) för att fastställa passagerarantal och lastvikter för din båt. Last som är överviktig kan orsaka vältning och drunkning.
 - Blås upp enligt den numererade luftkammaren och det nominella trycket på båten, annars kan det leda till överblåsning och båtexplosion. Om du överskrider de uppgifter som anges på kapacitetsskytten kan båten skadas, välta och leda till drunkning.
 - Håll båten i balans. Ojämn fördelning av personer eller vikt i båten kan leda till att båten välter och att någon drunknar.
- VAR MEDVETEN OM VINDAR OCH STRÖMMAR.**
- Lämna inte båten i solen under längre perioder, eftersom höga temperaturer kan öka luftutvidgningen, vilket kan orsaka irreparabla skador.
 - Transportera aldrig båten i uppblåst tillstånd på ett fordon. Var uppmärksam på eventuella skadliga effekter av vätskor som batterisyra, olja och bensin. Dessa vätskor kan skada din båt.

- Varje förändring av massornas placering ombord (t.ex. tillägg av ett fisketorn, en radar, en stuvningsmast, byte av motor) kan avsevärt påverka båtens stabilitet, trim och prestanda.
- Stabiliteten försämrans av all vikt som läggs ovanför huvuddäcket.
- Vid hårt väder bör luckor, skåp och dörröppningar stängas för att minimera risken för översvämning.
- Stabiliteten kan försämrans när tunga vikter bogseras eller lyfts med hjälp av en davit eller bom.
- Lufttankar får inte punkteras.
- Brytande vägor utgör en allvarig stabilitetsrisk.
- Även om båten används med stor försiktighet och skicklighet är den konstruerad så att det alltid finns risk för kapsejsning, även under lätta förhållanden.
- Varning för kapsejsning! På djupt vatten ska du gå ombord via båtens akter genom säkerhetsrepet eller säkerhetshandtaget. Håll alltid omedelbart fast i någon del av repet eller handtaget i fören eller aktern, välj den lägre positionen och håll dig lugn.
- Bogsera eller bli bogserad alltid i låg hastighet. Överskrid aldrig skrovhastigheten för en deplacerande farkost när den bogseras.
- Var medveten om lokala miljölagar och respektera god praxis.
- Töm inte toaletter eller hålltankar nära stranden eller i någon förbjuden zon, och använd hamnens eller marinans pumpanläggningar för att tömma hålltanken innan du lämnar hamnen.
- Var medveten om internationella bestämmelser mot marin förorening (MARPOL).

TEKNISKA SÄKERHETSINSTRUKTIONER

- Överskrid inte det rekommenderade maximala antalet personer. Oavsett antalet personer ombord får den totala vikten av personer och utrustning aldrig överstiga den maximala rekommenderade viktkapaciteten. Använd alltid de säten/sittplatser som finns.
- När du lastar båten får du aldrig överskrida den rekommenderade maximala viktkapaciteten. Lasta alltid farkosten försiktigt och fördela lasten på lämpligt sätt för att bibehålla designtrim (ungefärlig nivå). Undvik att placera tunga vikter högt upp.
- Den rekommenderade maximala viktkapaciteten inkluderar vikten av alla personer ombord, all proviant och personliga tillhörigheter, all utrustning som inte ingår i den lätta farkostens vikt, eventuell last och alla förbrukningsbara vätskor (vatten, bränsle, etc.).
- Skopor, vattenskopor och luftpumpar ska alltid finnas tillgängliga vid luftläckage eller om båten tar in vatten.
- När båten är i rörelse måste alla passagerare sitta kvar hela tiden för att undvika att falla överbord.
- Använd båten i skyddade strandzoner, upp till 300 m. Var försiktig med naturliga faktorer som vind, tidvatten och tidvattenvågor.
- Var försiktig när du landar på stranden. Vassa och grova föremål som stenar, cement, snäckor, glas etc. kan punktera båten.
- Om det går håll på en kammare medan båten är ute på vattnet kan det bli nödvändigt att blåsa upp de andra luftkammarna helt för att förhindra att båten sjunker.
- För att undvika skada, dra inte båten över ojämnt underlag.
- Vi rekommenderar starkt att du alltid bär flytväsk när du använder båten!
- Det åligger ägaren/operatören att ha minst en skopa/halare ombord, säkrat mot oavsiktlig förlust.
- Var ansvarsfull, försumma inte säkerhetsreglerna. Det kan äventyra ditt och andras liv!
- För att undvika drunkningsolyckor, förlamning eller andra allvariga skador är det viktigt att följa alla instruktioner.
- Ta reda på hur du använder båten. Hör med dina lokala myndigheter om vilken information och/eller utbildning som behövs. Ta reda på lokala föreskrifter och faror för båter och/eller andra vattenaktiviteter.
- Ritningar endast för illustrationsändamål. Återspeglar eventuellt inte den faktiska produkten. Ej skalenlig.

PRODUKTBESKRIVNINGAR

Artikelnummer	Upplåst storlek	Rekommenderat arbetstryck	Maximal viktkapacitet	Högsta antal personer
61135	1,62 m x 0,96 m (5'4" x 38")	0,03 bar (0.5 psi)	80 kg (176 lbs)	1 vuxen
61139 / 61141	1,96 m x 1,06 m (6'5" x 42")	0,03 bar (0.5 psi)	120 kg (264 lbs)	1 vuxen + 1 barn
61145	2,46 m x 1,22 m (8'1" x 48")	0,03 bar (0.5 psi)	200 kg (440 lbs)	2 vuxna + 1 barn
61153	2,32 m x 1,18 m (7'7" x 46")	0,03 bar (0.5 psi)	250 kg (551 lbs)	2 vuxna
61154 / 65164	2,94 m x 1,37 m (9'8" x 54")	0,03 bar (0.5 psi)	360 kg (794 lbs)	3 vuxna
65156	3,50 m x 1,45 m (11'6" x 57")	0,03 bar (0.5 psi)	480 kg (1058 lbs)	4 vuxna
65158	3,15 m x 1,65 m (10'4" x 65")	0,07 bar (1 psi)/0,05 bar (0,7 psi)	500 kg (1102 lbs)	4 vuxna
65159	3,64 m x 1,66 m (11'11" x 65")	0,07 bar (1 psi)/0,05 bar (0,7 psi)	600 kg (1323 lbs)	5 vuxna

INSTALLATIONSINSTRUKTIONER

-  **Delar och verktyg som behövs**
Jämför delarna i lädan med de delar som anges i denna bruksanvisning. Kontrollera att utrustningens komponenter motsvarar den modell som du hade för avsikt att köpa.

REKOMMENDATIONER UNDER INSTALLATIONEN - VARNINGAR & ÖVERSIKT

- Använd aldrig högtrycksluft för att blåsa upp din båt. Detta kan leda till skador och upphäva din garanti (om tillämpligt).
- Blås upp kroppen långsamt och jämför höjden på den tryckta skalan på produkten med följande MÅTTABELL för att kontrollera att höjden i varje kammare har uppnåtts.*
 - Om de uppgifter som anges på kapacitetsplåten överskrids kan det leda till skador på båten och/eller skador på användaren.
 - Blås upp kammarna tills du kan se en viss vinkning vid svetsfogarna. Jämför båtens höjd efter upplåsning med följande tabell. Blås upp bottenkammaren och andra tillbehör, t.ex. en fotkudde, tills den känns styv men inte hård. BLÅS INTE UPP FÖR MYCKET.
 - Se till att båten har uppnått rätt tryck som anges i tabellen PRODUKTBESKRIVNINGAR och tryckt nära upplåsningssventilen. Var uppmärksam på båda tryckskalorna på typskylten och kontrollera trycket under hela användningen. Solen kan göra att trycket ökar. Om detta inträffar, släpp ut lite luft tills det når det avsedda trycket.
 - Linan får endast fästas på båda sidor av för- och akterutrymmena och den får inte störa båtens normala drift.
 - Kontrollera kontinuerligt att linan är ordentligt åtdragen.

*TABELL ÖVER MÄTNINGAR

Använd den medföljande linjalen och följande tabell för att kontrollera att produktet är korrekt upplåst.

Artikelnummer	Tryckt Skala (golvt)		Tryckt Skala (sidor)			
	Storlek Utan Luft	Upplåst storlek	Storlek Utan Luft Kammare 1	Upplåst Storlek Kammare 1	Storlek Utan Luft Kammare 2	Upplåst Storlek Kammare 2
61135	5 cm	5,1 cm	5 cm	5,4 cm	10 cm	11,3 cm
61139 / 61141	5 cm	5,1 cm	5 cm	5,4 cm	10 cm	11 cm
61145	5 cm	5,1 cm	5 cm	5,4 cm	10 cm	11,1 cm
61153	5 cm	5,4 cm	5 cm	5,4 cm	10 cm	13 cm
61154 / 65164	5 cm	5,4 cm	5 cm	5,4 cm	10 cm	11,8 cm
65156	5 cm	5,4 cm	5 cm	5,6 cm	10 cm	11,8 cm
65158	5 cm	5,4 cm	5 cm	5,6 cm	10 cm	11,5 cm
65159	5 cm	5,4 cm	5 cm	5,6 cm	10 cm	11,5 cm

-  **MONTERINGSANVISNINGAR**
För monteringsinstruktioner, följ illustrationerna i bruksanvisningen. Ritningarna är endast avsedda som illustration. Återspeglar eventuellt inte den faktiska produkten. Ej skalenliga.

INSTRUKTIONER FÖR REPARATIONSAPP

- Om det finns en liten punktering, reparera den enligt instruktionerna på reparationsappen.
- Om hålet är för stort för att lagas med den medföljande lappen, köp en Bestway reparationsapp eller skicka båten till en specialbutik för att få lagningen utförd.

INSTRUKTIONER FÖR DEMONTERING

- Långvarig exponering för solen kan förkorta båtens livslängd. Lämna inte båten i direkt solljus i mer än 1 timme efter användning.

UNDERHÅLL & LAGRING

- Ta bort paddlarna från årfästena och ta ner sätena.
- Rengör båten försiktigt med en mild tvål och rent vatten. Använd inte aceton, syra eller alkaliska lösningar.
- Använd en trasa för att försiktigt torka alla ytor. Produkten kan torkas i direkt solljus i 1 timme eller mindre; överskrid inte denna rekommendation eftersom långvarig solexponering kan förkorta båtens livslängd.
- Förvaras torrt, i en temperatur högre än 15°C, utom räckhåll för barn.

OMISTAJAN KÄSIKIRJA

SISÄLLYSLUETTELO

YLEINEN JOHDANTO	PG 31
TÄRKEITÄ TURVALLISUUSTIETOJA	PG 31
TEKNISET TURVALLISUUSOHJEET	PG 32
TUOTEKUVAUKSET	PG 32
ASENNUSOHJEET	PG 32
KORJAUSPAIKKAA KOSKEVAT OHJEET	PG 32
PURKAMISOHJEET	PG 32
HUOLTO JA SÄILYTYS	PG 32

YLEINEN JOHDANTO

- Tämä käsikirja on laadittu auttamaan sinua käyttämään alustasi turvallisesti ja nautinnollisesti. Se sisältää yksityiskohtaiset tiedot aluksestasi, toimitetuista tai asennetuista varusteista, sen järjestelmistä sekä tiedot niiden toiminnasta, käyttöönnotosta, huollosta, riskien ehkäisystä ja riskien hallinnasta. Lue huolellisesti ja tutustu alukseen ennen sen käyttöä.
 - Tämä omistajan käsikirja ei ole veneilyturvallisuuden tai merimiestaidon kurssi. Jos tämä on ensimmäinen aluksesi tai jos vaihdat alustyypin, jota et tunne, varmista oman mukavuutesi ja turvallisuutesi vuoksi, että hankit kokemusta sen käsittelystä ja käytöstä ennen kuin otat sen käyttöön. Jälleenmyyjäsi tai kansallinen veneily-/purjehdusliitto tai purjehdusseura neuvoo mielellään paikallisia merikouluja tai päteviä opettajia.
 - Varmista, että odotettavissa olevat tuuli- ja meriolosuhteet vastaavat aluksesi suunnitteluluokkaa ja että sinä ja miehistösi pystytte käsittelemään alusta turvallisesti näissä olosuhteissa.
 - Vaikka veneesi on luokiteltu niitä varten, A-, B- ja C-luokkia vastaavat meri- ja tuuliolosuhteet vaihtelevat A-luokan ankarista myrskyolosuhteista C-luokan yläosassa vallitseviin vaativiin olosuhteisiin, joissa voi esiintyä myös outojen aaltojen tai puuskien aiheuttamia vaaroja. Kyseessä ovat siis vaaralliset olosuhteet, joissa vain pätevä, hyväkuntoinen ja koulutettu miehistö, joka käyttää hyvin huollettua alusta, voi toimia tyydyttävästi.
 - Tämä omistajan käsikirja ei ole yksityiskohtainen huolto- tai viannääritysopas. Jos kohtaat ongelmia vai vaikeuksia, käänny veneen rakentajan tai hänen edustajansa puoleen. Jos mukana on huolto-opas, käytä sitä aluksen huollossa.
 - Käytä aina koulutettuja ja päteviä henkilöitä huolto-, korjaus- tai muutostöissä. Muutokset, jotka voivat vaikuttaa aluksen turvallisuusominaisuuksiin, on arvioitava, toteutettava ja dokumentoitava pätevien henkilöiden toimesta. Veneen rakentajaa ei voida pitää vastuussa muutoksista, joita se ei ole hyväksynyt.
 - Joissakin maissa vaaditaan ajokortti tai ajolupa tai voimassa on erityissäännöksiä. Kuljetusvaatimukset voivat riippua paikallisista määräyksistä.
 - Huolehdi aluksestasi aina asianmukaisesti ja ota huomioon, että se kulumisen ajan mittaan ja voimakkaan käytön tai väärinkäytön seurauksena.
 - Mikä tahansa alus, olipa se kuinka vahva tahansa, voi vaurioitua vakavasti, jos sitä ei käytetä oikein. Tarkasta alus säännöllisesti, erityisesti kaikenlaisten epäilyjen vaurioiden jälkeen. Säädä aluksen nopeus ja suunta aina meriolosuhteiden mukaan.
 - Jos aluksessasi on pelastuslautta, lue huolellisesti sen käyttöohjeet. Aluksessa on oltava asianmukaiset turvavarusteet (pelastusliivit, valjat jne.) aluksen tyyppiin, sääolosuhteiden jne. mukaan. Nämä varusteet ovat joissakin maissa pakollisia. Miehistön on tunnettava kaikkien turvavarusteiden käyttö ja hätätilanteissa tarvittavat toimenpiteet (veden varaan joutuneen henkilön pelastaminen, hinaaminen jne.). Purjehduskoulu ja -seurat järjestävät säännöllisesti koulutustilaisuuksia.
 - Jokaisen on käytettävä sopivaa henkilökohtaista kelluntavälinettä (pelastusliivi/ kelluntaväline) aluksella ollessaan. Huomaa, että joissakin maissa on lakisääteinen vaatimus käyttää kansallisten säännösten mukaista kelluntavälinettä.
- SÄILYTÄ TÄMÄ KÄSIKIRJA TURVALLISESSA PAIKASSA JA LUOVUTA SE UUELLE OMISTAJALLE, KUN MYYT VENEEN.

Lue nämä ohjeet huolellisesti ennen käyttöä ja säilytä ne.

Noudata kaikkia turvallisuus- ja käyttöohjeita. Näiden ohjeiden noudattamatta jättäminen voi aiheuttaa veneen kaatumisen tai räjähtämisen, mikä voi johtaa käyttäjän loukkaantumiseen tai kuolemaan.

VAROITUS – TÄRKEITÄ TURVALLISUUSOHJEITA

Vaaraotsikon merkitys selitetään jäljempänä:

Vaara – tarkoittaa välittömästi vaarallista tilannetta, joka johtaa kuolemaan tai vakavaan loukkaantumiseen, jos sitä ei vältetä. Tämä merkisana on rajoitettava äärimmäisiin tilanteisiin.

Varoitus – tarkoittaa mahdollisesti vaarallista tilannetta, joka voi johtaa kuolemaan tai vakavaan loukkaantumiseen, jos sitä ei vältetä.

Huomautus – tarkoittaa mahdollisesti vaarallista tilannetta, joka voi aiheuttaa lieviä tai keskivaikeita vammoja, jos sitä ei vältetä.

Ilmoitus – ilmaisee tärkeäksi katsotun tiedon, joka ei liity vaaraan. Liittyy esimerkiksi omaisuusvahinkoihin.

Aluksen suunnitteluluokkaa, joka on merkitty rakentajan kilpeen seuraavasti:

- alus, jolle on annettu suunnitteluluokkaa A, katsotaan suunnitelluksi toimimaan alle Beaufortin asteikon 10 tuulissa ja niihin liittyvissä merkittävissä aallonkorkeuksissa;
HUOMAA 1: Tyypillisesti tällaisia olosuhteita voi esiintyä pitkällä matkoilla, esimerkiksi valtameren yli, mutta niitä voi esiintyä myös rannikon alueilla, jotka eivät ole suojassa tuulelta ja aalloilta useiden satojen meripeninkulmien matkalta. Ilmakehäolosuhteista riippuen tuulen nopeus voi olla noin 32 m/s.
 - alus, jonka suunnitteluluokkaa on B, katsotaan suunnitelluksi toimimaan enintään Beaufortin asteikon 8 tuulissa ja niihin liittyvissä enintään 4 metrin aallonkorkeuksissa;
HUOMAA 2: Tyypillisesti tällaisia olosuhteita voi esiintyä riittävän pitkällä avomerimatkoilla, mutta niitä voi esiintyä myös rannikolla, jossa suojaa ei aina ole välittömästi saatavilla. Nämä olosuhteet voivat esiintyä myös sisävesillä, jotka ovat riittävän suuria, jotta kyseinen aallonkorkeus voi syntyä. Ilmakehäolosuhteista riippuen tuulen nopeus voi olla noin 27 m/s.
 - suunnitteluluokkaan C kuuluvan aluksen katsotaan olevan suunniteltu toimimaan tyypillisissä tasaisissa tuulissa, joiden voimakkuus Beaufortin asteikolla on enintään 6, ja niihin liittyvissä enintään 2 metrin merkittävissä aallonkorkeuksissa;
HUOMAA 3: Tällaisia olosuhteita esiintyy tyypillisesti avoimilla sisävesillä, jokisuistoissa ja rannikkovesillä kohtalaisissa sääolosuhteissa. Ilmakehäolosuhteista riippuen tuulen nopeus voi olla noin 18 m/s.
 - alus, jonka suunnitteluluokkaa on D, katsotaan suunnitelluksi toimimaan tyypillisissä tasaisissa tuulissa, joiden voimakkuus on Beaufortin asteikolla enintään 4, ja niihin liittyvissä enintään 0,3 metrin merkittävissä aallonkorkeuksissa ja satunnaisissa 0,5 metrin korkuisissa aalloissa;
HUOMAA 4: Tyypillisesti tällaisia olosuhteita voi esiintyä suojaisilla sisävesillä ja rannikkovesillä kauniilla säällä. Ilmakehäolosuhteista riippuen tuulen nopeus voi olla noin 12 m/s.
- Varmista ennen jokaista käyttökertaa huolellisesti, että kaikki veneen komponentit, mukaan lukien ilmakammiot, tartuntaköydet, aivot ja ilmaventtiilit, ovat hyväkuntoisia ja asianmukaisesti kiinnitetty. Korjaa kaikki mahdollisesti löytyvät vauriot heti.
 - Henkilömäärät ja paino eivät missään tapauksessa saa ylittää määritettyjä kapasiteetteja. Katso veneen sallittuja matkustajamääriä ja painorajoja koskevat ohjeet tämän käyttöohjeen teknisiä tietoja koskevasta osiosta (tuotekuvauksista). Ylipaino aiheuttaa veneen kaatumisen ja mahdollisesti hukkumisonnettomuuden.
 - Täytä vene ilmallä noudattamalla numeroitujen ilmakammioiden painetta ja veneen nimellispainetta, sillä ylitäyttö voi aiheuttaa veneen räjähtämisen. Kapasiteettimerkinnän tietojen ylittäminen voi aiheuttaa veneen vaurioitumisen tai kaatumisen ja johtaa hukkumiseen.
 - Pidä vene tasapainossa. Henkilöiden tai veneessä olevan kuorman epätasainen jakautuminen voi aiheuttaa veneen kaatumisen ja hukkumisonnettomuuden.
- VARO TUULTA JA VIRTAKSIA.**
- Älä jätä venettä alttiiksi suoralle auringonvalolle pitkäksi aikaa, sillä korkea lämpötila voi saada täyteenä olevan ilman laajentumaan, jolloin tuote voi vaurioitua korjauskelvottomaksi.
 - Älä koskaan kuljeta ilmallä täytettyä venettä autossa. Ota huomioon akkuhapon, öljyn ja bensiinin kaltaisten nesteiden mahdolliset haitalliset vaikutukset. NESTEET VOIVAT VURIOITAA VENETTÄ.

- Kaikki muutokset aluksella olevien massojen sijoittelussa (esim. kalastustornin, tutkan tai lastinkäsittelymaston lisääminen, moottorin vaihtaminen) voivat vaikuttaa merkittävästi aluksen vakauteen, trimmiin ja suorituskykyyn.
- Kaikki pääkannen yläpuolelle lisätyt paino heikentää vakautta.
- Kovalla säällä luukut, kaapit ja oviaukot on suljettava tulvariskin minimoimiseksi.
- Vakaus voi heikentyä, kun raskaita painoja hinataan tai nostetaan taavetin tai puomin avulla.
- Ilmasäiliöitä ei saa puhkaista.
- Murtuvat aallot ovat vakava vakavuusriski.
- Vaikka venettä käytettäisiin erittäin huolellisesti ja taitavasti, sen rakenne on sellainen, että kaatuminen on aina mahdollista, jopa kevyissä olosuhteissa.
- Varoitus! Kun olet syvässä vedessä, nouse veneeseen perästä turvaköyden tai turvakahvan avulla. Ota aina välittömästi kiinni köydestä tai kahvasta keulassa tai perässä, valitse alempi asento ja pysy rauhallisena.
- Hinauksen (kun hinaat jotakin tai olet itse hinattavana) on aina tapahduttava hitaalla nopeudella. Älä koskaan ylitä uppouma-aluksen runkonopeutta hinattaessa.
- Ole tietoinen paikallisesta ympäristöläinsäädännöstä ja noudata hyviä käytäntöjä koskevia sääntöjä.
- Älä tyhjennä käymälöitä tai pitosäiliöitä lähellä rantaa tai kielletyllä alueella, ja tyhjennä pitosäiliö sataman tai venesataman pumppauslaitteilla ennen satamasta poistumista.
- Ole tietoinen kansainvälisestä yleissopimuksesta, joka käsittelee aluksista aiheutuvan meren pilaantumisen ehkäisemistä (MARPOL).

TEKNISET TURVALISUUSOHJEET

- Älä ylitä suurinta suositeltua käyttöä määrää. Veneessä olevien henkilöiden lukumäärästä riippumatta henkilöiden ja laitteiden kokonaispaino ei koskaan saa ylittää suurinta suositeltua painokapasiteettia. Käytä aina mukana tulleita istuimia tai istumatiloja.
- Älä koskaan ylitä suurinta suositeltua painokapasiteettia venettä lastatessasi. Kuormaa vene aina varovasti ja jaa kuorma asianmukaisesti, jotta vene pysyy suurin piirtein vaakasuorassa. Älä aseta raskaita painoja korkealle.
- Suurin sallittu painokapasiteetti sisältää kaikkien veneessä olevien henkilöiden painon, kaikki eväät ja henkilökohtaiset tavarat, kaikki laitteet, jotka eivät sisälly kevyen veneen massaun, mahdollisen lastin ja kaikki kulutusnesteet (vesi, polttoaine jne.).
- Ämpäreitä, äyskäreitä ja ilmapumppuja on oltava aina saatavilla ilmapuotojen varalta tai jos veneeseen pääsee vettä.
- Kun vene on liikkeellä, kaikkien matkustajien on istuttava koko ajan, jotta vältetään putoamiselta veteen.
- Käytä venettä turvallisilla ranta-alueilla enintään 300 metrin (984 jalan) päässä rannasta. Varo luonnonvoimia, kuten tuulta, vuorovettä ja vuorovesiaaltoja.
- Rantaudu varovasti. Terävät ja rosoiset esineet, kiven, sementti, simpukankuoret ja lasi voivat tehdä veneeseen reiän.
- Jos yhteen kammioon tulee reikä veneen ollessa vedessä, voi olla tarpeen täyttää toinen ilmakammio kokonaan, jotta vene ei pääse uppoamaan.
- Vältä veneen vaurioituminen äläkä vedä venettä karkeilla pinnoilla.
- Suosittelemme vahvasti, että käytät aina pelastusliiviä, kun käytät alusta!
- Omistajan/käyttäjän vastuulla on varmistaa, että veneessä on ainakin yksi ämpäri/äyskäri, joka on kiinnitetty niin, että se ei pääse putoamaan.
- Ole vastuusi vakavasti. Älä laiminlyö turvallisuussääntöjä, sillä se voi vaarantaa oman ja muiden hengen.
- Noudata näitä ohjeita, jotta hukkuminen, halvaus tai muut vakavat vammat vältetään.
- Varmista, että osaat käyttää tätä venettä. Tarkista tarpeen mukaan paikkakunnallasi saatavissa oleva tieto ja/tai koulutus. Ota selville paikalliset veneilyn ja/tai muuhun vesitoimintaan liittyvät määräykset ja vaarat.
- Kuvat ovat vain viitteellisiä, eivätkä ne välttämättä vastaa todellista tuotetta. Kuvat eivät ole mittakaavassa.

TUOTEKUVAUKSET

Tuotenumero	Täytetty koko	Suosittelutäyttöaine	Maksimipainokapasiteetti	Käyttäjien enimmäismäärä
61135	1,62 m x 0,96 m (5'4" x 38")	0,03 bar (0,5 psi)	80 kg (176 lbs)	1 Aikuinen
61139 / 61141	1,96 m x 1,06 m (6'5" x 42")	0,03 bar (0,5 psi)	120 kg (264 lbs)	1 Aikuinen + 1 lapsi
61145	2,46 m x 1,22 m (8'1" x 48")	0,03 bar (0,5 psi)	200 kg (440 lbs)	2 aikuista + 1 lapsi
61153	2,32 m x 1,18 m (7'7" x 46")	0,03 bar (0,5 psi)	250 kg (551 lbs)	2 aikuista
61154 / 65164	2,94 m x 1,37 m (9'8" x 54")	0,03 bar (0,5 psi)	360 kg (794 lbs)	3 aikuista
65156	3,50 m x 1,45 m (11'6" x 57")	0,03 bar (0,5 psi)	480 kg (1058 lbs)	4 aikuista
65158	3,15 m x 1,65 m (10'4" x 65")	0,07 bar (1 psi)/0,05 bar (0,7 psi)	500 kg (1102 lbs)	4 aikuista
65159	3,64 m x 1,86 m (11'11" x 65")	0,07 bar (1 psi)/0,05 bar (0,7 psi)	600 kg (1323 lbs)	5 aikuista

ASENNUSOHJEET



TARVITTAVAT OSAT JA TYÖKALUT

Vertaa laatikossa olevia osia tässä käyttöoppaassa lueteltuihin osiin. Varmista, että tuotteen osat ovat sen mallin osia, jonka halusit ostaa.

ASENNUSOHJEET – VAROITUKSET JA YLEISKATSAUS

Älä koskaan käytä veneen täyttämiseen korkeapaineilmaa. Tämä johtaa vaurioihin ja mitätöi mahdollisen takuun.

- Täytä runko hitaasti ja vertaa tuotteeseen painettua asteikkoa seuraavaan MITTATAULUKKON varmistukseksi, että kunkin kammion oikea korkeus saavutetaan.*
- Kapasiteettimerkinnässä annettujen tietojen ylittäminen voi vaurioittaa venettä ja/tai vahingoittaa käyttäjää.
- Täytä kammioita, kunnes hitsausaumoissa näkyy pöimä. Vertaa täytön jälkeen veneen korkeutta seuraavaan taulukkoon. Täytä alakammioita ja muita lisävarusteita, kuten jalkatukea, kunnes niiden pinta tuntuu kosketettaessa jäykältä mutta ei kovalta. **ÄLÄ TÄYTÄ LIIKAA.**
- Varmista, että TUOTEKUAUSTAULUKOSSA mainittu ja lähelle täyttöventtiiliä merkitty veneen oikea paine on saavutettu. Kiinnitä huomiota tyyppikilven molempiin paineasteikkoihin ja tarkista paine käytön aikana. Aurinko voi lisätä painetta. Jos näin tapahtuu, vapauta ilmaa, kunnes oikea paine saavutetaan.
- Köysi pitää kiinnittää vain keula- ja peräalueiden molemmille puolille, eikä se saa häiritä veneen normaalia käyttöä.
- Varmista usein, että köysi on kiristetty kunnolla.

*MITTATAULUKKO

Käytä mukana toimitettua viivainta ja seuraavaa taulukkoa varmistaaksesi, että vene on täytetty oikein.

Tuotenumero	Painettu asteikko (pohja)		Painettu asteikko (sivut)			
	Koko tyhjänä	Täytetty koko	Koko tyhjänä kammio 1	Täytetty koko kammio 1	Koko tyhjänä kammio 2	Täytetty koko kammio 2
61135	5 cm	5,1 cm	5 cm	5,4 cm	10 cm	11,3 cm
61139 / 61141	5 cm	5,1 cm	5 cm	5,4 cm	10 cm	11 cm
61145	5 cm	5,1 cm	5 cm	5,4 cm	10 cm	11,1 cm
61153	5 cm	5,4 cm	5 cm	5,4 cm	10 cm	13 cm
61154 / 65164	5 cm	5,4 cm	5 cm	5,4 cm	10 cm	11,8 cm
65156	5 cm	5,4 cm	5 cm	5,6 cm	10 cm	11,8 cm
65158	5 cm	5,4 cm	5 cm	5,6 cm	10 cm	11,5 cm
65159	5 cm	5,4 cm	5 cm	5,6 cm	10 cm	11,5 cm



KOKOAMISOHJEET

Noudata käyttöoppaan kuvien asennusohjeita. Kuvat ovat vain viitteellisiä, eivätkä ne välttämättä vastaa todellista tuotetta. Kuvat eivät ole mittakaavassa.

KORJAUSPAIKKAA KOSKEVAT OHJEET

- Pieni reikä voidaan korjata korjauspaikan ohjeiden mukaisesti.
- Jos reikä on liian suuri korjattavaksi tuotteen mukana toimitetulla korjauspaikalla, osta Bestway-korjaussarja tai lähetä vene erikoisliikkeeseen korjattavaksi.

PURKAMISOHJEET

- Pitkäaikainen auringolle altistuminen voi lyhentää veneen käyttöikää. Älä jätä venettä suoraan auringonvaloon yli 1 tunniksi käytön jälkeen.

HUOLTO JA SÄILYTYS

- Irrota melat hankaimista ja laske istuimet alas.
- Puhdista vene huolellisesti miedolla saippualla ja puhtaalla vedellä. Älä käytä asetonia, happoa ja/tai emäksisiä liuoksia.
- Kuivaa kaikki pinnat varovasti rätillä. Tuotetta voi kuivata suorassa auringonvalossa enintään 1 tunnin ajan; älä ylitä tätä suositusta, koska pitkäaikainen auringonvalolle altistuminen voi lyhentää veneen käyttöikää.
- Varastoi kuivassa paikassa yli 15 °C / 59 °F lämpötilassa poissa lasten ulottuvilta.

PRÍRUČKA POUŽÍVATEĽA

OBSAH

VŠEOBECNÝ ÚVOD	STR 33
DÔLEŽITÉ BEZPEČNOSTNÉ INFORMÁCIE	STR 33
TECHNICKÉ BEZPEČNOSTNÉ POKYNY	STR 34
POPISY PRODUKTU	STR 34
NÁVOD NA INŠTALÁCIU	STR 34
NÁVOD NA POUŽITIE ZÁPLATY NA OPRAVU	STR 34
POKYNY NA DEMONTÁŽ	STR 34
ÚDRŽBA A SKLADOVANIE	STR 34

VŠEOBECNÝ ÚVOD

- Našou snahou pri zostavovaní tejto príručky bolo pomôcť vám bezpečne a pohodlne ovládať vaše plavidlo. Obsahuje podrobné informácie o plavidle, dodanom alebo namontovanom zariadení, systémoch plavidla a informácie o ich prevádzke, nastavení, údržbe, predchádzaní rizikám a riadení týchto rizík. Príručku si pozorne prečítajte pred použitím a oboznámte sa s plavidlom.
 - Táto príručka majiteľa nie je kurzom bezpečnosti plavby ani námorníctva. Ak je toto vaše prvé plavidlo, alebo ak prechádzate na typ plavidla, ktoré nepoznáte, v záujme vlastného pohodlia a bezpečnosti určite naberte skúsenosti s manipuláciou a prevádzkou skôr, ako „prevezmete velenie“ plavidla. Váš predajca alebo národná vodácka/jachtárska federácia alebo jachtársky klub vám radi odporučia miestne námornícke školy alebo kompetentných inštruktorov.
 - Uistíte sa, že očakávané veterné a morské podmienky zodpovedajú konštrukčnej kategórii vášho plavidla a že vy i vaša posádka dokážete plavidlo bezpečne ovládať za týchto podmienok.
 - Hoci je vaša loď zaradená do tejto kategórie, morské a veterné podmienky zodpovedajúce konštrukčným kategóriám A, B a C siahajú od podmienok silnej víchrice u kategórie A až po náročné podmienky pre vrchol kategórie C, a budú vystavené nebezpečenstvu divokých vln alebo poryvov. Ide teda o nebezpečné podmienky, v ktorých môže uspokojivo fungovať iba kompetentná, zdatná a vycvičená posádka využívajúca dobre udržiavané plavidlo.
 - Táto príručka majiteľa nie je podrobným návodom na údržbu ani príručkou riešenia problémov. V prípade ťažkostí sa obráťte na výrobcu lode alebo jeho zástupcu. Ak je súčasťou dodávky príručka údržby, riadte sa ňou pri údržbe plavidla.
 - Údržbu, opravy alebo úpravy vždy zverte len vyškoleným a kompetentným odborníkom. Úpravy, ovplyvňujúce bezpečnostné charakteristiky plavidla, musia byť posúdené, vykonané a zdokumentované kompetentnými odborníkmi. Výrobca lode nemôže zodpovedať za úpravy, ktoré neschválil.
 - V niektorých krajinách sa vyžaduje osvedčenie vodcu námorného plavidla alebo sa uplatňujú osobitné predpisy. Požiadavky na prepravu môžu byť upravené miestnymi predpismi.
 - Svoje plavidlo vždy riadne udržiavajte a prihliadajte na zhoršenie stavu, ku ktorému dochádza v priebehu času a v dôsledku intenzívneho alebo nesprávneho používania plavidla.
 - Každé plavidlo, bez ohľadu na to, aké je robustné, sa môže vážne poškodiť, ak sa nepoužíva správne. Plavidlo pravidelne kontrolujte, najmä pri akomkoľvek podozrení na poškodenie. Vždy prispôbte rýchlosť a smer plavidla podmienkam na mori.
 - Ak máte plavidlo so záchranným činom, pozorne si prečítajte jeho návod na obsluhu. Plavidlo musí mať na palube náležité bezpečnostné vybavenie (záchranné vesty, stroje atď.) podľa typu plavidla, poveternostných podmienok atď. Takéto vybavenie je v niektorých krajinách povinné. Posádka sa musí oboznámiť s používaním všetkých bezpečnostných zariadení a núdzovým manévrovaním (vytiahnutie muža cez palubu, ťahanie atď.). Jachtárske školy a kluby pravidelne organizujú školenia.
 - Na palube musí každý nosiť vhodný osobný nadnášací prostriedok (záchrannú vestu/záchrannú pomôcku). Upozorňujeme, že požiadavka nosiť osobný nadnášací prostriedok spĺňajúci požiadavky národných predpisov je v niektorých krajinách zakotvená v zákone.
- TÚTO PRÍRUČKU UCHOVÁVAJTE NA BEZPEČNOM MIESTE A PRI PREDAJI PRAVIDLA JU ODOVZDAJTE NOVÉMU VLASTNÍKOVI.

Uložte si tento návod - pred použitím si ho pozorne prečítajte.

Dodržiavajte všetky bezpečnostné a prevádzkové pokyny. Nedodržanie týchto pokynov môže spôsobiť prevrátenie alebo explóziu plavidla a zranenie alebo smrť osôb.

DÔLEŽITÉ BEZPEČNOSTNÉ POKYNY – VAROVANIA

Význam označenia nebezpečenstva je vysvetlený nižšie:

Nebezpečenstvo – označuje bezprostredne nebezpečnú situáciu, ktorá, ak sa jej nepredídete, bude mať za následok smrť alebo vážne zranenie. Toto signálne slovo sa musí obmedziť na najextrémnejšie situácie.

Výstraha – označuje potenciálne nebezpečnú situáciu, ktorá, ak jej nepredídete, môže mať za následok smrť alebo vážne zranenie.

Pozor – označuje potenciálne nebezpečnú situáciu, ktorá, ak jej nepredídete, môže mať za následok ľahké alebo stredne ťažké zranenie.

Upozornenie – označuje informácie považované za dôležité, nesúvisiace však s nebezpečenstvom, napr. týkajúce sa poškodenia majetku.

Kategória plavidla sa na štítku výrobcu vyznačuje takto:

- 1) plavidlo tejto konštrukčnej kategórie A sa považuje za plavidlo skonštruované na prevádzku pri sile vetra menšej ako stupeň 10 Beaufortovej stupnice sily vetra a so zodpovedajúcimi významnými výškami vln;
POZNÁMKA 1: S takýmito podmienkami sa možno stretnúť pri dlhších plavbách, napr. cez oceány, ale môžu sa vyskytnúť aj pri pobrežných vodách, ktoré nie sú chránené pred vetrom a vlnami do vzdialenosti niekoľkých stoviek námorných míľ. V závislosti od atmosférických podmienok môžu nárazy vetra dosahovať rýchlosť až 32 m/s.
 - 2) plavidlo tejto konštrukčnej kategórie B sa považuje za plavidlo skonštruované na prevádzku pri sile vetra do stupňa 8 Beaufortovej stupnice sily vetra vrátane a so zodpovedajúcou výškou vln do 4 m;
POZNÁMKA 2: S takýmito podmienkami sa zvyčajne možno stretnúť pri dostatočne dlhých pobrežných plavbách, ale môžu sa vyskytnúť aj na pobreží, kde nie je vždy okamžite k dispozícii úkryt. S týmito podmienkami sa možno stretnúť aj na vnútrozemských moriach dostatočne veľkých na to, aby sa vytvorila výška vlny. V závislosti od atmosférických podmienok môžu nárazy vetra dosahovať rýchlosť až 27 m/s.
 - 3) plavidlo tejto konštrukčnej kategórie C sa považuje za plavidlo skonštruované na prevádzku pri typických silách stáleho vetra do stupňa 6 Beaufortovej stupnice sily vetra vrátane a so zodpovedajúcou výškou vln do 2 m;
POZNÁMKA 3: S takýmito podmienkami sa možno stretnúť na exponovaných vnútrozemských vodách, v ústiach riek a v pobrežných vodách za miernych poveternostných podmienok. V závislosti od atmosférických podmienok môžu nárazy vetra dosahovať rýchlosť až 18 m/s.
 - 4) plavidlo tejto konštrukčnej kategórie D sa považuje za plavidlo skonštruované na prevádzku pri typických silách stáleho vetra do stupňa 4 Beaufortovej stupnice sily vetra vrátane a so zodpovedajúcou výškou vln do 0,3 m a ojedinelými vlnami do 0,5 m;
POZNÁMKA 4: S takýmito podmienkami sa zvyčajne stretávajú v chránených vnútrozemských vodách a v pobrežných vodách za pekného počasia. V závislosti od atmosférických podmienok môžu nárazy vetra dosahovať rýchlosť až 12 m/s.
- Pred každým použitím starostlivo skontrolujte všetky diely plavidla vrátane vzduchových komôr, lán na uchopenie, vesiel a vzduchových ventilov, aby ste sa ubezpečili, že všetko je v dobrom stave a riadne pripevnené. V prípade zistenia poškodenia postup prerušte a vykonajte opravu.
 - Počet pasažierov ani hmotnosť nákladu nesmú za žiadnych okolností prekročiť stanovené hodnoty. Ak chcete určiť počet pasažierov a hmotnosť nákladu pre svoje plavidlo, pozrite si časť Technické špecifikácie v tomto návode (Opis výrobku). Náklad s nadmernou hmotnosťou spôsobí prevrátenie plavidla a utopenie pasažierov.
 - Nafukujte podľa poradia očíslovaných vzduchových komôr a menovitého tlaku uvedeného na plavidle. V opačnom prípade sa plavidlo môže nadmerne nafúknuť a explodovať. Prekročením údajov uvedených na štítku s údajmi o kapacite môže spôsobiť poškodenie výrobu a jeho prevrátenie, čo môže mať za následok utopenie.
 - Plavidlo udržiavajte vyvážené. Nerovnomerné rozloženie osôb či nákladu v plavidle môže spôsobiť prevrátenie plavidla a utopenie pasažierov.
- DÁVAJTE POZOR NA VETRY A PRÚDY NA Pobreží.**
- Plavidlo nenechajte dlhší čas vystavené pôsobeniu priameho slnečného žiarenia, pretože vysoká teplota môže spôsobiť expanziu vzduchu a nenapraviteľné škody.
 - Nikdy neprepravujte plavidlo v nafúknutom stave na vozidle. Majte na pamäti možné škodlivé účinky kvapalín, ako sú kyselina z batérií, olej a benzín. Tieto kvapaliny môžu poškodiť vaše plavidlo.
 - Akákoľvek zmena rozloženia hmôt na palube (napr. pridanie rybárskej veže, radaru, sťažňa, výmena motora) môže výrazne ovplyvniť stabilitu, vyváženie a výkon plavidla.

- Každá hmotnosť pridaná nad hlavnú palubu znižuje stabilitu.
- Za nepriaznivého počasia musia byť poklapy, skrinky a dvere zatvorené, aby sa minimalizovalo riziko zaplavenia.
- Ku zníženiu stability môže dochádzať pri ťahaní alebo zdvíhaní ťažkých bremien použitím žeriavu alebo vyložníka.
- Vzduchové nádrže sa nesmú prepichovať.
- Lámavé vlny predstavujú vážne riziko pre stabilitu.
- Hoci táto loď bude používaná s veľkou starostlivosťou a zručnosťou, dizajn loďe je taký, že vždy možné sa môže prevrátiť, dokonca aj za dobrých svetelných podmienok.
- Výstraha! V hlboké vode nastupujte cez kormu člna použitím bezpečnostného lana alebo bezpečnostnej rukoväte. Vždy sa okamžite chypte za ktorúkoľvek časť lana alebo za rukoväť na prove alebo na korme, zvolte spodnú polohu a zachovajte pokoj.
- Ťahajte alebo nechajte sa ťahať vždy pomalou rýchlosťou. Pri ťahaní nikdy neprekračujte rýchlosť trupu výtlačného plavidla.
- Oboznámte sa s miestnymi zákonmi na ochranu životného prostredia a dodržiavajte kódexy osvedčených postupov.
- Toalety ani záchytné nádrže nevyplývajte v blízkosti pobrežia ani v ktorejkoľvek zakázanej zóne a na vyprázdnenie záchytné nádrže použite pred opustením prístavu čerpace zariadenie v prístave alebo na mori.
- Oboznámte sa s medzinárodnými predpismi proti znečisťovaniu morí loďami (MARPOL).

TECHNICKÉ BEZPEČNOSTNÉ POKYNY

- Neprekračujte maximálny odporúčaný počet osôb. Bez ohľadu na počet osôb na palube nesmie celková hmotnosť osôb a vybavenia nikdy prekročiť maximálnu odporúčanú nosnosť. Vždy používajte sedadlá alebo vyhradené miesta na sedenie.
- Pri nakladaní plavidla nikdy neprekračujte maximálnu odporúčanú nosnosť. Plavidlo vždy nakladajte opatrne a náklad rovnomerne rozložte, aby ste zachovali predpokladané vyváženie (približne v rovine). Ťažké predmety neďavajte na vyvýšené miesta.
- Maximálna odporúčaná nosnosť zahŕňa hmotnosť všetkých osôb na palube, všetky zariadenia a osobné veci, všetko vybavenie, ktoré nie je zahrnuté v hmotnosti prázdneho plavidla, náklad (ak je na palube) a spotrebné kvapaliny (voda, palivo atď.).
- V prípade úniku vzduchu alebo pokiaľ loď naberá vodu by mali byť vždy po ruke vedrá, naberáčky na vodu a vzduchové pumpy.
- Pokiaľ sa loď pohybuje, všetci cestujúci musia po celý čas sedieť, aby z loďe nevyšli.
- Plavidlo používajte v chránených pobrežných zónach do 300 m (984 stôp) od brehu. Dávajte pozor na prírodné faktory, ako sú vietor, príliv a prílivové vlny.
- Pri pristávaní na brehu dávajte pozor. Ostré a tvrdé predmety ako skaly, betón, lastúry, sklo atď. môžu loď prederaviť.
- Pokiaľ sa prederaví jedna komora, keď je loď na vode, môže byť treba úplne nafúknuť inú vzduchovú komoru, aby sa zabránilo potopeniu.
- Aby ste zabránili poškodeniu, neťahajte loď po drsných povrchoch.
- Pri používaní plavidla rozhodne odporúčame vždy nosiť záchrannú vestu!
- Vlastník alebo prevádzkovateľ musí zabezpečiť, aby na palube bolo aspoň jedno vedro zaistené proti náhodnej strate.
- Buďte zodpovední, nezanedbávajte bezpečnostné pravidlá, mohlo by to ohroziť váš život a životy ostatných.
- Dodržiavajte tieto pokyny, aby ste sa vyhli utopeniu, ochrnutiu alebo iným vážnym zraneniam.
- Naučte sa loď ovládať. Podľa potreby si v miestnej oblasti zistite informácie a/alebo zabezpečte školenie. Informujte sa o miestnych predpisoch a nebezpečných súvisiacich s plavbou na lodi a/alebo inými vodnými aktivitami.
- Nákresy slúžia iba na ilustráciu. Nemusia zodpovedať skutočnému výrobku. Nie sú v mierke.

POPISY PRODUKTU

Číslo položky	Nafúknutá veľkosť	Doporučený Provozný tlak	Maximálna nosnosť	Maximálny počet osôb
61135	1,62 m x 0,96 m (5'4" x 38")	0,03 barov (0,5 psi)	80 kg (176 libier)	1 dospelý
61139 / 61141	1,96 m x 1,06 m (6'5" x 42")	0,03 barov (0,5 psi)	120 kg (264 libier)	1 dospelý + 1 dieťa
61145	2,46 m x 1,22 m (8'1" x 48")	0,03 barov (0,5 psi)	200 kg (440 libier)	2 dospelí + 1 dieťa
61153	2,32 m x 1,18 m (7'7" x 46")	0,03 barov (0,5 psi)	250 kg (551 libier)	2 dospelí
61154 / 65164	2,94 m x 1,37 m (9'8" x 54")	0,03 barov (0,5 psi)	360 kg (794 libier)	3 dospelí
65156	3,50 m x 1,45 m (11'6" x 57")	0,03 barov (0,5 psi)	480 kg (1058 libier)	4 dospelí
65158	3,15 m x 1,65 m (10'4" x 65")	0,07 barov (1 psi)/0,05 barov (0,7 psi)	500 kg (1102 libier)	4 dospelí
65159	3,64 m x 1,66 m (11'11" x 65")	0,07 barov (1 psi)/0,05 barov (0,7 psi)	600 kg (1323 libier)	5 dospelí

NÁVOD NA INŠTALÁCIU



POTREBNÉ DIELY A NÁSTROJE

Porovnajte diely v škatuli s dielmi uvedenými v tomto návode. Skontrolujte, či diely vybavenia zodpovedajú modelu, ktorý ste mali v úmysle kúpiť.

ODPORÚČANIA POČAS INŠTALÁCIE – VAROVANIA A PREHĽAD

Na nafúknutie plavidla nikdy nepoužívajte vysokotlakový vzduch. Spôsobí to poškodenie a stratu platnosti záruky (ak sa uplatňuje).

- Pomaly nafúknite telo a porovnajte výšku stupnice výtlačnej na výrobku s nasledujúcou TABUĽKOU ROZMEROV, aby ste sa uistili, že sa dosiahla požadovaná výška každej komory.*
- Prekročenie hodnôt uvedených na štítku s údajmi o kapacite môže spôsobiť poškodenie plavidla a/alebo zranenie používateľa.
- Komory nafukujte, kým už nebude vidno záhyby na zvarovaných švoch. Po nafúknutí porovnajte výšku plavidla s nasledujúcou tabuľkou. Nafukujte spodnú komoru a ďalšie príslušenstvo, ako je podložka pod nohy, kým nebudú na dotyk tuhé, ale nie tvrdé. NENAFUKUJTE ICH NADMERNE.
- Uistite sa, že plavidlo dosiahlo správny tlak, ktorý je uvedený v tabuľke OPIS VÝROBKU a výtlačný v blízkosti nafukovacieho ventilu. Venujte pozornosť obidvom stupniciam tlaku na typovom štítku a kontrolujte tlak počas používania. Slnko môže spôsobiť zvýšenie tlaku. V takom prípade vypustíte trochu vzduchu, kým sa nedosiahne určený tlak.
- Lano musí byť pripevnené na oboch stranách len v prednej a zadnej časti a nesmie zasahovať do normálnej prevádzky plavidla.
- Pribežne kontrolujte, či je lano správne napnuté.

*TABUĽKA ROZMEROV

Pomocou priloženého pravítka a nasledujúcej tabuľky skontrolujte správnosť nafúknutia plavidla.

Číslo položky	Vytlačená stupnica (podlaha)		Vytlačená stupnica (boký)			
	Veľkosť výrobku po vyfúknutí	Nafúknutá veľkosť	Veľkosť komory 1 po vyfúknutí	Veľkosť komory 1 v nafúknutom stave	Veľkosť komory 2 po vyfúknutí	Veľkosť komory 2 v nafúknutom stave
61135	5 cm	5,1 cm	5 cm	5,4 cm	10 cm	11,3 cm
61139 / 61141	5 cm	5,1 cm	5 cm	5,4 cm	10 cm	11 cm
61145	5 cm	5,1 cm	5 cm	5,4 cm	10 cm	11,1 cm
61153	5 cm	5,4 cm	5 cm	5,4 cm	10 cm	13 cm
61154 / 65164	5 cm	5,4 cm	5 cm	5,4 cm	10 cm	11,8 cm
65156	5 cm	5,4 cm	5 cm	5,6 cm	10 cm	11,8 cm
65158	5 cm	5,4 cm	5 cm	5,6 cm	10 cm	11,5 cm
65159	5 cm	5,4 cm	5 cm	5,6 cm	10 cm	11,5 cm



POKYNY PRE MONTÁŽ

Pokyny na inštaláciu nájdete na nákresoch v návode na použitie. Nákresy slúžia len na ilustračné účely. Nemusia zodpovedať skutočnému výrobku. Nie sú v mierke.

NÁVOD NA POUŽITIE ZÁPLATY NA OPRAVU

- V prípade malej diery ju opravte podľa pokynom na záplatu na opravu.
- Pokiaľ je diera príliš veľká na opravu pomocou záplaty, kúpte si súpravu na opravu Bestway alebo plavidlo odošlite na opravu do špecializovaného servisu.

POKYNY NA DEMONTÁŽ

- Dlhodobé vystavenie slnečnému žiareniu môže skrátiť životnosť plavidla. Plavidlo nenechávajte na priamom slnečnom svetle dlhšie ako jednu hodinu po použití.

ÚDRŽBA A SKLADOVANIE

- Vyberte veslá z úchytek na veslá a odstráňte sedadlá.
- Plavidlo starostlivo vyčistite jemným saponátom a čistou vodou. Nepoužívajte acetón, kyselinu ani zásadité roztoky.
- Všetky povrchy jemne vysušte handričkou. Výrobok sa môže sušiť na priamom slnečnom svetle najviac jednu hodinu. Neprekračujte tento odporúčaný čas, pretože dlhodobé vystavenie slnečnému žiareniu môže skrátiť životnosť plavidla.
- Plavidlo skladujte na suchom mieste s teplotou vyššou ako 15 °C/59 °F mimo dosahu detí.

INSTRUKCJA OBSŁUGI

SPIS TREŚCI

WPROWADZENIE	STR. 35
WAŻNE INFORMACJE DOTYCZĄCE BEZPIECZEŃSTWA	STR. 35
TECHNICZNE INSTRUKCJE BEZPIECZEŃSTWA	STR. 36
OPIS PRODUKTU	STR. 36
INSTRUKCJA MONTAŻU	STR. 36
INSTRUKCJE DOTYCZĄCE NAPRAW Z ŁATKĄ NAPRAWCZĄ	STR. 36
INSTRUKCJA DEMONTAŻU	STR. 36
KONSERWACJA I PRZECHOWYWANIE	STR. 36

WPROWADZENIE

- Niniejsza instrukcja została opracowana, aby pomóc Ci bezpiecznie i przyjemnie obsługiwać swoją jednostkę pływającą. Zawiera szczegółowe informacje dotyczące jednostki pływającej, dostarczonego lub wbudowanego wyposażenia, jej systemów oraz informacje dotyczące eksploatacji, konfiguracji, konserwacji, zapobiegania zagrożeniom i radzenia sobie z nimi. Prosimy o uważne przeczytanie instrukcji i zapoznanie się z jednostką pływającą przed jej użyciem.
 - Niniejsza instrukcja obsługi nie jest kursem na temat bezpieczeństwa żeglarskiego ani umiejętności żeglarskich. Jeśli jest to Twoja pierwsza jednostka pływająca lub jeśli zmieniasz typ jednostki na taką której nie znasz, dla własnego komfortu i bezpieczeństwa, upewnij się, że zdobyłeś doświadczenie w obsłudze i działaniu przed "objęciem dowodzenia" jednostką. Twój sprzedawca lub krajowa federacja żeglarska bądź klub jachtowy z przyjemnością doradzą Ci w sprawie lokalnych szkół morskich lub kompetentnych instruktorów.
 - Upewnij się, że przewidywane warunki morskie i siła wiatru będą odpowiadały kategorii Twojej jednostki pływającej oraz że Ty i Twoja załoga jesteście w stanie bezpiecznie obsługiwać jednostkę pływającą w tych warunkach.
 - Nawet jeśli Twoja łódź należy do odpowiedniej kategorii, warunki morskie i wiatrowe odpowiadające kategoriom A, B i C wahają się od silnych wicher dla kategorii A, do trudnych warunków dla górnej części kategorii C, otwartych na zagrożenia związane z dzikimi falami lub podmuchem. Są to zatem niebezpieczne warunki, w których tylko kompetentna, sprawna i wyszkolona załoga korzystająca z dobrze utrzymanej jednostki pływającej może sobie poradzić.
 - Niniejsza instrukcja obsługi nie jest szczegółowym przewodnikiem konserwacji ani rozwiązywania problemów. W przypadku trudności należy zwrócić się do konstruktora łodzi lub jego przedstawiciela. Jeśli dostarczona jest instrukcja konserwacji, należy jej użyć do konserwacji jednostki pływającej.
 - Zawsze korzystaj z przeszkolonych i kompetentnych osób do konserwacji, napraw lub modyfikacji. Modyfikacje, które mogą mieć wpływ na bezpieczeństwo jednostki pływającej powinny być ocenione, wykonane i udokumentowane przez osoby kompetentne. Producent łodzi nie ponosi odpowiedzialności za modyfikacje, na które nie wyraził zgody.
 - W niektórych krajach wymagane jest prawo jazdy, pozwolenie lub egzekwowane są określone przepisy. Wymagania dotyczące przewozu mogą podlegać lokalnym przepisom.
 - Zawsze dbaj o swoją jednostkę pływającą w odpowiedni sposób, weź pod uwagę zniszczenia spowodowane wiekiem oraz intensywnym bądź niewłaściwym użytkowaniem jednostki.
 - Każda jednostka pływająca, bez względu na to, jak jest mocny, może zostać poważnie uszkodzona, jeśli nie jest właściwie używana. Regularnie sprawdzaj jednostkę, zwłaszcza po wszelkiego rodzaju podejrzeniach uszkodzeń. Zawsze dostosowuj prędkość i kierunek jednostki pływającej do warunków morskich.
 - Jeśli Twoja jednostka pływająca wyposażona jest w tratwę ratunkową, uważnie przeczytaj jej instrukcję obsługi. Na pokładzie jednostki pływającej powinno znajdować się odpowiednie wyposażenie bezpieczeństwa (kamizelki ratunkowe, uprząże itp.) w zależności od rodzaju jednostki pływającej, warunków pogodowych itp. W niektórych krajach ten sprzęt jest obowiązkowy. Załoga powinna być zaznajomiona z używaniem całego sprzętu bezpieczeństwa i manewrowania w sytuacjach awaryjnych (człowiek za burtą, holowanie itp.). Szkoły i kluby żeglarskie regularnie organizują szkolenia.
 - Każdy powinien nosić odpowiedni osobisty sprzęt wypornościowy (kamizelka ratunkowa/kamizelka asekuracyjna) na pokładzie. Należy pamiętać, że w niektórych krajach noszenie osobistego urządzenia wypornościowego jest wymogiem prawnym, które jest zgodne z przepisami krajowymi.
- NINIEJSZĄ INSTRUKCJĘ PROSZĘ PRZECHOWYWAĆ W BEZPIECZNYM MIEJSCU I PRZEKAZAĆ JĄ NOWEMU WŁAŚCICIELOWI PRZY SPRZEDAŻY ŁODZI

Zachowaj tę instrukcję — przeczytaj uważnie przed użyciem.

Przestrzegaj wszystkich instrukcji bezpieczeństwa i obsługi. Jeśli nie zastosujesz się do tych instrukcji, może to spowodować przewrócenie się lub eksplozję łodzi i spowodować obrażenia lub śmierć.

WAŻNE INSTRUKCJE BEZPIECZEŃSTWA – OSTRZEŻENIA

Znaczenie nagłówka zagrożenia jest wyjaśnione poniżej:

Niebezpieczeństwo — wskazuje na nieuchronnie niebezpieczną sytuację, która, jeśli się jej nie uniknie, spowoduje śmierć lub poważne obrażenia. To hasło ostrzegawcze ma zastosowanie do najbardziej ekstremalnych sytuacji.

Ostrzeżenie — wskazuje potencjalnie niebezpieczną sytuację, która, jeśli się jej nie uniknie, może spowodować śmierć lub poważne obrażenia.

Uwaga — wskazuje na potencjalnie niebezpieczną sytuację, która, jeśli się jej nie uniknie, może spowodować niewielkie lub umiarkowane obrażenia.

Zawiadomienie — wskazuje informacje uważane za ważne, ale niezwiązane z zagrożeniem, np. dotyczące uszkodzenia mienia.

Kategoria jednostki pływającej, oznaczona na tabliczce konstruktora w następujący sposób:

- jednostkę, której nadano kategorię konstrukcyjną A, uważa się za przystosowaną do użytkowania przy wietrze o sile mniejszej niż 10 w skali Beauforta i związanych z tym falach o znacznych wysokościach;
UWAGA 1: Zazwyczaj takie warunki można napotkać podczas dłuższych rejsów, np. przez oceany, ale mogą również wystąpić przy brzegu, gdy nie jest się osłoniętym od wiatru i fal przez kilkadziesiąt mil morskich. W zależności od warunków atmosferycznych wiatr może osiągać w porywach do około 32 m/s.
 - jednostkę pływającą, której nadano kategorię B, uważa się za przystosowaną do użytkowania przy wietrze o sile Beauforta 8 lub mniejszej i związanych z tym falach o znacznych wysokościach do 4 m;
UWAGA 2: Zazwyczaj takie warunki można napotkać podczas długich rejsów na morzu, ale mogą one również wystąpić na wybrzeżach, gdzie schronienie nie zawsze jest natychmiastowo dostępne.
Warunki te można również doświadczyć na morzach śródlądowych o rozmiarach wystarczających do wytworzenia wysokości fal. W zależności od warunków atmosferycznych wiatr może osiągać w porywach do około 27 m/s.
 - jednostkę pływającą, której nadano kategorię C uważa się za przystosowaną do użytkowania przy typowym stałym wietrze o sile 6 lub mniejszej w skali Beauforta i związanych z tym falach o znacznych wysokościach do 2 m;
UWAGA 3: Zazwyczaj takie warunki można napotkać na osłoniętych wodach śródlądowych, w ujściach rzek i na wodach przybrzeżnych w umiarkowanych warunkach pogodowych. W zależności od warunków atmosferycznych wiatr może osiągać w porywach do około 18 m/s.
 - jednostkę pływającą o kategorii D uważa się za przystosowaną do użytkowania przy typowych stałych wiatrach o sile 4 w skali Beauforta lub mniejszej i związanych z tym falach o znacznej wysokości do 0,3 m oraz sporadycznych falach o wysokości 0,5 m;
UWAGA 4: Zazwyczaj takie warunki można napotkać na osłoniętych wodach śródlądowych oraz w wodach przybrzeżnych przy dobrej pogodzie. W zależności od warunków atmosferycznych wiatr może osiągać w porywach do około 12 m/s.
- Przed każdym użyciem dokładnie sprawdź wszystkie elementy łodzi, w tym komory powietrzne, liny do chwytania, wiosła i zawory powietrza, aby upewnić się, że wszystko jest w dobrym stanie i szczerze zabezpieczone. Zatrzymaj się, aby naprawić, jeśli znajdziesz jakikolwiek uszkodzenia.
 - Liczba pasażerów i ciężar ładunku w żadnym wypadku nie mogą przekraczać określonej ładowności. Zapoznaj się z sekcją Specyfikacje techniczne niniejszej instrukcji (Opisy produktów), aby określić liczbę pasażerów i masę ładunku dla swojej łodzi. Ładunki, które są zbyt ciężkie, spowodują przewrócenie się i utonięcie.
 - Pompuj zgodnie z numeracją komór powietrznych i ciśnieniem znamionowym łodzi, w przeciwnym razie można doprowadzić do nadmiernego napompowania i wybuchu łodzi. Przekroczenie pojemności podanej w tabeli może spowodować uszkodzenie, przewrócenie się jednostki pływającej i doprowadzenie do utonięcia.
 - Utrzymuj łódź w równowadze. Nierównomierne rozłożenie osób lub ciężaru na łodzi może spowodować przewrócenie się łodzi i utonięcie.

• UWAŻAJ NA MORSKI WIATR I PRĄDY.

- Nie pozostawiaj łodzi wystawionej na działanie słońca przez dłuższy czas, ponieważ wysokie temperatury mogą zwiększyć rozszerzenie się powietrza, co może spowodować nieodwracalne uszkodzenia.
- Nigdy nie przewoź napompowanej łodzi. Należy pamiętać o potencjalnym szkodliwym działaniu płynów, takich jak kwas akumulatorowy, olej, benzyna. Płyny te mogą uszkodzić łódź.
- Jakakolwiek zmiana w rozmieszczeniu mas na pokładzie (np. dodanie wieży rybackiej, radaru, masztu postojowego, zmiana silnika) może znacząco wpłynąć na stabilność, trym i osiągi jednostki.
- Stabilność zmniejsza się pod wpływem jakiegokolwiek ciężaru dodanego powyżej głównego pokładu.
- W trudnych warunkach pogodowych wiatry, szafka i drzwi powinny być zamknięte, aby zminimalizować ryzyko zalania.
- Stabilność może być zmniejszona podczas holowania lub podnoszenia dużych ciężarów za pomocą żurawia lub wysięgnika.
- Zbiorniki powietrza nie mogą być przebijane.
- Zalamujące się fale stanowią poważne zagrożenie dla stabilności.
- Nawet jeśli łódź jest używana z wielką starannością i umiejętnościami, konstrukcja sprawia że wywrotka jest zawsze możliwa, nawet w lekkich warunkach.
- Ostrzeżenie! Będąc na głębokiej wodzie, należy wchodzić na pokład przez rufę łodzi za pomocą liny zabezpieczającej lub uchwytu bezpieczeństwa. Zawsze natychmiastowo chwyć się jakiegokolwiek części liny lub uchwytu na dziobie lub rufie, wybierz dolną pozycję i zachowaj spokój.
- Zawsze holuj lub bądź holowany z małą prędkością. Podczas holowania nigdy nie przekraczaj prędkości wypornościowej jednostki pływającej.
- Bądź świadomy lokalnych przepisów dotyczących ochrony środowiska i przestrzegaj dobrych praktyk.
- Nie opróżniaj toalet ani zbiorników w pobliżu brzegu lub w jakiegokolwiek zakazanej strefie, korzystaj z urządzeń do wypompowywania w porcie lub marinie do opróżnienia zbiornika przed opuszczeniem portu.
- Należy pamiętać o międzynarodowych przepisach dotyczących zanieczyszczenia mórz (MARPOL).

TECHNICZNE INSTRUKCJE BEZPIECZEŃSTWA

- Nie przekraczaj maksymalnej zalecanej liczby osób. Niezależnie od liczby osób na pokładzie, całkowita masa osób i sprzętu nigdy nie może przekroczyć maksymalnej zalecanej ładowności. Zawsze korzystaj z miejsc siedzących.
- Podczas załadunku łodzi nigdy nie przekraczaj maksymalnej zalecanej nośności. Zawsze ostrożnie ładuj jednostkę pływającą i odpowiednio rozkładaj obciążenie, aby utrzymać zamierzony trym (w przybliżeniu w poziomie). Unikaj umieszczania dużych ciężarów wysoko.
- Maksymalna zalecana ładowność obejmuje masę wszystkich osób znajdujących się na pokładzie, całego prowiantu i rzeczy osobistych, wszelkiego wyposażenia niewchodzącego w skład masy jednostki, ładunku (jeśli występuje) oraz wszystkich płynów eksploatacyjnych (woda, paliwo itp.).
- Wiadra, czerpaki wody i pompy powietrza powinny być zawsze dostępne na wypadek wycieku powietrza lub gdy łódź nabierze wody.
- Gdy łódź jest w ruchu, wszyscy pasażerowie muszą zachować pozycję siedzącą, aby uniknąć wypadnięcia za burtę.
- Używaj łodzi w chronionych strefach brzegowych, do 300 m (984 stóp). Uważaj na czynniki naturalne, takie jak wiatr, wody i fale pływowe.
- Bądź ostrożny podczas dobijania do brzegu. Ostre i szorstkie przedmioty, takie jak kamienie, cement, muszle, szkło itp. mogą przebić łódź.
- Jeśli jedna komora zostanie przebita, gdy łódź znajduje się na wodzie, może być konieczne pełne napełnienie drugiej komory powietrznej aby zapobiec zatonięciu łodzi.
- Aby uniknąć uszkodzeń, nie należy ciągnąć łodzi po nierównych powierzchniach.
- Zdecydowanie zalecamy, aby zawsze nosić kamizelkę ratunkową podczas korzystania z jednostki pływającej!
- Obowiązkiem właściciela/operatora jest posiadanie na pokładzie co najmniej jednego wiadera/kabłąka, zabezpieczonego przed wypadnięciem.
- Bądź odpowiedzialny, nie zaniedbuj zasad bezpieczeństwa, może to zagrozić Twojemu życiu i życiu innych osób.
- Postępuj zgodnie z tymi instrukcjami, aby uniknąć utonięcia, paraliżu lub innych poważnych obrażeń.
- Dowiedz się jak obsługiwać łódź. W razie potrzeby sprawdź informacje i/lub szkolenia w swojej okolicy. Zapoznaj się z lokalnymi przepisami i zagrożeniami związanymi z pływaniem łódką i/lub innymi aktywnościami wodnymi.
- Rysunki wyłącznie w celach ilustracyjnych. Mogą nie odzwierciedlać rzeczywistego produktu. Nie w skali.

OPIS PRODUKTU

Numer przedmiotu	Rozmiar po napompowaniu	Zalecane ciśnienie robocze	Maksymalne obciążenie	Maksymalna liczba osób
61135	1,62 m x 0,96 m (5'4" x 38")	0,03 bar (0,5 psi)	80 kg (176 lbs)	1 osoba dorosła
61139 / 61141	1,96 m x 1,06 m (6'5" x 42")	0,03 bar (0,5 psi)	120 kg (264 lbs)	1 osoba dorosła + 1 dziecko
61145	2,46 m x 1,22 m (8'1" x 48")	0,03 bar (0,5 psi)	200 kg (440 lbs)	2 osoby dorosłe + 1 dziecko
61153	2,32 m x 1,18 m (7'7" x 46")	0,03 bar (0,5 psi)	250 kg (551 lbs)	2 osoby dorosłe
61154 / 65164	2,94 m x 1,37 m (9'8" x 54")	0,03 bar (0,5 psi)	360 kg (794 lbs)	3 osoby dorosłe
65156	3,50 m x 1,45 m (11'6" x 57")	0,03 bar (0,5 psi)	480 kg (1058 lbs)	4 osoby dorosłe
65158	3,15 m x 1,65 m (10'4" x 65")	0,07 bar (1 psi)/0,05 bar (0,7 psi)	500 kg (1102 lbs)	4 osoby dorosłe
65159	3,64 m x 1,86 m (11'11" x 65")	0,07 bar (1 psi)/0,05 bar (0,7 psi)	600 kg (1323 lbs)	5 osoby dorosłe

INSTRUKCJA MONTAŻU



POTRZEBNE CZĘŚCI I NARZĘDZIA

Porównaj części w pudełku z częściami wymienionymi w niniejszej instrukcji. Sprawdź, czy elementy wyposażenia reprezentują model, który zamierzałeś kupić.

ZALECENIA PODCZAS INSTALACJI – OSTRZEŻENIA I PRZEGLĄD

Nigdy nie używaj powietrza pod wysokim ciśnieniem do pompowania łodzi. Doprowadzi to do uszkodzenia i unieważnienia gwarancji (jeśli dotyczy).

- Powoli napompuj korpus i porównaj wysokość na nadrukowanej skali na produkcie z poniższą TABELĄ POMIARÓW, aby upewnić się, że wysokość każdej komory została osiągnięta.*
- Przekroczenie danych podanych w tabeli pojemności może spowodować uszkodzenie łodzi i/lub obrażenia użytkownika.
- Napompuj komory, aż zobaczysz zagięcie szwów spawalniczych. Po napompowaniu porównaj wysokość łodzi z poniższą tabelą. Napompuj dolną komorę i inne akcesoria, takie jak poduszka na stopy, aż będzie sztywna w dotyku, ale nie twarda. NIE PRZESADZAJ.
- Upewnij się, że łódź osiągnęła prawidłowe ciśnienie wymienione w tabeli OPISY PRODUKTÓW i wydrukowane w pobliżu zaworu do pompowania. Zwróć uwagę na obie skale ciśnienia na tabliczce znamionowej i sprawdzaj ciśnienie przez cały czas użytkowania. Słońce może spowodować wzrost ciśnienia. W takim przypadku wypuść trochę powietrza, aż osiągnie zamierzone ciśnienie.
- Lina musi być przymocowana po obu stronach dziobu i rufy i nie może zakłócać normalnej pracy łodzi.
- Stałe upewnij się, że lina jest odpowiednio napięta.

*TABELA WYMIARÓW

Użyj dołączonej linijki i poniższej tabeli, aby upewnić się, że jednostka pływająca jest prawidłowo napompowana.

Numer przedmiotu	Nadrukowana Skala (podłoga)		Nadrukowana Skala (boki)			
	Rozmiar produktu po spuszczeniu powietrza	Rozmiar po napompowaniu	Wielkość Opróżnionej komory 1	Wielkość napompowanej komory 1	Wielkość Opróżnionej komory 2	Wielkość napompowanej komory 2
61135	5 cm	5,1 cm	5 cm	5,4 cm	10 cm	11,3 cm
61139 / 61141	5 cm	5,1 cm	5 cm	5,4 cm	10 cm	11 cm
61145	5 cm	5,1 cm	5 cm	5,4 cm	10 cm	11,1 cm
61153	5 cm	5,4 cm	5 cm	5,4 cm	10 cm	13 cm
61154 / 65164	5 cm	5,4 cm	5 cm	5,4 cm	10 cm	11,8 cm
65156	5 cm	5,4 cm	5 cm	5,6 cm	10 cm	11,8 cm
65158	5 cm	5,4 cm	5 cm	5,6 cm	10 cm	11,5 cm
65159	5 cm	5,4 cm	5 cm	5,6 cm	10 cm	11,5 cm



INSTRUKCJA MONTAŻU

Aby uzyskać instrukcje instalacji, postępuj zgodnie z ilustracjami w instrukcji. Rysunki służą wyłącznie do celów ilustracyjnych. Mogą nie odzwierciedlać rzeczywistego produktu. Nie w skali.

INSTRUKCJE DOTYCZĄCE NAPRAW Z ŁATKĄ NAPRAWCZĄ

- Jeśli znajdziesz małe przebiecie, napraw je zgodnie z instrukcjami na łacie naprawczej.
- Jeśli dziura jest zbyt duża, aby można ją było naprawić za pomocą dołączonej łatki, kup zestaw naprawy Bestway lub wyślij łódź do specjalistycznego sklepu w celu wykonania naprawy.

INSTRUKCJA DEMONTAŻU

- Długotrwała ekspozycja na słońce może skrócić żywotność łodzi. Nie wystawiaj łodzi na bezpośrednie działanie promieni słonecznych dłużej niż 1 godzinę po użyciu.

KONSERWACJA I PRZECHOWYWANIE

- Zdejmij wiosła z zatrzasków do wiosel oraz wyjmij siedzenia.
- Ostrożnie wyczyść łódź łagodnym mydłem i czystą wodą. Nie używaj roztworów acetonu, kwasów i/lub zasad.
- Użyj szmatki, aby delikatnie osuszyć wszystkie powierzchnie. Produkt można suszyć w bezpośrednim świetle słonecznym przez 1 godzinę lub krócej; Nie przekraczaj tego zalecenia, ponieważ długotrwała ekspozycja na słońce może skrócić żywotność łodzi.
- Przechowywać w suchym miejscu, w temperaturze wyższej niż 15°C/59°F, w sposób niedostępny dla dzieci.

HASZNÁLATI ÚTMUTATÓ

TARTALOMJEGYZÉK

ÁLTALÁNOS BEVEZETÉS	37 O.
FONTOS BIZTONSÁGI INFORMÁCIÓK	37 O.
MŰSZAKI BIZTONSÁGI UTASÍTÁSOK	38 O.
TERMÉKLEÍRÁS	38 O.
ÖSSZESZERELÉSI UTASÍTÁSOK	38 O.
JAVÍTÓTAPASZTRA VONATKOZÓ UTASÍTÁSOK	38 O.
SZÉTSZERELÉSI UTASÍTÁSOK	38 O.
KARBANTARTÁS ÉS TÁROLÁS	38 O.

ÁLTALÁNOS BEVEZETÉS

- Ezt a kézikönyvet azért állítottuk össze, hogy segítsen Önnek a vízi jármű biztonságos és élvezetes kezelésében. Részleteket tartalmaz a vízi járműről, a szállított vagy felszerelt berendezésekről, annak rendszereiről, valamint a működésükről, beállításukról, karbantartásukról, a kockázatmegelőzésről és a kockázatok kezeléséről. Kérjük, figyelmesen olvassa el, és ismerkedjen meg a jármű használat előtt.
 - Ez a használati útmutató nem a hajózás biztonságáról vagy a tengerészeti ismeretekről szóló tanfolyam. Ha ez az első vízi jármű, vagy ha olyan típusú vízi járműre vált, amelyet nem ismer, saját kényelme és biztonsága érdekében, kérjük, győződjön meg arról, hogy kezelési és üzemeltetési tapasztalatot szerez, mielőtt „átveszi a parancsnokságot”. Az Ön kereskedője vagy nemzeti hajózási/vitorlás szövetsége vagy jachtklubja szívesen tájékoztatja Önt a helyi tengeri iskolákról vagy hozzáértő oktatókról.
 - Győződjön meg arról, hogy a várható szél- és tengervízviszonyok megfelelnek a vízi jármű tervezési kategóriájának, és Ön és legénysége biztonságosan tudja kezelni a vízi járművet ilyen körülmények között.
 - Még akkor is, ha a hajója be van sorolva az időjárás körülmények tekintetében, az A, B és C tervezési kategóriáknak megfelelő tengeri és szélviszonyok az A kategóriájú heves viharviszonyoktól a C kategória legfelső kategóriájába tartozó erős szélviszonyokig terjednek, a jármű ki van téve a váratlan hullám vagy szélhőkész kockázatának. Ezek tehát veszélyes körülmények, ahol csak jól karbantartott vízi járművet használó, hozzáértő, alkalmas és képzett személyzet tud kielégítően működni.
 - Ez a használati útmutató nem részletes karbantartási vagy hibaelhárítási útmutató. Nehézség esetén forduljon a csónak építőjéhez vagy képviselőjéhez. Ha van karbantartási kézikönyv, használja azt a vízi jármű karbantartásához.
 - A karbantartáshoz, javításhoz vagy módosításhoz mindig képzett és hozzáértő embereket vegyen igénybe. Azokat a módosításokat, amelyek befolyásolhatják a vízi jármű biztonsági jellemzőit, hozzáértő személyeknek kell értékelniük, végrehajtaniuk és dokumentálniuk. A csónak gyártója nem tehető felelőssé az általa nem jóváhagyott módosításokért.
 - Egyes országokban vezetői engedélyre vagy jogosítványra van szükség, vagy speciális előírásokat alkalmaznak. A szállítási követelmények a helyi előírások hatálya alá eshetnek.
 - Mindig gondosan tartsa karban a vízi járművet, és vegye figyelembe az idő múlásával jelentkező, valamint a vízi jármű erős használatából vagy helytelen használatából adódó károsodást.
 - Bármilyen vízi jármű, bármilyen erős is, súlyosan megsérülhet, ha nem használják megfelelően. Rendszeresen ellenőrizze a járművet, különösen bármilyen sérülés gyanúja után. A vízi jármű sebességét és irányát mindig a tengeri viszonyokhoz igazítsa.
 - Ha a vízi járművében mentőtűt van, figyelmesen olvassa el annak használati útmutatóját. A vízi jármű fedélzetén legyen megfelelő biztonsági felszerelés (mentőmellény, heveder stb.) a vízi jármű típusának, az időjárás viszonyoknak stb. megfelelően. Ez a felszerelés bizonyos országokban kötelező. A legénységnek ismernie kell az összes biztonsági felszerelés használatát és a vészhelyzeti manőverezést (vízbe sodort ember mentése, vontatás stb.). A vitorlás iskolák és klubok rendszeresen szerveznek edzéseket.
 - A fedélzetén mindenki viseljen megfelelő személyi mentőeszközt (mentőmellény/lebegést segítő eszköz). Vegye figyelembe, hogy egyes országokban törvényi előírás olyan személyi mentőeszköz viselése, amely megfelel a nemzeti szabályozásoknak.
- KÉRJÜK, TARTSA EZT A KÉZIKÖNYVET BIZTONSÁGOS HELYEN, ÉS ADJA ÁT AZ ÚJ TULAJDONOSNAK, AMIKOR ELADJA A HAJÓT.

Mentse el az utasításokat – A készülék használatba vétele előtt olvassa el figyelmesen

Kövesse az összes biztonsági és kezelési utasítást. Ha nem követi ezeket az utasításokat, a csónak felborulhat vagy kidurranhat, ami sérülést vagy fulladást eredményezhet.

FONTOS BIZTONSÁGI UTASÍTÁSOK – FIGYELMEZTETÉSEK

A veszélyre figyelmeztető szavak jelentése az alábbiakban olvasható:

Veszély – olyan közvetlen veszélyhelyzetet jelez, amely, ha nem kerülik el, súlyos sérüléshez vagy halálhoz vezethet. Ezt a figyelmeztető szót a legszélsőségesebb helyzetekre kell korlátozni.

Figyelmeztetés – potenciálisan veszélyes helyzetet jelez, amely, ha nem kerülik el, súlyos sérülést vagy halált okozhat.

Vigyázat – potenciálisan veszélyes helyzetet jelez, amely, ha nem kerülik el, kisebb vagy közepes sérülést okozhat.

Figyelmeztetés – olyan információkat jelöl, amelyek fontosak, de nem veszélyesek, hanem pl. anyagi kárral kapcsolatosak.

Vízi jármű tervezési kategória, a kivitelezői táblán az alábbiak szerint:

- 1) az A tervezési kategóriájú vízi járművet 10 Beaufort-erőnél és a kapcsolódó jelentős hullámhagasságnál kisebb szélben történő működésre tervezték;
1 MEGJEGYZÉS: Az ilyen körülmények jellemzően hosszabb utakon fordulhatnak elő, pl. óceánokon át, de előfordulhatnak a parton is, ha nem védik a széltől és a hullámoktól több száz tengeri mérföldön keresztül. A légköri viszonyoktól függően a szélhőkész 32 m/s-ig terjedhetnek.
 - 2) a B tervezési kategóriájú vízi járművet 8-as vagy annál kisebb Beaufort-erőjű szélben és a kapcsolódó jelentős, legfeljebb 4 m-es hullámhagasságban történő üzemeltetésre tervezték;
2 MEGJEGYZÉS: Általában ilyen feltételekkel találkozhatunk megfelelő hosszúságú tengeri utakon, de előfordulhatnak olyan partokon is, ahol nem mindig áll rendelkezésre azonnali mentés. Ezek a körülmények a keletkező hullámhagassághoz megfelelő méretű beltengereken is tapasztalhatók. A légköri viszonyoktól függően a szélhőkész elérhetik a 27 m/s-os sebességet.
 - 3) a C tervezési kategóriájú vízi járművet 6 vagy annál kisebb Beaufort-erősségű, tipikus állandó szélben és a kapcsolódó, legfeljebb 2 m-es jelentős hullámhagasságban való működésre tervezték;
3 MEGJEGYZÉS: Jellemzően a kitélt belvizeken, a torkolatokban és a parti vizeken, mérsékelt időjárás körülmények között lehet ilyen állapotokkal találkozni. A légköri viszonyoktól függően a szélhőkész elérhetik a 18 m/s-os sebességet.
 - 4) a D tervezési kategóriájú vízi járművet 4 vagy annál kisebb Beaufort-erősségű, jellemző állandó szélben és a kapcsolódó, legfeljebb 0,3 m-es jelentős hullámhagasságban és esetenként 0,5 m magasságú hullámokban való működésre tervezték;
4 MEGJEGYZÉS: Jellemzően védett belvizeken, szép időben a partközeli vizeken találkozhatunk ilyen körülményekkel. A légköri viszonyoktól függően a szél 12 m/s körüli szélhőkész kísérhetik.
- Minden használat előtt gondosan ellenőrizze a hajó minden alkatrészét, beleértve a légkamrákat, a kapcsolódóköteleket, evezőtartó villákat és a légszelepeket, hogy megbizonyosodjon arról, hogy mindegyik jó állapotban van, és megfelelően van rögzítve. Ha sérülést talál, javítsa meg a károsítást.
 - Az utasok száma és a rakomány súlya semmiképpen sem haladhatja meg a meghatározott kapacitást. A hajó utasszámának és rakománysúlyának meghatározásához olvassa el a kézikönyv Műszaki adatok részét (Termékleírás). A túlsúlyos rakományok felborulást és fulladást okoznak.
 - Fújja fel a hajót a légkamrák számozásának és a hajón feltüntetett névleges nyomásnak megfelelően, ellenkező esetben túlfújhatja a hajót, ami annak kidurranásához vezethet. Az adattáblán megadott értékek túllépése a vízi jármű károsodását, felborulását és fulladásveszélyt okozhat.
 - Tartsa egyensúlyban a hajót. A hajón lévő személyek vagy tömeg egyenetlen eloszlása a hajó felborulását és fulladást okozhat.
- LEGYEN TISZTÁBAN A TENGERI SZÉLLEL ÉS ÁRAMLATOKKAL.**
 - Ne hagyja a hajót napsugárzásnak kitéve hosszú ideig, mivel a magas hőmérséklet a levegő hőtágulása nyomán javithatatlan károsodást eredményezhet.
 - Soha ne szállítsa a hajót felújított állapotban járművön. Ügyeljen a folyadékok, például az akkumulátorsav, az olaj és a benzin lehetséges káros hatásaira. Ezek a folyadékok károsíthatják a hajót.

- Bármilyen változás a fedélzeten lévő tömegek elhelyezésében (pl. halásztorony, radar, rakodóárboc, motorcsere) jelentősen befolyásolhatja a vízi jármű stabilitását, állapotát és teljesítményét.
- A stabilitást minden, a főfedélzet fölött elhelyezett súly csökkenti.
- Rossz időben a nyílászárókat, szekrényeket és ajtónyílásokat be kell zárni, hogy minimalizáljuk előlöntés veszélyét.
- A stabilitás csökkenhet vontatásnál vagy ha nehéz súlyokat emel csónakdaru vagy gémmel használatával.
- A légtartályokat nem szabad kilyukasztani.
- A megtört hullámok komoly stabilitási veszélyt jelentenek.
- Még ha nagy körültekintéssel és szakértelemmel használjuk is, ennek a csónaknak a kialakítása olyan, hogy a borulás mindig lehetséges, még könnyű időjárási körülmények között is.
- Figyelmeztetés! Ha mély vízben van, kérjük, a csónak tatjánál kötél vagy a biztonsági fogantyú igénybe vételével. Mindig azonnal kapaszkodjon bele a kötél vagy a fogantyú bármely részébe az orrnál vagy a tatnál, válassza az alsó pozíciót és maradjon nyugodt.
- Mindig kis sebességgel vontasson vagy vontassák. Soha ne lépje túl a vízkiszorító vízi jármű hajótestének sebességét vontatás közben.
- Legyen tisztában a helyi környezetvédelmi törvényekkel, és tartsa be a helyes gyakorlat kódexét.
- Ne ürítse ki a vécéket vagy a tárolótartályokat a part közelében vagy tiltott zónában, és a kikötő elhagyása előtt használja a kikötői szivattyúzó berendezéseket a tárolótartály kiürítéséhez.
- Legyen tisztában a tengerszennyezés elleni nemzetközi szabályozásokkal (MARPOL).

MŰSZAKI BIZTONSÁGI UTASÍTÁSOK

- Ne lépje túl az ajánlott maximális létszámot. A fedélzeten tartózkodó személyek számától függetlenül a személyek és a berendezések össz tömege soha nem haladhatja meg a javasolt maximális teherbírás. Mindig a rendelkezésre álló üléseket/ülőhelyeket használja.
- A vízi jármű berakodásakor soha ne lépje túl a javasolt maximális teherbírás. Mindig óvatosan rakodja a vízi járművet, és a terheket megfelelően ossza el, hogy megfeleljen a tervezés során meghatározott feltételeknek (a hajó legyen kb. vízszintben). Ne helyezzen magasra nehéz súlyokat.
- A javasolt maximális teherbírás magában foglalja a fedélzeten tartózkodó összes személy tömegét, az összes felszerelést és személyes tárgyat, a könnyű vízi járművek tömegében nem szereplő berendezéseket, a rakományt (ha van ilyen) és az összes fogyóeszközt (víz, üzemanyag stb.).
- A vödöröknek, vízkanalaknak és légszivattyúknak mindig rendelkezésre kell állniuk, ha levegő szívárog, vagy ha víz jut a hajóba.
- Amikor a hajó mozgásban van, minden utasnak mindig ülve kell maradnia, hogy ne essenek ki a hajóból.
- Használja a hajót védett part menti övezetekben, maximum 300 m-ig (984 láb). Legyen óvatos az olyan természeti tényezőkhöz, mint a szél, az árapály és az árhullámok.
- A partot érést óvatosan végezze. Az éles és durva tárgyak (pl. sziklák, sóder, kagylóhéj, üvegszilánk stb.) kiszúrhatják a hajót.
- Ha az egyik kamra kilyukad, amikor a hajó a vízben van, szükség lehet a másik légkamra teljes felfújására, hogy a hajó ne süllyedjen el.
- A sérülés elkerülése érdekében ne vontassa a hajót durva felületeken keresztül.
- Nyomatékosan javasoljuk, hogy a vízi jármű használatakor mindig viseljen mentőmellényt!
- A tulajdonos/üzemeltető felelőssége, hogy legyen legalább egy vödör/merítő a fedélzeten, a véletlen elvesztés ellen biztosítva.
- Legyen felelősségteljes, ne hanyagolja el a biztonsági szabályokat, mivel ezzel veszélyeztetheti az életét és mások életét.
- Kövesse ezeket az utasításokat, hogy elkerülje a fulladást, benuulást vagy egyéb súlyos sérüléseket.
- Ismerje meg a hajó vezetésének a módját. Szükség esetén nézze meg a környékét információért és/vagy képzésért. Tájékozódjon a helyi előírásokról és a hajózással és/vagy egyéb vízi tevékenységekkel kapcsolatos veszélyekről.
- Az ábrák csak illusztrációként szolgálnak. Az ábrák nem feltétlenül a vonatkozó terméket mutatják. Az ábrák nem méretarányosak.

TERMÉKLEÍRÁS

Cikkszám	Felfújít méret	Javasolt üzemi nyomás	Maximális teherbírás	Felhasználók maximális száma
61135	1,62 m x 0,96 m (5'4" x 38")	0,03 bar (0,5 psi)	80 kg (176 font)	1 Felöltött
61139 / 61141	1,96 m x 1,06 m (6'5" x 42")	0,03 bar (0,5 psi)	120 kg (264 font)	1 Felöltött + 1 gyerek
61145	2,46 m x 1,22 m (8'1" x 48")	0,03 bar (0,5 psi)	200 kg (440 font)	2 felöltött + 1 gyerek
61153	2,32 m x 1,18 m (7'7" x 46")	0,03 bar (0,5 psi)	250 kg (551 font)	2 felöltött
61154 / 65164	2,94 m x 1,37 m (9'8" x 54")	0,03 bar (0,5 psi)	360 kg (794 font)	3 felöltött
65156	3,50 m x 1,45 m (11'6" x 57")	0,03 bar (0,5 psi)	480 kg (1058 font)	4 felöltött
65158	3,15 m x 1,65 m (10'4" x 65")	0,07 bar (1 psi)/0,05 bar (0,7 psi)	500 kg (1102 font)	4 felöltött
65159	3,64 m x 1,86 m (11'11" x 65")	0,07 bar (1 psi)/0,05 bar (0,7 psi)	600 kg (1323 font)	5 felöltött

ÖSSZESZERELÉSI UTASÍTÁSOK



SZÜKSÉGES ALKATRÉSZEK ÉS SZERSZÁMOK

Hasonlítsa össze a dobozban lévő alkatrészeket a jelen kézikönyvben felsorolt alkatrészekkel. Ellenőrizze, hogy a felszerelés részegységei a ténylegesen megvásárolni kívánt modellnek felelnek-e meg.

JAVASLATOK A TELEPÍTÉS SORÁN – FIGYELMEZTETÉSEK ÉS ÁTTEKINTÉS

Soha ne használjon nagynyomású levegőt a hajó felfújásához. Ez károsodást eredményez, és érvényteleníti a jótállást (ha vonatkozik rá).

- Lassan fújja fel a testet, és hasonlítsa össze a terméken lévő nyomtatott skála magasságát a következő MÉRÉTTÁBLÁZATTAL, hogy megbizonyosodjon arról, hogy minden kamra elérte a megfelelő magasságot.*
- Az adattáblán olvasható értékek meghaladása károsíthatja a hajót és/vagy felhasználói sérülést okozhat.
- Addig fújja a kamrákat, amíg már csak némi ráncosodás látható a hegesztési varratoknál. Felfújás után hasonlítsa össze a hajó magasságát az alábbi táblázat adataival. Fújja fel az alsó kamrát és más tartozékokat, például a lábpárnát úgy, hogy azok érintésre feszesek, de ne kemények legyenek. NE FÚJJA TÚL.
- Bizonyosodjon meg arról, hogy a hajó elérte a helyes nyomást, amely megtalálható a TERMÉKLEÍRÁS táblázatban, illetve nyomtatva a felfújószelep közelében. Figyeljen oda az adattáblán található mindkét nyomásmértőre, valamint a használat során folyamatosan ellenőrizze a nyomást. A napsugárzás hatására a nyomás megemelkedhet. Ha ez bekövetkezik, eresszen ki annyi levegőt, hogy a nyomás a javasolt értékre csökkenjen.
- A kötelet csak az orr és tat mindkét oldalára szabad felkötni, úgy, hogy az nem akadályozhatja a hajó rendes működését.
- Folyamatosan ellenőrizze a kötél megfelelő feszességét.

*MÉRÉTTÁBLÁZAT

Használja a mellékelt vonalzót és az alábbi táblázatot annak biztosítására, hogy a vízi jármű megfelelő mértékben legyen felfújva.

Cikkszám	Nyomtatott skála (padló)		Nyomtatott skála (padló)			
	Méret leeresztett állapotban	Felfújít méret	Méret leeresztett állapotban 1. kamra	Felfújít méret 1. kamra	Méret leeresztett állapotban 2. kamra	Felfújít méret 2. kamra
61135	5 cm	5,1 cm	5 cm	5,4 cm	10 cm	11,3 cm
61139 / 61141	5 cm	5,1 cm	5 cm	5,4 cm	10 cm	11 cm
61145	5 cm	5,1 cm	5 cm	5,4 cm	10 cm	11,1 cm
61153	5 cm	5,4 cm	5 cm	5,4 cm	10 cm	13 cm
61154 / 65164	5 cm	5,4 cm	5 cm	5,4 cm	10 cm	11,8 cm
65156	5 cm	5,4 cm	5 cm	5,6 cm	10 cm	11,8 cm
65158	5 cm	5,4 cm	5 cm	5,6 cm	10 cm	11,5 cm
65159	5 cm	5,4 cm	5 cm	5,6 cm	10 cm	11,5 cm



ÖSSZESZERELÉSI UTASÍTÁSOK

A telepítési utasítások vonatkozásában kövesse a kézikönyvben lévő ábrákat. Az ábrák csak illusztrációként szolgálnak. Az ábrák nem feltétlenül a vonatkozó terméket mutatják. Az ábrák nem méretarányosak.

JAVÍTÓTAPASZRA VONATKOZÓ UTASÍTÁSOK

- Ha van egy kis lyuk, javítsa ki a javítótapasz utasításai szerint.
- Ha a lyuk túl nagy ahhoz, hogy a mellékelt tapasszal meg lehessen javítani, vásároljon Bestway javítókészletet, vagy javítatásra küldje el a hajót az egyik márkaboltunk.

SZÉTSZERELÉSI UTASÍTÁSOK

- A napsugárzásnak való hosszú időtartamú kitérés lerövidítheti a hajó élettartamát. A hajókat a használatot követően ne hagyja több mint 1 órán keresztül közvetlen napsugárzásnak kitéve.

KARBANTARTÁS ÉS TÁROLÁS

- Vegye le az evezőket az evezőtartó villákról, és távolítsa el az üléseket.
- Gondosan tisztítsa meg a hajót enyhé szappannal és tiszta vízzel. Ne használjon acetont, savat és/vagy lúgos oldatokat.
- Törölköendővel finoman törölje szárazra az összes felületet. A termék a napon 1 óra vagy annál rövidebb idő alatt megszáradhat – ne haladja meg ezt a javasolt időtartamot, mivel a napsugárzásnak való hosszú időtartamú kitérés lerövidítheti a hajó élettartamát.
- Tárolja száraz helyen, 15 °C-nál (59 °F) magasabb hőmérsékleten, gyermekektől távol.

ĪPAŠNIEKA ROKASGRĀMATA

SATURS

VISPĀRĪGS IEVADS	39 LP.
SVARĪGA DROŠĪBAS INFORMĀCIJA	39 LP.
TEHNISKĀS DROŠĪBAS INSTRUKCIJAS	40 LP.
PRODUKTA APRAKSTI	40 LP.
UZSTĀDĪŠANAS NORĀDĪJUMI	40 LP.
NORĀDES PAR REMONTA IELĀPU	40 LP.
IZJAUKŠANAS INSTRUKCIJAS	40 LP.
APKOPE UN GLABĀŠANA	40 LP.

VISPĀRĪGS IEVADS

- Šī rokasgrāmata ir sastādīta tā, lai jums palīdzētu droši un patīkami vadīt savu peldlīdzekli. Tā satur informāciju par peldlīdzekli, piegādāto vai uzstādīto aprīkojumu, tā sistēmām un informācija par to darbību, uzstādīšanu, apkopi, risku novēršanu un šo risku pārvaldību. Lūdzu, izlasiet to rūpīgi un iepazīstieties ar peldlīdzekli pirms tā lietošanas.
 - Šī īpašnieka rokasgrāmata nav kurss par kuģošanas drošību vai jūrniecību. Ja šis ir jūsu pirmais peldlīdzeklis vai ja jūs pārejat uz nepazīstamu peldlīdzekļa veidu, sava komforta un drošības labad, lūdzu, pirms peldlīdzekļa vadības "uzņemšanās" pārliecinieties, vai jums ir vadīšanas un ekspluatācijas pieredze. Jūsu izplatītājs vai valsts kuģošanas/burāšanas federācija vai jahtklubs ar prieku sniegs padomus par vietējām jūras skolām un kompetentiem instruktoriem.
 - Nodrošini, lai paredzami vēja un jūras apstākļi atbilstu jūsu peldlīdzekļa konstrukcijas kategorijai un lai jūs un jūsu apkalpe šādos apstākļos varētu droši rīkoties ar peldlīdzekli.
 - Pat, ja laiva ir tam paredzēta, A, B un C kategorijām atbilstošie jūras un vēja apstākļi svārstās no A kategorijas spēcīga vēja apstākļiem līdz maksimāli spēcīgiem C kategorijas apstākļiem, kuros ir iespējamas pēkšņa viļņa vai brāzmas apdraudējums. Tāpēc tie ir bīstami apstākļi, kuros var apmierinoši darboties tikai kompetenta, piemērota un apmācīta apkalpe, izmantojot labi uzturētu peldlīdzekli.
 - Šī lietotāja rokasgrāmata nav detalizēts apkopes vai problēmu novēršanas ceļvedis. Sarežģījumu gadījumā sazinieties ar laivu būvētāju vai tā pārstāvi. Ja ir pieejama apkopes rokasgrāmata, izmantojiet to peldlīdzekļa apkopei.
 - Vienmēr apkopi, remontu un modifikācijas vienmēr uzticiet apmācītiem un kompetentiem cilvēkiem. Modifikācijas, kas var ietekmēt peldlīdzekļa drošības raksturlielumus, ir jāizvērtē, jāveic un jādokumentē kompetentām personām. Laivas būvētājs nevar uzņemties atbildību par modifikācijām, kuras nav apstiprinājis.
 - Dažās valstīs ir nepieciešama vadītāja apliecība vai atļauja, kā arī tiek piemēroti īpaši noteikumi. Uz pārvadāšanas prasībām var attiekties vietējie noteikumi.
 - Vienmēr pareizi veiciet peldlīdzekļa apkopi un ņemiet vērā bojājumus, kas rodas laika gaitā, kā arī peldlīdzekļa intensīvas vai nepareizas lietošanas rezultātā.
 - Jebkurš peldlīdzeklis nepareizas izmantošanas gadījumā var tikt nopietni bojāts neatkarīgi no izturīguma. Regulāri pārbaudiet peldlīdzekli, jo īpaši, ja ir aizdomas par jebkāda veida bojājumu. Peldlīdzekļa ātrumu un virzienu vienmēr pielāgojiet jūras apstākļiem.
 - Ja peldlīdzeklis ir aprīkots ar glābšanas postu, rūpīgi izlasiet tā lietošanas rokasgrāmatu. Uz kuģa ir jābūt atbilstošam drošības aprīkojumam (piemēram, glābšanas vestēm un uzkabēm) atbilstoši peldlīdzekļa tipam, laika apstākļiem u. c. Dažās valstīs šis aprīkojums ir obligāts. Apkalpei ir jāpārzina visa drošības aprīkojuma izmantošana, kā arī manevrēšana ārkārtas situācijās (piemēram, cilvēku evakuācija no peldlīdzekļa, un vilkšana). Burāšanas skolas un klubi regulāri organizē treniņus.
 - Ikvienam uz klāja ir jāizmanto piemērota personīgā peldierīce (glābšanas veste / peldēšanas palīgīdzeklis). Ņemiet vērā, ka dažās valstīs ir juridiska prasība par valsts noteikumiem atbilstošas personīgās peldierīces izmantošanu.
- LŪDZU, GLABĀJIET ŠO ROKASGRĀMATU DROŠĀ VIETĀ UN NODODIET TĀ JAUNAJAM ĪPAŠNIEKAM, JA LAIVA TIEK PĀRDOTA.

Saglabājiet šīs instrukcijas – pirms lietošanas uzmanīgi izlasiet.

Ievērojiet visus drošības un lietošanas norādījumus. To neievērošanas gadījumā laiva var apgāzties vai eksplodēt, izraisot traumas vai nāvi.

BRĪDINĀJUMI — SVARĪGI DROŠĪBAS NORĀDĪJUMI

Tālāk ir izskaidrota bīstamības pozīcijas nozīme:

Briesmas — norāda uz nenovērsami bīstamu situāciju, kas, ja netiek novērsta, izraisa nāvi vai nopietnas traumas. Šis signālvārds ir attiecināms tikai uz ekstremālākajām situācijām.

Brīdinājums — norāda uz potenciāli bīstamu situāciju, kas, ja netiek novērsta, var izraisīt nāvi vai nopietnu traumu.

Uzmanību — norāda uz potenciāli bīstamu situāciju, kas, ja netiek novērsta, var izraisīt vieglas vai vidēji smagas traumas.

Paziņojums — norāda informāciju, kas tiek uzskatīta par svarīgu, bet nav saistīta ar apdraudējumu, piemēram, saistībā ar īpašuma bojājumiem.

Peldlīdzekļa konstrukcijas kategorija, kas uz ražotāja plāksnītes ir atzīmēta šādi:

- 1) peldlīdzeklis, kam piešķirta A konstrukcijas kategorija, tiek uzskatīts par konstruētu ekspluatācijai tāda vēja apstākļos, kas ir mazāki par 10 ballēm pēc Boforta skalas, un ar to saistītos ievērojamos viļņu augstumos:
 - 1 PIEZĪME. Parasti šādus apstākļus var novērot ilgstošos braucienos, piemēram, pāri okeāniem, bet tie var rasties arī piekrastē, kad peldlīdzeklis vairāku simtu jūras jūdžu attālumā nav pasargāts no vēja un viļņiem. Atkarībā no atmosfēras apstākļiem vēja brāzmas var sasniegt apmēram 32 m/s.
 - 2) peldlīdzeklis, kam piešķirta B konstrukcijas kategorija, tiek uzskatīts par projektētu ekspluatācijai vējā līdz 8 ballēm pēc Boforta skalas un ar to saistīto ievērojamo viļņu augstumu līdz 4 m;
 - 2 PIEZĪME. Parasti šādus apstākļus var novērot pietiekami tālos jūras braucienos, bet tie var rasties arī piekrastēs, kur uzreiz nav pieejams patvērums. Šādus apstākļus var piedzīvot arī iekšzemes jūrās, kuru lielums ir pietiekams, lai rastos šāda augstuma viļņi. Atkarībā no atmosfēras apstākļiem vēja brāzmas var sasniegt aptuveni 27 m/s.
 - 3) tiek uzskatīts, ka peldlīdzeklis, kam piešķirta C konstrukcijas kategorija, ir paredzēts ekspluatācijai tipiskā vienmērīgā vējā līdz 6 ballēm pēc Boforta skalas un ar to saistītu nozīmīgu viļņu augstumu līdz 2 m;
 - 3 PIEZĪME. Parasti šādus apstākļus var novērot atklātos iekšējos ūdeņos, platās upes grīvās un piekrastes ūdeņos mērenos laikapstākļos. Atkarībā no atmosfēras apstākļiem vēja brāzmas var sasniegt apmēram 18 m/s.
 - 4) tiek uzskatīts, ka peldlīdzeklis, kam piešķirta D konstrukcijas kategorija, ir paredzēts ekspluatācijai tipiskā vienmērīgā vējā līdz 4 ballēm pēc Boforta skalas un saistīto nozīmīgo viļņu augstumu līdz 0,3 m, bet atsevišķiem viļņiem — līdz 0,5 m;
 - 4 PIEZĪME. Parasti šādus apstākļus var novērot aizsargātos iekšējos ūdeņos un piekrastes ūdeņos labos laikapstākļos. Atkarībā no atmosfēras apstākļiem vēja brāzmas var sasniegt aptuveni 12 m/s.
- Pirms katras lietošanas rūpīgi pārbaudiet visus laivas komponentus, tostarp gaisa nodalījumus, satveramās virves, airus un gaisa vārstus, lai pārliecinātos, vai viss ir labā stāvoklī un droši nostiprināts. Ja konstatējat kādu bojājumu, apstājieties un novērsiet to.
 - Pasāžieru skaits un kravas svars nekādā gadījumā nedrīkst pārsniegt norādītos parametrus. Skatiet šīs rokasgrāmatas sadaļu "Tehniskās specifikācijas" (Produktu apraksti), lai noteiktu jūsu laivai piemēroto pasāžieru skaitu un kravas svaru. Kravas, kas pārsniedz noteikto svaru, var apgāzt laivu vai izraisīt sīkšānas risku.
 - Piepūtiēt atbilstoši numurētajam gaisa nodalījumam un laivas nominālajam spiedienam, lai neizraisītu pārmērīgu piepūšanu un laivas saspārgšanu. Pārsniedzot ietilpības plāksnītē norādītos datus, laivu var sabojāt, apgāzt un izraisīt sīkšānas risku.
 - Turiet laivu līdzsvarā. Ja cilvēku vai slodzes sadalījums laivā nav vienmērīgs, laiva var apgāzties un izraisīt sīkšānas risku.
- ATCERĪETIES PAR PIEKRASTES ZONAS VĒJIEM UN STRAUMĒM!**
- Neatstājiet laivu ilgu laiku tiešos saules staros, jo augsta temperatūra var izraisīt gaisa izplešanos, kas var nodarīt neatgriezeniskus bojājumus.
 - Nekādā gadījumā netransportējiet laivu ar transportlīdzekli piepūstā stāvoklī. Uzmanieties no tādu šķidrumu kā akumulatora skābes, eļļas un benzīna potenciāli kaitīgās ietekmes. Šie šķidrumi var sabojāt laivu.

- Jebkuras izmaiņas masas izvietojumā uz peldlīdzekļa (piemēram, zvejas torņa, radara, kraušanas masta pievienošana, dzinēja maiņa) var būtiski ietekmēt peldlīdzekļa stabilitāti, apdari un veiktspēju.
- Stabilitāti samazina jebkurš virs galvenā klāja pievienots svars.
- Lai mazinātu applūšanas risku, slīktā laikā ir jāizver lūkas, skapīši un durvju ailes.
- Velkot vai ceļot smagas kravas ar pacēlāju vai strēli, var samazināties stabilitāte.
- Nedrīkst caurdurt gaisa tvertnes.
- Lielu vilņi spēcīgi apdraud stabilitāti.
- Pat ja šo laivu izmanto ļoti uzmanīgi un prasmīgi, tās konstrukcija ir tāda, ka tā vienmēr var apgāzties pat labos apstākļos.
- Brīdinājums! Ja esat dziļā ūdenī, iekāpiet no laivas pakalga, izmantojot drošības virvi vai drošības rokturi. Vienmēr uzreiz pieturieties pie jebkuras virves daļas vai roktura priekšgalā vai pakalgalā, izvēlieties zemāko stāvokli un rīkojieties mierīgi.
- Vienmēr velciet vai buksējiet mazā ātrumā. Nekad nepārsniedziet pārvietojamā peldlīdzekļa korpusa ātrumu, to velkot.
- Ievērojiet vietējos vides tiesību aktus un labas pieredzes kodeksus.
- Neiztukšojiet tualetes un tvertnes tuvu krastam vai aizliegta zonā un izmantojiet ostas vai jahtu piestātnes atsūkņēšanas iekārtas, lai iztukšotu tvertni pirms izbraukšanas no ostas.
- Ņemiet vērā Starptautisko konvenciju par kuģu izraisītā piesārņojuma novēršanu (MARPOL).

TEHNISKĀS DROŠĪBAS INSTRUKCIJAS

- Nepārsniedziet norādīto maksimālo cilvēku skaitu. Neatkarīgi no cilvēku skaita laivā aprīkojuma kopsvars nekad nedrīkst pārsniegt maksimālo ieteicamo slodzi. Vienmēr izmantojiet sēdekļus/sēdvietas.
- Iekraujot laivu, nekad nepārsniedziet maksimālo ieteicamo svaru. Kravu vienmēr ievietojiet uzmanīgi un atbilstoši sadaliet slodzi, lai uzturētu paredzēto konstrukciju (apmēram līmenī). Centieties smagus priekšmetus novietot augstu.
- Maksimālā ieteicamā kravnesība ietver visu cilvēku, pārtikas un personīgo lietu, visa aprīkojuma, kas nav iekļauts laivas neto svarā, kravas (ja ir) un visu izlietojamo šķidrumu (piemēram, ūdens un degvielas) svaru laivā.
- Gaisa noplūdes gadījumiem vai situācijām, kad laivā iekļūst ūdens, vienmēr jābūt pieejamiem spaiņiem, ūdens liekšķerēm un gaisa sūkņiem.
- Laivas pārvietošanās laikā visiem pasažieriem visu laiku ir jāsēž, lai nepārkristu pār bortu.
- Izmantojiet laivu drošās krasta zonās līdz 300 m (984 pēdām). Uzmanieties no dabas parādību, piemēram, vēja, paisuma, bēguma un vilņu, ietekmes.
- Piestājot piekrastē, rīkojieties uzmanīgi. Laivu var sadurt ar asienu cietiem priekšmetiem, piemēram, akmeņiem, cementu, gliemežvākiem vai stikliem.
- Ja tad, kad laiva atrodas ūdenī, rodas caurums vienā nodalījumā, iespējams, pilnībā jāpiepūš otrs gaisa nodalījums, lai laiva nenogrimtu.
- Lai izvairītos no bojājumiem, nevelciet laivu pa nelīdzenām virsmām.
- Stingri ieteicams vaikāt glābšanas vesti vienmēr, kad izmantojat peldlīdzekli!
- Ipašnieks/lietotājs ir atbildīgs par to, lai laivā būtu vismaz viens spainis/kauss smelšanai, kas ir nodrošināts pret nejaušu nozaudēšanu.
- Esiet atbildīgi un neignorējiet drošības noteikumus, jo pretējā gadījumā var tikt apdraudēta jūsu cietu cilvēku dzīvība.
- Ievērojiet šos norādījumus, lai izvairītos no noslīkšanas, paralīzes un citām nopietnām traumām.
- Noskaidrojiet, kā rīkoties ar laivu. Pēc nepieciešamības noskaidrojiet, kādas ir informācijas un/vai apmācības iespējas jūsu tuvākajā apkārtnē. Noskaidrojiet vietējos noteikumus un riskus, kas saistīti ar laivām un/vai ūdens aktivitātēm.
- Attēliem ir tikai ilustratīva nozīme. Tie var neatbilstoši faktisko produktu. Neatbilst mērogam.

PRODUKTA APRAKSTI

Preces numurs	Piepūsts izmērs	Ieteicamais darba spiediens	Maksimālais svars	Maksimālais personu skaits
61135	1,62 m x 0,96 m (5'4" x 38")	0,03 bar (0,5 psi)	80 kg (176 lbs)	1 Pieaugušais
61139 / 61141	1,96 m x 1,06 m (6'5" x 42")	0,03 bar (0,5 psi)	120 kg (264 lbs)	1 pieaugušais +1 bērns
61145	2,46 m x 1,22 m (8'1" x 48")	0,03 bar (0,5 psi)	200 kg (440 lbs)	2 pieaugušie +1 bērns
61153	2,32 m x 1,18 m (7'7" x 46")	0,03 bar (0,5 psi)	250 kg (551 lbs)	2 pieaugušie
61154 / 65164	2,94 m x 1,37 m (9'8" x 54")	0,03 bar (0,5 psi)	360 kg (794 lbs)	3 pieaugušie
65156	3,50 m x 1,45 m (11'6" x 57")	0,03 bar (0,5 psi)	480 kg (1058 lbs)	4 pieaugušie
65158	3,15 m x 1,65 m (10'4" x 65")	0,07 bar (1PSI) / 0,05 bar (0.7PSI)	500 kg (1102 lbs)	4 pieaugušie
65159	3,64 m x 1,66 m (11'11" x 65")	0,07 bar (1PSI) / 0,05 bar (0.7PSI)	600 kg (1323 lbs)	5 pieaugušie

UZSTĀDĪŠANAS NORĀDĪJUMI



NEPIECIEŠAMĀS DAĻAS UN RĪKI

Saļīdziniet piegādātās daļas ar šajā rokasgrāmatā uzskaitītajām. Pārbaudiet, vai aprīkojuma komponenti atbilst modelim, ko vēlējāties iegādāties.

IETEIKUMI UZSTĀDĪŠANAS LAIKĀ — BRĪDINĀJUMI UN PĀRSKATS

Laivas piepūšanai nekad neizmantojiet augstspiediena gaisa padevi. Tas var izraisīt bojājumus un anulēt garantiju (ja piemērojama).

- Lēnām piepūstiet korpusu un saļīdziniet uz produkta uzdrukātās skalas augstumu ar tālāk norādīto MĒRĪJUMU TABULU, lai pārliecinātos, vai ir sasniegts katra nodalījuma augstums.*
- Pārsniedzot ietilpības plāksnītē norādītos datus, var sabojāt laivu un/vai traumēt lietotāju.
- Piepūstiet nodalījumus, līdz redzat, ka salaiduma vietas ir nedaudz salocītas. Pēc piepūšanas saļīdziniet laivas augstumu ar nākamo tabulu. Piepūstiet apakšējo nodalījumu un citus piederumus, piemēram, kāju balstu, līdz pieskaroties var sajūst, ka tie ir stingri, bet ne cieti. NEPIEPŪTIET PĀRMĒRĪGI.
- Pārliecinieties, ka laiva ir sasniegusi pareizo spiedienu, kas norādīts tabulā "PRODUKTU APRAKSTI" un uzdrukāts pie piepūšanas vārsta. Pievērsiet uzmanību abām spiediena skalām tīpa plāksnītē un pārbaudiet spiedienu visā lietošanas laikā. Saule var izraisīt spiediena pieaugumu. Ja tā notiek, izlaidiet daļu gaisa, līdz ir sasniegts paredzētais spiediens.
- Virvei jābūt piestiprinātai tikai abās priekšgala pusēs, un tā nedrīkst traucēt normālu laivas lietošanu.
- Pastāvīgi sekojiet, lai virve būtu pienācīgi pievilktā.

*MĒRĪJUMU TABULA

Izmantojiet komplektācijā iekļauto lineālu un skatiet nākamo tabulu, lai pārbaudītu, vai peldlīdzeklis ir pareizi piepūsts.

Preces numurs	Uzdrukātā skala (grīda)		Uzdrukātā skala (sāni)			
	Izmērs pēc iztukšošanas	Piepūsts izmērs	Nepiepūsta 1. nodalījuma izmērs	Piepūsta 1. nodalījuma izmērs	Nepiepūsta 2. nodalījuma izmērs	Piepūsta 2. nodalījuma izmērs
61135	5 cm	5,1 cm	5 cm	5,4 cm	10 cm	11,3 cm
61139 / 61141	5 cm	5,1 cm	5 cm	5,4 cm	10 cm	11 cm
61145	5 cm	5,1 cm	5 cm	5,4 cm	10 cm	11,1 cm
61153	5 cm	5,4 cm	5 cm	5,4 cm	10 cm	13 cm
61154 / 65164	5 cm	5,4 cm	5 cm	5,4 cm	10 cm	11,8 cm
65156	5 cm	5,4 cm	5 cm	5,6 cm	10 cm	11,8 cm
65158	5 cm	5,4 cm	5 cm	5,6 cm	10 cm	11,5 cm
65159	5 cm	5,4 cm	5 cm	5,6 cm	10 cm	11,5 cm



UZSTĀDĪŠANAS INSTRUKCIJAS

Uzstādīšanas norādījumus skatiet rokasgrāmatas attēlos. Attēliem ir tikai ilustratīva nozīme. Tie var neatbilstoši faktisko produktu. Neatbilst mērogam.

NORĀDES PAR REMONTA IELĀPU

- Mazu caurumu var salabot atbilstoši norādījumiem uz remonta ielāpa.
- Ja caurums ir pārāk liels, lai to salabotu ar komplektācijā iekļauto ielāpu, iegādājieties Bestway remonta komplektu vai nosūtiet laivu remontam uz specializētu darbnīcu.

IZJAUKŠANAS INSTRUKCIJAS

- Ilgstoša saules ietekme var saīsināt laivas kalpošanas laiku. Neatstājiet laivas tiešos saules staros ilgāk kā vienu stundu pēc lietošanas.

APKOPE UN GLABĀŠANA

- Izņemiet aerosus no duļļiem un nolaidiet sēdekļus.
- Rūpīgi notīriet laivu, izmantojot maigas ziepes un tīru ūdeni. Nelietojiet acetonu, skābus un/vai sārmainsus šķidrumus.
- Uzmanīgi ar drānu noslaukiet visas virsmas. Produktu var zāvēt tiešos saules staros ne ilgāk kā vienu stundu; nepārsniedziet šo ieteikumu, jo ilgstoša saules ietekme var saīsināt laivas kalpošanas laiku.
- Glabājiet sausā, bērniem nepieejamā vietā, kur gaisa temperatūra pārsniedz 15 °C/59 °F.

NAUDOTOJO VADOVAS

TURINYS

BENDRASIS ĮVADAS	41 PSL.
SVARBI SAUGOS INFORMACIJA	41 PSL.
TECHNINĖS SAUGOS INSTRUKCIJOS	42 PSL.
GAMINIO APRAŠAS	42 PSL.
SĄRANKOS INSTRUKCIJOS	42 PSL.
TAISYMO LOPO NURODYMAI	42 PSL.
IŠARDYMO NURODYMAI	42 PSL.
LAIKYMAS IR PRIEŽIŪRA	42 PSL.

BENDRASIS ĮVADAS

- Šis vadovas parengtas siekiant padėti jums saugiai ir maloniai naudotis savo plaukiojimo priemone. Jame pateikiama išsami informacija apie plaukiojimo priemonę, pristatytą ar sumontuotą įrangą, jos sistemas ir informacija apie jų veikimą, nustatymą, techninę priežiūrą, rizikos prevenciją ir valdymą. Prieš naudodami plaukiojimo priemonę, atidžiai perskaitykite šį vadovą ir susipažinkite su juo.
- Šis savinimo vadovas nėra saugumo plaukiant ar jūreivystės mokymo kursas. Jei tai jūsų pirmoji plaukiojimo priemonė arba jei pereinate prie nepažįstamo tipo plaukiojimo priemonės, savo patogumui ir saugumui užtikrinkite, kad prieš perimdami plaukiojimo priemonės valdymą įgytumėte valdymo ir naudojimo patirties. Jūsų pardavėjas arba nacionalinė buriavimo federacija ar jachtklubas mielai patars, kur rasti vietines laivybos mokyklas ar kompetentingus instruktorius.
- Įsitinkite, kad numatomos vėjo ir jūros sąlygos atitinka jūsų plaukiojimo priemonės konstrukcijos kategoriją ir kad jūs ir jūsų įgula sugebėsite saugiai valdyti plaukiojimo priemonę tokiomis sąlygomis.
- Net jei jūsų plaustas priskirtas joms, jūros ir vėjo sąlygos, atitinkančios A, B ir C konstrukcines kategorijas, svyruoja nuo sunkių audros sąlygų A kategorijai iki stiprių sąlygų C kategorijos viršuje, kai gali kilti netikėtų bangų ar gūsių. Todėl tai yra pavojingos sąlygos, kuriomis tinkamai plaukti gali tik kompetentinga, tinkama ir parengta įgula, naudojanti gerai prižiūrimą plaukiojimo priemonę.
- Šis savininko vadovas nėra išsamus priežiūros ar nesklaidumų šalinimo vadovas. Jei kyla sunkumų, kreipkitės į plausto statytoją arba jo atstovą. Jei pateikiamas techninės priežiūros vadovas, naudokite jį plaukiojimo priemonės priežiūrai.
- Priežiūrai, remontui ar modifikacijoms visada pasitelkite parengtus ir kompetentingus asmenis. Modifikacijas, kurios gali turėti įtakos plaukiojimo priemonės saugos charakteristikoms, turi įvertinti, atlikti ir dokumentuoti kompetentingi asmenys. Plausto statytojas negali būti laikomas atsakingas už modifikacijas, kurių nepatvirtino.
- Kai kuriose šalyse reikalingas vairuotojo pažymėjimas ar leidimas arba taikomos specialios taisyklės. Transportavimo reikalavimai gali priklausyti nuo vietinių taisyklių.
- Visada tinkamai prižiūrėkite savo plaukiojimo priemonę ir atsižvelkite į savybių prastėjimą, kuris įvyks laikui bėgant ir dėl intensyvaus ar netinkamo plaukiojimo priemonės naudojimo.
- Netinkamai naudojama bet kokia plaukiojimo priemonė, kad ir kokia stipri ji būtų, gali būti smarkiai sugadinta. Reguliariai apžiūrėkite plaukiojimo priemonę, ypač po bet kokio įtariamo pažeidimo. Visada koreguokite plaukiojimo priemonės greitį ir kryptį pagal jūros sąlygas.
- Jei jūsų plaukiojimo priemonėje yra gelbėjimo plaustas, atidžiai perskaitykite jo naudojimo vadovą. Plaukiojimo priemonėje turi būti atitinkama saugos įranga (gelbėjimosi liemenės, diržai ir kt.), atsižvelgiant į plaukiojimo priemonės tipą, oro sąlygas ir kt. Kai kuriose šalyse ši įranga yra privaloma. Įgula turi būti susipažinusi su visa saugos įranga ir avariniu manevravimu (už borto esančio žmogaus ištraukimas, vilkimas ir t. t.). Buriavimo mokyklos ir klubai reguliariai rengia mokymus.
- Plaukiojimo priemonėje kiekvienas turėtų dėvėti tinkamą asmeninę pripučiamą gelbėjimosi priemonę (gelbėjimosi liemenę arba plūduriavimo priemonę). Atkreipkite dėmesį, kad kai kuriose šalyse teisiškai reikalaujama dėvėti asmeninę pripučiamą gelbėjimosi priemonę, atitinkančią nacionalines taisykles.

LAIKYKITE ŠĮ VADOVĄ SAUGIOJE VIETOJE IR ATIDUOKITE JĮ NAUJAJAM SAVININKUI, KAI PARDUODATE VALTĮ.

Prieš naudodami atidžiai perskaitykite ir išsaugokite šias instrukcijas.

Laikytės visų saugos ir naudojimo nurodymų. Jei nesilaikote šių nurodymų, valtis gali apvirsti arba sprogti ir stipriai arba mirtinai sužaloti.

SVARBŪS SAUGOS NURODYMAI – ĮSPĖJIMAI

Toliau paaiškinta pavojiaus frazės reikšmė:

Pavojus – nurodo gresiančią pavojingą situaciją, kuri, jei jos nebus išvengta, sukels mirtį arba sunkius sužalojimus. Šį signalinį žodį galima naudoti tik ekstremaliose situacijose.

Įspėjimas – nurodo potencialiai pavojingą situaciją, kurios neišvengus galima žūti arba sunkiai susižeisti.

Perspėjimas – nurodo potencialiai pavojingą situaciją, kurios neišvengus galima lengvai ar vidutiniškai susižeisti.

Pastaba – nurodoma svarbi, bet su pavojumi nesusijusi informacija, pvz., susijusi su žala turtui.

Plaukiojimo priemonės konstrukcijos kategorija, pažymėta statytojo lentelėje, kaip nurodyta toliau:

- 1) Laikoma, kad A konstrukcinės kategorijos plaukiojimo priemonė suprojektuota plaukiojimo priemonė su mažesniais nei 10 balų pagal Boforto skalę vėjui ir su juo susijusiam dideliu bangų aukščiu.
1 PASTABA: paprastai su tokiomis sąlygomis galima susidurti ilgesnių kelionių metu, pvz., per vandenynus, tačiau jos gali susidaryti ir pakrantėje, kai kelis šimtus jūrmylių nėra apsaugos nuo vėjo ir bangų. Priklausomai nuo atmosferos sąlygų, vėjo gūšiai gali siekti apie 32 m/s.
 - 2) Laikoma, kad B konstrukcinės kategorijos plaukiojimo priemonė suprojektuota plaukiojimo priemonė su mažesniais nei 8 balų pagal Boforto skalę vėjui ir su juo susijusioms iki 4 m aukščio bangoms.
2 PASTABA: paprastai su tokiomis sąlygomis galima susidurti per pakankamai ilgą kelionę atviroje jūroje, tačiau jos gali susidaryti ir pakrantėse, kur ne visada iš karto galima rasti prieglobstį.
Tokiais sąlygomis taip pat galima patirti vidaus jūrose, kurios yra pakankamo dydžio, kad susidarytų tokio aukščio bangos. Priklausomai nuo atmosferos sąlygų, vėjo gūšiai gali siekti apie 27 m/s.
 - 3) Laikoma, kad C konstrukcinės kategorijos plaukiojimo priemonė yra suprojektuota plaukiojimo priemonė su mažesniais nei 6 balų pagal Boforto skalę vėjui ir su juo susijusioms iki 2 m aukščio bangoms.
3 PASTABA: paprastai su tokiomis sąlygomis galima susidurti atvirose vidaus vandenyse, upių žiotyse ir pakrančių vandenyse esant vidutinio sunkumo oro sąlygomis. Priklausomai nuo atmosferos sąlygų, vėjo gūšiai gali siekti apie 18 m/s.
 - 4) Laikoma, kad D konstrukcinės kategorijos plaukiojimo priemonė suprojektuota plaukiojimo priemonė su mažesniais nei 4 balų pagal Boforto skalę vėjui ir su juo susijusioms ne aukštesnėmis kaip 0,3 m bangoms bei atsitiktinėms 0,5 m aukščio bangoms.
4 PASTABA: paprastai su tokiomis sąlygomis galima susidurti apsaugotuose vidaus vandenyse, o esant geram orui – pakrantės vandenyse. Priklausomai nuo atmosferos sąlygų, vėjo gūšiai gali siekti apie 12 m/s.
- Kaskart prieš naudodami atidžiai patikrinkite visus valties komponentus, įskaitant oro kameras, virves, irklus ir oro vožtuvus, kad viskas būtų tinkamos darbinės būklės ir patikimai pritvirtinta. Jei aptikote pažeidimų, sustokite ir pataisykite.
 - Keleivių skaičius ir krovinio svoris niekada negali viršyti nurodytos talpos. Žr. šios instrukcijos skyrių „Techninės specifikacijos“ („Produktų aprašymai“), kad nustatytumėte plausto keleivių skaičių ir krovinio svorį. Dėl per didelio krovinio svorio plaustas gali apvirsti ir nuskęsti.
 - Pripūskite pagal oro kamerų skaičių ir valties numatytąjį spaudimą, priešingu atveju galima pripūsti per daug ir valtis gali sprogti. Viršijus duomenų lentelėje pateiktus duomenis galima sugadinti valtį, ją apversti ir nuskandinti.
 - Išlaikykite valties pusiausvyrą. Dėl nelygus žmonių arba svorių pasiskirstymo valtyje galima apsversti ir nuskęsti.

• SAUGOKITĖS JŪROS VĖJŲ IR SROVIŲ.

- Nepalikite valties po tiesioginiais saulės spinduliais ilgą laiką, nes aukštos temperatūros gali sustiprinti oro plėtimąsi ir gaminyje gali būti nepataisomai sugadintas.
- Niekada nevežkite pripūsto plausto ant transporto priemonės. Saugokitės potencialiai kenksmingų skysčių, pvz., akumuliatorių rūgšties, alyvos ir benzino, poveikio. Šie skysčiai gali pažeisti jūsų plaustą.

- Bet koks masių išdėstymo plaukiojimo priemonėje pasikeitimas (pvz., žvejybos bokšteliu, radaru, laikymo stiebo, pridėjimas, variklio pakeitimas) gali turėti didelę įtaką jos stabilumui, posvyriui ir eksploatacinėms savybėms.
- Stabilumą mažina bet koks virš pagrindinio denio esantis svoris.
- Esant nepalankioms oro sąlygoms, liukus, spinteles ir duris reikia uždaryti, kad sumažėtų užtvindymo rizika.
- Stabilumas gali sumažėti velkant arba keliant sunkius svorius, kai naudojamas velenas arba strėlė.
- Oro rezervuarai turi būti nepradurti.
- Lūžtančios bangos kelia didelį pavojų stabilumui.
- Net ir labai atsargiai ir sumaniai naudojantis šia plaukiojimo priemone, jos konstrukcija yra tokia, kad net ir esant lengvoms sąlygoms visada yra galimybė apvirsti.
- Įspėjimas! Kai plaukiojate gilioje vietoje, įlipkite per plausto galinę dalį naudodami saugos virvę arba apsauginę rankeną. Visada iškart laikykitės už bet kurios virvės ar rankenos dalies priekyje ar gale, pasirinkite žemesnę padėtį ir išlikite ramūs.
- Visada vilkite arba leiskite vilkti nedideliu greičiu. Kai esate velkami, niekada neviršykite išstumiamo plaukiojimo priemonės korpuso greičio.
- Žinokite vietinius aplinkosaugos įstatymus ir laikykitės geros praktikos kodeksų.
- Neištušinkite tualetų ar talpyklų netoli kranto ar draudžiamoje zonoje, talpyklą ištušinkite naudodamiesi uosto ar prieplaukos siurbliais prieš išplaukdam iš uosto.
- Žinokite apie tarptautines jūrų taršos prevencijos taisykles (MARPOL).

TECHNINĖS SAUGOS INSTRUKCIJOS

- Neviršykite rekomenduojamo maksimalaus žmonių skaičiaus. Neatsižvelgiant į žmonių skaičių ant plausto, bendras žmonių ir įrangos svoris niekada neturi viršyti maksimalios rekomenduojamos svorio apkrovos. Visada sėdėkite ant sėdynių / numatytų sėdėti vietų.
- Kraunant valtį negalima viršyti maksimalios rekomenduojamos svorio apkrovos. Visada kraukite valtį atidžiai ir paskirstykite svorį tolygiai (apytikliai). Nekraukite didelių svorių vieno ant kito į aukštą krūvą.
- Maksimali rekomenduojama svorio apkrova yra visų plauste esančių asmenų, atsargų ir asmeninių daiktų svorių, neįskaitant masę įrangos, krovinių (jei jų yra) ir suvartojamų skysčių (vandens, kuro ir pan.), suma.
- Oro nuotėkio atveju arba jei į valtį prisemtų vandens, reikia visada turėti kibirą, semtuvą ir oro siurbį.
- Kai valtis juda, keleiviai visada turi sėdėti, kad valtis neapsiverstų.
- Naudokite plaustą saugomose kranto zonoje, iki 300 m (984 pėdų). Visada atsižvelkite į tokius gamtos reiškinius kaip vėjas, vandens lygio kitimas ir bangos.
- Ant kranto lipkite atsargiai. Tokie aštrūs daiktai kaip akmenys, cementas, kriauklės, stiklas ir pan., gali pradurti valtį.
- Jei praduriama viena kamera, kai valtis yra ant vandens, gali reikėti iki galo pripūsti kitas oro kameras, kad valtis nenuskęstų.
- Kad valtį nepažeistumėte, nevilkite jos per nelygius paviršius.
- Primitytinai rekomenduojame visada dėvėti gelbėjimosi liemenę!
- Savininkas / operatorius yra atsakingas už tai, kad plauste būtų bent vienas kibiras / semtuvas, apsaugotas nuo atsitiktinio praradimo.
- Būkite atsakingi, neignorokite saugos taisyklių, nes galite sukelti pavojų savo ir kitų žmonių gyvybei.
- Laikykitės šių instrukcijų, kad išvengtumėte skendimo, paralyžiaus ar kitų sunkių sužalojimų.
- Žinokite, kaip reikia valtį valdyti. Patikrinkite informaciją, jei reikia, pasirūpinkite apmokymais. Sužinokite apie vietines taisykles ir pavojus, susijusius su plaukiojimu ir kitokia veikla vandenyje.
- Brėžiniai pateikiami tik iliustraciniais tikslais. Jie gali neatitikti realaus gaminio. Jie neatitinka mastelio.

GAMINIO APRAŠAS

Prekės numeris	Pripūstos dydis	Rekomenduojamas darbinis slėgis	Didžiausias svoris	Maks. žmonių skaičius
61135	1,62 m x 0,96 m (5'4" x 38")	0,03 bar (0,5 psi)	80 kg (176 svar.)	1 suaugusysis
61139 / 61141	1,96 m x 1,06 m (6'5" x 42")	0,03 bar (0,5 psi)	120 kg (264 svar.)	1 suaugusysis ir 1 vaikas
61145	2,46 m x 1,22 m (8'1" x 48")	0,03 bar (0,5 psi)	200 kg (440 svar.)	2 suaugę asmenys ir 1 vaikas
61153	2,32 m x 1,18 m (7'7" x 46")	0,03 bar (0,5 psi)	250 kg (551 svar.)	2 suaugę asmenys
61154 / 65164	2,94 m x 1,37 m (9'8" x 54")	0,03 bar (0,5 psi)	360 kg (794 svar.)	3 suaugę asmenys
65156	3,50 m x 1,45 m (11'6" x 57")	0,03 bar (0,5 psi)	480 kg (1058 svar.)	4 suaugę asmenys
65158	3,15 m x 1,65 m (10'4" x 65")	0,07 bar (1 psi) / 0,05 bar (0,7 psi)	500 kg (1102 svar.)	4 suaugę asmenys
65159	3,64 m x 1,66 m (11'11" x 65")	0,07 bar (1 psi) / 0,05 bar (0,7 psi)	600 kg (1323 svar.)	5 suaugę asmenys

SĄRANKOS INSTRUKCIJOS



REIKALINGOS DALYS IR ĮRANKIAI

Palyginkite dėžėje esančias dalis su dalimis, išvardytomis šioje instrukcijoje. Patikrinkite, ar įrangos komponentai atitinka modelį, kurį planavote įsigyti.

MONTAVIMO REKOMENDACIJOS – ĮSPĖJIMAI IR APŽVALGA

Niekada nenaudokite aukšto slėgio oro plaustui pripūsti. Taip gaminį pažeisite, o garantija (jei taikoma) bus anuliuota.

- Kad įsitikintumėte, jog kiekviena kamera pasiekė reikiamą aukštį, korpusą pūskite lėtai ir palyginkite ant gaminio atspausdintos skalės aukštį su toliau pateiktoje MATAVIMŲ LENTELĖJE nurodytu aukščiu.*
- Viršijus duomenų lentelėje pateiktus duomenis galima sugadinti plaustą ir (arba) sužaloti naudotoją.
- Kameras pūskite tol, kol ties siūlėmis pasirodys šiek tiek susilenkimų. Pripūte palyginkite plausto aukštį su toliau pateiktoje lentelėje nurodytu aukščiu. Pripūskite dugno kamerą ir kitus priedus, pvz., pėdų pagalvėlę, kol ji bus tvirta paliesti, bet nekieta. NEPRIPŪSKITE PER DAUG.
- Įsitinkinkite, kad plaustas pasiekė tinkamą slėgį, nurodytą GAMINIO APRAŠYMO lentelėje ir atspausdintą šalia pripūtimo vožtuvo. Vadovaukitės abiem slėgio skalėmis ant tipo plokštelės ir naudodamiesi nuolat tikrinkite slėgį. Dėl saulės slėgis gali padidėti. Tokiu atveju išleiskite šiek tiek oro, kol slėgis atitiks nurodytąjį.
- Virvė turi būti pritvirtinta tiek plausto priekyje, tiek plausto gale ir neturi trukdyti įprastai naudojamam plaustui.
- Nuolat tikrinkite, kad virvė būtų tinkamai priveržta.

*MATAVIMŲ LENTELĖ

Pasinaudodami pridėdama liniuote ir toliau pateikta lentele įsitinkinkite, kad laivas yra tinkamai pripūstas.

Prekės numeris	Atspausdinta skalė (ant grindų)		Atspausdinta skalė (ant šonų)			
	Dydis išleidus orą	Pripūstos dydis	Dydis išleidus orą 1 kamera	Pripūstos dydis, 1 kamera	Dydis išleidus orą 2 kamera	Pripūstos dydis, 2 kamera
61135	5 cm	5,1 cm	5 cm	5,4 cm	10 cm	11,3 cm
61139 / 61141	5 cm	5,1 cm	5 cm	5,4 cm	10 cm	11 cm
61145	5 cm	5,1 cm	5 cm	5,4 cm	10 cm	11,1 cm
61153	5 cm	5,4 cm	5 cm	5,4 cm	10 cm	13 cm
61154 / 65164	5 cm	5,4 cm	5 cm	5,4 cm	10 cm	11,8 cm
65156	5 cm	5,4 cm	5 cm	5,6 cm	10 cm	11,8 cm
65158	5 cm	5,4 cm	5 cm	5,6 cm	10 cm	11,5 cm
65159	5 cm	5,4 cm	5 cm	5,6 cm	10 cm	11,5 cm



SUMONTAVIMO INSTRUKCIJOS

Surinkimo metu atsižvelkite į šios instrukcijos paveikslėlius. Brėžiniai pateikiami tik iliustraciniais tikslais. Jie gali neatitikti realaus gaminio. Jie neatitinka mastelio.

TAISYMO LOPO NURODYMAI

- Jei yra nedidelė skylutė, sutaisykite ją remdamiesi korekcinio lopo uždėjimo instrukcijomis.
- Jei skylė yra per didelė, kad būtų sutvarkyta uždedant pridėtą lopą, įsigykite „Bestway“ remonto rinkinį arba nuneškite plaustą į specialią parduotuvę, kad sutaisytų.

ĮŠARDYMO NURODYMAI

- Ilgai laikant plaustą saulėkaitoje, sutrumpės jo naudojimo trukmė. Pasinaudoję nelaikykite plausto tiesioginėje saulės šviesoje ilgiau nei 1 val.

LAIKYMAS IR PRIEŽIŪRA

- Išimkite irklus iš irklų sagčių ir nuleiskite sėdėnes.
- Kruopščiai nuplaukite plaustą švelniu muilu ir švariu vandeniu. Nenaudokite acetono, rūgštinių ir (arba) šarminių tirpalų.
- Nusausinkite visus paviršius šluoste. Gaminį džiovinti tiesioginėje saulės šviesoje galima 1 valandą ar trumpiau; neviršykite šios rekomendacijos, nes ilgą laiką laikant saulėkaitoje gali sutrumpėti plausto naudojimo trukmė.
- Laikykite sausoje vietoje, aukštesnėje nei 15 °C / 59 °F temperatūroje, kur nepasiektų vaikai.

LASTNIŠKI PRIROČNIK

KAZALO VSEBINE

SPLOŠNI UVOD	STR. 43
POMEMBNE VARNOSTNE INFORMACIJE	STR. 43
TEHNIČNA VARNOSTNA NAVODILA	STR. 44
OPIS IZDELKA	STR. 44
NAVODILA ZA POSTAVITEV	STR. 44
NAVODILA ZA POPRAVILO	STR. 44
NAVODILA ZA RAZSTAVLJANJE	STR. 44
VZDRŽEVANJE IN SKLADIŠČENJE	STR. 44

SPLOŠNI UVOD

- Ta priročnik je bil sestavljen, da vam pomaga varno in prijetno upravljati svoje plovilo. Vsebuje podrobnosti o plovilu, dobavljeni ali vgrajeni opremi, njegovih sistemih in informacijah o njihovem delovanju, postavitvi, vzdrževanju, preprečevanju tveganj in obvladovanju teh tveganj. Prosimo, da pozorno preberete in se seznanite s plovilom, preden ga uporabite.
 - Ta uporabniški priročnik ni tečaj o varnosti na čolnu ali pomorskih spretnostih. Če je to vaše prvo plovilo ali če prehajate na vrsto plovila, ki ga ne poznate, zaradi lastnega udobja in varnosti poskrbite, da boste pridobili izkušnje z rokovanjem in upravljanjem, preden "prevzimate vodenje" plovila. Vaš prodajalec ali nacionalna navigacijska/jadralska zveza ali jachtne klub vam bo z veseljem svetoval lokalne morske šole ali kompetentne inštruktorje.
 - Zagotovite, da bodo pričakovani vetrovi in razmere na morju ustrezali konstrukcijski kategoriji vašega plovila in da lahko vi in vaša posadka varno upravljate plovilo v teh pogojih.
 - Tudi ko je vaše plovilo kategorizirano zanj, razmere morja in vetra, ki ustrezajo konstrukcijskim kategorijam A, B in C, segajo od hudih neviht za kategorijo A do močnih pogojev za najvišjo kategorijo C, odprtih za nevarnosti prevarantskega vala ali sunek. To so torej nevarni pogoji, v katerih lahko zadovoljivo deluje le pripravljena, sposobna in usposobljena posadka, ki uporablja dobro vzdrževano plovilo.
 - Ta uporabniški priročnik ni podroben vodnik za vzdrževanje ali odpravljanje težav. V primeru težav se obrnite na proizvajalca čolna ali njegovega predstavnika. Če je priložen priročnik za vzdrževanje, ga uporabite za vzdrževanje plovila.
 - Za vzdrževanje, popravilo ali modifikacije vedno uporabljajte usposobljene in kompetentne osebe. Spremembe, ki lahko vplivajo na varnostne značilnosti plovila, ocenijo, izvedejo in dokumentirajo pristojni ljudje. Izdelovalec čolna ne more biti odgovoren za spremembe, ki jih ni odobril.
 - V nekaterih državah je potrebno vozniško dovoljenje ali pooblastilo ali pa so uveljavljeni posebni predpisi. Za zahteve glede prevoza lahko veljajo lokalni predpisi.
 - Svoje plovilo vedno pravilno vzdržujte in upoštevajte poslabšanje, do katerega bo prišlo sčasoma in kot posledica težke ali napačne uporabe plovila.
 - Vsako plovilo, ne glede na to, kako močno je, se lahko resno poškoduje, če se ne uporablja pravilno. Redno pregledujte plovilo, zlasti po kakršni koli domnevni poškodbi. Hitrost in smer plovila vedno prilagodite razmeram na morju.
 - Če je vaše plovilo opremljeno z rešilnim čolnom, natančno preberite njegov priročnik za uporabo. Plovilo mora imeti na krovu ustrezno varnostno opremo (rešilni jopiči, pasovi itd.) glede na vrsto plovila, vremenske razmere itd. Ta oprema je v nekaterih državah obvezna. Posadka mora biti seznanjena z uporabo vse varnostne opreme in manevriranja v sili (reševanje človeka s krova, vleka itd.). Jadralske šole in klubi redno organizirajo treninge.
 - Vsakdo naj nosi primerno osebno plavajočo pripomoček (rešilni jopič/rešilni jopič s penastim vložkom), ko je na krovu. Upoštevajte, da je v nekaterih državah zakonska zahteva, da nosite osebno plavajočo sredstvo, ki je v skladu z njihovimi nacionalnimi predpisi.
- TA PRIROČNIK ČUVAJTE NA VARNEM IN V PRIMERU PRODAJE ČOLNA PREDAJTE NOVEMU LASTNIKU.

Shranite ta navodila – pred uporabo pozorno preberite.

Upoštevajte vsa varnostna navodila in navodila za uporabo. Če teh navodil ne upoštevate, se lahko čoln prevrne ali eksplodira in povzroči poškodbe ali smrt.

POMEMBNA VARNOSTNA NAVODILA - OPOZORILA

Pomen oznake nevarnosti je razložen spodaj:

Nevarnost — označuje neposredno nevarno situacijo, ki bo, če se ji ne izognete, povzročila smrt ali resne poškodbe. To signalno besedo je treba omejiti na najbolj ekstremne situacije.

Opozorilo — označuje potencialno nevarno situacijo, ki lahko povzroči smrt ali resne poškodbe, če se ji ne izognete.

Pozor — označuje potencialno nevarno situacijo, ki lahko, če se ji ne izognete, povzroči manjšo ali srednje težko poškodbo.

Obvestilo — označuje informacije, ki veljajo za pomembne, vendar niso povezane z nevarnostjo, npr. v zvezi s premoženjsko škodo.

Kategorija obrtnega oblikovanja, kot je označeno na tablici proizvajalca, kot sledi:

- 1) Šteje se, da je plovilo, ki ima konstrukcijsko kategorijo A, zasnovano za delovanje v vetru z močjo, manjšo od Beaufortove sile 10, in s tem povezanimi pomembnimi višinami valov;
OPOMBA 1: Običajno lahko na takšne razmere naletimo na daljših potovanjih, npr. čez oceane, lahko pa se pojavi tudi ob obali, ko ni zaščiten pred vetrom in valovi več sto navtičnih milj. Odvisno od atmosferskih razmer lahko sunki vetra dosežejo okoli 32 m/s.
 - 2) Šteje se, da je plovilo, ki ima konstrukcijsko kategorijo B, načrtovano za delovanje v vetru s silo Beauforta 8 ali manj in s tem povezanimi pomembnimi višinami valov do 4 m;
OPOMBA 2: Običajno lahko na take razmere naletite na dovolj dolgih plovbah na morju, vendar se lahko pojavijo tudi ob obalah, kjer zavetje ni vedno takoj na voljo. Te razmere lahko doživite tudi na celinskih morjih, ki so dovolj velika, da se ustvari višina valov. Odvisno od atmosferskih razmer lahko sunki vetra dosežejo okoli 27 m/s.
 - 3) Šteje se, da je plovilo, ki ima konstrukcijsko kategorijo C, zasnovano za delovanje v značilnih ustaljenih vetrovih Beaufortove sile 6 ali manj in s tem povezanimi pomembnimi višinami valov do 2 m;
OPOMBA 3: Običajno lahko na take razmere naletimo na izpostavljenih celinskih vodah, v estuarijih in v obalnih vodah v zmernih vremenskih razmerah. Odvisno od atmosferskih razmer lahko pihajo sunki vetra do okoli 18 m/s.
 - 4) Šteje se, da je plovilo, ki ima konstrukcijsko kategorijo D, zasnovano za delovanje v značilnih stalnih vetrovih Beaufortove sile 4 ali manj in s tem povezanimi pomembnimi višinami valov do 0,3 m in občasni valovi do 0,5 m višine;
OPOMBA 4: Običajno se takšne razmere lahko pojavijo v zaščitenih celinskih vodah in v obalnih vodah v lepem vremenu. Odvisno od atmosferskih razmer lahko piha veter do okoli 12 m/s.
- Pred vsako uporabo skrbno preglejte vse sestavne dele kajaka, vključno z zračnimi komorami, grabežnimi vrvmi, vesli in zračnimi ventili, da zagotovite, da je vse v dobrem stanju in dobro pritrjeno. Če opazite kakršno koli škodo, prenehajte s popravilom.
 - Število potnikov in teža tovora v nobenem primeru ne sme preseči navedenih zmogljivosti. Glejte razdelek o tehničnih specifikacijah v tem priročniku (Opisi izdelka), da določite število potnikov in težo tovora za vaš čoln. Tovor, ki je prevelik, bo povzročil prevrnitev in utopitev.
 - Napihnite glede na oštevilčeno zračno komoro in nazivni tlak na čolnu, sicer lahko povzročite prenaplavanje in eksplozijo čolna. Preseganje podatkov, navedenih na tablici nosilnosti, lahko povzroči poškodbe plovila, prevrnitev in utopitev.
 - Čoln naj bo uravnotežen. Neenakomerna razporeditev oseb ali teže v čolnu lahko povzroči prevrnitev čolna in utopitev.
- BODITE POZORNI NA MORSKE VETROVE IN TOKOVE**
- Čolna ne puščajte dlje časa izpostavljenega soncu, saj lahko visoke temperature povečajo širjenje zraka, kar lahko povzroči nepopravljivo škodo.
 - Nikoli ne prevažajte čolna v napihnjenem stanju na vozilu. Zavedajte se možnih škodljivih učinkov tekočin, kot so akumulatorska kislina, olje, bencin. Te tekočine lahko poškodujejo vaš čoln.
 - Vsaka sprememba v razporeditvi mase na krovu (npr. dodajanje ribiškega stolpa, radarja, jambora za shranjevanje, zamenjava motorja) lahko znatno vpliva na stabilnost, trim in zmogljivost plovila.

- Stabilnost se zmanjša zaradi dodane teže nad glavnim krovom.
- V slabem vremenu je treba lopute, omarice in vrata zapreti, da zmanjšate tveganje poplav.
- Stabilnost se lahko zmanjša pri vleki ali dvigovanju težkih bremen z uporabo sošice ali ročnega dvigala.
- Rezervoarji za zrak ne smejo biti preluknjani.
- Lomljivi valovi so resna nevarnost za stabilnost.
- Tudi če se uporablja zelo previdno in spretno, je zasnova tega čolna takšna, da je prevmitev vedno možna, tudi v lahkih pogojih.
- Opozorilo! Ko ste v globoki vodi, se vkrcajte prek krme čolna s pomočjo varnostne vrvi ali varnostnega ročaja. Vedno takoj primite kateri koli del vrvi ali ročaj na premcu ali krmi, izberite nižji položaj in ostanite mirni.
- Vedno vlečite ali naj vas vlečejo z nizko hitrostjo. Nikoli ne prekoračite hitrosti trupa plovila z izpodrivom, ko ga vlečete.
- Zavedajte se lokalnih okoljskih zakonov in spoštujte kodekse dobre prakse.
- Ne izpraznite stranišč ali zadrževalnih rezervoarjev blizu obale ali na katerem koli prepovedanem območju in uporabite črpalne naprave v pristanišču ali marini, da izpraznite zadrževalni rezervoar, preden zapustite pristanišče.
- Bodite pozorni na mednarodne predpise proti onesnaževanju morja (MARPOL).

TEHNIČNA VARNOSTNA NAVODILA

- Ne prekoračite največjega priporočenega števila ljudi. Ne glede na število ljudi na krovu skupna teža ljudi in opreme nikoli ne sme preseči največje priporočene nosilnosti. Vedno uporabite predvidene sedeže/prostore za sedenje.
- Pri nalaganju plovila nikoli ne prekoračite največje priporočene nosilnosti. Plovilo vedno naložite previdno in ustrezno porazdelite tovor, da ohranite načrtno naravnost (približno raven). Izogibajte se visokemu postavljanju težkih uteži.
- Največja priporočena nosilnost vključuje težo vseh ljudi na krovu, vse zaloge in osebne predmete, kakršno koli opremo, ki ni vključena v maso lahkega plovila, tovor (če obstaja) in vse potrošne tekočine (voda, gorivo itd.).
- Vedra, zajemalke za vodo in zračne tlačilke morajo biti vedno na voljo v primeru puščanja zraka ali če čoln zajame vodo.
- Ko je kajak v gibanju, morajo vsi potniki ves čas sedeti, da ne padejo čez krov.
- Čoln uporabljajte na zaščitenih obalnih območjih do 300 m. Bodite previdni pri naravnih dejavnostih, kot so veter, plimovanje in plimski valovi.
- Bodite previdni pri pristanku na obali. Ostri in grobi predmeti, kot so kamni, cement, školjke, steklo itd. lahko preluknjajo čoln.
- Če je ena komora preluknjana, ko je čoln v vodi, bo morda treba popolnoma napihniti drugo zračno komoro, da preprečite potopitev kajaka.
- Da se izognete poškodbam, kajaka ne vlečite po grobih površinah.
- Toplo priporočamo, da pri uporabi plovila vedno nosite rešilni jopič!
- Lastnik/upravljalavec je odgovoren, da ima na krovu vsaj eno vedro/rezervoar, zavarovano pred nenamerno izgubo.
- Bodite odgovorni, ne zanemarjajte varnostnih pravil, to bi lahko ogrozilo vaše življenje in življenja drugih.
- Upoštevajte ta navodila, da se izognete utopitvi, paralizni ali drugim resnim poškodbam.
- Znati upravljalni čoln. Preverite v svojem lokalnem območju za informacije in/ali usposabljanje po potrebi. Informirajte se o lokalnih predpisih in nevarnostih, povezanih s čolnarji in/ali drugimi vodnimi dejavnostmi.
- Risbe samo za ilustracijo. Morda ne odražajo dejanskega izdelka. Niso v merilu.

OPIS IZDELKA

Številka izdelka	Napihnjena velikost	Priporočen delovni tlak	Največja nosilnost	Največje število oseb
61135	1,62 m x 0,96 m (5'4" x 38")	0,03 bar (0,5 psi)	80 kg (176 lbs)	1 odrasla oseba
61139 / 61141	1,96 m x 1,06 m (6'5" x 42")	0,03 bar (0,5 psi)	120 kg (264 lbs)	1 odrasla oseba + 1 otrok
61145	2,46 m x 1,22 m (8'1" x 48")	0,03 bar (0,5 psi)	200 kg (440 lbs)	2 odrasli osebi + 1 otrok
61153	2,32 m x 1,18 m (7'7" x 46")	0,03 bar (0,5 psi)	250 kg (551 lbs)	2 odrasli osebi
61154 / 65164	2,94 m x 1,37 m (9'8" x 54")	0,03 bar (0,5 psi)	360 kg (794 lbs)	3 odrasle osebe
65156	3,50 m x 1,45 m (11'6" x 57")	0,03 bar (0,5 psi)	480 kg (1058 lbs)	4 odrasle osebe
65158	3,15 m x 1,65 m (10'4" x 65")	0,07 bar (1 psi) / 0,05 bar (0,7 psi)	500 kg (1102 lbs)	4 odrasle osebe
65159	3,64 m x 1,66 m (11'11" x 65")	0,07 bar (1 psi) / 0,05 bar (0,7 psi)	600 kg (1323 lbs)	5 odraslih oseb

NAVODILA ZA POSTAVITEV



POTREBNI DELI IN ORODJE

Primerjajte dele v škatli z deli, navedenimi v tem priročniku. Preverite, ali komponente opreme predstavljajo model, ki ste ga nameravali kupiti.

PRIPOROČILA MED NAMESTITVIJO – OPOZORILA IN PREGLED

Za naphovanje čolna nikoli ne uporabljajte zraka pod visokim pritiskom. To bo povzročilo škodo in razveljavilo vašo garancijo (če obstaja).

- Počasi napihnite trup in primerjajte višino natisnjene lestvice na izdelku z naslednjo TABELO MERITEV, da se prepričate, ali je dosežena višina vsake komore.*
- Preseganje podatkov na tablici zmogljivosti lahko povzroči poškodbe čolna in/ali poškodbe uporabnika.
- Napihnite komore, dokler ne vidite nekaj gub na varilnih šivih. Po naphovanju primerjajte višino čolna z naslednjo tabelo. Napihnite spodnjo komoro in druge dodatke, kot je blazina za noge, dokler ni trda na dotik, vendar ne trda. NE NAPIHNITE PRETIRANO.
- Prepričajte se, da je čoln dosegel pravi tlak, ki je naveden v tabeli OPIS IZDELKA in natisnjen poleg ventila za polnjenje. Bodite pozorni na obe lestvici tlaka na tipski ploščici in preverjajte tlak med uporabo. Sonce lahko povzroči povečanje pritiska. Če se to zgodi, izpusžite nekaj zraka, dokler se ne doseže zelenega tlaka.
- Vrv mora biti pritrjena samo na obeh straneh premca in krme in ne sme ovirati normalnega delovanja čolna.
- Nprestano preverjajte, ali je vrv pravilno napeta.

*TABELA MERITEV

Uporabite priloženo ravnilo in naslednjo tabelo, da zagotovite, da je plovilo pravilno napihnjeno.

Številka izdelka	Tiskana lestvica (talna)		Tiskana lestvica (strani)			
	Velikost izpihnjenega	Napihnjena velikost	Izpihnjena velikost komore 1	Napihnjena velikost komore 1	Izpihnjena velikost komore 2	Napihnjena velikost komore 2
61135	5 cm	5,1 cm	5 cm	5,4 cm	10 cm	11,3 cm
61139 / 61141	5 cm	5,1 cm	5 cm	5,4 cm	10 cm	11 cm
61145	5 cm	5,1 cm	5 cm	5,4 cm	10 cm	11,1 cm
61153	5 cm	5,4 cm	5 cm	5,4 cm	10 cm	13 cm
61154 / 65164	5 cm	5,4 cm	5 cm	5,4 cm	10 cm	11,8 cm
65156	5 cm	5,4 cm	5 cm	5,6 cm	10 cm	11,8 cm
65158	5 cm	5,4 cm	5 cm	5,6 cm	10 cm	11,5 cm
65159	5 cm	5,4 cm	5 cm	5,6 cm	10 cm	11,5 cm



NAVODILA ZA POSTAVITEV

Za navodila za namestitev sledite slikam v priročniku. Risbe so samo za ilustracijo. Morda ne odražajo dejanskega izdelka. Niso v merilu.

NAVODILA ZA POPRAVILO

- Če je majhna luknja, jo popravite v skladu z navodili na samolepljivi zaplati za popravilo.
- Če je luknja prevelika, da bi jo lahko popravili s priloženo zaplato, kupite komplet za popravilo Bestway ali pošljite čoln v specializirano delavnico, da opravijo popravilo.

NAVODILA ZA RAZSTAVLJANJE

- Dolgotrajna izpostavljenost soncu lahko skrajša življenjsko dobo vašega čolna. Čolnov ne puščajte na neposredni sončni svetlobi več kot 1 uro po uporabi.

VZDRŽEVANJE IN SKLADIŠČENJE

- Odstranite vesla iz sponk za vesla in odstranite sedeže.
- Previdno očistite čoln z blagim milom in čisto vodo. Ne uporabljajte acetona, kislin in/ali alkalnih raztopin.
- S krpo nežno osušite vse površine. Izdelek lahko sušite na neposredni sončni svetlobi 1 uro ali manj; ne prekoračite tega priporočila, saj lahko daljša izpostavljenost soncu skrajša življenjsko dobo čolna.
- Hraniti na suhem mestu, pri temperaturi nad 15°C, izven dosega otrok.

KULLANICI KILAVUZU

İÇİNDEKİLER

GENEL GİRİŞ	SF 45
ÖNEMLİ GÜVENLİK BİLGİLERİ	SF 45
TEKNİK GÜVENLİK TALİMATLARI	SF 46
ÜRÜN AÇIKLAMALARI	SF 46
KURULUM TALİMATLARI	SF 46
ONARIM YAMASI TALİMATLARI	SF 46
SÖKME TALİMATLARI	SF 46
BAKIM VE DEPOLAMA	SF 46

GENEL GİRİŞ

- Bu kılavuz, tekneden güvenli ve keyifli bir şekilde kullanmanıza yardımcı olmak için derlenmiştir. Tekneye, tedarik edilen veya takılan ekipmana, sistemlerine ve bunların çalıştırılmasına, kurulumuna, bakımına, risklerin önlenmesine ve bu risklerin yönetimine ilişkin bilgileri içerir. Lütfen kılavuzu dikkatlice okuyun ve kullanmadan önce tekneyi tanıyın.
 - Bu kullanım kılavuzu, bot güvenliği veya denizcilik konusunda bir kurs değildir. Bu sizin ilk teknedenize veya aşına olmadığınız bir tekne türüne geçiyorsanız, kendi rahatınız ve güvenliğiniz için, lütfen teknenin "komutasını üstlenmeden" önce kullanım ve çalıştırma deneyimi edindiğinizden emin olun. Satıcınız veya ulusal bot/yelken federasyonu ya da yat kulübü size yerel deniz okulları veya yetkili eğitimler hakkında bilgi vermektten memnuniyet duyacaktır.
 - Beklenen rüzgar ve deniz koşullarının teknedenizin tasarımı kategorisine uygun olduğundan ve sizin ve mürettebatınızın bu koşullarda tekneyi güvenli bir şekilde idare edebileceğinden emin olun.
 - Botunuz bunlar için kategorize edilmiş olsa bile, A, B ve C tasarım kategorilerine karşılık gelen deniz ve rüzgar koşulları, A kategorisi için şiddetli fırtına koşullarından C kategorisinin en üst seviyesi için güçlü koşullara kadar değişir ve aşırı büyük bir dalga veya bora tehlikesine açıktır. Dolayısıyla bunlar, yalnızca iyi bakımlı bir tekne kullanan yetkin, zinde ve eğitilmiş bir mürettebatın tatmin edici bir şekilde çalışabileceği tehlikeli koşullardır.
 - Bu kullanım kılavuzu ayrıntılı bir bakım veya sorun giderme kılavuzu değildir. Zorluk durumunda, bot üreticisine veya temsilcisine başvurun. Bir bakım kılavuzu sağlanmışsa, teknedenin bakımı için bunu kullanın.
 - Bakım, onarım veya modifikasyonlar için daima eğitilmiş ve yetkin kişiler kullanın. Teknenin güvenlik özelliklerini etkileyebilecek değişiklikler yetkili kişiler tarafından değerlendirilmeli, uygulanmalı ve belgelenmelidir. Bot üreticisi, onaylamadığı değişikliklerden sorumlu tutulamaz.
 - Bazı ülkelerde, ehliyet veya izin gereklidir veya özel düzenlemeler uygulanmaktadır. Taşıma gereksinimleri yerel düzenlemelere tabi olabilir.
 - Teknenizin bakımını her zaman düzgün bir şekilde yapın ve zaman içinde ve teknedenin yoğun kullanımı veya yanlış kullanımı sonucunda meydana gelecek bozulmaları göz önünde bulundurun.
 - Herhangi bir tekne, ne kadar güçlü olursa olsun, doğru kullanılmadığı takdirde ciddi şekilde hasar görebilir. Tekneyi düzenli olarak, özellikle de her türlü şüpheli hasardan sonra inceleyin. Teknenin hızını ve yönünü daima deniz koşullarına göre ayarlayın.
 - Teknez bir cankurtaran salı ile donatılmışsa, kullanım kılavuzunu dikkatlice okuyun. Teknede, teknedenin türüne, hava koşullarına vb. göre uygun güvenlik ekipmanları (can yelekları, emniyet kemeri vb.) bulunmalıdır. Bu ekipman bazı ülkelerde zorunludur. Mürettebat tüm güvenlik ekipmanlarının kullanımına ve acil durum manevralarına (denize düşen kişiyi kurtarma, çekme, vb.) aşına olmalıdır. Yelken okulları ve kulüpleri düzenli olarak eğitim seansları düzenlemektedir.
 - Teknedeyken herkes uygun bir kişisel yüzdürme donanımı (can yeleği/yüzdürme yardımcısı) giymelidir. Bazı ülkelerde, ulusal yönetmeliklerine uygun bir kişisel yüzdürme donanımı takmanın yasal bir zorunluluk olduğunu unutmayın.
- LÜTFEN BU KILAVUZU GÜVENLİ BİR YERDE SAKLAYIN VE DENİZ ARACINI SATTIĞINIZDA YENİ SAHİBİNE VERİN.

Bu Talimatları Kaydedin – Çalıştırmadan önce dikkatlice okuyun.

Tüm güvenlik ve işletim talimatlarını izleyin. Bu talimatlara uymamanız, botun devrilmesine veya patlamasına neden olabilir ve yaralanma ya da ölümle sonuçlanabilir.

ÖNEMLİ GÜVENLİK TALİMATLARI - UYARILAR

Tehlike başlığının anlamı aşağıda açıklanmıştır:

Tehlike - kaçınılmadığı takdirde ölüm veya ciddi yaralanmayla sonuçlanacak yakın tehlikeli bir durumu belirtir. Bu işaret sözcüğü en uç durumlarda sınırlı olmalıdır.

Uyar - kaçınılmazsa, ölüm veya ağır yaralanma ile sonuçlanabilecek olası tehlike durumuna işaret eder.

Dikkat - kaçınılmadığı takdirde hafif veya orta derecede yaralanmaya neden olabilecek potansiyel olarak tehlikeli bir durumu belirtir.

Bildirim - önemli olduğu düşünülen ancak tehlikle ilgili olmayan, örneğin maddi hasarla ilgili bilgileri belirtir.

Tekne imalatçısının plakasında aşağıdaki şekilde işaretlendiği gibi tekne tasarım kategorisi:

- A tasarım kategorisi verilen bir teknedenin, Beaufort kuvveti 10'dan daha düşük rüzgarlarda ve ilgili önemli dalga yüksekliklerinde çalışacak şekilde tasarlandığı kabul edilir;
NOT 1: Tipik olarak bu tür koşullarla okyanuslar gibi uzun yolculuklarda karşılaşılabılır, ancak barınağın her zaman hemen mevcut olmadığı kıyılarda da meydana gelebilir. Atmosferik koşullara bağlı olarak rüzgarlar yaklaşık 32 m/sn'ye kadar çıkabilir.
 - B tasarım kategorisi verilen bir teknedenin, Beaufort kuvveti 8 veya daha az olan rüzgarlarda ve 4 m'ye kadar olan büyük dalga yüksekliklerinde çalışacak şekilde tasarlandığı kabul edilir;
NOT 2: Tipik olarak bu tür koşullarla yeterli uzunluktaki açık deniz yolculuklarında karşılaşılabılır, ancak barınağın her zaman hemen mevcut olmadığı kıyılarda da meydana gelebilir. Bu koşullar, dalga yüksekliğinin oluşması için yeterli büyüklükteki iç denizlerde de yaşanabilir. Atmosferik koşullara bağlı olarak rüzgarlar yaklaşık 27 m/sn'ye kadar çıkabilir.
 - C tasarım kategorisi verilen bir teknedenin, Beaufort kuvveti 6 veya daha az olan tipik sabit rüzgarlarda ve 2 m'ye kadar olan büyük dalga yüksekliklerinde çalışacak şekilde tasarlandığı kabul edilir;
NOT 3: Tipik olarak bu tür koşullara açık iç sularda, halicilerde ve ılımlı hava koşullarında kıyı sularında rastlanabilir. Atmosferik koşullara bağlı olarak rüzgarlar yaklaşık 18 m/sn'ye kadar çıkabilir.
 - D tasarım kategorisi verilen bir teknedenin, Beaufort kuvveti 4 veya daha az olan tipik sabit rüzgarlarda ve buna bağlı olarak 0,3 m'ye kadar olan büyük dalga yüksekliklerinde ve ara sıra 0,5 m yüksekliğindeki dalgalarda çalışacak şekilde tasarlandığı kabul edilir;
NOT 4: Tipik olarak bu tür koşullara korunaklı iç sularda ve güzel havalarda kıyı sularında rastlanabilir. Atmosferik koşullara bağlı olarak rüzgarlar yaklaşık 12 m/sn'ye kadar çıkabilir.
- Her kullanım öncesinde hava bölmeleri, halatlar, küreklere ve hava valfleri de dahil olmak üzere tüm bot bileşenlerini, iyi durumda ve sıkıca sabitlenmiş olduklarından emin olmak için kontrol edin. Herhangi bir hasar tespit etmeniz halinde lütfen durup hasarı gidirin.
 - Yolcu sayısı ve yük ağırlığı belirtilen kapasiteyi hiçbir şekilde geçmemelidir. Botunuz için yolcu sayısını ve yük ağırlıklarını belirlemek için bu kılavuzun Teknik Özellikler bölümüne (Ürün Açıklamaları) başvurun. Fazla ağırlıktaki yükler devrilmeye ve boğulmaya neden olabilir.
 - Bot üzerindeki numaralandırılmış hava bölmelerine ve belirtilen nominal basınca uygun olarak şişirin; aksi takdirde bot aşırı şişebilir ve/veya patlayabilir. Kapasite levhasında sağlanan verilerin aşılması botun zarar görmesine, alabora olmasına ve boğulma tehlikesi oluşmasına neden olabilir.
 - Botu dengede tutun. Kişilerin veya ağırlığın bot üzerinde dengesiz bir şekilde dağılması botun alabora olmasına ve boğulma tehlikesine neden olabilir.
- DENİZDEKİ RÜZGÂRLARA VE DALGALARA DİKKAT EDİN.**
- Yüksek sıcaklıklar havanın genişlemesine ve buna bağlı olarak onarılamayacak hasarlara neden olabileceğinden botu uzun süre güneş ışığına maruz bırakmayın.
 - Botu asla bir araç üzerinde şişirilmiş halde taşımayın. Akü asidi, yağ ve benzin gibi maddelerin verebileceği hasarlara karşı dikkatli olun. Bu sıvılar bota zarar verebilir.
 - Teknedeki kütlelerin yerleşimindeki herhangi bir değişiklik (örneğin bir balıkçılık kulesinin, bir radarın, bir istifleme direğinin eklenmesi, motorun değiştirilmesi) teknedenin dengesini, trimini ve

performansını önemli ölçüde etkileyebilir.

- Denge, ana güvertenin üzerine eklenen herhangi bir ağırlık nedeniyle azalır.
- Sert havalarda, su basıncı riskini en aza indirmek için ambarlar, dolaplar ve kapılar kapatılmalıdır.
- Bir metafora veya bom kullanarak ağırlıklar çekilirken veya kaldırılırken denge azalabilir.
- Hava tankları delinmemelidir.
- Kırılan dalgalar ciddi bir denge tehlikesidir.
- Büyük bir dikkat ve beceri ile kullanılmalı, bu botun tasarımı, hafif koşullarda dahi alabora olma riskine her zaman açıktır.
- Uyarı! Derin sulardayken, lütfen botun kış tarafından güvenlik halatı veya güvenlik tutacağı aracılığıyla binin. Her zaman derhal baş veya kış taraftaki halat veya tutacağın herhangi bir kısmına tutunun, alçak konumu seçin ve sakin olun.
- Daima yavaş hızda çekin veya çekilin. Kendiniz çekilirken asla yer değiştiren bir teknenin gövde hizasını aşmayın.
- Yerel çevre yasalarının farkında olun ve iyi uygulama kurallarına uyun.
- Tuvaletleri veya tutma tanklarını kıyıya yakın veya herhangi bir yasak bölgede boşaltmayın ve limandan ayrılmadan önce tutma tankını boşaltmak için liman veya marina pompa tesislerini kullanın.
- Deniz kirliliğine karşı uluslararası düzenlemelerden (MARPOL) haberdar olun.

TEKNİK GÜVENLİK TALİMATLARI

- Önerilen azami kişi sayısını aşmayın. Bottaki kişi sayısı ne olursa olsun, toplam kişi ve ekipman ağırlığı izin verilen azami ağırlık kapasitesini aşmamalıdır. Her zaman sağlanmış oturma yerlerini/alanlarını kullanın.
- Bota yüklemeye yaparken, tavsiye edilen maksimum ağırlık kapasitesini kesinlikle aşmayın. Bota her zaman dikkatle yüklemeye yapın ve tasarlanmış yatay seviyeyi (yaklaşık düz) korumak için yükleri uygun şekilde dağıtın. Ağır yükleri üst bölümlere yerleştirmekten kaçının.
- Önerilen maksimum ağırlık kapasitesi bot üzerindeki tüm insanların, tüm yiyecek, içecekler ve kişisel eşyaların, hafif bot kütesine dahil olmayan tüm ekipmanın, varsa taşınan yüklerin ve tüm sıvı sarf malzemelerinin (su, yakıt vb.) ağırlığını içerir.
- Kovalar, su keççeleri ve hava pompaları, hava sızıntısı olması veya botun su alma ihtimaline karşı daima erişilebilir olmalıdır.
- Bot hareket halindeyken, botun devrilmesini engellemek için tüm yolcular her zaman oturur konumda olmalıdır.
- Botu, 300 m'ye (984 fit) kadar korumalı kıyı bölgelerinde kullanın. Rüzgar, gel-git ve büyük dalgalar gibi doğal faktörlere karşı dikkatli olun.
- Kıyıya yanaşırken dikkatli olun. Taş, çimento, kabuk, cam gibi keskin ve sert nesnelere botu delebilir.
- Bot su içerisindeyken bir bölmenin delinmesi halinde, botun batmasını engellemek için diğer hava bölmesinin de tamamen şişirilmesi gerekebilir.
- Hasar vermektten kaçınmak için botu sert yüzeylerde sürüklemeyin.
- Tekneyi kullanırken her zaman can yeleği giymenizi şiddetle tavsiye ederiz!
- Kazayla kaybedilmesine karşı, bota en az bir kovanın/keççenin bulunması bot sahibinin/işletmecisinin sorumluluğundadır.
- Sorumlu bir şekilde davranın, güvenlik kurallarını ihmal etmeyin; aksi takdirde, siz ve başkalarının hayatını tehlikeye atabilirsiniz.
- Boğulma, felç veya diğer ciddi yaralanmaları önlemek için bu talimatları uygun hareket edin.
- Bot kullanmayı öğrenin. Bilgi için çevrenize başvurun ve/veya eğitim alın. Bot kullanımı ve/veya diğer su sporları/faaliyetleri hakkında yürürlükte olan yerel yönetmelikleri ve olası tehlikeleri öğrenin.
- Çizimler sadece örneklendirme amaçlıdır. Gerçek ürünü yansıtmayabilirler. Doğru ölçekte değildirler.

ÜRÜN AÇIKLAMALARI

Ürün Numarası	Şişmiş Boyut	Önerilen Çalışma basıncı	Maksimum ağırlık kapasitesi	Azami Kişi Sayısı
61135	1,62 m x 0,96 m (5'4" x 38")	0,03 bar (0,5 psi)	80 kg (176 lbs)	1 Yetişkin
61139 / 61141	1,96 m x 1,06 m (6'5" x 42")	0,03 bar (0,5 psi)	120kg (264lbs)	1 yetişkin + 1 çocuk
61145	2,46 m x 1,22 m (8'1" x 48")	0,03 bar (0,5 psi)	200 kg (440 lbs)	2 yetişkin + 1 çocuk
61153	2,32 m x 1,18 m (7'7" x 46")	0,03 bar (0,5 psi)	250 kg (551 lbs)	2 yetişkin
61154 / 65164	2,94 m x 1,37 m (9'8" x 54")	0,03 bar (0,5 psi)	360 kg (794 lbs)	3 yetişkin
65156	3,50 m x 1,45 m (11'6" x 57")	0,03 bar (0,5 psi)	480 kg (1058 lbs)	4 yetişkin
65158	3,15 m x 1,65 m (10'4" x 65")	0,07 bar (1 psi) / 0,05 bar (0,7 psi)	500 kg (1102 lbs)	4 yetişkin
65159	3,64 m x 1,66 m (11'11" x 65")	0,07 bar (1 psi) / 0,05 bar (0,7 psi)	600 kg (1323 lbs)	5 yetişkin

KURULUM TALİMATLARI



GEREKLİ PARÇA VE ALETLER

Kutunuzdaki parçaları bu kılavuzda listelenen parçalarla karşılaştırın. Ekipman bileşenlerinin, satın almak istediğiniz ürün modelini temsil ettiğini doğrulayın.

KURULUM SIRASINDA ÖNERİLER – UYARILAR VE GENEL BAKIŞ

Botunuzu şişirmek için kesinlikle yüksek basınçlı hava kullanmayın. Bu, hasara ve garantinizin (varsa) geçersiz olmasına yol açacaktır.

- Gövdeyi yavaşça şişirin ve her bölmenin yüksekliğine ulaştığından emin olmak için ürün üzerindeki basılı ölçü için yüksekliğini aşağıdaki ÖLÇÜMLER TABLOSU ile karşılaştırın.*
- Kapasite bilgisinde belirtilen verilerin aşılması botun hasar görmesine ve/veya kullanıcının yaralanmasına neden olabilir.
- Kaynak dikişlerinde bir miktar katlanma görene kadar bölmeleri şişirin. Şişirmeden sonra botun yüksekliğini aşağıdaki tabloyla karşılaştırın. Alt bölmeyi ve koltuk minderini gibi diğer aksesuarları, dokununca sert olana kadar fakat kaskatı olmayacak şekilde şişirin. GEREĞİNDE FAZLA ŞİŞİRMEYİN.
- Botun, ÜRÜN AÇIKLAMALARI tablosunda belirtilen ve şişirme valfinin yanında yazılı olan doğru basınca ulaştığından emin olun. Tıp plakasındaki her iki basınç ölçüğüne de dikkat edin ve kullanım boyunca basıncı kontrol edin. Güneş, basıncın artmasına neden olabilir. Böyle bir durumda, amaçlanan basınca ulaşıncaya kadar bir miktar hava boşaltın.
- Halat yalnızca baş ve kış bölgelerinin her iki tarafına bağlanmalı ve botun normal işleyişini engellememelidir.
- Her zaman halatın uygun şekilde sıkıldığından emin olun.

*ÖLÇÜMLER TABLOSU

Deniz taşıtının doğru şekilde şişirildiğinden emin olmak için birlikte verilen cetveli ve aşağıdaki tabloyu kullanın.

Ürün Numarası	Basılı Ölçek (Zemin)		Basılı Ölçek (Yanlar)			
	Şişmemiş Halde Boyut	Şişmiş Boyut	Şişmemiş Halde Boyut Bölmesi 1	Şişmiş Boyut Bölmesi 1	Şişmemiş Halde Boyut Bölmesi 2	Şişmiş Boyut Bölmesi 2
61135	5 cm	5,1 cm	5 cm	5,4 cm	10 cm	11,3 cm
61139 / 61141	5 cm	5,1 cm	5 cm	5,4 cm	10 cm	11 cm
61145	5 cm	5,1 cm	5 cm	5,4 cm	10 cm	11,1 cm
61153	5 cm	5,4 cm	5 cm	5,4 cm	10 cm	13 cm
61154 / 65164	5 cm	5,4 cm	5 cm	5,4 cm	10 cm	11,8 cm
65156	5 cm	5,4 cm	5 cm	5,6 cm	10 cm	11,8 cm
65158	5 cm	5,4 cm	5 cm	5,6 cm	10 cm	11,5 cm
65159	5 cm	5,4 cm	5 cm	5,6 cm	10 cm	11,5 cm



MONTAJ TALİMATLARI

Kurulum talimatları için kılavuzun içindeki çizimleri takip edin. Çizimler sadece örneklendirme amaçlıdır. Gerçek ürünü yansıtmayabilirler. Doğru ölçekte değildirler.

ONARIM YAMASI TALİMATLARI

- Küçük bir delik olması halinde, bu deliği onarım yaması talimatlarına uygun şekilde onarın.
- Deliğin sağlanan yamayla onarılamayacak kadar büyük olması halinde bir Bestway onarım kiti satın alın ya da botu onarım için uzman bir mağazaya gönderin.

SÖKME TALİMATLARI

- Uzun süre güneşe maruz bırakmak botunuzun ömrünü kısaltabilir. Botları kullanımdan sonra 1 saatten daha uzun süre doğrudan güneş ışığına maruz bırakmayın.

BAKIM VE DEPOLAMA

- Kürek kenetlerinden kürekleri çıkarın ve koltukları indirin.
- Botu temiz su ve yumuşak bir sabun kullanarak dikkatle temizleyin. Aseton, asit ve/veya alkalin solüsyonlar kullanmayın.
- Tüm yüzeyleri kuru bir bezle silin. Ürün doğrudan güneş ışığı altında 1 saat veya daha kısa süre boyunca kurutulabilir; Uzun süre güneşe maruz kalmak botun ömrünü kısaltabileceğinden önerilen bu süreyi aşmayın.
- Kuru ve sıcaklığı 15°C/59°F'tan yüksek bir ortamda ve çocukların erişiminden uzakta depolayın.

MANUALUL UTILIZATORULUI

CUPRINS

INTRODUCERE GENERALĂ	PAG 47
INFORMAȚII IMPORTANTE PRIVIND SIGURANȚA	PAG 47
INSTRUCȚIUNI TEHNICE PRIVIND SIGURANȚA	PAG 48
DESCRIERI ALE PRODUSULUI	PAG 48
INSTRUCȚIUNI DE INSTALARE	PAG 48
INSTRUCȚIUNI PENTRU PETICUL DE REPARAȚII	PAG 48
INSTRUCȚIUNI DE DEMONTARE	PAG 48
ÎNȚEȚINERE ȘI DEPOZITARE	PAG 48

INTRODUCERE GENERALĂ

- Acest manual a fost conceput pentru a vă ajuta să utilizați ambarcațiunea în siguranță și cu plăcere. Conține detalii despre ambarcațiune, echipamentele furnizate sau montate, sistemele sale și informații despre operarea, configurarea, întreținerea, prevenirea și gestionarea riscurilor asociate. Vă rugăm să citiți cu atenție manualul și să vă familiarizați cu ambarcațiunea înainte de a o utiliza.
 - Acest manual nu este un curs de siguranță nautică sau de navigație. Dacă aceasta este prima dumneavoastră ambarcațiune sau dacă treceți la un tip de ambarcațiune cu care nu sunteți familiarizat, pentru confortul și siguranța dumneavoastră, asigurați-vă că obțineți experiență în manevrarea și operarea acesteia înainte de a „prelua comanda” ambarcațiunii. Dealerul dumneavoastră sau federația națională de navigație sau clubul de yachting vor fi bucuroși să vă sfătuiască cu privire la școlile de navigație locale sau instructori competenți.
 - Asigurați-vă că detaliile anticipate cu privire la vânt și condițiile mării vor corespunde categoriei de proiectare a ambarcațiunii dvs. și că dvs. și echipajul sunteți capabili să manevrați ambarcațiunea în siguranță în aceste condiții.
 - Chiar și atunci când ambarcațiunea dumneavoastră este clasificată pentru acestea, condițiile de mare și vânt corespunzătoare categoriilor de proiectare A, B și C variază de la condiții de furtună severă pentru categoria A, până la condiții puternice pentru partea superioară a categoriei C, deschise la riscul unui val sau rafală de vânt neașteptată. Prin urmare, acestea sunt condiții periculoase, în care numai un echipaj competent, apt și instruit care utilizează o ambarcațiune bine întreținută poate opera în mod satisfăcător.
 - Acest manual al proprietarului nu este un ghid detaliat de întreținere sau de depanare. În cazul în care întâmpinați dificultăți, consultați producătorul ambarcațiunii sau reprezentantul acestuia. Dacă este furnizat un manual de întreținere, utilizați-l pentru a efectua întreținerea ambarcațiunii.
 - Apelați întotdeauna la persoane instruite și competente pentru a efectua întreținerea, reparații sau modificări. Modificările care pot afecta caracteristicile de siguranță ale ambarcațiunii trebuie să fie evaluate, executate și documentate de persoane competente. Constructorul ambarcațiunii nu poate fi tras la răspundere pentru modificările pe care nu le-a aprobat.
 - În unele țări, este necesar un permis de conducere sau o autorizație ori sunt aplicate reglementări specifice. Cerințele privind transportul pot fi supuse reglementărilor locale.
 - Întrețineți întotdeauna ambarcațiunea în mod corespunzător și luați în considerare deteriorarea care va apărea în timp și ca urmare a utilizării intensive sau a utilizării necorespunzătoare a ambarcațiunii.
 - Orice ambarcațiune, indiferent de cât de robustă este, poate fi grav avariata dacă nu este utilizată corect. Inspectați ambarcațiunea în mod regulat, în special dacă suspectați orice fel de deteriorare. Adaptați întotdeauna viteza și direcția ambarcațiunii la condițiile mării.
 - Dacă ambarcațiunea dvs. este echipată cu o plută de salvare, citiți cu atenție manualul de utilizare al acesteia. Ambarcațiunea trebuie să fie echipată cu echipamente de siguranță adecvate la bord (veste de salvare, hamuri etc.), în funcție de tipul ambarcațiunii, condițiile meteorologice etc. Acest echipament este obligatoriu în unele țări. Echipajul trebuie să fie familiarizat cu utilizarea tuturor echipamentelor de siguranță și cu manevrele de urgență (recuperarea unui om căzut peste bord, remorcare etc.). Școlile și cluburile de navigație organizează în mod regulat sesiuni de pregătire.
 - Toată lumea trebuie să poarte un dispozitiv individual de plutire adecvat (vestă de salvare/dispozitiv de flotare) atunci când se află la bord. Rețineți că, în unele țări, este o cerință legală să purtați o vestă de salvare, care respectă reglementările naționale.
- VĂ RUGĂM SĂ PĂSTRAȚI ACEST MANUAL LA LOC SIGUR ȘI SĂ ÎL PREDAȚI NOULUI PROPRIETAR ATUNCI CÂND VINDEȚI BARCA VINDEREA BĂRCII.

Salvați aceste instrucțiuni – Citiți cu atenție înainte de operare.

Respectați toate instrucțiunile de siguranță și de utilizare. Dacă nu respectați aceste instrucțiuni, ambarcațiunea se poate răsturna sau exploda, fapt ce poate duce la vătămare corporală sau deces.

INSTRUCȚIUNI IMPORTANTE PRIVIND SIGURANȚA – AVERTISMENTE

Semnificația rubricii în ceea ce privește pericolul este explicată mai jos:

Pericol — indică o situație periculoasă care, dacă nu este evitată, poate duce la deces sau la vătămare gravă. Acest cuvânt de avertizare trebuie limitat la cele mai extreme situații.

Avertisment — indică o situație periculoasă care, dacă nu este evitată, poate duce la deces sau la vătămare gravă.

Atenție — indică o situație potențial periculoasă care, dacă nu este evitată, poate duce la accidentarea de o gravitate mică sau medie.

Notificare — indică informații considerate importante, dar care nu sunt legate de pericole, de exemplu, referitoare la deteriorarea proprietății.

Categoria de proiectare a ambarcațiunii, așa cum este marcată pe plăcuța constructorului, este următoarea:

- 1) o ambarcațiune încadrată în categoria de proiectare A este considerată a fi proiectată pentru a opera în vânturi de forță mai mică decât Beaufort 10 și înălțimile semnificative ale valurilor asociate;
NOTA 1: De obicei, astfel de condiții pot fi întâlnite pe parcursul unor călătorii extinse, de exemplu, traversarea oceanelor, dar pot apărea și în apropierea țărmului atunci când nu există protecție împotriva vântului și valurilor pe o distanță de câteva sute de mile marine. În funcție de condițiile atmosferice, rafalele de vânt pot atinge viteze de aproximativ 32 m/s.
 - 2) o ambarcațiune încadrată în categoria de proiectare B este considerată a fi proiectată pentru a opera în vânturi de forță Beaufort 8 sau mai puțin și în valuri semnificative cu înălțimi de până la 4 m;
NOTA 2: De obicei, astfel de condiții pot fi întâlnite în călătoriile în larg suficient de lungi, dar pot apărea și pe coaste, unde adăpostul nu este întotdeauna disponibil imediat. Aceste condiții pot fi întâlnite și pe mările interioare de dimensiuni suficient de mari pentru a genera înălțimea valurilor. În funcție de condițiile atmosferice, rafalele de vânt pot atinge viteze de aproximativ 27 m/s.
 - 3) o ambarcațiune încadrată în categoria de proiectare C este considerată a fi proiectată pentru a opera în vânturi constante tipice de forță Beaufort 6 sau mai puțin și în valuri semnificative cu înălțimi de până la 2 m;
NOTA 3: De obicei, astfel de condiții pot fi întâlnite în apele interioare expuse, în estuare și în apele de coastă în condiții meteorologice moderate. În funcție de condițiile atmosferice, rafalele de vânt pot atinge viteze de aproximativ 18 m/s.
 - 4) o ambarcațiune încadrată în categoria de proiectare D este considerată a fi proiectată pentru a opera în vânturi constante tipice de forță Beaufort 4 sau mai puțin și în valuri semnificative cu înălțimi de până la 0,3 m și valuri ocazionale de înălțime de 0,5 m;
NOTA 4: De obicei, astfel de condiții pot fi întâlnite pe apele interioare adăpostite și în apele de coastă în condiții de vreme bună. În funcție de condițiile atmosferice, rafalele de vânt pot atinge viteze de aproximativ 12 m/s.
- Înainte de fiecare utilizare, verificați cu atenție toate componentele ambarcațiunii, inclusiv camerele de aer, frânghiile de prindere, vâslele și supapele de aer, pentru a vă asigura că toate sunt în stare bună și fixate strâns. Vă rugăm să oprți reparațiile în cazul în care descoperiți semne de avariere.
 - Numărul de pasageri și greutatea sarcinii nu trebuie să depășească sub nicio formă capacitățile specificate. Consultați secțiunea Specificații tehnice din acest manual (Descrierea produsului) pentru a determina numărul de pasageri și greutatea încărcăturii pentru ambarcațiunea dumneavoastră. Încărcăturile care au o greutate prea mare vor provoca răsturnări și pot cauza înecul.
 - Umflați conform presiunii indicate pe camerele de aer și pe ambarcațiune, în caz contrar riscați să umflați excesiv ambarcațiunea, ceea ce poate provoca explozia acesteia. Dacă depășiți datele indicate pe placa cu date privind capacitatea, există riscul de avariere sau răsturnare a ambarcațiunii, precum și de înec.
 - Mențineți ambarcațiunea echilibrată. Distribuția inegală a persoanelor sau sarcinii în ambarcațiune poate cauza răsturnarea și înecul.
- FIȚI ATENȚI LA VÂNTURILE ȘI CURENȚII DE COASTĂ.**
- Nu lăsați niciodată ambarcațiunea expusă la soare pentru perioade îndelungate de timp, întrucât temperaturile ridicate vor duce la dilatarea aerului, care poate provoca daune ireparabile.
 - Nu transportați niciodată ambarcațiunea în stare umflată, pe mașină. Acordați atenție efectelor potențial dăunătoare ale lichidelor, cum ar fi acidul de baterie, uleiul, carburantul. Aceste lichide pot deteriora ambarcațiunea.

- Orice modificare a dispunerii maselor la bord (de exemplu, adăugarea unui turn de pescuit, a unui radar, a unui catarg de stocare, schimbarea motorului) poate afecta semnificativ stabilitatea, reglajul și performanța ambarcațiunii.
- Stabilitatea este redusă de orice greutate suplimentară adăugată pe puntea principală.
- În condiții meteorologice nefavorabile, trapele, dulapurile și ușile trebuie să fie închise pentru a reduce la minimum riscul de inundații.
- Stabilitatea poate fi redusă atunci când tractați sau ridicați greutăți mari cu ajutorul unei grue sau a unui braț.
- Rezervoarele de aer nu trebuie să fie perforate.
- Valurile care se sparg reprezintă un risc serios în ceea ce privește stabilitatea.
- Chiar dacă este folosită cu mare grijă și îndemănare, proiectarea acestei ambarcațiuni este de așa natură încât răsturnarea este întotdeauna o posibilitate, chiar și în condiții ușoare.
- Atenție! Când vă aflați în ape adânci, vă rugăm să urcați la bord prin pupa ambarcațiunii, folosind frânghia de siguranță sau mânerul de siguranță. Apucați-vă imediat de orice parte a frângiei sau mânerului de la prova sau pupa, alegeți poziția mai joasă și păstrați-vă calmul.
- Trajeți sau fiți remorcați întotdeauna cu viteză redusă. Nu depășiți niciodată viteza carenei unei ambarcațiuni cu deplasament atunci când sunteți remorcat.
- Informații-vă cu privire la legislația locală privind mediul și respectați codurile de bune practici.
- Nu descărcați toaletele sau rezervoarele de retenție în apropierea țărmului sau în orice zonă interzisă și folosiți instalațiile de golire din porturi sau marine pentru a goli rezervorul de retenție înainte de a părăsi portul.
- Informații-vă cu privire la reglementările internaționale împotriva poluării marine (MARPOL).

INSTRUCȚIUNI TEHNICE PRIVIND SIGURANȚA

- Nu depășiți numărul maxim de persoane recomandat. Indiferent de numărul de persoane de la bord, greutatea totală a acestora și a echipamentului nu trebuie niciodată să depășească greutatea maximă recomandată. Utilizați întotdeauna spațiile de luat loc prevăzute.
- La încărcarea ambarcațiunii, nu depășiți niciodată greutatea maximă recomandată. Acordați întotdeauna atenție încărcării ambarcațiunii și distribuiți sarcina în mod adecvat pentru a menține ambarcațiunea în stare de echilibru (echilibru aproximativ). Evitați amplasarea de greutăți mari la înălțime.
- Capacitatea de greutate maximă recomandată include greutatea tuturor persoanelor de la bord, a tuturor proviziilor și efectelor personale, a oricărui echipament neinclus în masa ambarcațiunii ușoare, a mărfii (dacă este cazul) și a tuturor lichidelor consumabile (apă, combustibil etc.).
- Gălețile, paletele pentru apă și pompele de aer trebuie să fie întotdeauna la îndemână în cazul unei scurgeri de aer sau dacă intră apă în barcă.
- Când barca este în mișcare, toți pasagerii trebuie să rămână așezați în permanență pentru a evita căderea peste bord.
- Utilizați ambarcațiunea în zone de țărm protejate, până la 300 m (984 ft.). Acordați atenție factorilor naturali precum vântul, marea și valurile de mare.
- Fiți atent la acostarea pe mal. Obiectele ascuțite și dure, cum ar fi pietrele, cimentul, scoicile, sticla, etc. pot perfora barca.
- Dacă se perforază o cameră în timp ce barca este în apă, poate fi necesară umflarea completă a celeilalte camere pentru a preveni scufundarea bărcii.
- Pentru a evita avarierea, nu trageți barca pe suprafețele dure.
- Recomandăm insistent să purtați întotdeauna o vestă de salvare atunci când folosiți ambarcațiunea!
- Proprietarul/operatorul are responsabilitatea de a avea la bord cel puțin un găleată/un căuș, care să fie asigurate împotriva pierderii accidentale.
- Fiți responsabil, nu neglijați regulile de siguranță, acest lucru ar putea pune în pericol viața dumneavoastră și a celorlalți.
- Urmați aceste instrucțiuni pentru a evita înecul, paralizia sau alte răni grave.
- Familiarizați-vă cu modul de funcționare al bărcii. Verificați informațiile și/sau instrucțiunile specifice regiunii dumneavoastră, dacă este cazul. Informații-vă cu privire la regulamentele locale și pericolele aferente navigării și/sau altor activități acvatice.
- Desenele au doar rol ilustrativ. Pot să nu reflecte produsul propriu-zis. Nu sunt la scară.

DESCRIERI ALE PRODUSULUI

Numărul articolului	Dimensiune umflată	Presiune de lucru recomandată	Capacitate sarcină maximă	Număr maxim de persoane
61135	1,62 m x 0,96 m (5'4" x 38")	0,03 bar (0,5 psi)	80 kg (176 lbs)	1 Adult
61139 / 61141	1,96 m x 1,06 m (6'5" x 42")	0,03 bar (0,5 psi)	120kg (264lbs)	1 adult + 1 copil
61145	2,46 m x 1,22 m (8'1" x 48")	0,03 bar (0,5 psi)	200 kg (440 lbs)	2 adulți + 1 copil
61153	2,32 m x 1,18 m (7'7" x 46")	0,03 bar (0,5 psi)	250 kg (551 lbs)	2 adulți
61154 / 65164	2,94 m x 1,37 m (9'8" x 54")	0,03 bar (0,5 psi)	360 kg (794 lbs)	3 adulți
65156	3,50 m x 1,45 m (11'6" x 57")	0,03 bar (0,5 psi)	480 kg (1058 lbs)	4 adulți
65158	3,15 m x 1,65 m (10'4" x 65")	0,07 bar (1 psi) / 0,05 bar (0,7 psi)	500 kg (1102 lbs)	4 adulți
65159	3,64 m x 1,66 m (11'11" x 65")	0,07 bar (1 psi) / 0,05 bar (0,7 psi)	600 kg (1323 lbs)	5 adulți

INSTRUCȚIUNI DE INSTALARE



PIESE ȘI INSTRUMENTE NECESARE

Comparați piesele din cutia dvs. cu piesele enumerate în acest manual. Verificați dacă componentele echipamentului sunt corespunzătoare modelului pe care ați intenționat să îl achiziționați.

RECOMANDĂRI PRIVIND INSTALAREA – AVERTIZĂRI ȘI PREZENTARE GENERALĂ

Nu utilizați niciodată aer de înaltă presiune pentru a umfla ambarcațiunea. Acest lucru va duce la deteriorarea produsului și la anularea garanției dumneavoastră (dacă este cazul).

- Umflați încet corpul și comparați înălțimea scalei imprimate pe produs cu următorul TABEL DE MĂSURĂTORI pentru a vă asigura că este atinsă înălțimea fiecărei camere.*
- Depășirea datelor furnizate pe eticheta de capacitate maximă poate cauza deteriorarea ambarcațiunii și/sau rănirea utilizatorului.
- Umflați camerele până când puteți vedea pliuiri la cusături. După umflare, comparați înălțimea ambarcațiunii cu următorul tabel. Umflați camera inferioară și alte accesorii, cum ar fi perna pentru picioare, până când este rigidă la atingere, dar nu tare. **NU UMFLAȚI ÎN EXCES.**
- Asigurați-vă că ambarcațiunea a atins presiunea corectă menționată în tabelul DESCRIEREA PRODUSULUI și imprimată lângă supapa de umflare. Acordați atenție ambelor scale de presiune de pe eticheta de tip și verificați presiunea pe toată durata utilizării. Soarele poate determina creșterea presiunii. Dacă se întâmplă acest lucru, eliberați puțin aer până când se atinge presiunea dorită.
- Frânghia trebuie să fie atașată de ambele părți ale probei și pupei și nu trebuie să interfereze cu funcționarea normală a ambarcațiunii.
- Asigurați-vă în permanență că frânghia este strânsă corespunzător.

*TABEL DE MĂSURĂTORI

Utilizați rigla inclusă și următorul tabel pentru a vă asigura că ambarcațiunea este umflată corect.

Numărul articolului	Scală imprimată (podea)		Scală imprimată (laterale)			
	Dimensiune la dezumflare	Dimensiune umflată	Dimensiune la dezumflare Camera 1	Dimensiune cameră gonflată 1	Dimensiune la dezumflare Camera 2	Dimensiune cameră gonflată 2
61135	5 cm	5,1 cm	5 cm	5,4 cm	10 cm	11,3 cm
61139 / 61141	5 cm	5,1 cm	5 cm	5,4 cm	10 cm	11 cm
61145	5 cm	5,1 cm	5 cm	5,4 cm	10 cm	11,1 cm
61153	5 cm	5,4 cm	5 cm	5,4 cm	10 cm	13 cm
61154 / 65164	5 cm	5,4 cm	5 cm	5,4 cm	10 cm	11,8 cm
65156	5 cm	5,4 cm	5 cm	5,6 cm	10 cm	11,8 cm
65158	5 cm	5,4 cm	5 cm	5,6 cm	10 cm	11,5 cm
65159	5 cm	5,4 cm	5 cm	5,6 cm	10 cm	11,5 cm



INSTRUCȚIUNI DE ASAMBLARE

Pentru instrucțiunile de instalare, urmați ilustrațiile din manual. Desenele au doar rol ilustrativ. Pot să nu reflecte produsul propriu-zis. Nu sunt la scară.

INSTRUCȚIUNI PENTRU PETICUL DE REPARAȚII

- Dacă există o mică înțepătură, reparați-o conform instrucțiunilor de pe platurile de reparare.
- Dacă orificiul este prea mare pentru a fi reparat cu peticul furnizat, achiziționați un kit de reparații Bestway sau trimiteți ambarcațiunea la un magazin de specialitate pentru reparații.

INSTRUCȚIUNI PENTRU DEMONTARE

- Expunerea prelungită la soare poate scurta durata de viață a ambarcațiunii dvs. Nu lăsați ambarcațiunile în lumina directă a soarelui mai mult de 1 oră după utilizare.

ÎNTREȚINERE ȘI DEPOZITARE

- Scoateți vâslele din cleme și dați jos scaunele.
- Curățați cu atenție ambarcațiunea cu un detergent blând și apă curată. Nu utilizați acetonă, acid și/sau soluții alcaline.
- Utilizați o lavetă pentru a usca delicat toate suprafețele. Produsul poate fi uscat sub lumina directă a soarelui timp de 1 oră sau mai puțin; nu depășiți timpul recomandat, deoarece expunerea prelungită la soare poate scurta durata de viață a ambarcațiunii.
- Depozitați într-un loc uscat, la o temperatură mai mare de 15°C/59°F, departe de accesul copiilor.

РЪКОВОДСТВО НА ПОТРЕБИТЕЛЯ

СЪДЪРЖАНИЕ

ОБЩО ВЪВЕДЕНИЕ	СТР. 49
ВАЖНА ИНФОРМАЦИЯ ЗА БЕЗОПАСНОСТ	СТР. 49
ТЕХНИЧЕСКИ ИНСТРУКЦИИ ЗА БЕЗОПАСНОСТ	СТР. 50
ОПИСАНИЕ НА ПРОДУКТА	СТР. 50
УКАЗАНИЯ ЗА МОНТАЖ	СТР. 50
ИНСТРУКЦИИ ЗА ЛЕПЕНКАТА ЗА РЕМОТ	СТР. 50
ИНСТРУКЦИИ ЗА ДЕМОНТАЖ	СТР. 50
ПОДДРЪЖКА И СЪХРАНЕНИЕ	СТР. 50

ОБЩО ВЪВЕДЕНИЕ

- Това ръководство е разработено, за да ви помогне да използвате безопасно и с удоволствие с вашия плавателен съд. Съдържа подробности за плавателния съд, доставеното или монтирано оборудване, системите и информацията за тяхната работа, настройка, поддръжка, предотвратяване на рискове и управление на тези рискове. Моля, прочетете внимателно и се запознайте с плавателния съд, преди да го използвате.
- Това ръководство на потребителя не е курс по безопасност при плаване или мореплаване. Ако това е вашият първи плавателен съд или ако преминавате към тип плавателен съд, с който не сте запознати, за ваше собствено удобство и безопасност, моля, уверете се, че сте придобили опит в управлението и експлоатацията, преди да „поемете управлението“ на плавателния съд. Вашият търговски представител или националната федерация по ветроходство или яхтклуб с удоволствие ще ви посъветват за местни морски училища или компетентни инструктори.
- Уверете се, че очакваните условия на вятъра и морето отговарят на проектната категория на плавателния съд и че вие и вашият екипаж сте в състояние да управлявате плавателния съд безопасно при тези условия.
- Дори когато лодката ви е категоризирана за тях, условията на морето и вятъра, съответстващи на проектни категории А, В и С, варирант от тежки бурни условия за категория А до силни условия за горната част на категория С, открити за опасностите от много високи вълни или порив. Следователно това са опасни условия, при които само компетентен, здрав и обучен екипаж, използващ добре поддържан плавателен съд, може да работи задоволително.
- Това ръководство на потребителя не е подробно ръководство за поддръжка или отстраняване на проблеми. В случай на затруднение се обърнете към производителя на лодка или негов представител. Ако е предоставено ръководство за поддръжка, използвайте го за поддръжка на плавателния съд.
- Винаги използвайте обучени и компетентни лица за поддръжка, ремонт или модификации. Модификациите, които могат да повлияят на характеристиките за безопасност на плавателния съд, трябва да бъдат оценени, изпълнени и документирани от компетентни лица. Производителят на лодката не може да носи отговорност за модификации, които не са одобрени от него.
- В някои страни се изисква свидетелство за управление или разрешително, или се прилага специфични разпоредби. Изискванията за превоз могат да бъдат предмет на местни разпоредби.
- Винаги поддържайте плавателния си съд по подходящ начин и вземайте предвид влошаването на състоянието му с течение на времето и в резултат на интензивна употреба или неправилно използване.
- Всеки плавателен съд, колкото и здрав да е, може да бъде сериозно повреден, ако не се използва правилно. Проверявайте редовно плавателния съд, най-вече след всякакъв вид предполагаема повреда. Винаги настройкайте скоростта и посоката на плавателния съд спрямо морските условия.
- Ако вашият плавателен съд е оборудван със спасителен сал, внимателно прочетете ръководството за експлоатация. Плавателният съд трябва да разполага с подходящо оборудване за безопасност на борда (спасителни жилетки, колани и др.) в зависимост от вида на плавателния съд, метеорологичните условия и др. Това оборудване е задължително в някои страни. Екипажът трябва да е запознат с използването на цялото оборудване за безопасност и аварийни маневри (изваждане на човек зад борда, теглене и т.н.). Школите и клубовете по ветроходство редовно организират тренировки.
- Всеки трябва да носи подходящо лично средство за плаване (спасителна жилетка/помощно средство за плаване), когато е на борда. Обърнете внимание, че в някои страни е законово изискване да носите лично средство за плаване, което отговаря на националните им разпоредби.

МОЛЯ, СЪХРАНЯВАЙТЕ ТОВА РЪКОВОДСТВО НА СИГУРНО МЯСТО И ГО ПРЕДАЙТЕ НА НОВИЯ СОБСТВЕНИК, КОГАТО ПРОДАВАТЕ НА ПЛАВАТЕЛНИЯ СЪД.

Запазете тези инструкции – прочетете внимателно преди употреба.

Следвайте всички инструкции за безопасност и експлоатация. Ако не следвате тези инструкции, това може да доведе до преобръщане или експлозия на лодката и да доведе до нараняване или смърт.

ВАЖНИ ИНСТРУКЦИИ ЗА БЕЗОПАСНОСТ – ПРЕДУПРЕЖДЕНИЯ

Значението на заглавието на опасността е обяснено по-долу:

Опасност – показва непосредствена опасна ситуация, която, ако не бъде избегната, ще доведе до смърт или сериозно нараняване. Тази сигнална дума трябва да бъде ограничена до най-екстремните ситуации.

Предупреждение – показва потенциално опасна ситуация, която, ако не бъде избегната, може да доведе до смърт или сериозно нараняване.

Внимание – показва потенциално опасна ситуация, която, ако не бъде избегната, може да доведе до леко или средно нараняване.

Забележка – показва информация, считана за важна, но не свързана с опасност, напр. свързана с щети на имущество.

Категория на дизайна на плавателния съд, както е отбелязано на табелката на конструктора, както следва:

- 1) плавателно средство с проектна категория А се счита за проектирано да работи при ветрове със сила по-малка от Бофорт 10 и свързаните значителни височини на вълните;
ЗАБЕЛЕЖКА 1: Обикновено такива условия могат да се срещнат при продължителни пътувания, например през океаните, но могат да възникнат и на брега, когато не са защитени от вятъра и вълните в продължение на няколкостотин морски мили. В зависимост от атмосферните условия поривите на вятъра могат да достигнат около 32 m/s.
 - 2) плавателно средство с проектна категория В се счита за проектирано да работи при ветрове със сила на Бофорт 8 или по-малка и свързаните значителни височини на вълните до 4 m;
ЗАБЕЛЕЖКА 2: Обикновено такива условия могат да се срещнат при офшорни пътувания с достатъчна дължина, но могат да възникнат и по бреговете, където невината има непосредствено укрите. Тези условия могат да бъдат налице и във вътрешни морета с достатъчен размер за генериране на височина на вълната. В зависимост от атмосферните условия поривите на вятъра могат да достигнат около 27 m/s.
 - 3) плавателно средство с проектна категория С се счита за проектирано да работи при типични постоянни ветрове със сила на Бофорт 6 или по-малко и свързаните значителни височини на вълните до 2 m;
ЗАБЕЛЕЖКА 3: Обикновено такива условия могат да се срещнат в открити вътрешни води, в устия и в крайбрежни води при умерени климатични условия. В зависимост от атмосферните условия поривите на вятъра могат да достигнат около 18 m/s.
 - 4) плавателен съд с проектна категория D се счита за проектиран да работи при типични постоянни ветрове със сила на Бофорт 4 или по-малко и свързаните значителни височини на вълните до 0,3 m и случайни вълни с височина 0,5 m;
ЗАБЕЛЕЖКА 4: Обикновено такива условия могат да се срещнат в защитени вътрешни води и в крайбрежни води при хубаво време. В зависимост от атмосферните условия поривите на вятъра могат да достигнат около 12 m/s.
- Преди всяка употреба внимателно проверявайте всички компоненти на лодката, включително въздушните камери, вѐжетата за захващане, греблата и въздушните клапани, за да се уверите, че всичко е в добро състояние и добре затегнато. Моля, спрете и извършете поправка, ако забележите някакви повреди.
 - Броят на пасажерите и теглото на товара в никакъв случай не трябва да превишават определените капацитети. Направете справка с раздел „Технически спецификации“ на това ръководство (Описания на продуктите), за да определите броя на пътниците и теглото на товара за вашата лодка. Товари, които превишават посоченото тегло, ще доведат до преобръщане и удавяне.
 - Напомпвайте според номерираните въздушни камери и номиналното налягане на лодката, в противен случай това ще доведе до свръхнадуване и спукване на лодката. Превिшаването на стойностите, дадени на табелката за капацитет, може да доведе до повреди на плавателния съд, преобръщане и удавяне.
 - Поддържайте лодката балансирана. Неравномерното разпределение на хората или теглото в лодката може да предизвика преобръщане на лодката и удавяне.
 - **ПАЗЕТЕ СЕ ОТ ВЕТРОВЕ И ТЕЧЕНИЯ ВОДЕЩИ КЪМ МОРЕТО.**
 - Не оставяйте лодката изложена на слънцето в продължение на дълги периоди от време, тъй като високите температури могат да повишат разширяването на въздуха, което може да

причини непоправими повреди.

- Никога не транспортирайте лодката в напompанo състояние върху превозно средство. Внимавайте за потенциалните вредни ефекти на течности, като акумулаторна киселина, масло, бензин. Тези течности могат да повредят вашата лодка.
- Всяка промяна в разположението на масите на борда (напр. добавяне на риболовна кула, радар, мачта за прибиране, смяна на двигателя) може да повлияе значително на стабилността, наклона и работата на плавателния съд.
- Стабилността се намалява от всяко тегло, добавено над основната палуба.
- При лошо време люковете, отделенията и вратите трябва да бъдат затворени, за да се сведе до минимум рискът от наводнение.
- Стабилността може да бъде намалена при теглене или повдигане на тежки тежести с помощта на желязна греда за спускане или стрела.
- Въздушните резервоари не трябва да се пробиват.
- Развиващите се вълни са сериозна опасност за стабилността.
- Дори ако се използва с голямо внимание и умение, конструкцията на тази лодка е такъв, че обръщането винаги е възможно, дори при леки условия.
- Предупреждение! Когато сте в дълбока вода, моля, качвайте се през кърмата на лодката чрез обезопасителното въже или предпазната дръжка. Винаги се хващайте веднага за която и да е част от въжето или дръжката на носа или на кърмата, изберете по-ниска позиция и запазете спокойствие.
- Винаги теглете или бъдете теглени с ниска скорост. Никога не превишавайте скоростта на корпуса на водоизместим плавателен съд, когато е теглен.
- Запознайте се с местните закони за околната среда и спазвайте кодексите за добри практики.
- Не източвайте тоалетните или резервоарите за вода близо до брега или в забранена зона и използвайте съоръженията за изпомпване на пристанището или яхтеното пристанище, за да изпразните резервоара за вода, преди да напуснете пристанището.
- Запознайте се с международните разпоредби срещу замърсяването на морето (MARPOL).

ТЕХНИЧЕСКИ ИНСТРУКЦИИ ЗА БЕЗОПАСНОСТ

- Не превишавайте препоръчания максимален брой хора. Независимо от броя на хората на борда, общото тегло на хората и екипировката никога не трябва да превишава максималното препоръчително тегло. Винаги използвайте предвидените седалки/места за сядане.
- При товарене на плавателния съд никога не превишавайте максималното препоръчително тегло. Винаги натоварвайте внимателно плавателния съд и разпределете товарите правилно, за да се запази формата по проект (приблизително ниво). Избягвайте поставянето на тежки тежести нависоко.
- Максималното препоръчително тегло включва теглото на всички хора на борда, всички провизии и лични вещи, всяко оборудване, което не е включено в леката маса на плавателния съд, превоз на товари (ако има такива) и всички консумативни течности (вода, гориво и др.).
- Кожите, водните лопати и въздушните помпи винаги трябва да бъдат на разположение в случай на изпускане на въздух или ако лодката задържа вода.
- Когато лодката е в движение, всички пътници трябва да останат седнали през цялото време, за да се избегне падане зад борда.
- Използвайте лодката в защитени брегови зони, до 300 м (984 фута). Бъдете бдителни за природни явления като вятър, водни течения и приливни вълни.
- Бъдете внимателни при доближаването на брега. Остри и груби предмети като скали, цимент, черупки, стъкло и т.н. могат да пробият лодката.
- Ако една от камерите е пробита, когато лодката е във водата, може да е необходимо изцяло да се надуе другата въздушна камера, за да се предотврати потъването на лодката.
- За да избегнете повреда, не влачете лодка по груби повърхности.
- Горещо препоръчваме винаги да носите спасителна жилетка, когато използвате плавателния съд!
- Отговорност на собственика/оператора е да има поне една кофа/един съд на борда, обезопасен/а срещу случайна загуба.
- Бъдете отговорни, не пренебрегвайте правилата за безопасност, това може да застраши живота ви и живота на другите.
- Следвайте тези инструкции, за да избегнете удавяне, парализа или други сериозни наранявания.
- Обучете се как да управлявате лодката. Разучете вашия район за информация и/или обучение, ако е необходимо. Информирайте се относно местните разпоредби и опасностите, свързани с разходки с лодка и/или други дейности във вода.
- Изображенията са само с илюстративна цел. Възможно е да не отговарят на действителния продукт. Не е в мащаб.

ОПИСАНИЕ НА ПРОДУКТА

Номер на артикул	Напомпани размер	Препоръчано Работно налягане	Максимален капацитет на тегло	Максимален брой лица
61135	1,62 m x 0,96 m (5'4" x 38")	0,03 bar (0,5 psi)	80 kg (176 lbs)	1 Възрастен
61139 / 61141	1,96 m x 1,06 m (6'5" x 42")	0,03 bar (0,5 psi)	120 kg (264 lbs)	1 възрастен + 1 дете
61145	2,46 m x 1,22 m (8'1" x 48")	0,03 bar (0,5 psi)	200 kg (440 lbs)	2 възрастни + 1 дете
61153	2,32 m x 1,18 m (7'7" x 46")	0,03 bar (0,5 psi)	250 kg (551 lbs)	2 възрастни
61154 / 65164	2,94 m x 1,37 m (9'8" x 54")	0,03 bar (0,5 psi)	360 kg (794 lbs)	3 възрастни
65156	3,50 m x 1,45 m (11'6" x 57")	0,03 bar (0,5 psi)	480 kg (1058 lbs)	4 възрастни
65158	3,15 m x 1,65 m (10'4" x 65")	0,07 bar (1 psi) / 0,05 bar (0,7 psi)	500 kg (1102 lbs)	4 възрастни
65159	3,64 m x 1,66 m (11'11" x 65")	0,07 bar (1 psi) / 0,05 bar (0,7 psi)	600 kg (1323 lbs)	5 възрастни

УКАЗАНИЯ ЗА МОНТАЖ



НЕОБХОДИМИ ЧАСТИ И ИНСТРУМЕНТИ

Сравнете частите във вашата кутия с частите, посочени в това ръководство. Уверете се, че компонентите на оборудването отговарят на модела, който сте възнамерявали да закупите.

ПРЕПОРЪКИ ПО ВРЕМЕ НА МОНТАЖА – ПРЕДУПРЕЖДЕНИЯ И ОБЩ ИЗГЛЕД

- Никога не използвайте въздух под високо налягане за напompване на вашата лодка. Това ще доведе до повреда и ще анулира гаранцията ви (ако е приложимо).
- Напомпайте бавно корпуса и сравнете височината на отпечатаната върху продукта скала със следната ТАБЛИЦА С РАЗМЕРИ, за да се уверите, че е достигната височината на всяка камера.*
- Превишаването на данните, посочени на табелката за вместимост, може да доведе до повреда на лодката и/или нараняване на потребителя.
- Напомпайте камерите, докато видите известно прегъване по заваръчните шевове. След напompване сравнете височината на лодката с таблицата по-долу. Напомпайте долната камера и другите аксесоари, като възглавница за краката, докато стане твърда на пипане, но не прекалено твърда. НЕ НАПОМПАЙТЕ ПРЕКАЛЕНО МНОГО.
- Уверете се, че лодката е достигнала правилното налягане, посочено в таблицата с ОПИСАНИЯ НА ПРОДУКТА и отпечатано близо до вентила за напompване. Обърнете внимание на двете скали за налягане на типовата табелка и проверявайте налягането по време на употреба. Слънцето може да причини повишаване на налягането. Ако това се случи, изпуснете малко въздух, докато се достигне желаното налягане.
- Въжето трябва да бъде закрепено само от двете страни на носа и кърмата и не трябва да пречи на нормалното функциониране на лодката.
- Непрекъснато следете за правилното стягане на въжето.

*ТАБЛИЦА С РАЗМЕРИ

Използвайте включената линейка и таблицата по-долу, за да сте сигурни, че плавателният съд е напompан правилно.

Номер на артикул	Отпечатана скала (под)		Отпечатана скала (страни)			
	Размер в изпуснато състояние	Напомпани размер	Размер в изпуснато състояние Състав 1	Размер на Напомпана Камера 1	Размер в изпуснато състояние Състав 2	Размер на Напомпана Камера 2
61135	5 cm	5,1 cm	5 cm	5,4 cm	10 cm	11,3 cm
61139 / 61141	5 cm	5,1 cm	5 cm	5,4 cm	10 cm	11 cm
61145	5 cm	5,1 cm	5 cm	5,4 cm	10 cm	11,1 cm
61153	5 cm	5,4 cm	5 cm	5,4 cm	10 cm	13 cm
61154 / 65164	5 cm	5,4 cm	5 cm	5,4 cm	10 cm	11,8 cm
65156	5 cm	5,4 cm	5 cm	5,6 cm	10 cm	11,8 cm
65158	5 cm	5,4 cm	5 cm	5,6 cm	10 cm	11,5 cm
65159	5 cm	5,4 cm	5 cm	5,6 cm	10 cm	11,5 cm



ИНСТРУКЦИИ ЗА МОНТАЖ

За инструкциите за инсталиране следвайте илюстрациите в ръководството. Изображенията имат единствено илюстративна цел. Възможно е да не отговарят на действителния продукт. Не е в мащаб.

ИНСТРУКЦИИ ЗА ЛЕПЕНКАТА ЗА РЕМОНТ

- Ако има малко пробиване, поправете го съгласно инструкциите върху самата лепенка за ремонт.
- Ако отворът е твърде голям, за да бъде поправен с предоставената лепенка, закупете комплект за ремонт Bestway или изпратете лодката в специализиран магазин за извършване на поправката.

ИНСТРУКЦИИ ЗА ДЕМОНТАЖ

- Продължителното излагане на слънце може да съкрати полезния живот на вашата лодка. Не оставяйте лодките на пряка слънчева светлина за повече от 1 час след употреба.

ПОДДРЪЖКА И СЪХРАНЕНИЕ

- Отстранете греблата от скобите за греблата и свалете седалките.
- Почистете внимателно лодката с помощта на мек сапун и чиста вода. Не използвайте ацетон, киселини и/или алкални разтвори.
- Използвайте кърпа, за да подсушите внимателно всички повърхности. Продуктът може да се суши под пряка слънчева светлина за 1 час или по-малко. Не превишавайте тази препоръка, тъй като продължителното излагане на слънце може да съкрати полезния живот на лодката.
- Съхранявайте на сухо място, с температура по-висока от 15°C/59°F, далеч от деца.

VLASNIČKI PRIRUČNIK

KAZALO SADRŽAJA

OPĆI UVOD	STR. 51
VAŽNE SIGURNOSNE INFORMACIJE	STR. 51
TEHNIČKE SIGURNOSNE UPUTE	STR. 52
OPIS PROIZVODA	STR. 52
UPUTE ZA POSTAVLJANJE	STR. 52
UPUTE ZA POPRAVAK	STR. 52
UPUTE ZA RASTAVLJANJE	STR. 52
ODRŽAVANJE I SKLADIŠTENJE	STR. 52

OPĆI UVOD

- Ovaj priručnik je sastavljen kako bi vam pomogao da sigurno i ugodno upravljate svojim plovilom. Sadrži pojedinosti o plovilu, isporučenoj ili ugrađenoj opremi, njegovim sustavima i informacijama o njihovom radu, postavljanju, održavanju, sprječavanju rizika i upravljanju tim rizicima. Pažljivo pročitate i upoznajete se s plovilom prije korištenja.
 - Ovaj korisnički priručnik nije tečaj o sigurnosti plovidbe ili mornaričkom umijeću. Ako je ovo vaše prvo plovilo ili ako prelazite na tip plovila s kojim niste upoznati, radi vlastite udobnosti i sigurnosti, osigurajte da steknete iskustvo rukovanja i upravljanju prije nego "preuzmete zapovjedništvo" nad plovilom. Vaš prodavač ili nacionalna nautička/jedriličarska federacija ili jahtaški klub rado će vas savjetovati o lokalnim pomorskim školama ili kompetentnim instruktorima.
 - Osigurajte da predviđeni uvjeti vjetra i mora odgovaraju projektnoj kategoriji vašeg plovila i da vi i vaša posada možete sigurno upravljati plovilom u tim uvjetima.
 - Čak i kada je vaše plovilo kategorizirano za njih, uvjeti mora i vjetra koji odgovaraju projektnim kategorijama A, B i C kreću se od jakih olujnih uvjeta za kategoriju A, do jakih uvjeta za vrh kategorije C, otvorenih opasnostima lažnog vala ili naleta. Ovo su stoga opasni uvjeti, u kojima samo kompetentna, sposobna i obučena posada koja koristi dobro održavano plovilo može zadovoljavajuće raditi.
 - Ovaj korisnički priručnik nije detaljan vodič za održavanje ili rješavanje problema. U slučaju poteškoća obratite se proizvođaču plovila ili njegovom predstavniku. Ako je priložen priručnik za održavanje, koristite ga za održavanje plovila.
 - Za održavanje, popravak ili preinake uvijek angažirajte obučene i kompetentne osobe. Preinake koje mogu utjecati na sigurnosne karakteristike plovila moraju procijeniti, izvršiti i dokumentirati kompetentne osobe. Proizvođač plovila ne može se smatrati odgovornim za izmjene koje nije odobrio.
 - U nekim zemljama potrebna je vozačka dozvola ili ovlaštenje ili se provode posebni propisi. Zahtjevi za prijevoz mogu podlijegati lokalnim propisima.
 - Uvijek pravilno održavajte svoje plovilo i uzmite u obzir propadanje do kojeg će doći tijekom vremena i kao rezultat teške upotrebe ili zlorabe plovila.
 - Svako plovilo, bez obzira koliko jako bilo, može se ozbiljno oštetiti ako se ne koristi ispravno. Redovito pregledavajte plovilo, osobito nakon bilo kakvog oštećenja. Uvijek prilagodite brzinu i smjer plovila uvjetima na moru.
 - Ako je vaše plovilo opremljeno čamcem za spašavanje, pažljivo pročitate njegov priručnik za uporabu. Plovilo treba imati odgovarajuću sigurnosnu opremu (prsluci za spašavanje, pojasevi itd.) u skladu s vrstom plovila, vremenskim uvjetima itd. Ova oprema je obavezna u nekim zemljama. Posada bi trebala biti upoznata s korištenjem sve sigurnosne opreme i manevriranja u slučaju nužde (izvlačenje čovjeka iz vode, tegljenje, itd.). Škole i klubovi jedrenja redovito organiziraju treninge.
 - Svatko bi trebao nositi odgovarajuću osobnu opremu za plivanje (prsluk za spašavanje/prsluk s umetkom od pjene) kada je na brodu. Imajte na umu da je u nekim zemljama zakonska obveza da se nosi osobna naprava za plutanje koja je u skladu s njihovim nacionalnim propisima
- ČUVAJTE OVAJ PRIRUČNIK I PREDAJTE GA NOVOM VLASNIKU U SLUČAJU PRODAJE ČAMCA.

Sačuvajte ove upute – pažljivo pročitate prije rada.

Pridržavajte se svih sigurnosnih uputa i uputa za rad. Ako ne slijedite ove upute, čamac se može prevrnuti ili eksplodirati i uzrokovati ozljede ili smrt.

VAŽNE SIGURNOSNE UPUTE – UPOZORENJA

Značenje oznake opasnosti objašnjeno je u nastavku:

Opasnost — označava neposrednu opasnu situaciju koja će, ako se ne izbjegne, rezultirati smrću ili ozbiljnom ozljedom. Ovu signalnu riječ treba ograničiti na najekstremnije situacije.

Upozorenje — označava potencijalno opasnu situaciju koja, ako se ne izbjegne, može dovesti do smrti ili ozbiljne ozljede.

Oprez — označava potencijalno opasnu situaciju koja, ako se ne izbjegne, može dovesti do manje ili srednje teške ozljede.

Obavijest — označava informacije koje se smatraju važnima, ali nisu povezane s opasnošću, npr. koji se odnose na oštećenje imovine.

Kategorija obrtničkog dizajna, kako je označeno na pločici graditelja kako slijedi:

- 1) smatra se da je plovilo kojemu je projektirana kategorija A projektirano za rad pri vjetrovima manjim od Beaufortove sile 10 i povezanim značajnim visinama valova;
NAPOMENA 1: Obično se takvi uvjeti mogu susresti na duljim putovanjima, npr. preko oceana, ali se može pojaviti i uz obalu kada nije zaštićeno od vjetra i valova nekoliko stotina nautičkih milja.
Ovisno o atmosferskim uvjetima, udari vjetra mogu doseći oko 32 m/s.
 - 2) smatra se da je plovilo kojemu je projektirana kategorija B projektirano za rad pri vjetrovima jačine 8 bofora ili manje i pripadajućim značajnim visinama valova do 4 m;
NAPOMENA 2: Tipično se takvi uvjeti mogu susresti na pučinskim putovanjima dovoljno dugog trajanja, ali se mogu pojaviti i uz obalu gdje zaklon nije uvijek dostupan. Ovi se uvjeti također mogu iskusiti na unutarnjim morima dovoljne veličine za generiranje visine valova. Ovisno o atmosferskim uvjetima, udari vjetra mogu iznositi oko 27 m/s.
 - 3) smatra se da je plovilo projektirane kategorije C projektirano za rad pri tipičnom postojanom vjetru snage 6 Beauforta ili manjem i povezanim značajnim visinama valova do 2 m;
NAPOMENA 3: Obično se takvi uvjeti mogu susresti na otvorenim kopnenim vodama, u estuarijima i u obalnim vodama u umjerenim vremenskim uvjetima. Ovisno o atmosferskim uvjetima, udari vjetra mogu iznositi oko 18 m/s.
 - 4) smatra se da je plovilo kojemu je projektirana kategorija D projektirano za rad pri tipičnom postojanom vjetru snage 4 Beauforta ili manjem i povezanim značajnim visinama valova do 0,3 m i povremenim valovima visine 0,5 m;
NAPOMENA 4: Obično se takvi uvjeti mogu susresti u zaštićenim unutarnjim vodama i u obalnim vodama za lijepog vremena. Ovisno o atmosferskim uvjetima, udari vjetra mogu doseći oko 12 m/s.
- Prije svake uporabe pažljivo pregledajte sve komponente čamca, uključujući zračne komore, užad za hvatanje, vesla i zračne ventile, kako biste bili sigurni da je sve u dobrom stanju i čvrsto pričvršćeno. Molimo prestanite radi popravka ako pronađete bilo kakvu štetu.
 - Broj putnika i težina tereta ni u kojem slučaju ne smiju premašivati navedene kapacitete. Pogledajte odjeljak Tehničke specifikacije u ovom priručniku (Opisi proizvoda) kako biste odredili broj putnika i težinu tereta za vaš čamac. Preveliki tereti uzrokuju prevrtanje i utapanje.
 - Napuhavajte u skladu s numeriranom zračnom komorom i nazivnim tlakom na plovilu inače možete uzrokovati prenapuhavanje čamca i eksploziju.. Prekoračenje podataka navedenih na pločici kapaciteta može uzrokovati oštećenje plovila, prevrtanje i dovesti do utapanja.
 - Držite kajak u ravnoteži. Neravnomjeran raspored osoba ili težine u kajaku može uzrokovati prevrtanje čamca i utapanje.
- BUDITE OPREZNI NA MORSKI VJETROV I STRUJE.**
- Ne ostavljajte čamac izloženo suncu dulje vrijeme, jer visoke temperature mogu povećati širenje zraka, što može uzrokovati nepopravljivu štetu.
 - Nikada ne prevozite kajak u napuhanom stanju na vozilu. Budite svjesni mogućih štetnih učinaka tekućina kao što su kiseline iz akumulatora, ulje, benzin. Ove tekućine mogu oštetiti vaše plovilo.
 - Svaka promjena u rasporedu masa na brodu (npr. dodavanje ribarskog tornja, radara, jarbola za odlaganje, promjena motora) može značajno utjecati na stabilnost, trim i performanse plovila.
 - Stabilnost je smanjena bilo kojom težinom dodanom iznad glavne palube.

- Po lošem vremenu, otvori, ormarići i vrata trebaju biti zatvoreni kako bi se smanjio rizik od poplave.
- Stabilnost se može smanjiti prilikom vuče ili dizanja teških utega pomoću sohe ili ručne dizalice.
- Spremnici zraka ne smiju biti probušeni.
- Valovi koji se lome predstavljaju ozbiljnu opasnost za stabilnost.
- Čak i ako se koristi s velikom pažnjom i vještinom, dizajn ovog čamca je takav da je prevrtanje uvijek moguće, čak i u lakšim uvjetima.
- Upozorenje! Kada ste u dubokoj vodi, ukrcajte se preko krme čamca pomoću sigurnosnog užeta ili sigurnosne ručke. Uvijek se odmah uhvatite za bilo koji dio užeta ili ručke na pramcu ili krmi, odaberite niži položaj i ostanite mirni.
- Uvijek vucite ili neka vas vuče malom brzinom. Nikada nemojte prekoračiti brzinu trupa deplasmanskog plovila kada ga vučete.
- Budite svjesni lokalnih zakona o okolišu i poštujujte kodekse dobre prakse.
- Ne ispuštajte zahode ili spremnike za skladištenje u blizini obale ili u bilo kojoj zabranjenoj zoni i koristite uređaje za ispušavanje u luci ili marini za pražnjenje spremnika za skladištenje prije napuštanja luke.
- Budite svjesni međunarodnih propisa protiv onečišćenja mora (MARPOL).

TEHNIČKE SIGURNOSNE UPUTE

- Nemojte prekoračiti najveći preporučeni broj ljudi. Bez obzira na broj ljudi u čamcu, ukupna težina ljudi i opreme nikada ne smije premašiti najveći preporučeni kapacitet težine. Uvijek koristite predviđena sjedala/mjesta za sjedenje.
- Prilikom ukrcanja plovila nikada nemojte prekoračiti maksimalnu preporučenu težinu. Uvijek pažljivo ukrcajte plovilo i pravilno raspodijelite teret kako biste održali projektirano trimiranje (približno ravno). Izbjegavajte visoko postavljanje teških utega.
- Maksimalni preporučeni kapacitet težine uključuje težinu svih ljudi na brodu, sve potrepštine i osobne stvari, svu opremu koja nije uključena u masu lakog plovila, teret (ako postoji) i sve potrošne tekućine (voda, gorivo, itd.).
- Žlice, mjerice za vodu i zračne pumpe moraju uvijek biti na raspolaganju u slučaju curenja zraka ili ako kajak uhvati vodu.
- Kada je kajak u pokretu, svi putnici moraju cijelo vrijeme sjediti kako ne bi pali u more.
- Koristite čamac u zaštićenim zonama obale, do 300 m. Budite oprezni s prirodnim faktorima kao što su vjetar, plima i plimni valovi.
- Budite oprezni pri slijetanju na obalu. Oštri i grubi predmeti kao što su kamenje, cement, školjke, staklo itd. mogu probušiti kajak.
- Ako je jedna komora probušena dok je kajak u vodi, možda će biti potrebno potpuno napuhati drugu zračnu komoru kako bi se spriječilo potonuće kajaka.
- Kako biste izbjegli ozljede, nemojte vući čamac po grubim površinama.
- Toplo preporučamo da uvijek nosite prsluk za spašavanje kada koristite plovilo!
- Vlasnik/rukovatelj je dužan imati najmanje jednu kantu/rezervoar na brodu, osigurano od slučajnog gubitka.
- Budite odgovorni, nemojte zanemariti sigurnosna pravila, to bi moglo ugroziti vaš život i živote drugih.
- Slijedite ove upute kako biste izbjegli utapanje, paralizu ili druge ozbiljne ozljede.
- Znati upravljati čamcem. Provjerite u svom lokalnom području mogućnost za informacije i/ili obuku po potrebi. Saznajte više o lokalnim propisima i opasnostima povezanim s veslanjem i/ili drugim aktivnostima na vodi.
- Crteži samo u svrhu ilustracije. Možda ne odražavaju stvarni proizvod. Nisu u mjerilu.

OPIS PROIZVODA

Broj proizvoda	Napuhana veličina	Preporučeni radni pritisak	Maksimalni kapacitet težine	Maksimalni broj osoba
61135	1,62 m x 0,96 m (5'4" x 38")	0,03 bara (0,5 psi)	80 kg (176 lbs)	1 odrasla osoba
61139 / 61141	1,96 m x 1,06 m (6'5" x 42")	0,03 bara (0,5 psi)	120 kg (264 lbs)	1 odrasla osoba + 1 dijete
61145	2,46 m x 1,22 m (8'1" x 48")	0,03 bara (0,5 psi)	200 kg (440 lbs)	2 odrasle osobe + 1 dijete
61153	2,32 m x 1,18 m (7'7" x 46")	0,03 bara (0,5 psi)	250 kg (551 lbs)	2 odrasle osobe
61154 / 65164	2,94 m x 1,37 m (9'8" x 54")	0,03 bara (0,5 psi)	360 kg (794 lbs)	3 odrasle osobe
65156	3,50 m x 1,45 m (11'6" x 57")	0,03 bara (0,5 psi)	480 kg (1058 lbs)	4 odrasle osobe
65158	3,15 m x 1,65 m (10'4" x 65")	0,07 bara (1 psi) / 0,05 bara (0,7 psi)	500 kg (1102 lbs)	4 odrasle osobe
65159	3,64 m x 1,66 m (11'11" x 65")	0,07 bara (1 psi) / 0,05 bara (0,7 psi)	600 kg (1323 lbs)	5 odrasle osobe

UPUTE ZA POSTAVLJANJE



POTREBNI DIJELOVI I ALAT

Usporedite dijelove u svojoj kutiji s dijelovima navedenima u ovom priručniku. Provjerite predstavljaju li komponente opreme model koji ste namjeravali kupiti.

PREPORUKE TIJEKOM INSTALACIJE – UPOZORENJA I PREGLED

Nikada ne koristite zrak pod visokim tlakom za napuhavanje plovila. To će dovesti do oštećenja i poništiti vaše jamstvo (ako postoji).

- Polako napuhajte trup i usporedite visinu otisnute ljestvice na proizvodu sa sljedećom TABLICOM MJERA kako biste bili sigurni da je dosegnuta visina svake komore.*
- Prekoračenje podataka navedenih na pločici kapaciteta može uzrokovati oštećenje plovila i/ili ozljedu korisnika.
- Napuhavajte komore dok ne vidite pregibe na zavarenim šavovima. Nakon napuhavanja, usporedite visinu čamca sa sljedećom tablicom. Napuhajte donju komoru i ostale dodatke, poput jastuka za stopala, dok ne postanu kruti na dodir, ali ne i tvrdi. **NEMOJTE PREVIŠE NAPUHAVATI.**
- Provjerite je li čamac dosegao točan tlak naveden u tablici OPIS PROIZVODA i otisnut u blizini ventila za napuhavanje. Obratite pozornost na obje ljestvice tlaka na tipskoj pločici i provjeravajte tlak tijekom cijele uporabe. Sunce može uzrokovati povećanje tlaka. Ako se to dogodi, ispustite malo zraka dok ne postigne željeni tlak.
- Uže mora biti pričvršćeno samo s obje strane pramčanog i krmenog dijela i ne smije ometati normalan rad čamca.
- Stalno osiguravajte da je uže pravilno zategnuto.

*TABLICA MJERA

Upotrijebite priloženo ravnalo i sljedeću tablicu kako biste bili sigurni da je plovilo ispravno napuhano.

Broj proizvoda	Tiskana ljestvica (podna)		Tiskano mjerilo (strane)			
	Veličina ispuhanog proizvoda	Napuhana veličina	Ispuhana veličina komore 1	Napuhana veličina komore 1	Ispuhana veličina komore 2	Napuhana veličina komore 2
61135	5 cm	5,1 cm	5 cm	5,4 cm	10 cm	11,3 cm
61139 / 61141	5 cm	5,1 cm	5 cm	5,4 cm	10 cm	11 cm
61145	5 cm	5,1 cm	5 cm	5,4 cm	10 cm	11,1 cm
61153	5 cm	5,4 cm	5 cm	5,4 cm	10 cm	13 cm
61154 / 65164	5 cm	5,4 cm	5 cm	5,4 cm	10 cm	11,8 cm
65156	5 cm	5,4 cm	5 cm	5,6 cm	10 cm	11,8 cm
65158	5 cm	5,4 cm	5 cm	5,6 cm	10 cm	11,5 cm
65159	5 cm	5,4 cm	5 cm	5,6 cm	10 cm	11,5 cm



UPUTE ZA INSTALACIJU

Za upute o instalaciji slijedite ilustracije unutar priručnika. Crteži služe samo za ilustraciju. Možda ne odražavaju stvarni proizvod. Nisu u mjerilu.

UPUTE ZA POPRAVAK

- Ako postoji mala rupa, popravite je prema uputama na samoljepljivi zakrpi za popravak.
- Ako je rupa prevelika da bi se mogla popraviti isporučnim zakrpom, kupite Bestway kit za popravak ili pošaljite plovilo u specijaliziranu radionicu na popravak.

UPUTE ZA RASTAVLJANJE

- Produljeno izlaganje suncu može skratiti životni vijek vašeg plovila. Ne ostavljajte čamce na izravnoj sunčevoj svjetlosti dulje od 1 sata nakon upotrebe.

ODRŽAVANJE I SKLADIŠTENJE

- Uklonite vesla sa koplči vesala i skinite sjedala.
- Pažljivo očistite čamac blagim sapunom i čistom vodom. Nemojte koristiti aceton, kiseline i/ili alkalne otopine.
- Krpom nježno osušite sve površine. Proizvod se može sušiti na izravnoj sunčevoj svjetlosti 1 sat ili manje; nemojte prekoračiti ovu preporuku jer produljeno izlaganje suncu može skratiti životni vijek čamca.
- Čuvati na suhom mjestu, na temperaturi višoj od 15°C, izvan dohvata djece.

KASUTUSJUHEND

SISUKORD

ÜLDTUTVUSTUS	LK 53
OLULINE OHUTUSTEAVE	LK 53
TEHNILISED OHUTUSJUHISED	LK 54
TOOTE KIRJELDUS	LK 54
ETTEVALMISTUSJUHISED	LK 54
PARANDUSLAPI KASUTAMINE	LK 54
LAHTIVÕTMISJUHISED	LK 54
HOOLDAMINE JA HOIUSTAMINE	LK 54

ÜLDTUTVUSTUS

- See juhend on koostatud selleks, et aidata teil oma veesõidukit ohutult ja nauditavalt kasutada. Selles on üksikasjad veesõiduki, tarnitud või paigaldatud seadmete, selle süsteemide ja nende kasutamise, seadistamise, hooldamise, riskide vältimise ja nende riskide juhtimise kohta. Enne veesõiduki kasutamist lugege see hoolikalt läbi ja tutvuge sellega.
- Kasutusjuhend ei ole paadi kasutamise ohutuse või meresõidu kursus. Kui see on teie esimene veesõiduk või kui hakkate kasutama sõidukitüüpi, mida te ei tunne, siis veenduge oma mugavuse ja ohutuse huvides, et te oskaksite enne selle juhtimise ülevõtmist veesõidukit käsitseda ja juhtida. Edasimüüja või riiklik paadi-/purjetamisliit või jahtklubi annab teile hea meelega nõu kohalike merekoollide või pädevate juhendajate kohta.
- Veenduge, et eeldatavad tuule- ja meretingimused vastaksid teie veesõiduki konstruktsioonikategooriale ning et teie ja teie meeskond suudate veesõidukit nendes tingimustes ohutult käsitseda.
- Isegi kui teie paat kuulub vastavasse konstruktsioonikategooriasse A, B või C, mis ulatuvad A-kategoorias tugevast tormist kuni C-kategooria tipus keeruliste ilmastikutingimusteni, võib ootamatu laine või tuuleil ohtlikuks osutada. Need on seega ohtlikud tingimused, kus saab edukalt toimida vaid pädev, heas vormis ja väljaõppinud meeskond, kes kasutab hästi hooldatud veesõidukit.
- See kasutusjuhend ei ole üksikasjalik hooldus- ega tõrkeotsingjuhend. Raskuste korral pöörduge paadiehitaja või tema esindaja poole. Kui on olemas hooldusjuhend, kasutage seda veesõiduki hooldamisel.
- Kasutage hoolduseks, remondiks või muutmiseks alati koolitatud ja pädevaid inimesi. Muudatusi, mis võivad mõjutada veesõiduki ohutusomadusi, hindavad, teevad ja dokumenteerivad pädevad isikud. Paadiehitajat ei saa pidada vastutavaks muudatuste eest, mida ta ei ole heaks kiitnud.
- Mõnes riigis on nõutav juhiluba või kehtivad erieeskirjad. Veonõuetele võivad kehtida kohalikud eeskirjad.
- Hooldage oma veesõidukit alati korralikult ja võtke arvesse aja jooksul ning intensiivse või väärkasutuse tõttu tekkivat kulumist.
- Kõik veesõidukid, olenemata nende tugevusest, võivad saada oluliselt kahjustada, kui neid ei kasutata õigesti. Kontrollige veesõidukit korrapäraselt, eriti pärast mis tahes kahtlustatavaid kahjustusi. Kohandage alati veesõiduki kiirust ja suunda vastavalt mereoludele.
- Kui teie veesõidukil on päästeparv, lugege hoolikalt selle kasutusjuhendit. Veesõiduki pardal peab olema asjakohane ohutusvarustus (päästevestid, rakmed jne) vastavalt veesõiduki tüübile, ilmastikutingimustele jne. See varustus on mõnes riigis kohustuslik. Meeskond peab tundma kõigi ohutusseadmete kasutamist ja hädamanõuvreid (üle parda kukkunud inimese päästmine, pukseerimine jms). Purjetamiskoolid ja -klubid korraldavad korrapäraselt koolitusi.
- Kõik peavad pardal olles kandma sobivat isiklikku päästevahendit (päästevest/ujuvusabivahend). Pange tähele, et mõnes riigis on kehtib nõue kanda isiklikku päästevahendit, mis vastab riiklikele määrustele. HOIDKE SEDA JUHENDIT KINDLAS KOHAS JA ANDKE SEE UUELE OMANIKULE ÜLE, KUI TE PAADI MAHA MÜÜTE.

Salvestage need juhised – Lugege need enne kasutamist hoolikalt läbi.

Järgige kõiki ohutus- ja kasutusjuhiseid. Kui te neid juhiseid ei järgi, võib paat ümber minna või plahvatada ja põhjustada vigastusi või surma.

OLULISED OHUTUSJUHISED – HOIATUSED

Ohu määrgistuse tähendus on selgitatud allpool.

Oht — tähistab vahetult ohtlikku olukorda, mis võib põhjustada surma või raskeid vigastusi, kui seda ei väldita. See tunnusega piirub kõige ekstreemsemate olukordadega.

Hoiatus — viitab potentsiaalselt ohtlikule olukorrale, mis võib põhjustada surma või raskeid vigastusi, kui seda ei väldita.

Ettevaatus — tähistab potentsiaalselt ohtlikku olukorda, mis võib põhjustada kergeid või mõõdukaid vigastusi, kui seda ei väldita.

Märkus — tähistab olulist teavet, mis pole seotud ohuga, näiteks on seotud varakahjustustega.

Veesõiduki konstruktsioonikategooria, mis on märgitud ehitusplaadile järgmiselt.

- 1) A-kategooria konstruktsiooniga veesõiduk on kasutamiseks tuules, mille kiirus on Beauforti skaalal alla 10 ja sellega kaasnevate oluliste lainekõrgustega.
 1. MÄRKUS Tavaliselt võivad sellised tingimused esineda pikematel reisidel, nt üle ookeanide, kuid võivad esineda ka rannikualadel, kui need on tuule ja lainete eest mitusada meremiili kaitsmata. Sõltuvalt atmosfääritingimustest võib tuul puhuda umbes 32 m/s.
 - 2) B-konstruktsioonikategooria veesõiduk on kasutamiseks tuules, mille kiirus on Beauforti skaalal kuni 8 ja sellega seotud oluliste lainekõrgustega kuni 4 m.
 2. MÄRKUS Tavaliselt võivad sellised tingimused esineda piisava pikkusega avamerereisidel, kuid võivad esineda ka rannikutel, kus varjupaik ei ole alati kohe kättesaadav. Neid tingimusi võib kogeda ka siseveekogudel, mis on piisavalt suured, et tekiks vastav lainekõrgus. Sõltuvalt atmosfääritingimustest võib tuul puhuda hooti umbes 27 m/s.
 - 3) C-konstruktsioonikategooria veesõiduk on kasutamiseks tüüpilise püsiva tuulega, mille kiirus on Beauforti skaalal kuni 6 ja sellega seotud olulised lainekõrgused kuni 2 m.
 3. MÄRKUS Tavaliselt võivad sellised tingimused esineda tuulele avatud siseveekogudel, suudmealadel ja rannikuvetes mõõdukate ilmastikutingimustega. Sõltuvalt atmosfääritingimustest võib tuul puhuda umbes 18 m/s.
 - 4) D-konstruktsioonikategooria veesõiduk on kasutamiseks tüüpilise püsiva tuulega, mille kiirus on Beauforti skaalal 4 või vähem ja sellega seotud olulised lainekõrgused kuni 0,3 m ja juhuslikud lained 0,5 m kõrgused.
 4. MÄRKUS Tavaliselt võib selliseid tingimusi kohata tuule eest kaitstud siseveekogudel ja rannikuvetes hea ilmaga. Sõltuvalt atmosfääritingimustest võib tuul puhuda umbes 12 m/s.
- Enne iga kasutuskorda vaadake üle kõik parve osad, kaasa arvatud õhukambriid, haardenõõrid, aerud ja õhuklapid, ning veenduge, et kõik oleks heas töökorras ja turvaliselt kinnitatud. Kui leiata mis tahes vigastuse, parandage see.
 - Reisijate arv ja kogukaal ei tohi mingil juhul ületada lubatud väärtusi. Reisijate arvu ja koorma kaalu määramiseks vaadake selle juhendi jaotist „Tehnilised andmed“ (Tootekirjeldused). Ülekaalulised koormad põhjustavad parve ümbermineku ja uppumise.
 - Pumpamisel jälgige õhukambrite numbrerdust ja parve ettenähtud nimirõhku, et ei toimuks ületäitmist ja parv ei lõhkeks. Kandevoime sildil esitatud koormuse ületamisel võib veesõiduk vigastada saada, ümber minna või põhjustada uppumise.
 - Hoidke parve tasakaalus. Parvesolijate või raskuse ebaühtlane jaotus võib põhjustada parve ümbermineku ja uppumise.
 - **ARVESTAGE MAATUULI JA HOOVUSEID.**
 - Ärge jätke parve pikaks ajaks päikese kätte, sest kõrgel temperatuuril õhk paisub, mis võib põhjustada parandamatuid vigastusi.
 - Ärge kunagi transportige täispuhutud parve sõiduki katusel. Olge teadlik vedelike, nagu näiteks akuhappe, õli või bensiini, kahjulikest mõjudest. Need vedelikud võivad teie parve kahjustada.

- Igasugune muutus pardal oleva massi paigutuses (nt kalapüügitorni, radari, ladustatava masti lisamine, mootori vahetus) võib oluliselt mõjutada veesõiduki stabiilsust, pikkisuunas kallet ja jõudlust.
- Stabiilsust vähendab mis tahes mass, mis on lisatud peatekist kõrgemale.
- Karmide ilmastikutingimuste korral tuleb luugid, kapid ja ukseavad sulgeda, et vähendada üleujutusohu.
- Stabiilsust võib vähendada taaveti või poomi abil suurte raskuste pukseerimine või tõstmine.
- Õhupaakidesse ei tohi teha auke.
- Ristlainetus on stabiilsusele väga ohtlik.
- Isegi kui paati kasutatakse väga hoolikalt ja oskuslikult, on paadi konstruktsioon selline, et ümberminek on alati võimalik, isegi kergetes tingimustes.
- Hoiatus. Sügavas vees tulge pardale ahtris asuvat turvakäepidet kasutades. Hoidke alati kohe kinni köiest või käepidemest vööris või ahtris, valige madalam asend ja säilitage rahu.
- Pukseerige teisi või laske ennast pukseerida alati aeglasel kiirusel. Ärge kunagi ületage pukseeritava veesõiduki kerekiirust.
- Teadke kohalikke keskkonnaseadusi ja austage heade tavade juhiseid.
- Ärge tühjendage tualette ega kogumismahuteid kalda lähedal ega üheski keelutsoonis ning kasutage enne sadamast lahkumist kogumismahuti tühjendamiseks sadama või jahisadama väljapumpamisest.
- Teadke rahvusvahelisi merereostuse vastasteid eeskirju (MARPOL).

TEHNILISED OHUTUSJUHISED

- Ärge ületage soovitatud kasutajate arvu. Sõltumata parves sõitvate inimeste arvust ei tohi nende kogukaal koos varustusega mingil juhul ületada maksimaalset soovitatud kandevõimet. Kasutage alati vaid ettenähtud istmeid/istekohti.
- Veesõiduki lastimisel ärge ületage mingil juhul suurimat soovitatavat kandevõimet. Olge lastimisel ettevaatlik ja jaotage last nii, et parv oleks tasakaalus (enam-vähem horisontaalne). Vältige raskete esemete paigutamist kõrgematele kohtadele.
- Maksimaalne soovitatud koormus hõlmab kõikide parvesolijate kaalu, kogu toiduvaru ja isiklike asju ning varustust, mis ei ole parve nimimassi sisse arvatud, laadungit (olemasolu korral) ning kuluvedelikke (vesi, kütus jne).
- Ämbrid, veekühvid ja õhupumbad peavad olema alati käepärast, et neid õhulekke korral või vee paati sattumisel kasutada.
- Kui paat on liikumises, peavad kõik paadisolijad jääma oma kohtadele, et ümberminekut vältida.
- Kasutage parve kaitstud kaldatsoonides, kuni 300 m (984 jala) kaugusel kaldast. Võtke arvesse looduslike tegureid, nagu tuul, tõusuvesi ja loodete lainetus.
- Olge randumisel ettevaatlik. Teravad ja karedad objektid nagu kivid, betoon, merekarbid, klaasikillud jne võivad paadi seina läbi torgata.
- Kui mõni kamber on läbi torgatud ja paat on vees, võib olla vaja mõni teine õhukamber täielikult täis puhuda, et vältida paadi uppumist.
- Vigastuste vältimiseks ärge vedage paati konarlikel pindadel.
- Soovitame tungivalt veesõiduki kasutamisel alati päästevesti kanda!
- Omanik/kasutaja vastutab selle eest, et pardal oleks vähemalt üks ämber/veekühvel, mis on kindlustatud juhuliku kaotsimineku vastu.
- Olge vastutustundlik, ärge eirake ohutuseeskirju, see võib seada ohtu teie ja teiste inimeste elu.
- Järgige neid juhiseid, et vältida uppumist, halvatus või muid tõsiseid vigastusi.
- Õppige paati kasutama. Vajaduse korral vaadake üle kohalik ja/või väljaõppealane teave. Võtke teadmiseks kohalikud reeglid ja ohud, mis on seotud paadisõidu ja/või vees tehtavate tegevustega.
- Esitatud joonised on vaid näitlikustamiseks. Need ei pruugi vastata konkreetsele tootele. Joonised ei ole mõõtkavas.

TOOTE KIRJELDUS

Kaubaartikli number	Pumbatud suurus	Soovitatud töö rõhk	Maksimaalne kandevõime	Maksimaalne inimeste arv
61135	1,62 m x 0,96 m (5'4" x 38")	0,03 bar (0,5 psi)	80 kg (176 naela)	1 Täiskasvanu
61139 / 61141	1,96 m x 1,06 m (6'5" x 42")	0,03 bar (0,5 psi)	120 kg (264 naela)	1 täiskasvanu ja 1 laps
61145	2,46 m x 1,22 m (8'1" x 48")	0,03 bar (0,5 psi)	200 kg (440 naela)	2 täiskasvanut ja 1 laps
61153	2,32 m x 1,18 m (7'7" x 46")	0,03 bar (0,5 psi)	250 kg (551 naela)	2 täiskasvanut
61154 / 65164	2,94 m x 1,37 m (9'8" x 54")	0,03 bar (0,5 psi)	360 kg (794 naela)	3 täiskasvanut
65156	3,50 m x 1,45 m (11'6" x 57")	0,03 bar (0,5 psi)	480 kg (1058 naela)	4 täiskasvanut
65158	3,15 m x 1,65 m (10'4" x 65")	0,07 bar (1 psi) / 0,05 bar (0,7 psi)	500 kg (1102 naela)	4 täiskasvanut
65159	3,64 m x 1,66 m (11'11" x 65")	0,07 bar (1 psi) / 0,05 bar (0,7 psi)	600 kg (1323 naela)	5 täiskasvanut

ETTEVALMISTUSJUHISED



VAJALIKUD OSAD JA TÕÕRIISTAD

Võrrelge oma karbis olevaid osi juhendis loetletud osadega. Kontrollige, kas seadme osad kuuluvad sellele mudelile, mida soovisite osta.

SOOVITUSED KOKKUPANEKUKS – HOIATUSED JA ÜLEVADE

Ärge mingil juhul kasutage parve täispumpamiseks suruõhku. See põhjustab kahjustusi ja tühistab teie garantii (olemasolu korral).

• Täitke kere aeglaselt ja võrrelge tootele trükitud skaala kõrgust järgneva MÕÕTMETE TABELIGA, et veenduda iga kambri õiges kõrguses.*

• Andmeplaadil olevate andmete ületamine võib parve kahjustada ja/või kasutajat vigastada.

• Täitke kambreid, kuni näete ühenduskohtades volte. Pärast täitmist võrrelge parve kõrgust järgmise tabeliga. Pumbake alumist kambrit ja teisi tarvikuid, näiteks jalapatja, kuni need on puudutamisel jäigad, kuid mitte liiga kõvad. ÄRGE PUMBAKE LIIGA TÄIS.

• Veenduge, et parv oleks saavutanud õige rõhu, mis on märgitud TOOTE KIRJELDUSE tabelisse ja trükitud täiteventiili lähedale. Pöörake tähelepanu mõlemale surveskaalale tüübiplaadil ja kontrollige rõhku kogu kasutamise ajal. Päike võib põhjustada rõhu suurenemist. Sellisel juhul laske õhku välja seni, kuni saavutatakse ettenähtud rõhk.

• Kõis tuleb kinnitada ainult vööri ja ahtri piirkonda mõlemale poole ning see ei tohi häirida parve normaalset tööd.

• Veenduge regulaarselt, et kõis oleks nõuetekohaselt pingul.

*MÕÕTMETE TABEL

Veenduge kaasasoleva joonlaua ja järgmise tabeli abil, et veesõiduk oleks õigesti õhuga täidetud.

Kaubaartikli number	Prinditud skaala (põrand)		Prinditud skaala (küljed)			
	Tühjendatud toote suurus	Pumbatud suurus	Tühjendatud toote suurus 1. koda	Täispuhutav Mõõtmel Kamber 1	Tühjendatud toote suurus 2. koda	Täispuhutav Mõõtmel Kamber 2
61135	5 cm	5,1 cm	5 cm	5,4 cm	10 cm	11,3 cm
61139 / 61141	5 cm	5,1 cm	5 cm	5,4 cm	10 cm	11 cm
61145	5 cm	5,1 cm	5 cm	5,4 cm	10 cm	11,1 cm
61153	5 cm	5,4 cm	5 cm	5,4 cm	10 cm	13 cm
61154 / 65164	5 cm	5,4 cm	5 cm	5,4 cm	10 cm	11,8 cm
65156	5 cm	5,4 cm	5 cm	5,6 cm	10 cm	11,8 cm
65158	5 cm	5,4 cm	5 cm	5,6 cm	10 cm	11,5 cm
65159	5 cm	5,4 cm	5 cm	5,6 cm	10 cm	11,5 cm



KOOSTAMISJUHISED

Kokkupanekujuhised leiata kasutusjuhendis olevatelt joonistelt. Joonised on vaid näitlikustamiseks. Need ei pruugi vastata konkreetsele tootele. Joonised ei ole mõõtkavas.

PARANDUSLAPI KASUTAMINE

- Kui avastate väiksemaid auke, parandage need vastavalt remondilapi kasutamise juhistele.
- Kui auk on kompleksis oleva paigaga parandamiseks liiga suur, ostke Bestway paranduskomplekt või saatke parv parandamiseks töökotta.

LAHTIVÕTMISJUHISED

- Pideva päikese käes võib teie parve kasutusiga lüheneda. Parve ei tohi pärast kasutamist hoida päikese käes kauem kui 1 tund.

HOOLDAMINE JA HOIUSTAMINE

- Eemaldage aerud aeruklambrate küljest ja eemaldage istmed.
- Peske parv õrnatoimelise seebi ja veega hoolikalt puhtaks. Ärge kasutage atsetooni ega happelisi või aluselisi lahuseid.
- Kuivatage kõik pinnad ettevaatlikult lapiga. Toodeid võib kuivatada otsese päikesekiirguse käes 1 tund või vähem; ärge ületage soovitatud aega, kuna pikaajaline päikesekiirgus võib lühendada parve kasutusiga.
- Hoidke kuivas, lastele kättesaamatus kohas, kus temperatuur on üle 15 °C / 59 °F.

UPUTE ZA VLASNIKA

PREGLED SADRŽAJA

OPŠTI UVOD	STR. 55
VAŽNE BEZBEDNOSNE INFORMACIJE	STR. 55
TEHNIČKA BEZBEDNOSNA UPUTSTVA	STR. 56
OPIS PROIZVODA	STR. 56
UPUTSTVA ZA PODEŠAVANJE	STR. 56
UPUTSTVA ZA POPRAVKU	STR. 56
UPUTSTVO ZA RASTAVLJANJE	STR. 56
ODRŽAVANJE I SKLADIŠTENJE	STR. 56

OPŠTI UVOD

- Ovaj priručnik je sastavljen da vam pomogne da bezbedno i sa uživanjem upravljate svojim plovilom. Sadrži detalje za plovilo, isporučenu ili ugrađenu opremu, njegove sisteme i informacije o njihovom radu, postavljanju, održavanju, sprečavanju rizika i upravljanju tim rizicima. Pažljivo pročitajte i upoznajte se sa plovilom pre upotrebe.
 - Ovo uputstvo za upotrebu nije kurs o bezbednosti plovidbe ili pomorstvu. Ako je ovo vaše prvo plovilo, ili ako prelazite na tip plovila koji vam nije poznat, radi sopstvene udobnosti i bezbednosti, molimo vas da steknete iskustvo rukovanja i upravljanja pre nego što „preuzmete komandu“ nad plovilom. Vaš diler ili nacionalna nautičarska/jedriličarska federacija ili jaht klub će vas sa zadovoljstvom obavestiti o lokalnim morskim školama ili kompetentnim instruktorima.
 - Uverite se da će očekivani uslovi vetra i mora odgovarati kategoriji dizajna vašeg plovila i da vi i vaša posada možete bezbedno da upravljate plovilom u ovim uslovima.
 - Čak i kada je vaš čamac kategorisan za njih, uslovi mora i vetra koji odgovaraju projektnim kategorijama A, B i C kreću se od jakih vetrova za kategoriju A, do jakih uslova za vrh kategorije C, otvorenih za opasnosti od lažnog talas ili naleta. To su, dakle, opasni uslovi, u kojima samo kompetentna, sposobna i obučena posada koja koristi dobro održavano plovilo može da radi na zadovoljavajući način.
 - Ovo uputstvo za upotrebu nije detaljan vodič za održavanje ili rešavanje problema. U slučaju poteškoća, obratite se proizvođaču čamca ili njegovom predstavniku. Ako imate priručnik za održavanje, koristite ga za održavanje plovila.
 - Za održavanje, popravke ili modifikacije uvek koristite obučene i kompetentne ljude. Promene koje mogu uticati na bezbednosne karakteristike plovila procenjuju, vrše i dokumentuju kompetentna lica. Graditelj čamca ne može biti odgovoran za modifikacije koje nije odobrio.
 - U nekim zemljama je potrebna vozačka dozvola ili ovlašćenje ili se primenjuju posebni propisi. Zahtevi za prevoz mogu biti podložni lokalnim propisima.
 - Uvek pravilno održavajte svoje plovilo i uzmite u obzir pogoršanje koje će se desiti tokom vremena i kao rezultat teške upotrebe ili zloupotrebe plovila.
 - Svako plovilo, bez obzira koliko je jako, može se ozbiljno oštetiti ako se ne koristi pravilno. Redovno pregledajte plovilo, posebno nakon bilo kakve sumnje na oštećenje. Uvek prilagodite brzinu i pravac plovila uslovima na moru.
 - Ako je vaše plovilo opremljeno čamcem za spašavanje, pažljivo pročitajte njegovo uputstvo za upotrebu. Plovilo treba da ima odgovarajuću sigurnosnu opremu na brodu (prsluci za spasavanje, pojasevi, itd.) u skladu sa tipom plovila, vremenskim uslovima itd. Ova oprema je obavezna u nekim zemljama. Posada treba da bude upoznata sa upotrebom sve sigurnosne opreme i manevrisanjem u slučaju nužde (povlačenje čoveka iz broda, vuča, itd.). Škole i klubovi jedrenja redovno organizuju treninge.
 - Svako treba da nosi odgovarajuću ličnu sredstvo za plivanje (prsluk za spasavanje/prsluk sa penastim umetkom) kada je na brodu. Imajte na umu da je u nekim zemljama zakonski uslov da se nosi lični uređaj za plutanje, koji je u skladu sa njihovim nacionalnim propisima.
- ČUVAJTE OVAJ PRIRUČNIK I PREDAJTE GA NOVOM VLASNIKU U SLUČAJU PRODAJE ČAMCA.

Sačuvajte ova uputstva – pažljivo pročitajte pre upotrebe.

Pridržavajte se svih uputstava za bezbednost i rad. Ako ne pratite ova uputstva, to može dovesti do prevrtanja ili eksplozije čamca i do povrede ili smrti.

VAŽNA BEZBEDNOSNA UPUTSTVA – UPOZORENJA

Značenje oznake opasnosti je objašnjeno u nastavku:

Opasnost — ukazuje na neposredno opasnu situaciju koja će, ako se ne izbegne, dovesti do smrti ili ozbiljne povrede. Ova signalna reč treba da se ograniči na najekstremnije situacije.

Upozorenje — ukazuje na potencijalno opasnu situaciju koja, ako se ne izbegne, može dovesti do smrti ili ozbiljnih povreda.

Oprez — označava potencijalno opasnu situaciju koja, ako se ne izbegne, može dovesti do lakših ili umerenih povreda.

Obaveštenje — označava informacije koje se smatraju važnim, ali nisu povezane sa opasnostima, npr. koji se odnose na materijalnu štetu.

Kategorija zanatskog dizajna, kako je označeno na pločici graditelja kako sledi:

- 1) smatra se da je plovilo sa projektnom kategorijom A projektovano za rad na vetrovima manjoj od Bofortove sile 10 i odgovarajućim značajnim visinama talasa;
NAPOMENA 1: Obično se takvi uslovi mogu sresti na dužim putovanjima, npr. preko okeana, ali se može pojaviti i uz obalu kada nije zaštićena od vetra i talasa nekoliko stotina nautičkih milja. U zavisnosti od atmosferskih uslova, vetrovi mogu da udare do oko 32 m/s.
 - 2) smatra se da je plovilo sa projektnom kategorijom B projektovano za rad na vetrovima Boforove sile 8 ili manje i odgovarajućim značajnim talasima visine do 4 m;
NAPOMENA 2: Obično se takvi uslovi mogu sresti na putovanjima dovoljne dužine na moru, ali se mogu javiti i uz obalu gde sklonište nije uvek dostupno. Ovi uslovi se takođe mogu iskusiti na unutrašnjim morima dovoljne veličine da bi se stvorila visina talasa. U zavisnosti od atmosferskih uslova, vetrovi mogu da udare do oko 27 m/s.
 - 3) smatra se da je plovilo sa projektnom kategorijom C projektovano za rad u tipičnim stalnim vetrovima Boforove sile 6 ili manje i odgovarajućim značajnim visinama talasa do 2 m;
NAPOMENA 3: Obično se takvi uslovi mogu sresti na izloženim unutrašnjim vodama, u estuarijima i priobalnim vodama u umerenim vremenskim uslovima. U zavisnosti od atmosferskih uslova, udari vetra mogu biti oko 18 m/s.
 - 4) smatra se da je plovilo sa projektnom kategorijom D projektovano za rad u tipičnim stalnim vetrovima Boforove sile 4 ili manje i odgovarajućim značajnim visinama talasa do 0,3 m i povremenim talasima visine 0,5 m;
NAPOMENA 4: Obično se takvi uslovi mogu sresti u zaštićenim unutrašnjim vodama i priobalnim vodama po lepom vremenu. U zavisnosti od atmosferskih uslova, udari vetra mogu biti oko 12 m/s.
- Pre svake upotrebe, pažljivo pregledajte sve komponente čamca uključujući vazdušne komore, užad za hvatanje, vesla i vazdušne ventile, kako biste bili sigurni da je sve u dobrom stanju i dobro pričvršćeno. Prestanite sa popravkom ako nađete bilo kakvo oštećenje.
 - Broj putnika i težina tereta ni u kom slučaju ne smeju prelaziti propisane kapacitete. Pogledajte odeljak Tehničke specifikacije u ovom priručniku (Opisi proizvoda) da biste odredili broj putnika i težinu tereta za vaš čamac. Teret koji ima prekomernu težinu će izazvati prevrtanje i utapanje.
 - Naduvajte prema numerisanoj vazdušnoj komori i nazivnom pritisku na čamcu, ili možete izazvati prenaduvavanje i eksploziju čamca. Prekoračenje podataka navedenih na pločici nosivosti može dovesti do oštećenja, prevrtanja i utapanja plovila.
 - Držite čamac u ravnoteži. Neravnomerna raspodela osoba ili težine u čamcu može izazvati prevrtanje čamca i utapanje.
- BUDITE OPREZNI NA MORSKE VETROVE I STRUJE.**
- Ne ostavljajte čamac izložen suncu na duži vremenski period, jer visoke temperature mogu povećati ekspanziju vazduha, što može prouzrokovati nepopravljivu štetu.
 - Nikada nemojte prevoziti čamac u naduvanom stanju na vozilu. Budite svesni potencijalnih štetnih efekata tečnosti kao što su akumulatorska kiselina, ulje, benzin. Ove tečnosti mogu oštetiti vaš čamac.
 - Svaka promena u rasporedu masa na brodu (npr. dodavanje tornja za pećanje, radara, jarbola za slaganje, promena motora) može značajno uticati na stabilnost, trim i performanse plovila.
 - Stabilnost je smanjena bilo kojom težinom koja se dodaje iznad glavne palube.

- U teškim vremenskim uslovima, otvore, ormariće i vrata treba da budu zatvoreni da bi se rizik od poplave smanjio na minimum.
- Stabilnost se može smanjiti prilikom vuče ili podizanja teških tereta pomoću sošare ili strele.
- Rezervoari za vazduh ne smeju biti bušeni.
- Razbijanje talasa je ozbiljna opasnost za stabilnost.
- Čak i ako se koristi sa velikom pažnjom i veštinom, dizajn ovog čamca je takav da je prevrtanje uvek moguće, čak i pri boljim uslovima.
- Upozorenje! Kada ste u dubokoj vodi, ukrcajte se preko krme čamca koristeći sigurnosno užje ili sigurnosnu ručku. Uvek se odmah držite za bilo koji deo užeta ili ručke na pramcu ili krmi, izaberite donji položaj i ostanite mirni.
- Uvek vucite ili budite vučeni malom brzinom. Nikada nemojte prekoračiti brzinu trupa deplasmanskog plovila kada se vuče.
- Budite svesni lokalnih zakona o zaštiti životne sredine i poštujujte kodekse dobre prakse.
- Nemojte ispuštati toalete ili rezervoare blizu obale ili u bilo kojoj zabranjenoj zoni, i koristite uređaje za ispumpanje u luci ili marini da ispraznite rezervoar pre nego što napustite luku.
- Budite svesni međunarodnih propisa protiv zagađenja mora (MARPOL).

TEHNIČKA BEZBEDNOSNA UPUTSTVA

- Nemojte prekoračiti maksimalni preporučeni broj ljudi. Bez obzira na broj ljudi u čamcu, ukupna težina ljudi i opreme nikada ne sme biti veća od maksimalnog preporučenog kapaciteta težine. Uvek koristite predviđena sedišta/mesta za sedenje.
- Prilikom utovara u plovilo, nikada ne prekoračite maksimalnu preporučenu težinu. Uvek pažljivo tovarite čamac i pravilno rasporedite teret kako biste održali dizajn trim (približno nivo). Izbegavajte postavljanje velikih tegova visoko.
- Maksimalni preporučeni kapacitet težine uključuje težinu svih ljudi u čamcu, sve namirnice i lične stvari, svu opremu koja nije uključena u masu lakog plovila, teret (ako postoji) i sve potrošne tečnosti (voda, gorivo, itd.).
- Kante, merice za vodu i vazdušne pumpe moraju uvek biti na raspolaganju u slučaju curenja vazduha ili ako čamac uhvati vodu.
- Kada je čamac u pokretu, svi putnici moraju stalno da sede kako bi izbegli pad u vodu.
- Koristite čamac u zaštićenim priobalnim zonama, do 300 m. Budite oprezni sa prirodnim faktorima kao što su vetar, plima i plimni talasi.
- Budite oprezni pri sletanju na obalu. Oštri i grubi predmeti kao što su kamenje, cement, školjke, staklo itd. mogu probušiti čamac.
- Ako je jedna komora probušena dok je čamac u vodi, možda će biti potrebno potpuno naduvati drugu vazdušnu komoru kako bi se sprečilo potonuće čamca.
- Da biste izbegli povrede, nemojte vući čamac po grubim površinama.
- Preporučujemo da uvek nosite prsluk za spasavanje kada koristite plovilo!
- Odgovornost vlasnika/operatera je da ima najmanje jednu kantu/rezervoar u čamcu, obezbeđenu od slučajnog gubitka.
- Budite odgovorni, ne zanemaruje bezbednosna pravila, to bi moglo da ugrozi vaš život i živote drugih.
- Pratite ova uputstva da biste izbegli utapanje, paralizu ili druge ozbiljne povrede.
- Znati kako upravljati čamcem. Obratite se svom lokalnom području za informacije i/ili obuku po potrebi. Saznajte više o lokalnim propisima i opasnostima vezanim za vožnju čamcem i/ili druge aktivnosti na vodi.
- Crteži samo u svrhu ilustracije. Možda ne odražavaju stvarni proizvod. Nisu u srazmeri.

OPIS PROIZVODA

Broj proizvoda	Veličina naduvanog	Preporučeni radni pritisak	Maksimalni kapacitet težine	Maksimalni broj osoba
61135	1,62 m x 0,96 m (5'4" x 38")	0,03 bar (0,5 psi)	80 kg (176 lbs)	1 odrasla osoba
61139 / 61141	1,96 m x 1,06 m (6'5" x 42")	0,03 bar (0,5 psi)	120 kg (264 lbs)	1 odrasla osoba + 1 dete
61145	2,46 m x 1,22 m (8'1" x 48")	0,03 bar (0,5 psi)	200 kg (440 lbs)	2 odrasle osobe + 1 dete
61153	2,32 m x 1,18 m (7'7" x 46")	0,03 bar (0,5 psi)	250 kg (551 lbs)	2 odrasle osobe
61154 / 65164	2,94 m x 1,37 m (9'8" x 54")	0,03 bar (0,5 psi)	360 kg (794 lbs)	3 odrasle osobe
65156	3,50 m x 1,45 m (11'6" x 57")	0,03 bar (0,5 psi)	480 kg (1058 lbs)	4 odrasle osobe
65158	3,15 m x 1,65 m (10'4" x 65")	0,07 bar (1 psi)/0,05 bar (0,7 psi)	500 kg (1102 lbs)	4 odrasle osobe
65159	3,64 m x 1,66 m (11'11" x 65")	0,07 bar (1 psi)/0,05 bar (0,7 psi)	600 kg (1323 lbs)	5 odrasle osobe

UPUTSTVA ZA PODEŠAVANJE



POTREBNI DELI I ALAT

Uporedite delove u vašoj kutiji sa delovima navedenim u ovom priručniku. Proverite da li komponente opreme predstavljaju model koji ste nameravali da kupite.

PREPORUKE TOKOM INSTALACIJE – UPOZORENJA I PREGLED

Nikada ne koristite vazduh pod visokim pritiskom za naduvavanje čamca. To će dovesti do oštećenja i poništiti vašu garanciju (ako postoji).

- Polako naduvajte trup i uporedite visinu odštampane skale na proizvodu sa sledećom TABELOM MERENJA da biste bili sigurni da je dostignuta visina svake komore.*
- Prekoračenje podataka navedenih na pločici nosivosti može prouzrokovati oštećenje čamca i/ili povredu korisnika.
- Naduvajte komore dok ne vidite preklapanje na zavarivačkim šavovima. Nakon naduvavanja, uporedite visinu čamca sa sledećom tabelom. Naduvajte donju komoru i druge dodatke, kao što je jastuk za stopala, dok ne postanu čvrsti na dodir, ali ne tvrdi. NEMOJTE PRENADUVATI.
- Uverite se da je čamac dostigao tačan pritisak naveden u tabeli OPIS PROIZVODA i odštampan blizu ventila za naduvavanje. Obratite pažnju na obe skale pritiska na tipskoj pločici i proveravajte pritisak tokom upotrebe. Sunce može izazvati povećanje pritiska. Ako se to dogodi, ispuštite malo vazduha dok ne dostignete predviđeni pritisak.
- Konopac mora biti pričvršćen samo sa obe strane pramca i krme i ne sme da ometa normalan rad čamca.
- Nprekidno proveravajte da je konopac pravilno zategnut.

*TABELA MERENJA

Koristite priloženi lenjir i sledeću tabelu da biste bili sigurni da je plovilo pravilno naduvano.

Broj proizvoda	Štampana skala (pod)		Štampana skala (strane)			
	Veličina izduvanog	Veličina naduvanog	Izdvana veličina komore 1	Naduvana veličina komore 1	Izdvana veličina komore 2	Naduvana veličina komore 2
61135	5 cm	5,1 cm	5 cm	5,4 cm	10 cm	11,3 cm
61139 / 61141	5 cm	5,1 cm	5 cm	5,4 cm	10 cm	11 cm
61145	5 cm	5,1 cm	5 cm	5,4 cm	10 cm	11,1 cm
61153	5 cm	5,4 cm	5 cm	5,4 cm	10 cm	13 cm
61154 / 65164	5 cm	5,4 cm	5 cm	5,4 cm	10 cm	11,8 cm
65156	5 cm	5,4 cm	5 cm	5,6 cm	10 cm	11,8 cm
65158	5 cm	5,4 cm	5 cm	5,6 cm	10 cm	11,5 cm
65159	5 cm	5,4 cm	5 cm	5,6 cm	10 cm	11,5 cm



UPUTSTVO ZA INSTALACIJU

Za uputstva za instalaciju pratite ilustracije u priručniku. Crteži su samo u svrhu ilustracije. Možda ne odražavaju stvarni proizvod. Nisu u srazmeri.

UPUTSTVA ZA POPRAVKU

- Ako postoji mala rupa, popravite je prema uputstvima na samolepljivim zakrpi za popravku.
- Ako je rupa prevelika da bi se popravila priloženom zakrpom, kupite Bestway komplet za popravku ili pošaljite čamac u specijalizovanu radnju da izvrši popravku.

UPUTSTVO ZA RASTAVLJANJE

- Produženo izlaganje suncu može skratiti životni vek vašeg plovila. Ne ostavljajte čamce na direktnoj sunčevoj svetlosti duže od 1 sat nakon upotrebe.

ODRŽAVANJE I SKLADIŠTENJE

- Uklonite vesla sa kopči za vesla i skinite sedišta.
- Pažljivo očistite čamac blagim sapunom i čistom vodom. Nemojte koristiti aceton, kisele i/ili alkalne rastvore.
- Koristite krpu da nežno osušite sve površine. Proizvod se može sušiti na direktnoj sunčevoj svetlosti 1 sat ili manje; nemojte prekoračiti ovu preporuku jer produženo izlaganje suncu može skratiti životni vek čamca.
- Čuvati na suvom mestu, sa temperaturom višom od 15°C, van domašaja dece.

صفحة 57	المقدمة العامة
صفحة 57	معلومات هامة حول السلامة
صفحة 58	تعليمات فنية للسلامة
صفحة 58	توصيف المنتج
صفحة 58	تعليمات الإعداد
صفحة 58	تعليمات رةقة الإصلاح
صفحة 58	تعليمات التفكيك
صفحة 58	الصيانة والتخزين

المقدمة العامة

تم تجميع هذا الدليل لمساعدة على تشغيل الزورق بأمان ومتمعة. ويحتوي على تفاصيل عن الزورق والمعدات المرفقة أو المجهزة وأنظمتها، ومعلومات عن تشغيلها وإعدادها وصيانتها والوقاية من مخاطرها، وإدارة تلك المخاطر. يُرجى القراءة بعناية والتعرف على الزورق قبل استخدامه.

دليل المالك هذا ليس دورة تدريبية حول سلامة القوارب أو المهارات البحرية. إذا كنت هذا هو زورقك الأول، أو إذا كنت تقوم بالتغيير إلى نوع من زوارق غير معتاد عليه، فمن أجل راحتك وسلامتك، يُرجى التأكد من امتلاكك الخبرة في التعامل والتشغيل قبل "تولي قيادة" الزورق. سيكون الوكيل الخاص بك أو الاتحاد الوطني للقوارب/الإبحار أو نادي اليخوت سعيدًا بتزويدك بمصنّاح حول مدارس البحر المحلية أو المندربين الأكفاء.

تأكد أن ظروف الرياح والبحر المتوقعه تتوافق مع فئة تصميم زورقك وأنتك وطاقتك قادرون على التعامل مع الزورق بأمان في هذه الظروف.

حتى عندما يتم تصنيف قاربك لهم، فإن ظروف البحر والرياح المقابلة لفئات التصميم A و B و C تتراوح من ظروف الرياح الشديدة لفئة A، إلى الظروف القوية لأعلى الفئة C، المعرضة لمخاطر الأمواج والعواصف الشديدة. وهذه الظروف خطيرة، حيث لا يمكن تشغيلها بشكل مرضي إلا من قبل طاقم كفاء ومناسب ومدرب، يستخدم زورقك الذي تمت صيغته جيدًا.

- لا يُعد دليل المالك هذا دليلًا تفصيليًا للصيانة أو استكشاف الأخطاء وإصلاحها. في حالة وجود صعوبة، يُرجى الرجوع إلى صانع الزورق أو ممثله. إذا تم توفير دليل الصيانة، فاستخدمه لصيانة الزورق.
- استن بأشخاص مندرين ومؤهلين للصيانة والإصلاح والتعديلات دائمًا. يجب أن يتم تقييم التعديلات التي يمكن أن تؤثر على خصائص السلامة والزورق، وتنفيذها وتوثيقها من قبل أشخاص مؤهلين. لا يتحمل صانع الزورق مسؤولية التعديلات التي لم يوافق عليها.
- في بعض البلدان، يلزم الحصول على رخصة قيادة أو تصريح أو قد تُطبق لوائح محددة. وقد تخضع متطلبات النقل للمركبات المحلية.
- احرص دائمًا على صيانة زورقك بشكل صحيح وضع في الاعتبار التدهور الذي يحدث بمرور الوقت ونتيجة الاستخدام المفرط أو سوء استخدام الزورق.
- أي زورق، مهما كانت قوته، يمكن أن يتعرض لأضرار بالغة إذا لم يُستخدم بشكل صحيح. احص الزورق مجيزًا بمعدات السلامة المناسبة على متنه (سترات النجاة، أحزمة الأمان، وما إلى ذلك) وفقًا لنوع الزورق، وظروف الطقس، وما إلى ذلك. يُعد هذا الجهاز إلزاميًا في بعض البلدان.
- إذا كان زورقك مزود بقارب نجاة، اقرأ دليل التشغيل الخاص به بعناية. يجب أن يكون الزورق مجهزًا بمعدات السلامة المناسبة على متنه (سترات النجاة، أحزمة الأمان، وما إلى ذلك) وفقًا لنوع الزورق، وظروف الطقس، وما إلى ذلك. يُعد هذا الجهاز إلزاميًا في بعض البلدان.
- يجب أن يكون الطاقم على دراية باستخدام جميع معدات السلامة والمناورة في حالات الطوارئ (استعادة الشخص من على متن الزورق، والسحب، وما إلى ذلك). تنظم مدارس ونوادي الإبحار دورات تدريبية بشكل منتظم.
- يجب على المجمع ارتداء جهاز طفو شخصي مناسب (سترة النجاة/مساعد الطفو) عند وجودهم على متن الزورق. لاحظ أنه في بعض البلدان، يُعد ارتداء جهاز طفو شخصي شرطًا قانونيًا يتوافق مع لوائحها الوطنية.

يرجى الاحتفاظ بهذا الدليل في مكان آمن، وتسليمه إلى المالك الجديد عندما تباع المركب

احتفظ بهذه التعليمات - اقرأها بعناية قبل التشغيل.

اتبع جميع تعليمات السلامة والتشغيل. إذا لم تتبع هذه التعليمات، فقد يتسبب ذلك في انقلاب القارب أو انفجاره مما يؤدي إلى الإصابة أو الوفاة.

تعليمات مهمة متعلقة بالسلامة – تحذيرات

معنى عناوين الأخطار مشروحة أدناه:

خطر — تشير إلى موقف خطير وشيك سيؤدي إلى الوفاة أو إصابة خطيرة إذا لم يتم تجنبه. ينبغي أن تقتصر هذه الكلمة التوجيهية على الحالات الأكثر إلحاحًا.

تحذير — تشير إلى موقف خطير محتمل قد يؤدي إلى الوفاة أو إصابة خطيرة إذا لم يتم تجنبه.

تنبيه — تشير إلى موقف خطير محتمل قد يؤدي إلى إصابة طفيفة أو متوسطة إذا لم يتم تجنبه.

إشعار — تشير إلى المعلومات التي تعتبر مهمة، ولكنها لا تتعلق بالمخاطر، على سبيل المثال، ما يتعلق بأضرار الممتلكات.

فئة تصميم الزورق، كما هو موضح في لوحة البناء، على النحو التالي:

- يعتبر الزورق من الفئة التصميمية (A) مصمم للعمل في ظل رياح أقل من قوة بوفورت عند 10 وارتفاعات الأمواج الكبيرة المرتبطة بها؛
 - ملاحظة 1: التعرض لمثل هذه الظروف يكون في الرحلات الطويلة عادةً، مثل الرحلات عبر المحيطات، ولكنها قد تقع بالقرب من الشاطئ أيضًا، وذلك عندما لا يكون محمي من الرياح والأمواج لعدة مئات من الأميال البحرية. اعتمادًا على الظروف الجوية، يمكن أن تصل سرعة الرياح إلى حوالي 32 مترًا في الثانية.
 - يُعد الزورق ذو الفئة التصميمية (B) مصمم للعمل في ظل رياح بقوة بوفورت عند 8 أو أقل وارتفاع الأمواج المصاحب لها والذي يصل إلى 4 أمتار؛
 - ملاحظة 2: وعادةً ما يتم مواجهة مثل هذه الظروف في الرحلات البحرية الطويلة، ولكنها قد تحدث أيضًا على السواحل حيث لا يكون التوجه القوي إلى المأوى متاحًا دائمًا. كما يمكن أيضًا مواجهة هذه الظروف في البحار الداخلية ذات الحجم الكافي لتوليد ارتفاع الموجة. واعتمادًا على الظروف الجوية، يمكن أن تصل سرعة الرياح إلى حوالي 27 مترًا في الثانية.
 - يُعد الزورق ذو الفئة التصميمية (C) مصممًا للعمل في ظل رياح ثلثية عادية بقوة بوفورت عند 6 أو أقل وارتفاعات الأمواج المرتبطة بها والتي تصل إلى 2 متر؛
 - ملاحظة 3: وعادةً ما يتم مواجهة مثل هذه الظروف في المياه الداخلية المكشوفة، وفي مصبات الأنهار، وفي المياه الساحلية في ظروف الطقس المعتدلة. اعتمادًا على الظروف الجوية، يمكن أن تصل سرعة الرياح إلى حوالي 18 مترًا في الثانية.
 - يُعد الزورق ذو الفئة التصميمية (D) مصممًا للعمل في ظل رياح ثلثية عادية بقوة بوفورت عند 4 أو أقل وارتفاعات الأمواج الكبيرة المرتبطة بها والتي تصل إلى 0.3 متر وأمواج عرضية يصل ارتفاعها إلى 0.5 متر؛
 - ملاحظة 4: وعادةً ما يمكن مواجهة مثل هذه الظروف في المياه الداخلية المحمية، وفي المياه الساحلية في الطقس الجيد. اعتمادًا على الظروف الجوية، يمكن أن تصل سرعة الرياح إلى حوالي 12 مترًا في الثانية.
- يُرجى فحص جميع مكونات القارب بعناية قبل كل استخدام، بما في ذلك غرف الهواء والخراطيف ذات الكبل والمجاذيف وصمامات الهواء، لضمان أن جميع الأدوات بحالة جيدة ومربوطة بإحكام. يُرجى التوقف للصيانة في حال العثور على أي ضرر.
- يجب ألا تتجاوز أعداد الركاب وأوزان التحميل بأي حال من الأحوال السعة المحددة. ارجع إلى قسم المواصفات الفنية في هذا الدليل (وصف المنتج) لتحديد عدد الركاب وأوزان الحمولة للقارب الخاص بك. الأحمال التي تزيد وزنها عن الحد ستسبب في الانقلاب والغرق.
- انقع القارب وفقًا لمعرفة الهواء المرمة والضغط المقرر على القارب، أو قد يتسبب ذلك في النقع الزائد وانفجار القارب. قد يؤدي تجاوز البيانات الواردة في لوحة السعة إلى إتلاف المركب وإسقاطه والتسبب في إغراقه.
- حافظ على توازن القارب. قد يؤدي التوزيع غير المتكافئ للأشخاص أو الوزن في القارب إلى انقلاب القارب وإغراقه.
- كن حذرًا من الرياح البحرية وتيارات المياه.**
- لا تترك القارب عرضة لأشعة الشمس لفترات زمنية طويلة، حيث إن درجات الحرارة المرتفعة يمكن أن تؤدي إلى زيادة تمدد الألياف ويمكن أن يسبب تلفًا لا يمكن إصلاحه.
 - لا تنقل أبداً القارب وهو مفتوح على سياره. انتبه للأثار الضارة المحتملة للسوائل مثل حامض البطاريات والزيوت والبنزين. قد تلحق هذه السوائل الضرر بالقارب الخاص بك.
 - أي تغيير في توزيع الأوزان على متن السفينة (مثل إضافة براج صيد، أو رادار، أو صاري تخزين، أو تغيير المحرك) يمكن أن يؤثر بشكل كبير على استقرار الزورق وتناقصه وأدائه.
 - يقل الاستقرار بأي وزن يضاف فوق السطح الرئيسي.
 - في حالة الطقس العاصف، يجب إغلاق الفتحات والخزائن والأبواب لتقليل خطر دخول الماء.
 - وقد يقل الاستقرار عند سحب أو رفع الأوزان الثقيلة باستخدام رافعة أو ذراع.
 - لا يجوز ثقب خزانات الهواء.
 - تشكل الأمواج المتكرسة خطرًا كبيرًا على الاستقرار.
 - حتى لو تم استخدامه بعناية ومهارة كيبوتزين، فإن تصميم هذا الزورق يجعل الانقلاب احتمال وارد دائمًا، حتى في ظروف الإضاءة الخفيفة.
 - تحذيرًا: عند وجودك في المياه العميقة، يُرجى الصعود عبر مؤخرة الزورق باستخدام حبل السلامة أو مقبض السلامة. تمتك دائمًا بأي جزء من الحبل أو المقبض في المقدمة أو المؤخرة، واختر الوضع الأدنى وحافظ على هدونك.
 - قم بالسحب أو اجعل الزورق يُسحب بسرعة منخفضة لا تتجاوز أبدًا سرعة هيكل الزورق الإزاحية عند سحبه.
 - كن على دراية بقوانين البيئة المحلية واحترم قواعد الممارسات الجيدة.
 - لا تفرغ المراحيض أو خزانات الحفظ بالقرب من الشاطئ أو في أي منطقة محظورة، واستخدم مرافق الضخ في الميناء أو المرسي لتفريغ خزان الحفظ قبل مغادرة الميناء.
 - كن على علم باللوائح الدولية ضد التلوث البحري (MARPOL).

تعليمات فنية للسلامة

- لا تتجاوز الحد الأقصى الموصى به من الأفراد. بصرف النظر عن عدد الأشخاص الموجودين على الكراسي، يجب ألا يتجاوز الوزن الإجمالي للأشخاص والمعدات الحد الأقصى الموصى به للوزن. استخدم دائمًا المقاعد/أماكن الجلوس المتوفرة.
- عند التحميل على المركبة، لا تتجاوز أبدًا الحد الأقصى لسعة الوزن الموصى بها. يُرجى دائمًا تحميل المركب بعناية، وتوزيع الأحمال توزيعًا مناسبًا للحفاظ على ترتيب التصميم (المستوية تقريبًا). تجنب وضع الحمولات الثقيلة في الأعلى.
- تشمل سعة الوزن القصوى الموصى بها وزن جميع الأشخاص الموجودين على الكراسي وجميع الموزن والأمتعة الشخصية، وأي معدات غير متحركة في كتلة المركب الخفيف، والبضائع (إن وجدت) وجميع السوائل المستهلكة (الماء والوقود وما إلى ذلك).
- يجب أن تكون الدلاء ومجارف المياه ومضخات الهواء متاحة دائمًا في حالة تسرب الهواء أو دخول المياه إلى القارب.
- عندما يكون القارب في حالة حركة، يجب على جميع الركاب البقاء جالسين في جميع الأوقات لتجنب الوقوع من على القارب.
- استخدم القارب في المناطق الشاطئية المحيية، التي تصل إلى 300 متر (984 قدمًا). كن حذرًا من العوامل الطبيعية مثل الرياح الطبيعية مثل الرياح والأمواج والمد والجزر.
- انتبه عند الرسو على الشاطئ. قد تتسبب المواد الحادة والخشنة مثل الصخور والإسمنت والأصداف والزجاج وغيرها في ثقوب القارب.
- في حال ثقب غرفة واحدة عندما يكون القارب في الماء، فقد يلزم نفض غرفة الهواء الأخرى بالكامل لمنع غرق القارب.
- لا تسحب القارب على الأسطح الصلبة لتجنب الضرر.
- نوصي جدًا بارتداء سترّة النجاة دائمًا عند استخدام الزورق!
- تقع على عتق المالك/المشغل مسؤولية الحصول على دلو/بلو تفريغ واحد على الأقل على سطح القارب، مؤمنًا ضد فقدان بطريق الخطأ.
- تحمل المسؤولية، ولا تهمل قواعد السلامة، فهذا يمكن أن يعرض حياتك وحياة الآخرين للخطر.
- اتبع هذه التعليمات لتجنب الغرق أو الشلل أو غيرها من الإصابات الخطيرة.
- تعرف على كيفية تشغيل القارب. راجع منطقتك للحصول على معلومات وألوان الترتيب حسب الحاجة. اطلع على اللوائح المحلية والمخاطر المتعلقة بركوب القوارب وألوان أنشطة المياه الأخرى.
- الرسومات مدرجة لغرض التوضيح فقط. قد لا تعبر عن المنتج الحقيقي. ليست مقيدة بمقياس الرسم الأصلي.

توصيف المنتج

رقم الصنف	حجم منتفخ	موصى به ضغط العمل	قدرة الوزن القصوى	الحد الأقصى لعدد الأشخاص
61135	1.62 م × 0.96 م (4'5 بوصة × 38 بوصة)	0.03 بار (0.5 رطل لكل بوصة مربعة)	80 كجم (176 رطلًا)	بالغ واحد
61139 / 61141	1.96 م × 1.06 م (6'5 بوصة × 42 بوصة)	0.03 بار (0.5 رطل لكل بوصة مربعة)	120 كجم (264 رطلًا)	بالغ واحد + طفل واحد
61145	2.46 م × 1.22 م (1'8 بوصة × 48 بوصة)	0.03 بار (0.5 رطل لكل بوصة مربعة)	200 كجم (440 رطلًا)	بالغان + طفل واحد
61153	2.32 م × 1.18 م (7'7 بوصة × 46 بوصة)	0.03 بار (0.5 رطل لكل بوصة مربعة)	250 كجم (551 رطلًا)	بالغ 2
61154 / 65164	2.94 م × 1.37 م (9'8 بوصة × 54 بوصة)	0.03 بار (0.5 رطل لكل بوصة مربعة)	360 كجم (794 رطلًا)	بالغين 3
65156	3.50 م × 1.45 م (11'6 بوصة × 57 بوصة)	0.03 بار (0.5 رطل لكل بوصة مربعة)	480 كجم (1058 رطلًا)	بالغين 4
65158	3.15 م × 1.65 م (10'4 بوصة × 65 بوصة)	0.07 بار (رطل واحد لكل بوصة مربعة) / 0.05 بار (0.7 رطل لكل بوصة مربعة)	500 كجم (1102 رطلًا)	بالغين 4
65159	3.64 م × 1.66 م (11'11 بوصة × 65 بوصة)	0.07 بار (رطل واحد لكل بوصة مربعة) / 0.05 بار (0.7 رطل لكل بوصة مربعة)	600 كجم (1323 رطلًا)	بالغ 5

تعليمات الإعداد



الأجزاء والأدوات المطلوبة

قارن الأجزاء الموجودة في صندوقك بالأجزاء المذكورة في هذا الدليل. تأكد من مطابقة مكونات المعدات للطراز الذي تتوي شراءه.

توصيات أثناء التركيب - تحذيرات ونظرة عامة

لا تستخدم أبدًا الهواء عالي الضغط لنفخ القارب. سيؤدي ذلك إلى تلف الضمان الخاص بك وإلغائه (إذا لزم الأمر).

- انفخ الهيكل ببطء وقارن ارتفاع المقياس المطبوع على المنتج بجداول القياسات التالي للتأكد من الوصول إلى ارتفاع كل حجرة.*
- قد يؤدي تجاوز البيانات المقدمة على لوحة السعة إلى تلف القارب وألوان إصابة المستخدم.
- انفخ الحجيرات حتى تتمكن من رؤية بعض الطيات عند طيقات اللحام. بعد النفخ، قارن ارتفاع القارب بالجداول التالي. انفخ الحجرة السفلية وغيرها من الملحقات مثل وسادة المقعد حتى تصبح ذات ملمس قوي وليس صلبًا. لا تفرط في النفخ.
- تأكد من وصول القارب إلى الضغط الصحيح المذكور في جدول وصف المنتج والمطبووع بالقرب من صمام النفخ. انتبه إلى مقياس الضغط الموجود على لوحة النوع وتحقق من الضغط طوال مدة الاستخدام. يمكن أن تسبب الشمس في حدوث ضغط زائد. إذا حدث ذلك، فقم بتحرير بعض الهواء حتى يصل إلى الضغط المقصود.
- يجب أن يتم ربط الحبل على جانبي مقدمة القارب والمنطقة الخلفية فقط، ويجب ألا يتعارض مع التشغيل العادي للقارب.
- تأكد دائمًا من شد الحبل بشكل صحيح.

جدول القياسات

استخدم المسطرة المرفقة والجداول التالي لضمان نفاخ المركب المتالي بشكل صحيح.

رقم الصنف	مقياس مطبوع (الأرضية)		مقياس مطبوع (الجوانب)		
	الحجم بدون نفخ	حجم منتفخ	حجم الغرفة 1 مفرغة من الهواء	حجم الغرفة 2 مفرغة من الهواء	حجم الغرفة 2 منفوخة بالهواء
61135	5 سم	5.1 سم	5 سم	10 سم	11.3 سم
61139 / 61141	5 سم	5.1 سم	5 سم	10 سم	11 سم
61145	5 سم	5.1 سم	5 سم	10 سم	11.1 سم
61153	5 سم	5.4 سم	5 سم	10 سم	13 سم
61154 / 65164	5 سم	5.4 سم	5 سم	10 سم	11.8 سم
65156	5 سم	5.4 سم	5 سم	10 سم	11.8 سم
65158	5 سم	5.4 سم	5 سم	10 سم	11.5 سم
65159	5 سم	5.4 سم	5 سم	10 سم	11.5 سم

تعليمات التجميع



لمعرفة تعليمات التركيب، اتبع الرسوم التوضيحية المذكورة داخل الدليل. الرسومات مدرجة بغرض التوضيح فقط. قد لا تعبر عن المنتج الحقيقي. دون التقييد بمقياس الرسم الأصلي.

تعليمات رةة الإصلاح

- إذا كان هناك ثقب صغير، فيرجى إصلاحه وفقًا لتعليمات رةة الإصلاح.
- إذا كان الثقب كبيرًا جدًا على الإصلاح بالرفق المتوفرة، فيرجى شراء طقم إصلاح Bestway أو إرسال القارب إلى المتجر المتخصص لإجراء الإصلاح.

تعليمات التجميع

- يمكن أن يؤدي التعرض الطويل لأشعة الشمس إلى تقصير عمر القارب. يجب عدم ترك القارب في ضوء الشمس المباشر لأكثر من ساعة واحدة بعد الاستخدام.

الصيانة والتخزين

- قم بإزالة المجاديف الصغيرة من مشابك المدافع وقم بإزالة المقاعد.
- نظف القارب بعناية باستخدام الصابون المخفف والمياه النظيفة. لا تستخدم الإسيتون وألوان الحمض وألوان المحاليل القلوية.
- استخدم قطعة قماش لتجفيف جميع الأسطح برفق. يمكن تجفيف المنتج تحت أشعة الشمس المباشرة لمدة ساعة واحدة أو أقل؛ لا تتجاوز هذه المدة الموصى بها لأن التعرض لأشعة الشمس لفترة طويلة قد يؤدي إلى تقصير عمر القارب.
- يحفظ في مكان جاف، وفي درجة حرارة أعلى من 15 درجة مئوية/59 درجة فهرنهايت، بعيدًا عن متناول الأطفال.



©2024 Bestway Inflatables & Material Corp.

All rights reserved / Tous droits réservés / Todos los derechos reservados / Alle Rechte vorbehalten / Tutti i diritti riservati

Trademarks used in some countries under license from / Marques déposées utilisées dans certains pays sous licence de / Marcas comerciales utilizadas en algunos países bajo licencia de / Marken, abweichend in bestimmten Ländern unter Lizenz von / I marchi commerciali sono utilizzati in alcuni paesi su licenza **Bestway Inflatables & Material Corp.**

Manufactured by / Fabriqué par / Fabricado por / Produziert von / Prodotto da **Bestway Inflatables & Material Corp., No. 208 Jin Yuan Wu Road, Shanghai, 201812, China.**

Exported by / Exporté par / Exportado por / Exportiert von / Esportato da **Bestway (Hong Kong) International Ltd./Bestway Enterprise Company Limited, Suite 713, 7/Floor, East Wing, Tsim Sha Tsui Centre, 66 Mody Road, Kowloon, Hong Kong.**

Manufactured for, distributed and represented in the European Union by / Fabriqué pour, distribué et représenté dans l'Union européenne par / Fabricado, distribuido y representado en la Unión Europea por / Hergestellt für Vertrieb sowie Vertretung innerhalb der Europäischen Union durch / Fabbricato per conto di, distribuito e rappresentato nell'Unione Europea da **Bestway Europe S.p.a., Via Resistenza, 5, 20098 San Giuliano Milanese (Milano), Italy.**

Represented in United Kingdom by **Bestway Corp UK Ltd. 8 Wentworth Road, Heathfield Industrial Estate, Newton Abbot, Devon, TQ12 6TL.**
Represented in Latin America by / Représenté en Amérique latine par / Representado en Latinoamérica por / Representado na América Latina por **Bestway Central & South America Ltda, Salar Ascotan 1282, Parque Enea, Pudahuel, Santiago, Chile.**

Represented in Australia & New Zealand by **Bestway Australia Pty Ltd, Unit 2/98-104 Carnarvon St Silverwater, NSW 2128, Australia.**

(Tel: Australia: (+61) 2 9037 1388; New Zealand: 0800 142 101).

Represented in North America by / Représenté en Amérique du Nord par / Representado en Norteamérica por **Bestway (USA) Inc., 3435 S. McQueen Road, Chandler, AZ 85286, United States of America.**

www.bestwaycorp.com