

Art.Nr.
5908405901 / 5908406901
AusgabeNr.
5908405901_0002
Rev.Nr.
28/06/2022



MIX160 / MIX180

DE	Betonmischer Originalbedienungsanleitung	9
GB	Concrete mixer Translation of original instruction manual	20
FR	Bétonnière Traduction des instructions d'origine	29
IT	Betoniera La traduzione dal manuale di istruzioni originale	38
NL	Betonmixer Vertaling van de originele gebruikshandleiding	47
ES	Hormigonera Traducción del manual de instrucciones original	56
PT	Betoneira Tradução do manual de operação original	65
CZ	Míchač betonové směsi Překlad originálního návodu k obsluze	74
SK	Miešačka betónu Překlad originálneho návodu na obsluhu	82
HU	Betonkeverő Eredeti használati utasítás fordítása	91

PL	Betoniarka Tłumaczenie oryginalnej instrukcji obsługi	100
HR	Betonska miješalica Prijevod originalnog priručnika za uporabu	109
SI	Mešalnik za beton Prevod originalnih navodil za uporabo	118
EE	Betoonisegur Originaalkäitusejuhendi tõlge	126
LT	Betono maišyklė Originalios naudojimo instrukcijos vertimas	134
LV	Betona maisītājs Originalās lietošanas instrukcijas tulkojums	143
SE	Betongblandare Översättning av original-bruksanvisning	152
FI	Betonisekoitin Käännös alkuperäisestä käyttöohjeesta	160
DK	Betonblander Oversættelse fra den oprindelige betjeningsvejledning	168

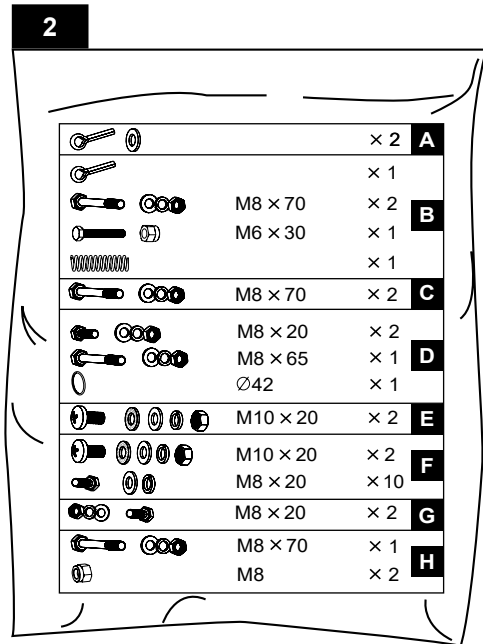
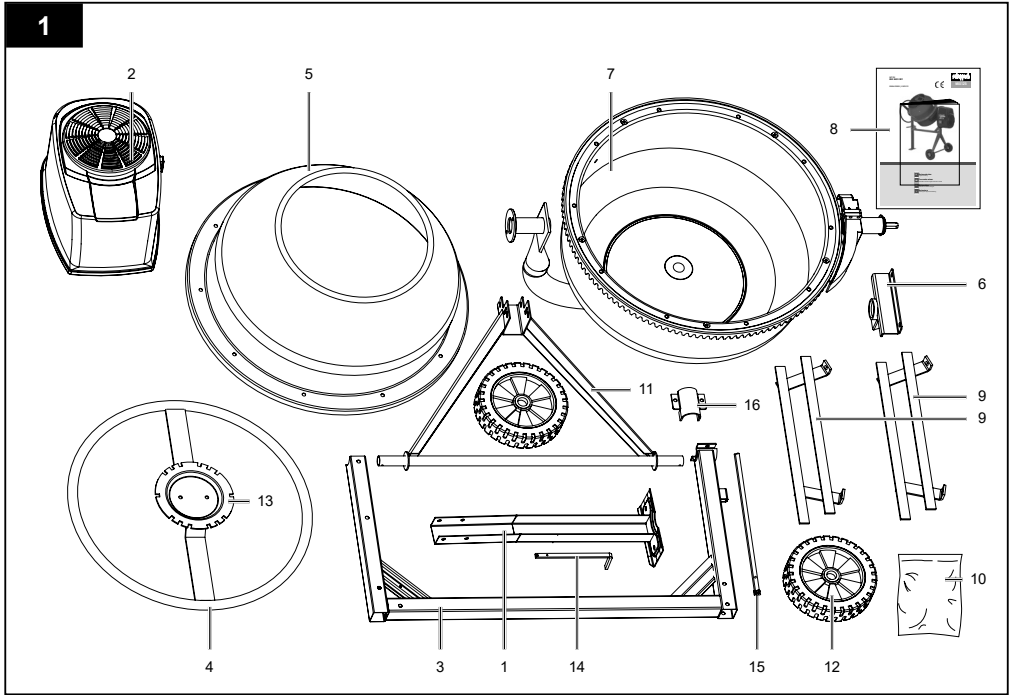

3



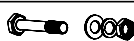

A  × 2

5

C  M8 x 70 × 2



4

B

	× 1
	M8 x 70 × 2
	M6 x 30 × 1
	× 1

6

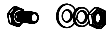
D

	M8 x 20 × 2
	M8 x 65 × 1
	Ø42 × 1

7

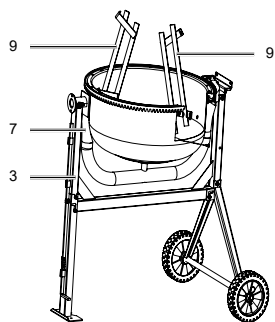

E  M10 x 20 x 2

8

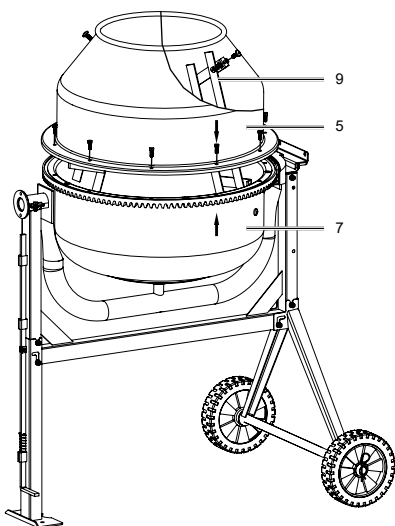

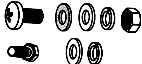
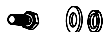
F  M10 x 20 x 2
 M8 x 20 x 10

9

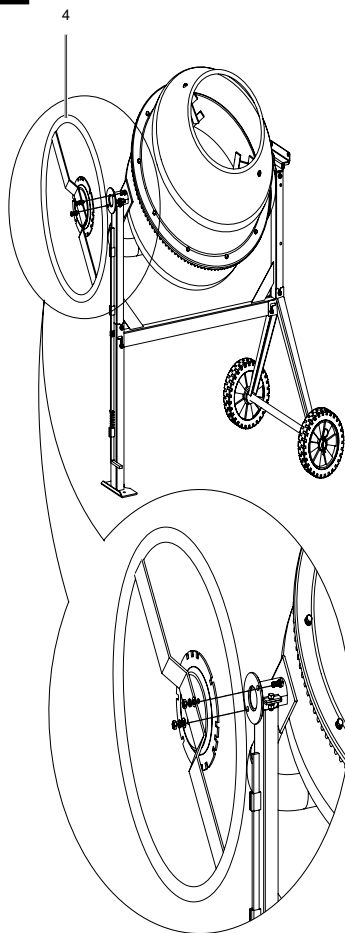

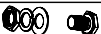

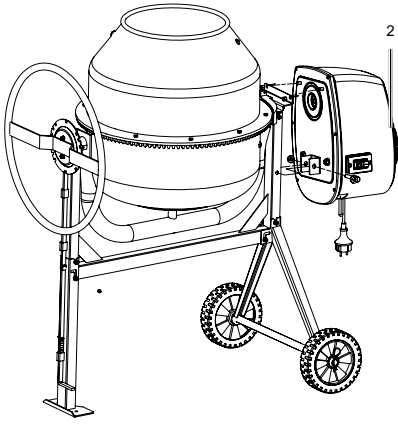

G  M8 x 20 x 2

10



H

		M8 x 70	x 1
		M8	x 2

11.1

Befüllposition
Filling position
Position de remplissage
Posizione di riempimento
Vulpositie
Posición de llenado
Posição de enchimento
Položa pro plnění
Plniaca pozícia
Betöltési pozíció
Pozycja napełniania
Položaj za punjenje
Položaj za polnjenje
Täitmispositsioon
Pildymo padėtis
Iepildīšanas pozīcija
Påfyllningsläge
Täyttöasento
Fyldeposition

Mischposition
Mixing position
Position de mélange
Posizione di miscelazione
Mengpositie
Posición de mezcla
Posição de mistura
Položa pro míchání
Miešacia pozícia
Keverő pozíció
Pozycja mieszania
Položaj za miješanje
Položaj za mešanje
Segamispositsioon
Maišymo padėtis
Maisīšanas pozīcija
Blandningsläge
Sekoitusasento
Blandeposition

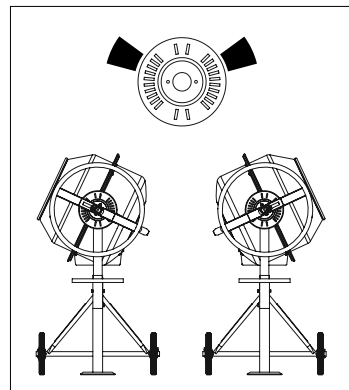
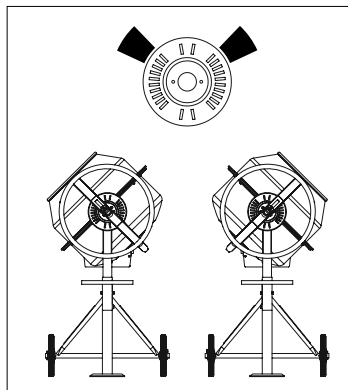

11.2

Entleerungsposition
Emptying position
Position de vidange
Posizione di svuotamento
Ledigingspositie
Posición de vaciado
Posição de esvaziamento
Položa pro vyprázdňování
Vyprázdňovací pozícia
Ürítési helyzet
Pozycja opróżniania
Položaj za pražnjenje
Položaj za praznjenje
Tühjenduspositsioon
Ištuštínimo padétis
Entleerungsposition
Tömningsposition
Tyhjennysasento
Tømningsposition



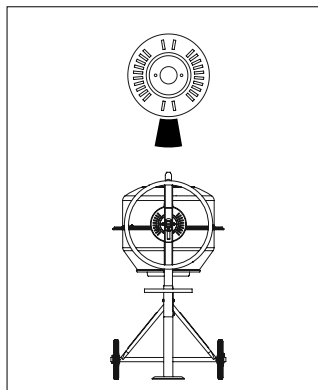
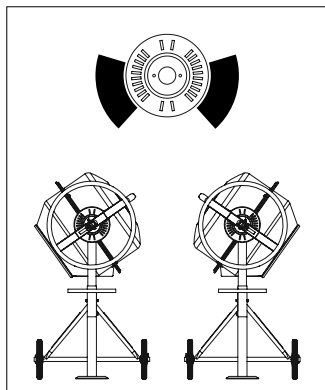



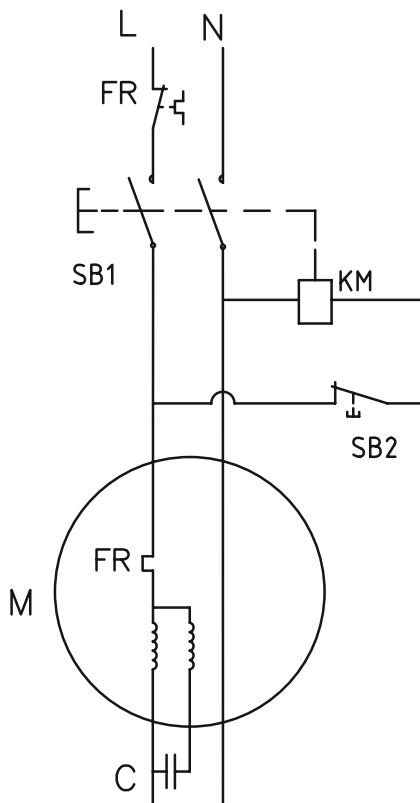
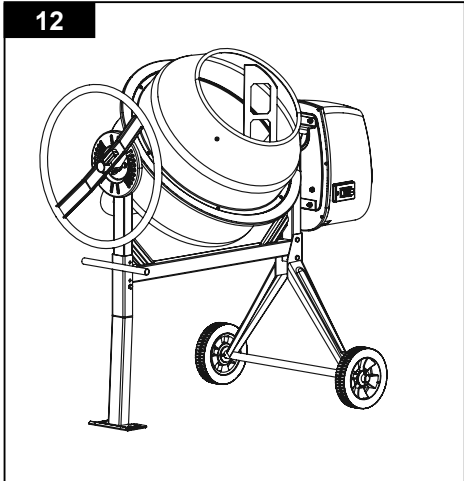



Lagerposition
Storage position
Position de stockage
Posizione di stoccaggio
Lagerpositie
Posición de almacenamiento
Posição de armazenamento
Skladová položka
Skladová položka
Tárolási helyzet
Pozycja magazynowania
Položaj za skladištenje
Položaj za skladiščenje
Ladustamispositsioon
Guolio padétis
Glabāšanas pozīcija
Lagerposition
Varastointiasento
Opbevaringsposition

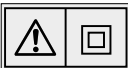

12



Erklärung der Symbole auf dem Gerät

	<p>Vor Inbetriebnahme Bedienungsanleitung und Sicherheitshinweise lesen und beachten!</p>
	<p>Betonmischer waagrecht auf ebenen und festen Boden stellen!</p>
	<p>Betonmischer darf im Betrieb nicht bewegt werden!</p>
	<p>Nicht autorisierte Personen und Kinder vom Gerät fern halten!</p>
	<p>Das Gerät ist schutzisoliert! Achtung! Die Schutzklasse bleibt nur erhalten, wenn im Servicefall Originalisoliertstoffe verwendet werden und die Isolationsabstände nicht verändert werden.</p>
	<p>Vor Reinigung oder Wartung Netzstecker ziehen!</p>
	<p>Betonmischer darf nur mit vollständig geschlossener Schutzeinrichtung betrieben werden!</p>
	<p>Schutzkleidung tragen!</p>
	<p>Nicht in die sich bewegende Trommel greifen!</p>
	<p>Vorsicht! Quetschgefahr am Zahnkranz</p>
	<p>Montagehilfe! Siehe: Montage, Trommeloberteil montieren (Abb.6)</p>

Inhaltsverzeichnis:

Seite:

1.	Einleitung	11
2.	Gerätebeschreibung und Lieferumfang	11
3.	Bestimmungsgemäße Verwendung	11
4.	Allgemeine Sicherheitshinweise	12
5.	Zusätzliche Sicherheitshinweise für Betonmischer	12
6.	Restrisiken	13
7.	Technische Daten	13
8.	Auspacken	13
9.	Montage	14
10.	Betrieb.....	14
11.	Elektrischer Anschluss	15
12.	Reinigung.....	16
13.	Wartung	16
14.	Transport.....	16
15.	Lagerung.....	16
16.	Entsorgung und Wiederverwertung	16
17.	Störungsabhilfe.....	17

1. Einleitung

Hersteller:

Scheppach GmbH
Günzburger Straße 69
D-89335 Ichenhausen

Verehrter Kunde

Wir wünschen Ihnen viel Freude und Erfolg beim Arbeiten mit Ihrem neuen Gerät.

Hinweis:

Der Hersteller dieses Gerätes haftet nach dem geltenden Produkthaftungsgesetz nicht für Schäden, die an diesem Gerät oder durch dieses Gerät entstehen bei:

- unsachgemäßer Behandlung
- Nichtbeachtung der Bedienungsanleitung
- Reparaturen durch Dritte, nicht autorisierte Fachkräfte
- Einbau und Austausch von nicht originalen Ersatzteilen
- nicht bestimmungsgemäßer Verwendung
- Ausfällen der elektrischen Anlage bei Nichtbeachtung der elektrischen Vorschriften und VDE-Bestimmungen 0100, DIN 57113 / VDE 0113

Beachten Sie:

Lesen Sie vor der Montage und vor Inbetriebnahme den gesamten Text der Bedienungsanleitung durch.

Diese Bedienungsanleitung soll es Ihnen erleichtern, Ihr Gerät kennenzulernen und dessen bestimmungsgemäßen Einsatzmöglichkeiten zu nutzen.

Die Bedienungsanleitung enthält wichtige Hinweise, wie Sie mit dem Gerät sicher, fachgerecht und wirtschaftlich arbeiten, und wie Sie Gefahren vermeiden, Reparaturkosten sparen, Ausfallzeiten verringern und die Zuverlässigkeit und Lebensdauer des Gerätes erhöhen.

Zusätzlich zu den Sicherheitsbestimmungen dieser Bedienungsanleitung müssen Sie unbedingt die für den Betrieb des Gerätes geltenden Vorschriften Ihres Landes beachten.

Bewahren Sie die Bedienungsanleitung, in einer Plastikhülle geschützt vor Schmutz und Feuchtigkeit, bei dem Gerät auf. Sie muss von jeder Bedienungsperson vor Aufnahme der Arbeit gelesen und sorgfältig beachtet werden.

An dem Gerät dürfen nur Personen arbeiten, die im Gebrauch des Gerätes unterwiesen und über die damit verbundenen Gefahren unterrichtet sind.

Das geforderte Mindestalter ist einzuhalten.

Neben den in dieser Bedienungsanleitung enthaltenen Sicherheitshinweisen und den besonderen Vorschriften Ihres Landes sind die für den Betrieb von baugleichen Maschinen allgemein anerkannten technischen Regeln zu beachten.

Wir übernehmen keine Haftung für Unfälle oder Schäden, die durch Nichtbeachten dieser Anleitung und den Sicherheitshinweisen entstehen.

2. Gerätebeschreibung und Lieferumfang

1. Standfuß vorn
2. Motorgehäuse
3. Rahmen
4. Schwenkrad
5. Trommel-Oberteil
6. Lagerhalterung
7. Trommel-Unterteil
8. Bedienungsanleitung
9. Mischwerk
10. Beipackbeutel (Abb. 2 Inhalt)
11. Standfuß hinten mit Radachse
12. 2 Räder
13. Rasterscheibe
14. Betätigungsstange
15. Verlängerung
16. Sicherungsplatte

3. Bestimmungsgemäße Verwendung

Die Maschine entspricht der gültigen EG-Maschinenrichtlinie.

- Der Betonmischer ist nur für den privaten Gebrauch in Haus und Garten bestimmt.
- Er darf nur im Rahmen der technischen Daten betrieben werden.
- Der Betonmischer ist ausschließlich zur Herstellung von Beton und Mörtel bestimmt.
- Die zutreffenden Unfallverhütungsvorschriften und die sonstigen allgemein anerkannten sicherheitstechnischen Regeln müssen beachtet werden.
- Die Maschine darf nur von Personen genutzt, gewartet oder repariert werden, die damit vertraut und über die Gefahren unterrichtet sind. Eigenmächtige Veränderungen an der Maschine schließen eine Haftung des Herstellers für daraus resultierende Schäden aus.
- Die Maschine darf nur mit Originalzubehör und Original-Werkzeugen des Herstellers genutzt werden.

- Jeder darüber hinausgehende Gebrauch gilt als nicht bestimmungsgemäß. Für daraus resultierende Schäden haftet der Hersteller nicht; das Risiko dafür trägt allein der Benutzer.

⚠ Achtung! Es ist nicht gestattet:

- **Der Betrieb in explosionsgefährdender Atmosphäre**
- **Der Einsatz im Lebensmittelgewerbe**
- **Das Mischen von explosiven, brennbaren und gesundheitsschädlichen Stoffen.**

Bitte beachten Sie, dass unsere Geräte bestimmungsgemäß nicht für den gewerblichen, handwerklichen oder industriellen Einsatz konstruiert wurden. Wir übernehmen keine Gewährleistung, wenn das Gerät in Gewerbe-, Handwerks- oder Industriebetrieben sowie bei gleichzusetzenden Tätigkeiten eingesetzt wird.

4. Allgemeine Sicherheitshinweise

In dieser Bedienungsanleitung haben wir Stellen, die Ihre Sicherheit betreffen, mit diesem Zeichen versehen: ⚠

⚠ WARNUNG: Wenn Sie Elektrowerkzeuge verwenden, sollten Sie die nachstehenden grundlegenden Sicherheitsvorkehrungen befolgen, um so das Risiko von Feuer, elektrischem Schlag und Personenverletzungen zu reduzieren.

Bitte lesen Sie alle Anweisungen, bevor sie mit diesem Werkzeug arbeiten.

- Alle Sicherheits- und Gefahrenhinweise an der Maschine beachten.
- Alle Sicherheits- und Gefahrenhinweise an der Maschine vollzählig in lesbarem Zustand halten.
- Die Sicherheitseinrichtungen an der Maschine dürfen nicht demontiert oder unbrauchbar gemacht werden.
- Netzanschlussleitungen überprüfen. Keine fehlerhaften Anschlussleitungen verwenden.
- Vor Inbetriebnahme die korrekte Funktion prüfen.
- Die Bedienungsperson muss mindestens 18 Jahre alt sein. Auszubildende müssen mindestens 16 Jahre alt sein, dürfen aber nur unter Aufsicht an der Maschine arbeiten.
- Personen die unter Alkohol-, Drogen - Medikamenteneinfluss stehen ist der Gebrauch nicht gestattet.
- Beim Arbeiten Arbeitshandschuhe tragen.

- Vorsicht beim Arbeiten: Verletzungsgefahr durch rotierende Teile
- Wartungsarbeiten und Beheben von Störungen nur bei ausgeschaltetem Motor durchführen. Netzstecker ziehen!
- Installationen, Reparaturen und Wartungsarbeiten an der Elektroinstallation dürfen nur von Fachkräften ausgeführt werden.
- Sämtliche Schutz- und Sicherheitseinrichtungen müssen nach abgeschlossenen Reparatur- und Wartungsarbeiten sofort wieder montiert werden.
- Beim Verlassen des Arbeitsplatzes den Motor ausschalten. Netzstecker ziehen!
- Achten sie auf eine ausreichende Beleuchtung
- Im Gefahrenfall Maschine ausschalten und Netzstecker ziehen!
- Niemals bei eingeschalteter Maschine die Hände auf sich bewegende Teile der Maschine legen.

5. Zusätzliche Sicherheitshinweise für Betonmischer

- Der Betonmischer darf nur vollständig montiert in Betrieb genommen werden.
- Die Anschlussleitungen vor Inbetriebnahme auf Beschädigungen überprüfen.
- Sicherheitsschuhe, Handschuhe, Schutzbrille und Atemschutzmaske tragen.
- Hände und Füße von beweglichen Teilen fernhalten.
- Nicht in die laufende Mischtrommel greifen.
- Keine Gegenstände in die laufende Mischtrommel stecken z.B. Schaufel oder ähnliches.
- Verletzungsgefahr bei drehender Mischtrommel.
- Betonmischer darf nur mit Original- Ersatzteilen betrieben werden.
- Reparaturen am Betonmischer dürfen nur durch autorisierte Fachbetriebe durchgeführt werden.
- Betriebsbereiten Betonmischer nicht unbeaufsichtigt lassen.
- Beim Verlassen des Arbeitsplatzes Maschine ausschalten und Netzstecker ziehen.

⚠ Warnung! Dieses Elektrowerkzeug erzeugt während des Betriebs ein elektromagnetisches Feld. Dieses Feld kann unter bestimmten Umständen aktive oder passive medizinische Implantate beeinträchtigen. Um die Gefahr von ernsthaften oder tödlichen Verletzungen zu verringern, empfehlen wir Personen mit medizinischen Implantaten ihren Arzt und den Hersteller vom medizinischen Implantat zu konsultieren, bevor das Elektrowerkzeug bedient wird.

6. Restrisiken

Die Maschine ist nach dem Stand der Technik und den anerkannten Sicherheitstechnischen Regeln gebaut. Dennoch können beim Arbeiten einzelne Restrisiken auftreten.

- Verletzungsgefahr durch rotierende Teile.
- Gefährdung durch Strom bei Verwendung nicht ordnungsgemäßer Elektroanschlussleitungen.
- Des Weiteren können trotz aller getroffener Vorkehrungen nicht offensichtliche Restrisiken bestehen.
- Restrisiken können minimiert werden, wenn die Sicherheitshinweise und die Bestimmungsgemäße Verwendung, sowie die Bedienungsanweisung beachtet werden.

7. Technische Daten

	MIX160	MIX180
Motor	230V / 50 Hz 0,65 kW	230V / 50Hz 0,80 kW
Fassungsvolumen	160 l	180 l
Schutzklasse	IP45D	IP45D
Abmessungen	1280 x 840 x 1300 mm	1280 x 840 x 1340 mm
Gewicht	53,8 kg	56,5 kg
Schalldruckpegel L_{pA}	70 dB(A)	68 dB(A)
Unsicherheit K	2,8 dB(A)	5,2 dB(A)
Schalleistungspegel L_{WA}	93 dB(A)	93 dB(A)
Unsicherheit K	2,8 dB(A)	5,2 dB(A)

Information zur Geräusentwicklung

⚠ Warnung: Lärm kann gravierende Auswirkungen auf Ihre Gesundheit haben. Übersteigt der Maschinenlärm 85 dB (A), tragen Sie bitte einen geeigneten Gehörschutz. Falls der elektrische Anschluss defekt ist, kann der Strom beim Start der Maschine abfallen. Dies kann andere Maschinen beeinträchtigen (z. B. blinkende Lampen). Entspricht die elektrische Leistung $Z_{max} < 0,27$, sollten solche Störungen nicht auftreten. (Falls doch, informieren Sie Ihren Fachhändler).

- Der angegebene Schwingungsemissionswert ist nach einem genormten Prüfverfahren gemessen worden und kann zum Vergleich eines Elektrowerkzeugs mit einem anderen verwendet werden;

- Der angegebene Schwingungsemissionswert kann auch zu einer ersten Beurteilung der Belastung verwendet werden.

⚠ Warnung:

- Der Schwingungsemissionswert kann sich während der tatsächlichen Benutzung des Elektrowerkzeugs von dem Angabewert unterscheiden, abhängig von der Art und Weise, in der das Elektrowerkzeug verwendet wird;
- Versuchen Sie, die Belastung durch Vibrationen so gering wie möglich zu halten. Beispielhafte Maßnahmen zur Verringerung der Vibrationsbelastung sind das Tragen von Handschuhen beim Gebrauch des Werkzeugs und die Begrenzung der Arbeitszeit. Dabei sind alle Anteile des Betriebszyklus sind zu berücksichtigen (beispielsweise Zeiten, in denen das Elektrowerkzeug abgeschaltet ist, und solche, in denen es zwar eingeschaltet ist, aber ohne Belastung läuft).

8. Auspacken

- Nehmen Sie den Betonmischer mit zwei Personen aus dem Karton.
- Entfernen Sie das Verpackungsmaterial sowie Verpackungs- und Transportsicherungen (falls vorhanden).
- Überprüfen Sie, ob der Lieferumfang vollständig ist.
- Kontrollieren Sie das Gerät und die Zubehörteile auf Transportschäden. Bei Beanstandungen muss sofort der Zubringer verständigt werden. Spätere Reklamationen werden nicht anerkannt.
- Bewahren Sie die Verpackung nach Möglichkeit bis zum Ablauf der Garantiezeit auf.
- Machen Sie sich vor dem Einsatz anhand der Bedienungsanleitung mit dem Produkt vertraut.
- Verwenden Sie bei Zubehör sowie Verschleiß- und Ersatzteilen nur Originalteile. Ersatzteile erhalten Sie bei Ihrem Fachhändler.
- Geben Sie bei Bestellungen unsere Artikelnummern sowie Typ und Baujahr des Produkts an.

⚠ WARNUNG!

Gerät und Verpackungsmaterialien sind kein Kinderspielzeug! Kinder dürfen nicht mit Kunststoffbeuteln, Folien und Kleinteilen spielen! Es besteht Verschluckungs- und Erstickungsgefahr!

9. Montage

⚠ Achtung!

Der Betonmischer darf erst nach kompletter Montage benutzt werden.

1. Räder (12) montieren (Abb. 3)

An Standfuß hinten mit Radachse (11), beidseitig Splint, Scheibe, Rad (12), Scheibe, Splint montieren. Splinte nach dem Montieren leicht aufbiegen

2. Standfuß vorn (1) mit Rahmen (3) montieren (Abb. 4)

Stecken Sie den Stützfuß (1) in den Rahmen (3) und fixieren diesen mit zwei M8x70 Sechskantschrauben. Stecken Sie die Feder in die dafür vorgesehene Vorrichtung. Führen Sie die Betätigungsstange (14) von unten durch die Feder und verbinden sie mit der Verlängerungsstange (15).

3. Rahmen (3) mit Radstütze montieren (Abb. 5)

Rahmen und Radstütze komplett mit 2 Sechskantschrauben M8x70, 2 Scheiben 8 mm, 2 Federringe, 2 Muttern M8 montieren. Schrauben fest anziehen.

4. Trommelunterteil (7) mit Rahmen (3) montieren (Abb. 6)

Trommelunterteil (7) mit Lagerhalterung (6) auf vormontiertes Gestell setzen, mit 2 Sechskantschrauben M8x65, 2 Scheiben, 2 Federringe und 2 Muttern M8 festziehen.

Mit Spiralring Ø42 sichern. Gegenüberliegende Seite mit Sicherungsplatte und 2 M8x20 Sechskantschrauben fixieren.

5. Mischwerk (9) montieren (Abb. 7)

Mischwerk (9) mit 2 Kreuzschlitzschrauben M10x20 an Trommelunterteil (7) mit 2 Scheiben, 2 Federringe und 2 Muttern M10 sichern. Zwischen Mischwerk (9) und Trommel (7) je eine Gummischeibe einlegen.

6. Trommeloberteil (5) montieren (Abb. 8)

Gummiring auf das Unterteil legen. Trommeloberteil (5) aufsetzen.

Achtung! Die aufgeklebten Pfeile markieren die exakte Ausrichtung des Trommelunter- (7) und Oberteils (5). Trommeloberteil (5) ausrichten und mit Kreuzschlitzschrauben M10x16 mit Scheiben, an Trommelunterteil (7) montieren und festziehen.

Mischwerk (9) mit 2 Kreuzschlitzschrauben M10x20, 2 Sicherungsscheiben an Trommelunterteil (7) mit 2 Scheiben, 2 Federringe und 2 Muttern M10 sichern. Zwischen Mischwerk (9) und Trommel (5/7) je eine Gummischeibe einlegen.

7. Schwenkrad (4) montieren. (Abb. 9)

Montieren Sie das Schwenkrad (4) und die Raster-scheibe (13) mit zwei M8 Sechskantschrauben, Scheiben, Federringen und Sicherungsmuttern an dem Außenflansch.

8. Motorgehäuse (2) montieren (Abb. 10)

Motorgehäuse (2) auf die Halteplatte setzen, mit 4 Sicherheitsmutter M8 inkl. Scheiben sichern. Mit M8x70 Sechskantschraube am Rahmen (3) fixieren.

10. Betrieb

Betreiben Sie den Betonmischer nur, wenn keine Teile (z.B. Schutzabdeckungen) fehlen oder defekt sind und wenn die Anschlussleitung keine Beschädigung aufweist.

Aufstellen:

- Stellen Sie den Betonmischer waagrecht auf ebenen, festen Untergrund.
- Stellen Sie den Betonmischer nicht auf die Anschlussleitung!
- Verlegen Sie die Anschlussleitung so, dass diese nicht geknickt, gequetscht oder auf andere Weise beschädigt werden kann.

Hinweis:

Die Trommel muss nach rechts und links schwenkbar sein. Zum Entleeren der Trommel muss unter der Trommel Platz für eine Schubkarre sein.

Einschalten:

- Stecken Sie das Gerät an Steckdose ein **Einschalten auf „I“ (Grüne Taste) / Ausschalten auf „0“ (Rote Taste)**

Verstellen der Trommel (Abb. 11.1 + 11.2)

- Zum Verstellen der Trommel müssen Sie das seitliche Handrad zurückziehen, sodass Sie die Trommel bewegen können.
- Befindet sich die Trommel in der gewünschten Position, rasten Sie das Handrad wieder ein.

Befüllen

- Achten Sie vor dem Befüllen darauf, dass die Öffnung der Trommel so ausgerichtet ist, dass kein Mischgut aus der Trommel herausfallen kann. (Abb. 12)
- Füllen Sie das Mischgut bei laufender Trommel ein (**Überfüllen Sie die Trommel nicht**)
Vorsicht! Gefahr vor bewegten Teilen

Entleeren

- Schwenken Sie zum Entleeren der Trommel diese nach unten
- Achten Sie darauf, dass unter der Trommel ein ausreichendes Behältnis (z.B. Schubkarren) bereitsteht.
- Achten Sie darauf, dass kein Mischgut auf den Boden gelangen kann

11. Elektrischer Anschluss

Der installierte Elektromotor ist betriebsfertig abgeschlossen. Der Anschluss entspricht den einschlägigen VDE- und DIN Bestimmungen.

Der kundenseitige Netzanschluss sowie die verwendete Verlängerungsleitung müssen diesen Vorschriften entsprechen.

⚠ Wichtige Hinweise

Bei Überlastung des Motors schaltet dieser Selbsttätig ab.

Nach einer Abkühlzeit (zeitlich unterschiedlich) lässt sich der Motor wieder einschalten.

Schadhafte Elektro-Anschlussleitungen

An elektrischen Anschlussleitungen entstehen oft Isolationschäden.

Ursachen sind:

- Druckstellen, wenn Anschlussleitungen durch Fenster oder Türspalten geführt werden.
- Knickstellen, durch unsachgemäße Befestigung oder Führung der Anschlussleitungen.
- Schnittstellen durch Überfahren der Anschlussleitungen.
- Isolationsschäden durch Herausreißen aus der Wandsteckdose.
- Risse durch Alterung der Isolation. Solche schadhafte Elektro-Anschlussleitungen dürfen nicht verwendet werden und sind auf Grund der Isolationsschäden **lebensgefährlich!**

Elektrische Anschlussleitungen regelmäßig auf Schäden überprüfen. Achten Sie darauf, dass beim Überprüfen die Anschlussleitung nicht am Stromnetz hängt. Elektrische Anschlussleitungen müssen den einschlägigen VDE- und DIN-Bestimmungen entsprechen. Verwenden Sie nur Anschlussleitungen mit Kennzeichnung H 07 RN.

Ein Aufdruck der Typenbezeichnung auf der Anschlussleitung ist Vorschrift.

Wechselstrommotor

- Wechselstrommotor 230 V/ 50 Hz, Netzspannung 230 Volt / 50 Hz.
- Die Verwendung einer Fehlerstrom-Schutzeinrichtung („FI“) wird bei einem 230V Anschluss empfohlen. Wenn Sie ein Verlängerungskabel verwenden, stecken Sie es direkt in den FI.
- Beim Betrieb in der Schweiz, stecken Sie den Betonmischer nur in Steckdosen, die durch einen Fehlerstrom-Schutzschalter geschützt sind.
- Netzanschluss und Verlängerungsleitung können sowohl 3-, als auch 2-adrig sein.
- 3-adrig: P + N + SL. - (1/N/PE); 2-adrig: P + N – (1/N)
- Verlängerungsleitungen müssen einen Mindestquerschnitt von 1,5 mm² aufweisen.
- Anschlussleitung, Stecker und Kupplungsdose müssen spritzwassergeschützt sein.
- Der Netzanschluss wird mit maximal 16A abgesichert.

Anschlüsse und Reparaturen an der Elektrischen Ausrüstung dürfen nur von einer Elektro- Fachkraft durchgeführt werden.

Bei Rückfragen bitte folgende Daten angeben.

- Stromart des Motors.
- Daten des Maschinen- Typschildes.

Bei Rücksendung des Motors immer die komplette Antriebseinheit mit Schalter einsenden.

12. Reinigung

⚠ Achtung! Maschine ausschalten Stillstand der Trommel abwarten und Netzstecker ziehen.

Nach jedem Gebrauch des Betonmischers Trommel mit Wasser reinigen.

Zement und Mörtelkruste entfernen. Motorgehäuse und Trommel nicht mit einer Schaufel oder einem anderen harten Gegenstand abklopfen, da diese sonst beschädigt werden können.

13. Wartung

⚠ Achtung!

Bei allen Arbeiten oder Reparaturen am Betonmischer: **Betonmischer ausschalten, Stillstand der Trommel abwarten und Netzstecker ziehen.**

Reparaturen dürfen nur durch autorisierte Fachkräfte durchgeführt werden.

Vor jedem Einsatz des Betonmischers, Sichtkontrolle vornehmen.

Sämtliche Sicherheitsteile müssen montiert sein.

Defekte Anschlussleitungen dürfen nicht verwendet werden

Riemenspannung prüfen/nachstellen

⚠ Achtung! Maschine ausschalten Stillstand der Trommel abwarten und Netzstecker ziehen.

- Abdeckung des Motorgehäuses entfernen, Riemenspannung prüfen (durch Druck mit dem Finger auf den Riemen, sollte der Riemen ca. 5mm nachgeben.)
- Riemen sind Verschleißteile, die nach einer bestimmten Zeit ausgetauscht werden müssen. Bei Bedarf Schrauben am Motor lösen, Riemen tauschen, auf Spannung bringen und Schrauben wieder anziehen.
- Motorabdeckung wieder montieren.

Service-Informationen

Es ist zu beachten, dass bei diesem Produkt folgende Teile einem gebrauchsgemäßen oder natürlichen Verschleiß unterliegen bzw. folgende Teile als Verbrauchsmaterialien benötigt werden.

Verschleißteile*: Keilriemen

* nicht zwingend im Lieferumfang enthalten!

Ersatzteile und Zubehör erhalten Sie in unserem Service-Center. Scannen Sie hierzu den QR-Code auf der Titelseite.

14. Transport

⚠ Achtung!

Vor jedem Transport Netzstecker ziehen.

1. Einfüllöffnung nach unten stellen.
2. Beim Transport mit einem Fahrzeug Schrauben entfernen und FüÙe einklappen.
3. Mischer mit Spangurt gegen Verschiebungen sichern
4. Betonmischer nicht mit dem Kran anheben

15. Lagerung

Lagern Sie das Gerät und dessen Zubehör an einem dunklen, trockenen und frostfreien sowie für Kinder unzugänglichen Ort. Die optimale Lagertemperatur liegt zwischen 5 und 30 °C. Bewahren Sie das Werkzeug in der Originalverpackung auf.

Decken Sie das Werkzeug ab, um es vor Staub oder Feuchtigkeit zu schützen. Bewahren Sie die Bedienungsanleitung bei dem Werkzeug auf.

16. Entsorgung und Wiederverwertung

Hinweise zur Verpackung



Die Verpackungsmaterialien sind recycelbar. Bitte Verpackungen umweltgerecht entsorgen.

Hinweise zum Elektro- und Elektronikgerätegesetz (ElektroG)



Elektro- und Elektronik-Altgeräte gehören nicht in den Hausmüll, sondern sind einer getrennten Erfassung bzw. Entsorgung zuzuführen!

- Altbatterien oder -akkus, welche nicht fest im Altgerät verbaut sind, müssen vor Abgabe entnommen werden! Deren Entsorgung wird über das Batteriegesetz geregelt.
- Besitzer bzw. Nutzer von Elektro- und Elektronikgeräten sind nach deren Gebrauch gesetzlich zur Rückgabe verpflichtet.
- Der Endnutzer trägt die Eigenverantwortung für das Löschen seiner personenbezogenen Daten auf dem zu entsorgenden Altgerät!

- Das Symbol der durchgestrichenen Mülltonne bedeutet, dass Elektro- und Elektronikaltgeräte nicht über den Hausmüll entsorgt werden dürfen.
- Elektro- und Elektronikaltgeräte können bei folgenden Stellen unentgeltlich abgegeben werden:
 - Öffentlich-rechtliche Entsorgungs- bzw. Sammelstellen (z. B. kommunale Bauhöfe)
 - Verkaufsstellen von Elektrogeräten (stationär und online), sofern Händler zur Rücknahme verpflichtet sind oder diese freiwillig anbieten.
 - Bis zu drei Elektroaltgeräte pro Geräteart, mit einer Kantenlänge von maximal 25 Zentimetern, können Sie ohne vorherigen Erwerb eines Neugerätes vom Hersteller kostenfrei bei diesem abgeben oder einer anderen autorisierten Sammelstelle in Ihrer Nähe zuführen.
- Weitere ergänzende Rücknahmebedingungen der Hersteller und Vertrieber erfahren Sie beim jeweiligen Kundenservice.
- Im Falle der Anlieferung eines neuen Elektrogerätes durch den Hersteller an einen privaten Haushalt, kann dieser die unentgeltliche Abholung des Elektroaltgerätes, auf Nachfrage vom Endnutzer, veranlassen. Setzen Sie sich hierzu mit dem Kundenservice des Herstellers in Verbindung.
- Diese Aussagen gelten nur für Geräte, die in den Ländern der Europäischen Union installiert und verkauft werden und die der Europäischen Richtlinie 2012/19/EU unterliegen. In Ländern außerhalb der Europäischen Union können davon abweichende Bestimmungen für die Entsorgung von Elektro- und Elektronik-Altgeräten gelten.

17. Störungsabhilfe

Störung	Mögliche Ursache	Abhilfe
Motor schaltet ab	Motor überlastet	Motor abkühlen lassen
Motor läuft, Trommel bleibt stehen	Keilriemen rutscht durch	Keilriemen tauschen

Bei sonstigen Störungen Betonmischer ausschalten, Netzstecker ziehen und Störung von einem autorisierten Fachbetrieb beheben lassen

Garantiebedingungen

Revisionsdatum 26.11.2021

Sehr geehrte Kundin, sehr geehrter Kunde,

unsere Produkte unterliegen einer strengen Qualitätskontrolle. Sollte ein Gerät dennoch nicht einwandfrei funktionieren, bedauern wir dies sehr und bitten Sie, sich an unseren Servicedienst unter der unten angegebenen Adresse zu wenden. Gerne stehen wir Ihnen auch telefonisch über die Service-Nummer zur Verfügung. Die nachfolgenden Hinweise sollen Ihnen für eine problemlose Bearbeitung und Regulierung im Schadensfall dienen.

Für die Geltendmachung von Garantieansprüchen - innerhalb Deutschland - gilt folgendes:

1. **Diese Garantiebedingungen** regeln unsere zusätzlichen Hersteller-Garantieleistungen für Käufer (private Endverbraucher) von Neugeräten. Die gesetzlichen Gewährleistungsansprüche werden von dieser Garantie nicht berührt. Für diese ist der Händler zuständig, bei dem Sie das Produkt erworben haben.
2. **Die Garantieleistung** erstreckt sich ausschließlich auf Mängel an einem von Ihnen erworbenen neuen Gerät, die auf einem Material- oder Herstellungsfehler beruhen und ist - nach unserer Wahl - auf die unentgeltliche Reparatur solcher Mängel oder den Austausch des Gerätes beschränkt (ggf. auch Austausch mit einem Nachfolgemodell). Ersetzte Geräte oder Teile gehen in unser Eigentum über. Bitte beachten Sie, dass unsere Geräte bestimmungsgemäß nicht für den gewerblichen, handwerklichen oder beruflichen Einsatz konstruiert wurden. Ein Garantiefall kommt daher nicht zustande, wenn das Gerät innerhalb der Garantiezeit in Gewerbe-, Handwerks- oder Industriebetrieben verwendet wurde oder einer gleichzusetzenden Beanspruchung ausgesetzt war.
3. **Von unseren Garantieleistungen ausgenommen sind:**
 - Schäden am Gerät, die durch Nichtbeachtung der Montageanleitung, nicht fachgerechte Installation, Nichtbeachtung der Bedienungsanleitung (z.B. Anschluss an eine falsche Netzspannung oder Stromart) bzw. der Wartungs- und Sicherheitsbestimmungen oder durch Einsatz des Gerätes unter ungeeigneten Umweltbedingungen sowie durch mangelnde Pflege und Wartung entstanden sind.
 - Schäden am Gerät, die durch missbräuchliche oder unsachgemäße Anwendungen (wie z.B. Überlastung des Gerätes oder Verwendung von nicht zugelassenen Werkzeugen bzw. Zubehör), Eindringen von Fremdkörpern in das Gerät (wie z.B. Sand, Steine oder Staub), Transportschäden, Gewaltanwendung oder Fremdeinwirkungen (wie z. B. Schäden durch Herunterfallen) entstanden sind.
 - Schäden am Gerät oder an Teilen des Gerätes, die auf einen bestimmungsgemäßen, üblichen (betriebsbedingten) oder sonstigen natürlichen Verschleiß zurückzuführen sind sowie Schäden und/oder Abnutzung von Verschleißteilen.
 - Mängel am Gerät, die durch Verwendung von Zubehör-, Ergänzungs- oder Ersatzteilen verursacht wurden, die keine Originalteile sind oder nicht bestimmungsgemäß verwendet werden.
 - Geräte, an denen Veränderungen oder Modifikationen vorgenommen wurden.
 - Geringfügige Abweichungen von der Soll-Beschaffenheit, die für Wert und Gebrauchstauglichkeit des Gerätes unerheblich sind.
 - Geräte an denen eigenmächtig Reparaturen oder Reparaturen, insbesondere durch einen nicht autorisierten Dritten, vorgenommen wurden.
 - Wenn die Kennzeichnung am Gerät bzw. die Identifikationsinformationen des Produktes (Maschinenaufkleber) fehlen oder unlesbar sind.
 - Geräte die eine starke Verschmutzung aufweisen und daher vom Servicepersonal abgelehnt werden.

Schadensersatzansprüche sowie Folgeschäden sind von dieser Garantieleistung generell ausgeschlossen.
4. **Die Garantiezeit** beträgt regulär **24 Monate*** (12 Monate bei Batterien / Akkus) und beginnt mit dem Kaufdatum des Gerätes. Maßgeblich ist das Datum auf dem Original-Kaufbeleg. Garantieansprüche müssen jeweils nach Kenntniserlangung unverzüglich erhoben werden. Die Geltendmachung von Garantieansprüchen nach Ablauf der Garantiezeit ist ausgeschlossen. Die Reparatur oder der Austausch des Gerätes führt weder zu einer Verlängerung der Garantiezeit noch wird eine neue Garantiezeit durch diese Leistung für das Gerät oder für etwaige eingebaute Ersatzteile in Gang gesetzt. Dies gilt auch bei Einsatz eines Vor-Ort-Services. Das betroffene Gerät ist in gesäubertem Zustand zusammen mit einer Kopie des Kaufbelegs, - hierin enthalten die Angaben zum Kaufdatum und der Produktbezeichnung - der Kundendienststelle vorzulegen bzw. einzusenden. Wird ein Gerät unvollständig, ohne den kompletten Lieferumfang eingeschendet, wird das fehlende Zubehör wertmäßig in Anrechnung / Abzug gebracht, falls das Gerät ausgetauscht wird oder eine Rückerstattung erfolgt. Teilweise oder komplett zerlegte Geräte können nicht als Garantiefall akzeptiert werden. Bei nicht berechtigter Reklamation bzw. außerhalb der Garantiezeit trägt der Käufer generell die Transportkosten und das Transportrisiko. **Einen Garantiefall melden Sie bitte vorab bei der Servicestelle (s.u.) an.** In der Regel wird vereinbart, dass das defekte Gerät mit einer kurzen Beschreibung der Störung per Abhol-Service (nur in Deutschland) oder - im Reparaturfall außerhalb des Garantiezeitraums - ausreichend frankiert, unter Beachtung der entsprechenden Verpackungs- und Versandrichtlinien, an die unten angegebene Serviceadresse eingeschendet wird. **Beachten Sie bitte, dass Ihr Gerät (modellabhängig) bei Rücklieferung, aus Sicherheitsgründen - frei von allen Betriebsstoffen ist.** Das an unser Service-Center eingeschickte Produkt, muss so verpackt sein, dass Beschädigungen am Reklamationsgerät auf dem Transportweg vermieden werden. Nach erfolgter Reparatur / Austausch senden wir das Gerät frei an Sie zurück. Können Produkte nicht repariert oder ausgetauscht werden, kann nach unserem eigenen freien Ermessen ein Geldbetrag bis zur Höhe des Kaufpreises des mangelhaften Produkts erstattet werden, wobei ein Abzug aufgrund von Abnutzung und Verschleiß berücksichtigt wird. Diese Garantieleistungen gelten nur zugunsten des privaten Erstkäufers und sind nicht abtret- oder übertragbar.

5. Für die Geltendmachung Ihres Garantieanspruches **kontaktieren Sie bitte unser Service-Center.**

Bitte verwenden Sie vorzugsweise unser Formular auf unserer

Homepage: <https://www.scheppach.com/de/service>

Bitte senden Sie uns keine Geräte ohne vorherige Kontaktaufnahme und Anmeldung bei unserem Service-Center.

Für die Inanspruchnahme dieser Garantieversprechen ist der Erstkontakt mit unserem Service-Center zwingende Voraussetzung.

6. **Bearbeitungszeit** - Im Regelfall erledigen wir Reklamationsendungen innerhalb 14 Tagen nach Eingang in unserem Service-Center.

Sollte in Ausnahmefällen die genannte Bearbeitungszeit überschritten werden, so informieren wir Sie rechtzeitig.

7. **Verschleißteile** - Verschleißteile sind: a) mitgelieferte, an- und/oder eingebaute Batterien / Akkus sowie b) alle modellabhängigen Verschleißteile (siehe Bedienungsanleitung). Von der Garantieleistung ausgeschlossen sind tief entladene bzw. an Gehäuse und oder Batteriepolen beschädigte Batterien / Akkus.

8. **Kostenvoranschlag** - Von der Garantieleistung nicht oder nicht mehr erfasste Geräte reparieren wir gegen Berechnung. Auf Nachfrage bei unserem Service-Center können Sie die defekten Geräte für einen Kostenvoranschlag einsenden und ggf. dem Service-Center schriftlich (per Post, eMail) die Reparaturfreigabe erteilen. Ohne Reparaturfreigabe erfolgt keine weitere Bearbeitung.

9. **Andere Ansprüche**, als die oben genannten, können nicht geltend gemacht werden.

Die **Garantiebedingungen** gelten nur in der jeweils aktuellen Fassung zum Zeitpunkt der Reklamation und können ggf. unserer Homepage (www.scheppach.com) entnommen werden.

Bei Übersetzungen ist stets die deutsche Fassung maßgeblich.

Scheppach GmbH · Günzburger Str. 69 · 89335 Ichenhausen (Deutschland) · www.scheppach.com

Telefon: +800 4002 4002 (Service-Hotline/Freecall Rufnummer dt. Festnetz**) · Telefax +49 [0] 8223 4002 20 · E-Mail: service@scheppach.com

· Internet: <http://www.scheppach.com>



**Ersatzteile
Zubehör**



Reparatur



Kontakt



Dokumente

* Produktabhängig auch über 24 Monate; länderbezogen können erweiterte Garantieleistungen gelten

** Verbindungskosten: kostenlos aus dem deutschen Festnetz

Änderungen dieser Garantiebedingungen ohne Voranmeldung behalten wir uns jederzeit vor.

Explanation of the symbols on the device



















	<p>Read the operating and safety instructions before start-up and follow them!</p>
 	<p>Place the concrete mixer horizontally on level and firm floor!</p>
	<p>Concrete mixer must not be moved during operation!</p>
	<p>Keep unauthorised persons and children away from the device!</p>
	<p>The device has protective insulation! Attention! The protection class is only maintained if original insulating materials are used during servicing and the insulation distances are not changed.</p>
	<p>Pull out the mains plug before cleaning or maintenance!</p>
 	<p>Concrete mixer may only be operated with the guard fully closed!</p>
    	<p>Wear protective clothing!</p>
 	<p>Do not reach into the drum when it is moving!</p>
	<p>Caution! Danger of crushing on the sprocket</p>
	<p>Assembly support! See: Assembly, Fitting the drum upper section (fig. 6)</p>

Table of contents:	Page:
1. Introduction	22
2. Device description and scope of delivery	22
3. Proper use	22
4. Safety information.....	23
5. Additional safety instructions for concrete mixer	23
6. Residual risks	23
7. Technical data.....	24
8. Unpacking	24
9. Assembly	24
10. Operation	25
11. Electrical connection	25
12. Cleaning.....	26
13. Maintenance	26
14. Transport.....	27
15. Storage	27
16. Disposal and recycling.....	27
17. Troubleshooting	28

1. Introduction

Manufacturer:

Scheppach GmbH
Günzburger Straße 69
D-89335 Ichenhausen

Dear Customer

We hope your new tool brings you much enjoyment and success.

Note:

In accordance with the applicable product liability laws, the manufacturer of this device assumes no liability for damage to the device or caused by the device arising from:

- Improper handling,
- Non-compliance with the operating manual,
- Repairs carried out by third parties, unauthorised specialists.
- Installing and replacing non-original spare parts
- Application other than specified
- Failure of the electrical system in the event of the electrical regulations and VDE provisions 0100, DIN 13 / VDE0113 not being observed

Please consider:

Read through the complete text in the operating manual before installing and commissioning the device.

The operating manual is intended to help the user to become familiar with the machine and take advantage of its application possibilities in accordance with the recommendations.

The operating manual includes important instructions for safe, proper and economic operation of the device, for avoiding danger, for minimising repair costs and downtimes, and for increasing the reliability and extending the service life of the device.

In addition to the safety instructions in this operating manual, you must also observe the regulations applicable to the operation of the device in your country.

Keep the operating manual package with the machine at all times and store it in a plastic cover to protect it from dirt and moisture. They must be read and carefully observed by all operating personnel before starting the work.

The device may only be used by personnel who have been trained to use it and who have been instructed with respect to the associated hazards. The required minimum age must be observed.

In addition to the safety instructions in this operating manual and the separate regulations of your country, the generally recognised technical rules relating to the operation of such machines must also be observed.

We accept no liability for accidents or damage that occur due to a failure to observe this manual and the safety instructions.

2. Device description and scope of delivery

1. Front foot
2. Engine housing
3. Frame
4. Swivel wheel
5. Drum upper section
6. Bearing support
7. Drum lower section
8. Instructions
9. Mixing plant
10. Enclosed accessories bag (Fig. 2 contents)
11. Rear foot with wheel axle
12. 2 wheels
13. Grating disc
14. Actuating rod
15. Extension piece
16. Locking plate

3. Proper use

The machine complies with the applicable EC machinery directive.

- The concrete mixer is only intended for private use in the home and garden.
- It may only be operated within the conditions of the technical data.
- The concrete mixer is intended exclusively to produce concrete and mortar.
- Relevant accident prevention regulations and other generally recognized safety and technical rules must also be observed.
- The machine may only be used, maintained or repaired by persons who are familiar with it and have been informed of the dangers. Any liability of the manufacturer for damages resulting from arbitrary changes to the machine is excluded.
- The machine may only be operated with original accessories and original tools from the manufacturer.
- Any use beyond this is improper use. The manufacturer is not responsible for the resulting damages; the user solely bears the risk.

Attention! The following are not permitted:

- **Operation in an explosive atmosphere**
- **Use in the food industry**
- **Mixing explosive, flammable and harmful substances.**

Please observe that this equipment was not designed with the intention of use for commercial or industrial purposes. We assume no guarantee if the equipment is used in commercial or industrial applications, or for equivalent work.

4. Safety information

We have marked points in these operating instructions that impact your safety with this symbol: .

WARNING: When using power tools, several safety warnings must be observed to reduce the risk of fire, electric shock, and personal injury.

Please read all instructions before working with this tool.

- Observe all safety information and danger notices on the machine.
- Ensure that all of the safety information and danger notices on the machine are complete and in legible condition.
- The safety equipment on the machine must not be disassembled or made unusable.
- Check mains connection cables. Do not use faulty connection cables.
- Check for correct function before commissioning.
- The operating personnel must be at least 18 years of age. Trainees must be at least 16 years of age and may only work on the machine under supervision.
- Persons under the influence of alcohol, drugs or medication are not permitted to use the equipment.
- Wear work gloves when working.
- Caution when working: Danger of injury due to rotating parts
- Only carry out maintenance work and rectify faults when the engine is switched off. Pull out the mains plug!
- Installation, repairs and maintenance work on the electrical equipment may only be carried out by electricians.
- All protective and safety equipment must be reassembled immediately after repair, maintenance is completed.

- Switch off the engine when leaving the work station. Pull out the mains plug!
- Ensure adequate lighting
- In case of danger, switch off the machine and pull out the mains plug!
- Never place your hands on moving parts of the machine when it is switched on.

5. Additional safety instructions for concrete mixer

- The concrete mixer may only be put into operation fully assembled.
- Check the connection cables for damage before commissioning.
- Wear safety shoes, gloves, safety goggles and a breathing mask.
- Keep hands and feet away from moving parts.
- Do not reach into the mixing drum while it is running.
- Do not put any objects into the mixing drum while it is running, e.g. shovel or similar.
- Danger of injury when the mixing drum is rotating.
- The concrete mixer may only be operated with original spare parts.
- Repairs to the concrete mixer may only be carried out by authorised specialist companies.
- Do not leave ready-to-use concrete mixer unattended.
- Switch off the machine and pull out the mains plug when leaving the workstation.

ATTENTION!

This power tool generates an electromagnetic field during operation. This field can impair active or passive medical implants under certain conditions. In order to prevent the risk of serious or deadly injuries, we recommend that persons with medical implants consult with their physician and the manufacturer of the medical implant prior to operating the machine.

6. Residual risks

The machine has been built according to the state-of-the-art and the recognised technical safety requirements. However, individual residual risks can arise during operation.

- Danger of injury due to rotating parts.
- Hazard due to electrical power with the use of improper electrical connection cables
- Furthermore, despite all precautions having been met, some non-obvious residual risks may still remain.

- Residual risks can be minimised if the “Safety instructions” and the “Proper use” are observed along with the operating instructions.

7. Technical data

	MIX160	MIX180
Engine	230V / 50 Hz 0.65 kW	230V / 50Hz 0.80 kW
Capacity	160 l	180 l
Protection class	IP45D	IP45D
Dimensions	1280 x 840 x 1300 mm	1280 x 840 x 1340 mm
Weight	53,8 kg	56,5 kg
Sound pressure level L_{pA}	70 dB(A)	68 dB(A)
Uncertainty K	2,8 dB(A)	5,2 dB(A)
Sound power level L_{WA}	93 dB(A)	93 dB(A)
Uncertainty K	2,8 dB(A)	5,2 dB(A)

Information about noise development

Warning: Noise can have serious effects on your health. If the machine noise exceeds 85 dB (A), please wear suitable hearing protection. If the electrical connection is defective, the power can fail when starting the machine. This could influence other machines (e.g. blinking lamps). If the electrical power corresponds to $Z_{max} < 0.27$, such disruptions should not occur. (However, if they do, inform your specialist dealer).

- The specified vibration emission value has been measured according to a standardised testing procedure and can be used for comparison of one electric tool with another;
- The specified vibration emission value can also be used for an initial assessment of the load.

Warning:

- The vibration emission value can vary from the specified value during the actual use of the electric tool, depending on the type and the manner in which the electric tool is used;

- Try to minimise stress from vibrations as low as possible. Some examples of means for reducing the vibration stress are wearing gloves while using the tool and limiting work time. In the process all parts of the operating cycle must be taken into account (such as times in which the electric tool is switched off or time in which it is switched on, but is not running under a load).

8. Unpacking

- Remove the concrete mixer from the box with two people.
- Remove the packaging material, as well as the packaging and transport safety devices (if present).
- Check whether the scope of delivery is complete.
- Check the device and accessory parts for transport damage. In the event of complaints the carrier must be informed immediately. Later claims will not be recognised.
- If possible, keep the packaging until the expiry of the warranty period.
- Familiarise yourself with the product by means of the operating manual before using for the first time.
- With accessories as well as wearing parts and replacement parts use only original parts. Replacement parts can be obtained from your dealer.
- When ordering please provide our article number as well as type and year of manufacture for your product.

⚠ WARNING!

The device and the packaging are not children's toys! Do not let children play with plastic bags, films or small parts! There is a danger of choking or suffocating!

9. Assembly

⚠ Attention!

The concrete mixer may only be used after complete assembly.

1. Fitting the wheels (12) (Fig. 3)

On rear foot with wheel axle (11), fit split pin, washer, tyres (12), washer, split pin on both sides.

Slightly bend open the split pins after fitting

2. Fit the foot at the front (1) to the frame (3) (Fig. 4)

Connect the support foot (1) into the frame (3) and fix it with two M8x70 hexagonal bolts. Connect the spring into the fixture provided. Guide the actuating rod (14) from below through the spring and connect it to the extension rod (15).

3. Fit the frame (3) with wheel support (Fig. 5)

Mount frame and wheel support cpl. with 2 hexagonal bolts M8x70, 2 washers 8 mm, 2 spring washers, 2 nuts M8. Tighten the screws firmly

4. Fit the drum lower section (7) to the frame (3) (Fig. 6)

Place the drum lower section (7) with bearing holder (6) on the pre-assembled frame, tighten with 2 hexagonal bolts M8x65, 2 washers, 2 spring washers and 2 nuts M8.

Secure with Ø42 spiral ring. Fix opposite side in place with locking plate and 2 M8x20 hexagonal bolts.

5. Fitting the mixing plant (9) (Fig. 7)

Secure the mixing plant (9) with 2 Phillips screws M10x20 to the drum lower section (7) with 2 washers, 2 spring washers and 2 nuts M10. Insert a rubber washer between the mixing plant (9) and the drum (7).

6. Fitting the drum upper section (5) (Fig. 8)

Place the rubber ring on the lower section. Put on the drum upper section (5).

Attention! The glued-on arrows mark the exact alignment of the drum lower (7) and upper sections (5). Align the drum upper section (5) and fit it to the drum lower section (7) using Phillips screws M10x16 with washers and tighten them. Secure the mixing plant (9) with 2 Phillips screws M10x20, 2 spring washers to the drum lower section (7) with 2 washers, 2 spring washers and 2 nuts M10. Insert a rubber washer between the mixing plant (9) and the drum (5/7).

7. Fit the swivelling wheel (4) (Fig. 9)

Fit the swivel wheel (4) and the locking washer (13) to the outer flange using two M8 hexagonal bolts, washers, spring washers and locknuts.

8. Fit the engine housing (2) (Fig. 10)

Place the engine housing (2) on the retaining plate, secure with 4 M8 safety nuts incl. washers. Fix to frame (3) with M8x70 hexagonal bolt.

10. Operation

Only operate the concrete mixer if no parts (e.g. protective covers) are missing or faulty and if the connection cable is not damaged.

Setting up:

- Set up the concrete mixer horizontally on level, firm ground.
- Do not set up the concrete mixer on the connection cable!
- Lay the connection cable so that it cannot be kinked, crushed or damaged in any other way.

Note:

The drum must be able to swivel to the right and left. There must be space under the drum for a wheelbarrow to empty it.

Switching on:

- Plug the device into the socket **Switch on to "I"** (green button)/switch off to "0" (red button)

Adjusting the drum (Fig. 11.1 + 11.2)

- To adjust the drum, pull back the side hand wheel so that you can move the drum.
- When the drum is in the desired position, engage the hand wheel again.

Filling

- Before filling, make sure that the opening of the drum is aligned so that no mix can fall out of the drum. (Fig. 12)
- Fill the mix while the drum is running (**do not overfill the drum**)

Caution! Danger from moving parts

Emptying

- To empty the drum, swivel it downwards
- Make sure that a sufficient container (e.g. wheelbarrow) is present under the drum.
- Make sure that no mix can get onto the floor.

11. Electrical connection

The electrical motor installed is connected and ready for operation. The connection complies with the applicable VDE and DIN provisions.

The customer's mains connection as well as the extension cable used must also comply with these regulations.

Important information

In the event of an overloading the motor will switch itself off.

After a cool-down period (time varies) the motor can be switched back on again.

Damaged electrical connection cables

The insulation on electrical connection cables is often damaged.

Causes are:

- Pressure points, where connection cables are passed through windows or doors.
- Kinks where the connection cables have been improperly fastened or routed.
- Places where the connection cables have been cut due to being driven over.
- Insulation damage due to being ripped out of the wall outlet.
- Cracks due to the insulation ageing. Such damaged electrical connection cables must not be used and are **life-threatening due to insulation damage!**

Check the electrical connection cables for damage regularly. Ensure that the connection cables are disconnected from electrical power when checking for damage. Electrical connection cables must comply with the applicable VDE and DIN provisions.

Only use connection cables with the marking "H 07 RN".

The printing of the type designation on the cable is mandatory.

AC motor

- AC motor 230 V/ 50 Hz, mains voltage 230 Volt / 50 Hz.
- The use of a residual current device ("FI") is recommended for a 230V connection. If using an extension cable, plug it directly into the FI.
- When operating in Switzerland, only plug the concrete mixer into sockets that are protected by a residual current circuit breaker.
- The mains power connection and extension lead can be either 3-wire or 2-wire.
- 3-wire: P + N + SL - (1/N/PE); 2-wire: P + N - (1/N)
- Extension cables must have a minimum cross section of 2.5 mm².
- The connection cable, connector and coupling socket must be splash-proof.
- The mains power connection must be protected with a max. 16A fuse.

Connections and repair work on the electrical equipment may only be carried out by electricians. Please provide the following information in the event of any enquiries.

- Type of current for the motor.
- Machine data - type plate.

When returning the motor always send in the complete drive unit with switches.

12. Cleaning

Attention! Switch off the machine, wait for the drum to stop and pull out the power plug.

After each use of the concrete mixer, clean the drum with water.

Remove cement and mortar crust. Do not tap the engine housing and drum with a shovel or other hard object as this may damage them.

13. Maintenance

Attention!

For all work or repairs on the concrete mixer:

Switch off the concrete mixer, wait for the drum to stop and pull out the mains plug.

Repairs may only be carried out by authorised specialists.

Before each use of the concrete mixer, carry out a visual inspection.

All safety parts must be fitted.

Defective connection cables must not be used

Checking/adjusting belt tension

Attention! Switch off the machine, wait for the drum to stop and pull out the power plug.

- Remove the cover of the engine housing, check the belt tension (by pressing on the belt with your finger, the belt should give approx. 5 mm.)
- Belts are wearing parts that have to be replaced after a certain time. If necessary, loosen the screws on the engine, replace the belt, bring it to tension and tighten the screws again.
- Refit the engine cover.

Service information

With this product, it is necessary to note that the following parts are subject to natural or usage-related wear, or that the following parts are required as consumables.

Wearing parts*: V-belt

* may not be included in the scope of supply!

Spare parts and accessories can be obtained from our service centre. To do this, scan the QR code on the cover page.

14. Transport

Attention!

Pull out the mains plug prior to each transport.

1. Place the filler opening downwards.
2. When transporting with a vehicle, remove screws and fold in the feet.
3. Secure mixer against displacement with tension strap
4. Do not lift concrete mixers with a crane

15. Storage

Store the device and its accessories in a dark, dry and frost-free place that is inaccessible to children. The optimum storage temperature lies between 5 and 30 °C. Store the power tool in its original packaging. Cover the power tool to protect it from dust or moisture. Store the operating manual with the power tool.

16. Disposal and recycling

Notes for packaging



The packaging materials are recyclable. Please dispose of packaging in an environmentally friendly manner.

Notes on the electrical and electronic equipment act [ElektroG]



Waste electrical and electronic equipment does not belong in household waste, but must be collected and disposed of separately!

- Old batteries or rechargeable batteries that are not permanently installed in the old unit must be removed before handing them in! Their disposal is regulated by the battery act.
- Owners or users of electrical and electronic devices are legally obliged to return them after use.
- The end user is responsible for deleting their personal data from the old device being disposed of!
- The symbol of the crossed-out dustbin means that waste electrical and electronic equipment must not be disposed of with household waste.
- Waste electrical and electronic equipment can be handed in free of charge at the following places:
 - Public disposal or collection points (e.g. municipal works yards)
 - Points of sale of electrical appliances (stationary and online), provided that dealers are obliged to take them back or offer to do so voluntarily.
 - Up to three waste electrical devices per type of device, with an edge length of no more than 25 centimetres, can be returned free of charge to the manufacturer without prior purchase of a new device from the manufacturer or taken to another authorised collection point in your vicinity.
 - Further supplementary take-back conditions of the manufacturers and distributors can be obtained from the respective customer service.
- If the manufacturer delivers a new electrical appliance to a private household, the manufacturer can arrange for the free collection of the old electrical appliance upon request from the end user. Please contact the manufacturer's customer service for this.
- These statements only apply to devices installed and sold in the countries of the European Union and which are subject to the European Directive 2012/19/EU. In countries outside the European Union, different regulations may apply to the disposal of waste electrical and electronic equipment.

17. Troubleshooting

Fault	Possible cause	Remedy
Engine switches off	Engine overloaded	Let the engine cool down
Engine runs, drum stands still	V-belt slipping	Replace V-belt

In the event of other faults, switch off the concrete mixer, pull out the mains plug and have the fault rectified by an authorised specialist company

Explication des symboles sur l'appareil

	<p>Lire la notice d'utilisation et observer les consignes de sécurité avant de procéder à la mise en service !</p>
 	<p>Placer la bétonneuse horizontalement sur un sol plan et solide !</p>
	<p>La bétonneuse ne doit pas être déplacée en cours de fonctionnement !</p>
	<p>Ne pas laisser les personnes non autorisées et les enfants s'approcher de la machine !</p>
	<p>L'appareil est doté d'une isolation de protection ! Attention ! La classe de protection ne reste acquise que si des matériaux isolants originaux sont utilisés en cas d'intervention et si les distances d'isolation ne sont pas modifiées.</p>
	<p>Débrancher la fiche avant le nettoyage ou la maintenance !</p>
 	<p>Le tambour mélangeur ne doit être opéré qu'avec des équipements de protection complètement fermés !</p>
    	<p>Porter des vêtements de protection !</p>
 	<p>Ne pas toucher le tambour en mouvement !</p>
	<p>Prudence ! Risque d'écrasement au niveau de la couronne dentée</p>
	<p>Aide au montage ! Voir : montage, montage de la partie supérieure du tambour (fig. 6)</p>

Table des matières:
Page:

1.	Introduction	31
2.	Description de l'appareil et fournitures.....	31
3.	Utilisation conforme	31
4.	Consignes de sécurité	32
5.	Consignes de sécurité additionnelles pour la bétonneuse	32
6.	Risques résiduels	33
7.	Caractéristiques techniques.....	33
8.	Déballage.....	33
9.	Montage	34
10.	Fonctionnement.....	34
11.	Raccordement électrique	35
12.	Nettoyage.....	36
13.	Maintenance	36
14.	Transport.....	36
15.	Stockage	36
16.	Élimination et recyclage.....	36
17.	Dépannage	37

1. Introduction

Fabricant :

Scheppach GmbH
Günzburger Straße 69
D-89335 Ichenhausen

Cher client,

Nous espérons que votre nouvelle machine vous apportera satisfaction et de bons résultats.

Remarque :

Conformément à la loi en vigueur sur la responsabilité du fait des produits, le fabricant de cet appareil n'est pas responsable des dommages survenus ou générés sur l'appareil en cas de :

- Manipulation incorrecte,
- Non-respect de la notice d'utilisation,
- Réparations effectuées par des tiers, des spécialistes non autorisés
- Montage et remplacement des pièces de rechange non originales
- Utilisation non conforme
- Défaillances de l'installation électrique en cas d'inobservation des prescriptions électriques et des dispositions de la VDE 0100 et de la norme DIN 57113/VDE 0113

Nous vous recommandons :

Lisez l'ensemble du texte de la notice d'utilisation avant le montage et la mise en service.

La présente notice d'utilisation a pour objectif de vous familiariser avec votre appareil et d'en exploiter les possibilités d'emploi conforme.

La notice d'utilisation contient des remarques importantes sur la manière de travailler en toute sécurité, réglementairement et économiquement avec l'appareil et sur la façon d'éviter les dangers, d'économiser les coûts de réparation, de réduire les périodes d'arrêt et d'augmenter la fiabilité et la durée de vie de l'appareil. Outre les dispositions de sécurité figurant dans cette notice d'utilisation, vous devez absolument observer les prescriptions concernant le fonctionnement de l'appareil en vigueur dans votre pays.

Conservez la notice d'utilisation dans une pochette en plastique à l'abri de la poussière et de l'humidité près de l'appareil. Chaque opérateur doit l'avoir lue avant le début des travaux et doit la respecter minutieusement.

Seules des personnes formées à l'utilisation de l'appareil et informées des dangers associés sont autorisées à travailler avec l'appareil. Respecter la limite d'âge minimum requis.

Outre les consignes de sécurité reprises dans la présente notice d'utilisation et les prescriptions particulières en vigueur dans votre pays, respecter également les règles techniques générales concernant l'utilisation des machines similaires.

Nous déclinons toute responsabilité concernant les accidents ou dommages qui surviendraient en raison d'un non-respect de cette notice et des consignes de sécurité.

2. Description de l'appareil et fournitures

1. Pied de support avant
2. Carter de moteur
3. Châssis
4. Roue pivotante
5. Partie supérieure du tambour
6. Fixation du support
7. Partie inférieure du tambour
8. Notice
9. Mécanisme mélangeur
10. Sachet joint (contenu dans fig. 2)
11. Pied de support arrière avec essieu
12. 2 roues
13. Disque d'arrêt
14. Tige d'actionnement
15. Rallonge
16. Plaque de fixation

3. Utilisation conforme

La machine correspond à la directive CE sur les machines en vigueur.

- La bétonneuse n'est conçue que pour un usage privé dans une maison ou un jardin.
- Elle doit être utilisée dans le cadre des caractéristiques techniques.
- La bétonneuse est exclusivement conçue pour fabriquer du béton et du mortier.
- Les instructions de prévention des accidents concernées et autres règles techniques de sécurité généralement admises doivent être observées.

- La machine ne doit être utilisée, entretenue ou réparée que par des personnes la connaissant et informées des dangers. Toute modification arbitraire de la machine annule toute garantie du fabricant pour les dommages en résultant.
- La machine ne doit être utilisée qu'avec des accessoires originaux et des outils originaux du fabricant.
- Toute utilisation hors de ce cadre est considérée comme non conforme. Le fabricant n'est pas responsable des dommages en résultant, seul l'utilisateur en porte le risque.

Attention ! Sont interdits:

- **Le fonctionnement dans des atmosphères explosibles**
- **L'utilisation dans le secteur alimentaire**
- **Le mélange de substances explosives, inflammables et nocives.**

Remarque: conformément aux dispositions, cet appareil n'a pas été conçu pour une utilisation commerciale, artisanale ou industrielle. Nous ne n'accordons aucune garantie lorsque l'appareil est utilisé à des fins professionnelles, artisanales ou industrielles ou lors de toute utilisation de la même nature.

4. Consignes de sécurité

Dans ces instructions d'utilisation, nous avons repéré les points qui concernent votre sécurité par le signe : 

AVERTISSEMENT: Si vous utilisez des appareils électriques, vous devriez suivre les mesures préventives de sécurité fondamentales suivantes, afin de réduire les risques d'incendie, de choc électrique et de blessures.

Veillez lire toutes les indications avant de commencer à travailler sur cet outil.

- Observer toutes les mentions de danger et de sécurité sur cette machine.
- S'assurer que toutes les mentions de danger et de sécurité restent lisibles sur la machine.
- Les équipements de sécurité sur la machine ne doivent pas être démontés ni rendus inutilisables.
- Vérifier les lignes de raccordement au réseau. N'utiliser aucune ligne de raccordement défectueuse.
- Vérifiez que le fonctionnement est correct avant la mise en service.

- Les opérateurs doivent être âgés de plus de 18 ans. Les apprentis doivent être âgés de plus de 16 ans, et ne doivent travailler sur la machine qu'en étant supervisés.
- Il est interdit aux personnes sous l'influence de l'alcool, de drogues ou de médicaments d'utiliser la machine.
- Portez des gants de travail pendant les travaux.
- Prudence en travaillant : risque de blessures dû aux pièces rotatives
- Ne procéder aux travaux de maintenance et à la réparation des pannes que lorsque le moteur est à l'arrêt. Débrancher la fiche secteur !
- Les installations, réparations et travaux de maintenance sur l'installation électrique ne doivent être réalisés que par des spécialistes.
- Tous les équipements de protection et de sécurité doivent être immédiatement remontés à l'issue des travaux de réparation et de maintenance.
- Mettre le moteur à l'arrêt en quittant votre poste de travail. Débrancher la fiche secteur !
- Veillez à disposer d'un éclairage suffisant
- En cas de danger, arrêtez la machine et débranchez la fiche secteur !
- Ne jamais mettre les mains dans les pièces mobiles de la machine lorsque la machine est en marche.

5. Consignes de sécurité additionnelles pour la bétonneuse

- La bétonneuse ne doit être mise en service qu'une fois montée complètement.
- Vérifier avant la mise en service que les lignes de raccordement ne sont pas endommagées.
- Porter des chaussures de sécurité, gants de sécurité, lunettes de protection et masque de protection respiratoire.
- Ne pas approcher les mains et pieds des pièces mobiles;
- Ne pas toucher le tambour mélangeur en marche.
- Ne pas introduire d'objets dans le tambour mélangeur en marche, comme par ex. une pelle ou autre.
- Risque de blessure pendant le fonctionnement du tambour mélangeur.
- Le tambour mélangeur ne doit être opéré qu'avec des pièces de rechange originales.
- Les réparations sur le tambour mélangeur ne doivent être effectués que par des entreprises spécialisées agréées.
- Ne pas laisser les tambours mélangeurs prêts à fonctionner sans surveillance.

- Mettre la machine à l'arrêt et débrancher la fiche en quittant votre poste de travail.

⚠ ATTENTION !

Pendant son fonctionnement, cet outil électrique génère un champ électromagnétique. Ce champ peut dans certaines circonstances nuire aux implants médicaux actifs ou passifs. Pour réduire les risques de blessures graves voire mortelles, nous recommandons aux personnes porteuses d'implants médicaux de consulter leur médecin, ainsi que le fabricant de leur implant avant d'utiliser la machine.

6. Risques résiduels

La machine est construite à la pointe de la technique et selon les règles techniques de sécurité reconnues. Son utilisation peut toutefois présenter des risques résiduels.

- Risque de blessures dû aux pièces rotatives.
- Danger dû au courant en cas d'utilisation de ligne de raccordement électrique non conformes
- En outre, et ce malgré toutes les mesures préventives prises, des risques résiduels cachés peuvent demeurer.
- Les risques résiduels peuvent être minimisés en observant les consignes de sécurité, l'utilisation conforme et les instructions d'utilisation.

7. Caractéristiques techniques

	MIX160	MIX180
Moteur	230 V / 50 Hz 0,65 kW	230 V / 50 Hz 0,80 kW
Capacité	160 l	180 l
Classe de protection	IP45D	IP45D
Dimensions	1280 x 840 x 1300 mm	1280 x 840 x 1340 mm
Poids	53,8 kg	56,5 kg
Niveau de pression sonore L_{pA}	70 dB(A)	68 dB(A)
Incertitude K	2,8 dB(A)	5,2 dB(A)
Niveau de puissance sonore L_{WA}	93 dB(A)	93 dB(A)
Incertitude K	2,8 dB(A)	5,2 dB(A)

Informations concernant le bruit dégagé

Avertissement : Le bruit peut avoir des conséquences graves sur la santé. Si le niveau sonore de la machine dépasse 85 dB (A), veuillez porter une protection auditive adaptée. Si le raccord électrique est défectueux, le courant peut chuter au démarrage de la machine. Cela risque d'endommager d'autres machines (par exemple, lampes clignotantes). Si la puissance électrique est de $Z_{max} < 0,27$, ce type de dysfonctionnement ne devrait pas se produire. (S'ils surviennent néanmoins, informez-en votre revendeur).

- La valeur indiquée pour les émissions de vibrations a été mesurée dans le cadre d'un procédé de test normalisé et peut être utilisé avec une autre dans le but de comparer un outil électrique.
- La valeur indiquée pour les émissions de vibrations peut être utilisée également afin de réaliser une première évaluation de la charge.

Avertissement :

- La valeur des émissions de vibrations peut varier par rapport à la valeur indiquée lors de l'utilisation réelle de l'outil électrique selon la manière dont l'outil en question est utilisé.
- Faites en sorte que la charge issue des vibrations demeure aussi restreinte que possible. Voici quelques exemples de mesures pouvant être prises afin de réduire la charge de vibrations : porter des gants lors de l'utilisation de l'outil ou limitation du temps de travail. À ce niveau, tous les éléments du cycle de fonctionnement doivent être pris en charge (par exemple, délais dans lesquels l'outil électrique est arrêté et dans lesquels il est activé mais sans charge).

8. Déballage

- Sortez la bétonneuse du carton à deux personnes.
- Retirez le matériau d'emballage, ainsi que les protections d'emballage et de transport (s'il y a lieu).
- Vérifiez que les fournitures sont complètes.
- Vérifiez que l'appareil et les accessoires n'ont pas été endommagés lors du transport. En cas de réclamations, le livreur doit en être informé immédiatement. Les réclamations ultérieures ne seront pas acceptées.
- Conservez si possible l'emballage jusqu'à la fin de la période de garantie.
- Familiarisez-vous avec l'appareil à l'aide de la notice d'utilisation avant de commencer à l'utiliser.

- N'utilisez que des pièces originales pour les accessoires ainsi que les pièces d'usure et de rechange. Vous trouverez les pièces de rechange chez votre distributeur spécialisé.
- Lors d'une commande, indiquez nos numéros d'articles ainsi que le type et l'année de fabrication de l'appareil.

⚠ AVERTISSEMENT !

L'appareil et les matériaux d'emballage ne sont pas des jouets ! Les enfants ne doivent pas jouer avec les sacs en plastique, films d'emballage et pièces de petite taille ! Il existe un risque d'ingestion et d'étouffement !

9. Montage

⚠ Attention !

La bétonneuse ne doit être utilisée qu'après avoir été montée complètement.

1. Montage des roues (12) (fig. 3)

Sur le pied de support arrière avec l'essieu (11), monter des deux côtés la goupille, la rondelle, la roue (12), la rondelle, la goupille.

Courber légèrement la goupille après le montage

2. Monter la béquille de (1) sur le châssis (3) (fig. 4)

Insérez le pied de support (1) dans le châssis (3) et fixez-le avec deux vis à six pans M8x70. Insérez les ressorts dans le dispositif prévu à cet effet. Faites passer la tige d'actionnement (14) à travers le ressort depuis le bas et fixez-la à la tige de rallonge (15).

3. Montez le châssis (3) sur le montant de roue (fig. 5)

Montez le châssis et le montant de roue cpl. avec 2 vis à tête hexagonale M8x70, 2 rondelles 8 mm, 2 bagues élastiques, 2 écrous M8. Serrer fermement les vis

4. Montez la partie inférieure du tambour (7) sur le châssis (3) (fig. 6)

Placez la partie inférieure du tambour (7) avec la fixation du support (6) sur le bâti prémonté, serrez avec 2 vis à six pans M8x65, 2 rondelles, 2 bagues élastiques et 2 écrous M8.

Sécuriser avec un anneau à spirale Ø42. Fixez la partie opposée avec la plaque de fixation et 2 vis à six pans M8x20.

5. Montage du mécanisme mélangeur (9) (fig. 7)

Sécurisez le mécanisme mélangeur (9) avec 2 vis cruciformes M10x20 sur la partie inférieure du tambour (7) avec 2 rondelles, 2 bagues élastiques et 2 écrous M10. Placez une rondelle en caoutchouc entre le mécanisme mélangeur (9) et le tambour (7).

6. Montage de la partie supérieure du tambour (5) (fig. 8)

Placer l'anneau en caoutchouc sur la partie supérieure. Placez la partie supérieure du tambour (5).

Attention ! Les flèches apposées indiquent l'orientation exacte de la partie inférieure (7) et supérieure (5) du tambour. Alignez la partie supérieure du tambour (5) et fixez-la à la partie inférieure du tambour (7) avec des vis cruciformes M10x16 et des rondelles. Sécurisez le mécanisme mélangeur (9) avec 2 vis cruciformes M10x20, 2 rondelles d'arrêt sur la partie inférieure du tambour (7) avec 2 rondelles, 2 bagues élastiques et 2 écrous M10. Placez une rondelle en caoutchouc entre le mécanisme mélangeur (9) et le tambour (5/7).

7. Montez la roue pivotante (4) (fig. 9)

Montez la roue pivotante (4) et le disque d'arrêt (13) sur la bride extérieure avec deux vis à six pans M8, des rondelles, des bagues élastiques et des écrous d'arrêt.

8. Montez le carter du moteur (2) (fig. 10)

Placez le carter de moteur (2) sur la plaque de support et fixez-le avec 4 écrous de blocage M8 et rondelles. Fixez-le au châssis (3) avec une vis à six pans M8x70.

10. Fonctionnement

N'utilisez la bétonneuse que si aucune pièce (par exemple, les couvercles de protection) ne manque ou n'est défectueuse et si le câble de raccordement n'est pas endommagé.

Installation :

- Placez la bétonneuse à l'horizontale sur un sol plan et résistant.
- Ne placez pas la bétonneuse sur le câble de raccordement !
- Posez le câble de raccordement de manière à ce qu'il ne risque pas d'être plié, écrasé ou endommagé de quelque manière que ce soit.

Remarque :

Le tambour doit pouvoir pivoter à gauche et à droite. Pour vider le tambour, aménagez suffisamment de place en dessous pour y placer une brouette.

Mise en marche :

- Branchez l'appareil sur la prise de courant **Activation sur « I » (touche verte)/Désactivation sur « 0 » (touche rouge)**

Réglage du tambour (fig. 11.1 + 11.2)

- Pour régler le tambour, vous devez retirer le volant latéral, afin de pouvoir déplacer le tambour.
- Lorsque le tambour est dans la position souhaitée, enclenchez à nouveau le volant.

Remplissage

- Avant le remplissage, veillez à ce que l'orientation de l'ouverture du tambour empêche toute chute du mélange hors du tambour. (fig. 12)
- Ajoutez le mélange lorsque le tambour tourne (**ne remplissez pas excessivement le tambour**)
Prudence ! Danger dû aux pièces mobiles

Vider

- Pour vider le tambour, orientez-le vers le bas
- Veillez à ce qu'un récipient suffisamment grand se trouve sous le tambour (brouette p. ex.).
- Veillez à ce que le mélange ne puisse pas tomber sur le sol

11. Raccordement électrique

Le moteur électrique installé est prêt à fonctionner une fois raccordé. Le raccordement correspond aux dispositions de la VDE et DIN en vigueur.

Le branchement au secteur effectué par le client ainsi que la rallonge électrique utilisée doivent correspondre à ces prescriptions.

Consignes importantes

En cas de surcharge du moteur, ce dernier s'arrête de lui-même.

Après un temps de refroidissement (d'une durée variable), le moteur peut être remis en marche.

Lignes de raccordement électriques défectueuses

Des détériorations de l'isolation sont souvent présentes sur les lignes de raccordement électriques.

Les causes peuvent en être :

- Des points de pression, si les lignes de raccordement passent par des fenêtres ou interstices de portes.
- Des pliures dues à une fixation ou à un cheminement incorrects des lignes de raccordement.
- Des points d'intersection si les lignes de raccordement se croisent.
- Des détériorations de l'isolation dues à un arrachement hors de la prise murale.
- Des fissures dues au vieillissement de l'isolation. Des lignes de raccordement électriques endommagées de la sorte ne doivent pas être utilisées et, en raison de leur isolation défectueuse, sont **mortellement dangereuses !**

Vérifier régulièrement que les lignes de raccordement électriques ne sont pas endommagées. Assurez-vous que la ligne de raccordement ne soit pas raccordée au réseau lors de la vérification. Les lignes de raccordement électriques doivent correspondre aux dispositions VDE et DIN en vigueur.

N'utilisez que des lignes de raccordement dotées du signe F 07 RN.

L'indication de la désignation du type sur la ligne de raccordement est obligatoire.

Moteur à courant alternatif

- Moteur à courant alternatif 230 V/ 50 Hz, tension réseau 230 volt / 50 Hz.
- L'utilisation d'un dispositif de protection contre le courant de fuite (« FI ») est recommandée pour un raccordement de 230 V. Si vous utilisez une rallonge électrique, branchez-la directement dans le FI.
- Pour une utilisation en Suisse, ne branchez la bétonneuse que dans les prises protégées par un disjoncteur de protection contre le courant de fuite.
- Le branchement au secteur et la rallonge électrique peuvent comporter 3 ou 2 brins.
- 3 brins : P + N + SL. - (1/N/PE); 2 brins : P + N - (1/N)
- Les rallonges électriques doivent avoir une section transversale d'au moins 2,5 mm².
- La ligne de raccordement, la fiche et la boîte de raccordement doivent être protégés des éclaboussures d'eau.
- Le branchement au secteur est sécurisé avec 16 A maximum.

Les raccordements et réparations sur l'équipement électrique ne doivent être effectués que par un électricien spécialisé.

Pour toute question, veuillez indiquer les données suivantes.

- Type de courant du moteur.
- Données de la plaque signalétique de la machine.

En cas de retour du moteur, toujours envoyer l'unité d'entraînement complète avec l'interrupteur.

12. Nettoyage

Attention ! Mettre la machine à l'arrêt, attendre que le tambour s'immobilise et débrancher la fiche.

Après chaque utilisation de la bétonneuse, nettoyer le tambour à l'eau.

Retirer le ciment et la croûte de mortier. Ne pas taper sur le carter du moteur et le tambour avec une pelle ou un autre objet dur, ce qui risquerait de causer des dommages.

13. Maintenance

Attention !

Pour tous les travaux ou réparations sur la bétonneuse :

Mettre la bétonneuse à l'arrêt, attendre que le tambour s'immobilise et débrancher la fiche.

Les réparations ne doivent être effectués que par des spécialistes autorisés.

Procéder à un contrôle visuel avant d'utiliser la bétonneuse.

Toutes les pièces de sécurité doivent être montées.

Les lignes de raccordement défectueuses ne doivent pas être utilisées.

Vérifier/régler la tension de la courroie

Attention ! Mettre la machine à l'arrêt, attendre que le tambour s'immobilise et débrancher la fiche.

- Retirer le couvercle du carter du moteur, vérifier la tension de la courroie (en appuyant avec le doigt sur la courroie, elle doit s'enfoncer d'env. 5 mm).
- Les courroies sont des pièces d'usure devant être remplacées après un certain temps. Au besoin, desserrer les vis sur le moteur, remplacer la courroie, la mettre en tension et resserrer les vis.

- Remonter le cache du moteur.

Informations de service

Notez que, pour ce produit, les composants suivants sont soumis à une usure naturelle ou due à l'utilisation et que les composants suivants sont nécessaires en tant que consommables.

Pièces d'usure* : Courroie trapézoïdale

* ne sont pas des composants obligatoires de la livraison !

Les pièces de rechange et accessoires sont disponibles auprès de notre centre de services. Pour ce faire, scannez le QR Code figurant sur la page d'accueil.

14. Transport

Attention !

Débrancher la fiche avant chaque transport.

1. Placer l'ouverture de remplissage vers le bas.
2. Lors du transport avec un véhicule, retirer les vis et rabattre les pieds.
3. Sécuriser la bétonneuse avec des sangles pour qu'elle ne glisse pas.
4. Ne pas lever la bétonneuse avec une grue

15. Stockage

Entreposez l'appareil et ses accessoires dans un lieu sombre, sec et à l'abri du gel. En outre, ce lieu doit être hors de portée des enfants. La température de stockage optimale se situe entre 5 et 30 °C.

Conservez l'outil dans l'emballage d'origine. Recouvrez l'outil afin de le protéger de la poussière ou de l'humidité. Conservez la notice d'utilisation à proximité de l'outil.

16. Élimination et recyclage

Consignes relatives à l'emballage



Les matériaux d'emballage sont recyclables. Merci d'éliminer les emballages de manière respectueuse de l'environnement.

Consignes relatives à la loi allemande sur les appareils électriques et électroniques



Les appareils électriques et électroniques usagés ne doivent pas être jetés avec les ordures ménagères, mais éliminés séparément !

- Retirer les piles ou batteries amovibles usagées avant de déposer vos déchets électroniques dans un point de collecte ! L'élimination des piles et batteries est réglementée par la loi allemande sur les piles.
- Les propriétaires et utilisateurs d'appareils électriques et électroniques sont légalement tenus de les rapporter à l'issue de leur utilisation.
- Il incombe à l'utilisateur final de supprimer ses données à caractère personnel enregistrées sur l'appareil usagé !
- Le symbole représentant une poubelle barrée signifie que les appareils électriques et électroniques ne doivent pas être jetés avec les ordures ménagères.
- Les appareils électriques et électroniques peuvent être gratuitement déposés :
 - Dans les points de collecte et d'élimination publics (dépôts municipaux p. ex.)

- Dans les points de vente d'appareils électroniques (sur place ou en ligne) si le distributeur est tenu de les reprendre ou propose ce service.
- Vous pouvez déposer jusqu'à trois appareils électroniques usagés dont les bords ne dépassent pas 25 centimètres de longueur auprès du fabricant ou d'un point de collecte agréé situé près de chez vous sans acheter de nouvel appareil.
- Pour plus de détails concernant les conditions de reprise des fabricants et distributeurs, contactez le service client correspondant.
- En cas de livraison d'un nouvel appareil électronique à un consommateur privé par le fabricant, le fabricant peut accepter de reprendre l'appareil électronique usagé gratuitement sur demande de l'utilisateur final. Pour en être sûr, contactez le service client du fabricant.
- Ces déclarations ne s'appliquent qu'aux appareils vendus et installés dans les pays membres de l'Union européenne et visés par la directive européenne 2012/19/UE. D'autres dispositions d'élimination des appareils électriques et électroniques usagés peuvent s'appliquer dans les pays hors de l'Union européenne.

17. Dépannage

Panne	Cause possible	Remède
Le moteur s'arrête	Le moteur est surchargé	Laisser refroidir le moteur
Le moteur tourne, le tambour reste immobile	La courroie trapézoïdale glisse	Remplacer la courroie trapézoïdale

Pour les autres pannes, mettre la bétonneuse à l'arrêt, débrancher la fiche et faire réparer la panne par une entreprise spécialisée agréée.

Spiegazione dei simboli sull'apparecchio

	<p>Prima della messa in funzione leggere attentamente e attenersi alle istruzioni per l'uso e alle avvertenze sulla sicurezza!</p>
	<p>Posizionare la betoniera su una base solida, piana ed orizzontale.</p>
	<p>La betoniera non deve spostarsi durante il funzionamento!</p>
	<p>Tenere i bambini e le persone non autorizzate lontane dall'apparecchio.</p>
	<p>L'apparecchio è munito di isolamento di protezione. Attenzione! La classe di isolamento viene mantenuta soltanto se, in caso di manutenzione, vengono utilizzati isolanti originali e non vengono modificati gli intervalli di isolamento.</p>
	<p>Prima degli interventi di pulizia o manutenzione staccare la spina dalla presa di corrente.</p>
	<p>L'azionamento della betoniera è consentito soltanto quando il dispositivo di sicurezza è completamente chiuso.</p>
	<p>Indossare un abbigliamento protettivo.</p>
	<p>Non mettere le mani nel tamburo in movimento!</p>
	<p>Cautela! Pericolo di schiacciamento sulla corona dentata</p>
	<p>Ausilio al montaggio! Vedere: Montaggio, Montare la parte superiore del tamburo (Fig.6)</p>

Indice:	Pagina:
1. Introduzione	40
2. Descrizione del dispositivoe contenuto della fornitura	40
3. Impiego conforme alla destinazione d'uso.....	40
4. Indicazioni di sicurezza	41
5. Ulteriori avvertenze di sicurezza per la betoniera.....	41
6. Rischi residui	42
7. Dati tecnici	42
8. Disimballaggio	42
9. Montaggio	43
10. Funzionamento	43
11. Allacciamento elettrico	44
12. Pulizia.....	45
13. Manutenzione	45
14. Trasporto.....	45
15. Stoccaggio	45
16. Smaltimento e riciclaggio	45
17. Risoluzione dei guasti.....	46

1. Introduzione

Produttore:

Scheppach GmbH
Günzburger Straße 69
89335 Ichenhausen

Egregio cliente,

Le auguriamo un piacevole utilizzo del Suo nuovo apparecchio.

Avvertenza:

Sulla base della legge attualmente in vigore sulla responsabilità per prodotti difettosi, il produttore del presente apparecchio non risponde dei danni all'apparecchio in questione o derivanti da esso in caso di:

- manipolazione impropria,
- mancato rispetto delle istruzioni per l'uso,
- Riparazioni da parte di terzi, personale tecnico non autorizzato
- Installazione e sostituzione di pezzi di ricambio non originali
- utilizzo non conforme
- Guasti all'impianto elettrico dovuti alla mancata osservanza delle norme elettriche e delle disposizioni VDE 0100, DIN 57113 / VDE 0113

Da osservare:

Prima del montaggio e della messa in funzione, leggere tutto il testo delle istruzioni per l'uso.

Le presenti istruzioni per l'uso le consentono di conoscere l'apparecchio di sfruttare le sue possibilità d'impiego conformi.

Le istruzioni per l'uso contengono avvertenze importanti su come utilizzare l'apparecchio in modo sicuro, corretto ed economico e su come evitare i pericoli, risparmiare sui costi di riparazione, ridurre i tempi di inattività e aumentare l'affidabilità e la durata di vita dell'apparecchio.

Oltre alle disposizioni di sicurezza contenute nelle qui presenti istruzioni per l'uso, è necessario altresì osservare le norme in vigore nel proprio Paese per l'apparecchio.

Conservare le istruzioni per l'uso vicino all'apparecchio, protette da sporcizia e umidità in una copertina di plastica. Esse devono essere attentamente lette e scrupolosamente osservate da tutti gli operatori prima di iniziare il lavoro.

Possono lavorare sull'apparecchio solo persone che sono state istruite sull'uso dell'apparecchio e che sono state informate dei rischi a esso associati. L'età minima richiesta per gli operatori deve essere assolutamente rispettata.

Oltre alle indicazioni di sicurezza contenute nelle presenti istruzioni per l'uso e alle disposizioni speciali in vigore nel proprio Paese, devono essere rispettate le regole tecniche generalmente riconosciute per l'utilizzo di macchine simili.

Si declina ogni responsabilità in caso di incidenti o danni dovuti al mancato rispetto delle presenti istruzioni per l'uso e delle indicazioni di sicurezza.

2. Descrizione del dispositivo e contenuto della fornitura

1. Piedino anteriore
2. Alloggiamento del motore
3. Telaio
4. Ruota orientabile
5. Parte superiore del tamburo
6. Supporto cuscinetto
7. Parte inferiore del tamburo
8. Istruzioni per l'uso
9. Utensile di miscelazione
10. Sacchetto degli accessori per il montaggio (Fig. 2 contenuto)
11. Piedino posteriore con assale
12. 2 ruote
13. Rondella a scatto
14. Asta di azionamento
15. Prolunga
16. Piastra di fissaggio

3. Impiego conforme alla destinazione d'uso

La macchina è conforme alla Direttiva Macchine CE attualmente in vigore.

- La betoniera è destinata esclusivamente all'uso privato in casa e giardino.
- Può essere azionata soltanto in conformità con i dati tecnici.
- La betoniera è destinata esclusivamente alla produzione di calcestruzzo e malta.
- Le disposizioni antinfortunistiche pertinenti e le altre regole tecniche di sicurezza generalmente riconosciute devono essere rispettate.

- La macchina può essere utilizzata, sottoposta a manutenzione o riparata soltanto da persone che hanno familiarità con essa e sono state istruite sui pericoli. Modifiche arbitrarie alla macchina escludono la responsabilità del produttore per i danni che ne derivano.
- La macchina può essere utilizzata soltanto con accessori e utensili originali del produttore.
- Qualsiasi uso diverso risulta non conforme alla destinazione d'uso. Il produttore non si assume alcuna responsabilità per i danni risultanti da tale uso. Il rischio è esclusivamente a carico dell'utilizzatore.

Attenzione! Non sono consentiti:

- L'azionamento in atmosfere esplosive
- L'impiego nell'industria alimentare
- La miscelazione di sostanze esplosive, combustibili e nocive per la salute

Si prega di osservare che questo apparecchio non è stato progettato per un uso commerciale, artigianale o industriale. Non ci si assume alcuna responsabilità se l'apparecchio è impiegato nel quadro di un'attività commerciale, artigianale, industriale o simili.

4. Indicazioni di sicurezza

Nel presente manuale di istruzioni i punti riguardanti la sicurezza sono contrassegnati dal seguente simbolo: 

AVVISO: Quando si utilizzano attrezzi elettrici, seguire le precauzioni di sicurezza di base riportate di seguito per ridurre il rischio di incendio, scarica elettrica e lesioni personali.

Leggere tutte le istruzioni prima di iniziare a lavorare con questo utensile.

- Osservare tutte le avvertenze di sicurezza e le indicazioni di pericolo presenti sulla macchina.
- Mantenere leggibili tutte le avvertenze di sicurezza e le indicazioni di pericolo presenti sulla macchina.
- Non è consentito smontare o rendere inutilizzabili i dispositivi di sicurezza presenti sulla macchina.
- Controllare i cavi di alimentazione. Non utilizzare cavi difettosi.
- Prima della messa in funzione controllare il corretto funzionamento.

- L'operatore deve avere almeno 18 anni. Gli apprendisti devono avere almeno 16 anni, ma possono lavorare alla macchina solo sotto la sorveglianza di un'altra persona.
- Non è consentito l'uso a persone sotto l'effetto di alcool, droga o medicinali.
- Mentre si lavora indossare dei guanti da lavoro.
- Cautela durante il lavoro: Pericolo di lesioni dovuto a parti rotanti
- Eseguire gli interventi di manutenzione e di risoluzione dei guasti soltanto a motore spento. scollegare la spina elettrica!
- L'installazione, le riparazioni e gli interventi di manutenzione all'impianto elettrico possono essere eseguiti soltanto da personale specializzato.
- Una volta terminati gli interventi di riparazione e manutenzione, rimontare immediatamente tutti i dispositivi di sicurezza e protezione.
- Quando si abbandona la postazione di lavoro, spegnere il motore. scollegare la spina elettrica!
- Assicurarsi che sia presente un'illuminazione sufficiente
- In caso di pericolo spegnere la macchina e staccare la spina elettrica dalla presa di corrente!
- Non mettere mai le mani su parti in movimento della macchina quando la stessa è accesa.

5. Ulteriori avvertenze di sicurezza per la betoniera

- È possibile mettere in funzione la betoniera soltanto quando questa è completamente montata.
- Prima della messa in funzione controllare se i cavi sono danneggiati.
- Indossare scarpe antinfortunistiche, guanti, occhiali protettivi e un respiratore antipolvere.
- Tenere mani e piedi lontani dalle parti mobili.
- Non mettere le mani nel tamburo mescolatore in movimento.
- Non inserire alcun oggetto nel tamburo mescolatore in movimento, p.e. pale o simili.
- Pericolo di lesioni quando il tamburo mescolatore ruota.
- L'azionamento della betoniera è consentito soltanto con pezzi di ricambio originali.
- Le riparazioni alla betoniera possono essere eseguite soltanto da aziende specializzate autorizzate.
- Non lasciare incustodita la betoniera pronta all'esercizio.

- Quando si abbandona la postazione di lavoro, spegnere la macchina e staccare la spina dalla presa di corrente.

⚠ ATTENZIONE!

Questo attrezzo elettrico genera un campo magnetico durante l'esercizio. Tale campo può danneggiare impianti medici attivi o passivi in particolari condizioni. Per ridurre il rischio di lesioni serie o mortali, si raccomanda alle persone con impianti medici di consultare il proprio medico e il produttore dell'impianto medico prima di utilizzare la macchina.

6. Rischi residui

La macchina è stata costruita secondo tecnologie all'avanguardia e conformemente alle regole di tecnica di sicurezza riconosciute. Tuttavia, durante il suo impiego, si possono presentare rischi residui.

- Pericolo di lesioni a causa di parti rotanti.
- Pericolo di natura elettrica a causa dell'utilizzo di cavi di alimentazione elettrica inadeguati
- Inoltre, nonostante tutte le misure precauzionali adottate, possono comunque venirsi a creare dei rischi residui non evidenti.
- I rischi residui possono essere ridotti al minimo osservando le indicazioni di sicurezza, usando la macchina in maniera conforme alla destinazione d'uso e leggendo attentamente il manuale di istruzioni.

7. Dati tecnici

	MIX160	MIX180
Motore	230V / 50 Hz 0,65 kW	230V / 50Hz 0,80 kW
Capacità	160 l	180 l
Classe di protezione	IP45D	IP45D
Dimensioni	1280 x 840 x 1300 mm	1280 x 840 x 1340 mm
Peso	53,8 kg	56,5 kg
Livello di pressione acustica L_{pA}	70 dB(A)	68 dB(A)
Incertezza K	2,8 dB(A)	5,2 dB(A)
Livello di potenza acustica L_{WA}	93 dB(A)	93 dB(A)
Incertezza K	2,8 dB(A)	5,2 dB(A)

Informazioni riguardo alla rumorosità

Avviso: Il rumore può avere un grave impatto sulla salute. Se il rumore della macchina è superiore a 85 dB (A), usare degli ottoprotettori adeguati. In caso di collegamento elettrico difettoso, la corrente può disinserirsi all'avvio della macchina. Ciò può interferire con altre apparecchiature (es. luci lampeggianti). Se la potenza elettrica è inferiore a $Z_{max} < 0,27$, tali interferenze non dovrebbero verificarsi. (In caso contrario, informare il rivenditore).

- Il valore di emissione delle vibrazioni indicato è stato misurato con un metodo di prova standardizzato e può essere utilizzato per confrontare un elettro-utensile con un altro.
- Il valore di emissione delle vibrazioni indicato può essere utilizzato anche per una prima valutazione del carico di vibrazioni.

Avviso:

- Il valore di emissione delle vibrazioni può differire dal valore specificato durante l'uso effettivo dell'elettro-utensile, a seconda del modo in cui l'elettro-utensile viene utilizzato;
- Provare a mantenere il carico di vibrazioni il più basso possibile. Esempi di misure da adottare per ridurre il carico di vibrazioni sono indossare i guanti durante l'uso dell'utensile e limitare le ore di lavoro. A tal fine è necessario prendere in considerazione tutte le parti del ciclo di lavoro (per esempio, i tempi in cui l'elettro-utensile rimane spento e quelli in cui è acceso, ma in assenza di carico).

8. Disimballaggio

- Estrarre la betoniera dalla scatola con l'aiuto di un'altra persona.
- Rimuovere il materiale di imballaggio nonché le staffe di sicurezza per il trasporto e l'imballaggio (se presenti).
- Controllare se il contenuto della fornitura è completo.
- Controllare l'apparecchio e gli accessori per rilevare l'eventuale presenza di danni dovuti al trasporto. In caso di reclami informare immediatamente la ditta trasportatrice. Non si accettano reclami successivi.
- Ove possibile, conservare l'imballaggio fino alla scadenza della garanzia.
- Prima dell'impiego familiarizzare con il prodotto con l'ausilio delle istruzioni per l'uso.

- Utilizzare solo pezzi originali per quanto riguarda accessori e pezzi di ricambio o soggetti ad usura. È possibile acquistare i pezzi di ricambio presso il proprio rivenditore specializzato.
- In caso di ordinazioni, indicare i nostri codici di articoli, il tipo e l'anno di costruzione del prodotto.

⚠ AVVISIO!

L'apparecchio e il materiale di imballaggio non sono giocattoli per bambini! I bambini non devono giocare con i sacchetti di plastica, pellicole e piccole parti! Sussiste il pericolo di ingerimento e soffocamento!

9. Montaggio

⚠ Attenzione!

La betoniera può essere utilizzata soltanto dopo aver completato il montaggio.

1. Montare le ruote (12) (Fig. 3)

Montare sul piedino posteriore l'assale (11), su entrambi i lati la coppiglia, la rondella, la ruota (12) e ancora la rondella e la coppiglia.

Dopo il montaggio allargare leggermente le coppiglie.

2. Montare il piede di supporto anteriore (1) con il telaio (3) (Fig. 4)

Inserire il piede di appoggio (1) nel telaio (3) e fissarlo con due viti a testa esagonale M8x70. Inserire la molla nell'apposito dispositivo. Far passare l'asta di azionamento, (14) da sotto, attraverso la molla e collegarla con il cavo di prolunga (15).

3. Montare il telaio (3) con il supporto ruota (Fig. 5)

Montare il telaio e il supporto ruota compl. con 2 viti con testa esagonale M8x70, 2 rondelle da 8 mm, 2 anelli elastici e 2 dadi M8. Stringere bene le viti.

4. Montare la parte inferiore del tamburo (7) con il telaio (3) (Fig. 6)

Appoggiare la parte inferiore del tamburo (7) con il supporto cuscinetto (6) sul telaio premontato e stringere con 2 viti con testa esagonale M8x65, 2 rondelle, 2 rondelle elastiche e 2 dadi M8.

Fermare con un anello a spirale Ø42. Fissare il lato opposto con una piastra di fissaggio e 2 viti a testa esagonale M8x20.

5. Montare l'utensile di miscelazione (9) (Fig. 7)

Fissare l'utensile di miscelazione (9) con 2 viti con intaglio a croce M10x20 sulla parte inferiore del tamburo (7) con 2 rondelle, 2 rondelle elastiche e 2 dadi M10. Tra l'utensile di miscelazione (9) e il tamburo (7) inserire rispettivamente una rondella di gomma.

6. Montare la parte superiore del tamburo (5) (Fig. 8)

Appoggiare l'anello di gomma sulla parte inferiore. Appoggiarvi la parte superiore del tamburo (5) sopra.

Attenzione! Le frecce indicano l'esatto allineamento della parte superiore (7) e inferiore (5) del tamburo. Allineare la parte superiore del tamburo (5) e montare con le viti con intaglio a croce M10x16 con rondelle, sulla parte inferiore del tamburo (7), quindi serrare. Fissare l'utensile di miscelazione (9) con 2 viti con intaglio a croce M10x20, 2 rondelle di sicurezza sulla parte inferiore del tamburo (7) con 2 rondelle, 2 rondelle elastiche e 2 dadi M10. Tra l'utensile di miscelazione (9) e il tamburo (5/7) inserire rispettivamente una rondella di gomma.

7. Montare la ruota orientabile (4) (Fig. 9)

Montare la ruota orientabile (4) e la rondella zigrinata (13) con due viti a testa esagonale M8, rondelle, rondelle elastiche e dadi di fissaggio sulla flangia esterna.

8. Montare l'alloggiamento del motore (2) (Fig. 10)

Appoggiare l'alloggiamento del motore (2) sulla piastra di supporto e fissare con 4 dadi di bloccaggio M8 incl. rondelle. Fissare sul telaio (3) con vite a testa esagonale M8x70.

10. Funzionamento

Azionare la betoniera solo se sono presenti tutti i pezzi (ad es. le coperture di protezione), se non ci sono difetti e se la linea di allacciamento non è danneggiata.

Installazione:

- Posizionare la betoniera in orizzontale su una base solida e piana.
- Non appoggiare la betoniera sulla linea di allacciamento!
- Posare la linea di allacciamento in modo che questa non sia piegata o schiacciata e che non possa essere danneggiata.

Avvertenza:

Il tamburo deve poter ruotare verso destra e sinistra. Per svuotare il tamburo, sotto il tamburo deve esserci spazio per un carro scorrevole.

Accensione:

- Attaccare l'apparecchio ad una presa di corrente
Accensione su "1" (tasto verde) / Spegnimento su "0" (tasto rosso)

Regolazione del tamburo (Fig. 11.1 + 11.2)

- Per regolare il tamburo, occorre tirare indietro il volantino laterale in modo da poter spostare il tamburo.
- Quando il tamburo si trova nella posizione desiderata, innestare di nuovo il volantino.

Riempimento

- Prima del riempimento, accertarsi che l'apertura del tamburo sia allineata in modo che non possa cadere del materiale di miscelazione dal tamburo stesso. (Fig. 12)
- Quando il tamburo è in funzione, inserirvi del materiale di miscelazione (**non riempire eccessivamente il tamburo**)
Cautela! Pericolo di parti in movimento

Svuotare

- Ruotare il tamburo verso il basso per svuotarlo
- Accertarsi che sotto il tamburo ci sia un contenitore con capienza sufficiente (ad es. un carro scorrevole).
- Assicurarsi che il materiale di miscelazione non possa cadere sul fondo

11. Allacciamento elettrico

Il motore elettrico installato è collegato e pronto per l'esercizio. L'allacciamento è conforme alle disposizioni VDE e DIN pertinenti.

L'allacciamento alla rete del cliente e il cavo di prolunga utilizzato devono essere conformi a tali norme.

Avvertenze importanti

In caso di sovraccarico il motore si disinserisce automaticamente.

Dopo un tempo di raffreddamento (di durata diversa) è possibile inserire nuovamente il motore.

Linee di allacciamento elettrico difettose

Sui cavi di alimentazione elettrica si verificano spesso danni all'isolamento.

Le relative cause sono:

- Schiacciature, laddove i cavi di alimentazione vengono fatti passare attraverso finestre o interstizi di porte.
- Pieghature a causa del fissaggio o della conduzione delle linee di allacciamento stesse eseguiti in modo non appropriato.
- Tagli causati dal passaggio sulle linee di allacciamento.
- Danni all'isolamento causati dalle operazioni di distacco dalla presa a parete.
- Cricche a causa dell'invecchiamento dell'isolamento. Tali cavi di alimentazione elettrica difettosi non possono essere utilizzati e rappresentano un **pericolo mortale a causa dei danni all'isolamento**.

Controllare regolarmente che i cavi di alimentazione elettrica non siano danneggiati. Assicurarsi che, durante tale controllo, il cavo di alimentazione non sia collegato alla rete elettrica. I cavi di alimentazione elettrica devono essere conformi alle disposizioni VDE e DIN pertinenti.

Utilizzare soltanto i cavi di alimentazione con la dicitura H 07 RN.

La stampa della denominazione del modello sul cavo di alimentazione è obbligatoria.

Motore a corrente alternata

- Motore a corrente alternata 230 V / 50 Hz, tensione di rete 230 Volt / 50 Hz.
- In presenza di un allacciamento da 230 V si consiglia l'utilizzo di un interruttore differenziale ("FI"). Se si utilizza un cavo di prolunga, inserirlo direttamente nell'FI.
- In caso di impiego in Svizzera, inserire la betoniera soltanto in prese protette da un interruttore differenziale.
- L'allacciamento alla rete e il cavo di prolunga possono essere a 3 o 2 poli.
- A 3 fili: P + N + SL. - (1/N/PE); 2 poli: P + N - (1/N)
- I cordoni di prolunga devono avere una sezione trasversale di almeno 2,5 mm².
- Il cavo di alimentazione, la spina e la presa di accoppiamento devono essere protetti contro gli schizzi d'acqua.
- L'allacciamento alla rete viene protetto con un massimo di 16A.

Gli allacciamenti e le riparazioni all'impianto elettrico possono essere eseguiti soltanto da un elettricista qualificato.

In caso di domande indicare i seguenti dati.

- Tipo di corrente del motore
- Dati della targhetta identificativa della macchina

Se viene rimandato indietro il motore inviare sempre il gruppo motore completo di inseritore.

12. Pulizia

Attenzione! Spegner la macchina, attendere che il tamburo si fermi e staccare la spina dalla presa di corrente.

Dopo ogni uso della betoniera, sciacquare il tamburo con dell'acqua.

Rimuovere il cemento e i residui della malta. Non pulire l'alloggiamento del motore e il tamburo con una pala o altri oggetti duri, altrimenti si possono danneggiare.

13. Manutenzione

Attenzione!

Per tutti gli interventi o le riparazioni alla betoniera:

Spegner la betoniera, attendere che il tamburo si fermi e staccare la spina dalla presa di corrente.

Le riparazioni possono essere eseguite soltanto da personale autorizzato.

Prima di ogni impiego della betoniera, eseguire un controllo visivo.

Tutti i componenti di sicurezza devono essere montati. Non utilizzare cavi di alimentazione difettosi.

Controllare/regolare la tensione delle cinghie

Attenzione! Spegner la macchina, attendere che il tamburo si fermi e staccare la spina dalla presa di corrente.

- Rimuovere il coperchio dell'alloggiamento del motore, controllare la tensione delle cinghie (premendo con un dito sulla cinghia, quest'ultima dovrebbe cedere di circa 5 mm.)
- Le cinghie sono pezzi soggetti ad usura che dopo un certo intervallo di tempo devono essere sostituiti. In caso di necessità, allentare le viti presenti sul motore, sostituire le cinghie, metterle in tensione e serrare nuovamente le viti.
- Montare nuovamente la copertura del motore.

Informazioni sulle riparazioni

Occorre notare che in questo prodotto i seguenti componenti sono soggetti a naturale usura o usura legata all'uso e sono richiesti i seguenti pezzi come materiali di consumo.

Pezzi soggetti a usura*: Cinghia trapezoidale

* non necessariamente compreso nell'ambito della fornitura!

I pezzi di ricambio e gli accessori sono reperibili presso il nostro Service Center. Scansionare a tal fine il codice QR che si trova in prima pagina.

14. Trasporto

Attenzione!

Prima di ogni trasporto staccare la spina dalla presa di corrente.

1. Mettere l'apertura di riempimento rivolta verso il basso.
2. Se si trasporta la macchina con un veicolo, rimuovere le viti e chiudere i piedini.
3. Bloccare la betoniera con una cinghia di tensione per evitare che si sposti.
4. Non sollevare la betoniera con una gru.

15. Stoccaggio

Conservare l'apparecchio e i suoi accessori in un luogo buio, asciutto, al riparo dal gelo e non accessibile a bambini. La temperatura di stoccaggio ideale è compresa tra 5 e 30 °C. Conservare l'attrezzo nel suo imballaggio originale.

Coprire l'attrezzo per proteggerlo da polvere o umidità. Conservare le istruzioni per l'uso nei pressi dell'attrezzo.

16. Smaltimento e riciclaggio

Avvertenze per l'imballaggio



Il materiale d'imballaggio è riciclabile. Si prega di smaltire gli imballaggi nel rispetto dell'ambiente.

Avvertenze relative alla legge sui dispositivi elettrici ed elettronici (ElektroG)



I dispositivi elettrici ed elettronici usati non rientrano nei rifiuti domestici, ma devono essere trattati e smaltiti in modo separato!

- Le batterie o gli accumulatori usati non integrati nel dispositivo usato devono essere rimossi prima della consegna! Il loro smaltimento è regolato dalla legge sulle batterie.
- I proprietari o gli utilizzatori di dispositivi elettrici ed elettronici sono tenuti per legge a restituirli al termine della loro durata utile.
- L'utente finale è responsabile in prima persona per la cancellazione dei suoi dati personali in relazione al dispositivo usato da smaltire!
- Il simbolo del bidone della spazzatura barrato indica che i dispositivi elettrici ed elettronici non possono essere smaltiti insieme ai normali rifiuti domestici.
- I dispositivi elettrici ed elettronici possono essere restituiti gratuitamente presso i seguenti centri:
 - Centri di raccolta e smaltimento di diritto pubblico (ad es. depositi comunali)
 - Punti vendita di dispositivi elettronici (fisici e online), nella misura in cui il distributore sia tenuto al ritiro o lo offra in modo volontario.

- È possibile consegnare gratuitamente al produttore, senza dovere acquistare prima un nuovo dispositivo da questi, fino a tre dispositivi elettronici usati per ogni tipo di dispositivo con una lunghezza del bordo di massimo 25 centimetri, oppure portare il dispositivo presso un altro centro di raccolta autorizzato nelle proprie vicinanze.
- Altre condizioni di ritiro complementari del produttore e del distributore sono reperibile presso il rispettivo servizio clienti.
- In caso di consegna da parte del produttore di un nuovo dispositivo elettronico presso un privato, quest'ultimo può richiedere il ritiro gratuito del dispositivo elettronico usato, su richiesta dell'utente finale stesso. Contattare a tale proposito il servizio clienti del produttore.
- Quanto esposto si applica solo ad apparecchi installati e distribuiti in un paese dell'Unione Europea e soggetti alla Direttiva europea 2012/19/UE. Nei paesi al di fuori dell'Unione Europea possono applicarsi norme diverse per lo smaltimento di dispositivi elettrici ed elettronici usati.

17. Risoluzione dei guasti

Guasto	Possibile causa	Rimedio
Il motore si spegne	Motore sovraccarico	Far raffreddare il motore
Il motore gira, ma il tamburo rimane fermo	La cinghia trapezoidale slitta	Sostituire la cinghia trapezoidale

In presenza di guasti diversi, spegnere la betoniera, staccare la spina dalla presa di corrente e far risolvere il guasto da un'azienda specializzata autorizzata

Verklaring van de symbolen op het apparaat

	<p>Lees voorafgaand aan de inbedrijfstelling de gebruikshandleiding en de veiligheidsvoorschriften!</p>
 	<p>Betonmixer horizontaal op een vlakke en stevige ondergrond plaatsen!</p>
	<p>Betonmixer mag tijdens bedrijf niet worden verplaatst!</p>
	<p>Onbevoegde personen en kinderen moeten uit de buurt van het apparaat worden gehouden!</p>
	<p>Het apparaat is dubbelgeïsoleerd! Let op! De beschermingsklasse blijft uitsluitend in stand als tijdens onderhoud de originele isolatiemiddelen worden gebruikt en de isolatie-afstanden niet worden gewijzigd.</p>
	<p>Voor het reinigen of onderhoud de netstekker loskoppelen!</p>
 	<p>Betonmixer mag uitsluitend met volledig gesloten veiligheidsinrichting worden gebruikt!</p>
    	<p>Veiligheidskleding dragen!</p>
 	<p>Niet in de bewegende trommel grijpen!</p>
	<p>Voorzichtig! Gevaar op beknelling bij de tandkrans</p>
	<p>Montagehulpmiddel! Zie: Montage, trommelbovenstuk monteren (afb. 6)</p>

Inhoudsopgave:
Pagina:

1.	Inleiding.....	49
2.	Beschrijving apparaat en inhoud van de levering	49
3.	Beoogd gebruik	49
4.	Algemene veiligheidsvoorschriften	50
5.	Aanvullende veiligheidsvoorschriften voor betonmixers.....	50
6.	Restrisico's	51
7.	Technische gegevens	51
8.	Uitpakken	51
9.	Montage	52
10.	Bedrijf.....	52
11.	Elektrische aansluiting	53
12.	Reiniging	54
13.	Onderhoud.....	54
14.	Transport.....	54
15.	Opslag.....	54
16.	Afvalverwerking en hergebruik.....	54
17.	Verhelpen van storingen.....	55

1. Inleiding

Fabrikant:

SchepPach GmbH
Günzburger Straße 69
D-89335 Ichenhausen

Geachte klant,

Wij wensen u veel plezier en succes bij het werken met uw nieuwe apparaat.

Aanwijzing:

De fabrikant van dit apparaat is volgens de van kracht zijnde wet inzake productaansprakelijkheid niet aansprakelijk voor schade die aan dit apparaat of door dit apparaat ontstaan bij:

- ondeskundige behandeling,
- Het niet in acht nemen van de gebruikshandleiding
- reparaties door derden, niet geautoriseerde vakmensen
- inbouw en vervanging van niet-originele reserveonderdelen
- Niet-beoogd gebruik
- Uitvallen van de elektrische installatie bij het niet in acht nemen van de elektrische voorschriften en VDE-voorschriften 0100, DIN 57113 / VDE 0113

Let op:

Lees voor de montage en voor de inbedrijfstelling de complete tekst van de gebruikshandleiding door.

De gebruiksaanwijzing is bedoeld om het gemakkelijker te maken, uw apparaat te leren kennen en de beoogde toepassingsmogelijkheden van het apparaat te benutten.

De gebruikshandleiding bevat belangrijke aanwijzingen, hoe u met het apparaat veilig, vakkundig en economisch werkt en hoe u gevaren vermijdt, reparatiekosten uitspaart, uitvaltijden vermindert en de betrouwbaarheid en levensduur van het apparaat verhoogt.

Aanvullend op de veiligheidsbepalingen van deze gebruikshandleiding moet u absoluut de voor de werking van het apparaat geldende voorschriften van uw land in acht nemen.

Bewaar de gebruikshandleiding bij het product in een plastic hoes, beschermd tegen vuil en vocht. De gebruikshandleiding moet door elke bediener van de machine voor aanvang van de werkzaamheden worden gelezen en zorgvuldig worden nageleefd.

Aan het apparaat mogen alleen personen werken, die voor het gebruik van het apparaat geïnstrueerd en over de daarmee verbonden gevaren geïnformeerd zijn. De vereiste minimumleeftijd moet aangehouden worden.

Naast de in deze gebruikshandleiding opgenomen veiligheidsvoorschriften en de bijzondere voorschriften van uw land moet u de algemeen erkende technische voorschriften in acht nemen voor de werking van machines van hetzelfde type.

Wij kunnen niet aansprakelijk worden gesteld voor ongevallen of schade, veroorzaakt door niet-naleving van deze handleiding of de veiligheidsvoorschriften.

2. Beschrijving apparaat en inhoud van de levering

1. Standaard voor
2. motorbehuizing
3. frame
4. Zwenkwiel
5. Trommelbovenstuk
6. Lagerhouder
7. Trommelonderstuk
8. Gebruikshandleiding
9. menger
10. Accessoires (afb. 2 Inhoud)
11. Standaard achter met wielen
12. 2 wielen
13. Rasterschijf
14. Bedieningsstang
15. Verlenging
16. Veiligheidsplaat

3. Beoogd gebruik

De machine voldoet aan de geldende EG-machine-richtlijn.

- De betonmixer is alleen bestemd voor particulier gebruik in huis en tuin.
- Deze mag uitsluitend in het kader van de technische gegevens worden gebruikt.
- De betonmixer is uitsluitend voor het vervaardigen van beton en mortel bestemd.
- De desbetreffende ongevallenpreventievoorschriften alsook de overige algemene erkende veiligheidstechnische voorschriften moeten in acht worden genomen.

- De machine mag alleen door personen worden gebruikt, onderhouden en worden gerepareerd, die bekend zijn met deze werkzaamheden en op de hoogte zijn van de gevaren. Zelf aangebrachte wijzigingen aan de machine sluiten een aansprakelijkheid van de fabrikant voor hieruit voortvloeiende schade uit.
- De machine mag uitsluitend met de originele accessoires en originele gereedschappen van de fabrikant worden gebruikt.
- Ieder daarboven uitgaand gebruik geldt als niet volgens de voorschriften. Voor hieruit voortvloeiende schade kan de fabrikant niet aansprakelijk worden gesteld, het risico hiervoor ligt volledig bij de gebruiker.

⚠ **Let op! Het is niet toegestaan:**

- **Om het apparaat in explosieve omgevingen te gebruiken**
- **Om het apparaat te gebruiken in de levensmiddelensector**
- **Het mengen van explosieve, brandbare stoffen en stoffen die schadelijk zijn voor de gezondheid.**

Let erop dat onze apparaten volgens het beoogd gebruik niet voor bedrijfsmatige, ambachtelijke of industriële toepassingen zijn ontworpen. Wij aanvaarden geen aansprakelijkheid wanneer het apparaat in bedrijfsmatige, ambachtelijke of industriële ondernemingen of bij soortgelijke werkzaamheden wordt ingezet.

4. Algemene veiligheidsvoorschriften

In deze gebruikshandleiding hebben wij punten die uw veiligheid betreffen van dit teken voorzien ⚠

⚠ WAARSCHUWING: Als u elektrisch gereedschap gebruikt, moet u de onderstaande veiligheidsmaatregelen in acht nemen om het risico op brand, elektrische schok en persoonlijk letsel te beperken.

Lees alle aanwijzingen voordat u met dit gereedschap gaat werken.

- Neem alle veiligheidsinformatie op de machine in acht.
- Alle veiligheids- en gevareninstructies op de machine moeten altijd volledig en in leesbare staat worden gehouden.
- De veiligheidsinrichtingen van de machine mogen niet worden gedemonteerd of onbruikbaar worden gemaakt.

- Netaansluitleidingen controleren. Geen defecte aansluitingen gebruiken.
- Controleer voor ingebruikname de juiste werking.
- De bedieningspersoon moet ten minste 18 jaar zijn. Stagiaires moeten ten minste 16 jaar zijn, en mogen echter uitsluitend onder toezicht werken.
- Personen die onder invloed zijn van alcohol, drugs, medicijnen mogen het apparaat niet gebruiken.
- Draag tijdens de werkzaamheden werkhandschoenen.
- Wees voorzichtig tijdens de werkzaamheden: Gevaar voor letsel door roterende delen
- Onderhoudswerkzaamheden en het verhelpen van storingen uitsluitend bij uitgeschakelde motor uitvoeren. Netstekker loskoppelen!
- Installaties, reinigings- en onderhoudswerkzaamheden aan de elektrische installatie mogen uitsluitend door vaklieden worden uitgevoerd.
- Alle beschermings- en veiligheidsvoorzieningen moeten direct worden teruggeplaatst nadat de reparatie- of onderhoudswerkzaamheden zijn voltooid.
- Bij het verlaten van de werkplek altijd de motor uitschakelen. Netstekker loskoppelen!
- Let op voldoende verlichting
- Bij gevaar de machine uitschakelen en de stekker loskoppelen!
- Nooit bij een ingeschakelde machine de handen op bewegende onderdelen leggen.

5. Aanvullende veiligheidsvoorschriften voor betonmixers

- De betonmixer mag alleen volledig gemonteerd in bedrijf worden genomen.
- De aansluitleidingen voor ingebruikname op beschadigingen controleren.
- Veiligheidsschoenen, handschoenen, veiligheidsbril en stofmasker dragen.
- Handen en voeten buiten het bereik van bewegende onderdelen houden.
- Niet in de draaiende mengtrommel grijpen.
- Geen voorwerpen in de draaiende mengtrommel steken, bijv. bak of dergelijke.
- Gevaar voor letsel bij een draaiende mengtrommel.
- Betonmixer mag alleen worden gebruikt met originele reserveonderdelen.
- Reparaties aan de betonmixer mogen uitsluitend worden uitgevoerd door gespecialiseerde bedrijven.
- Gebruiksklare betonmixers niet onbeheerd achterlaten.

- Bij het verlaten van de werkplek de machine uitschakelen en de netstekker loskoppelen.

⚠ Waarschuwing! Dit elektrisch apparaat genereert een elektromagnetisch veld als het is ingeschakeld. Dit veld kan onder bepaalde omstandigheden interfereren met actieve of passieve medische implantaten. Om het risico op ernstig of dodelijk letsel te beperken, raden we personen met medische implantaten aan om hun arts en de fabrikant van het medische implantaat te raadplegen voordat de machine wordt gebruikt.

6. Restriscio's

De machine is gebouwd volgens de stand van de techniek en de erkende veiligheidstechnische regels. Toch kan tijdens de werkzaamheden sprake zijn van enkele restriscio's.

- Gevaar op letsel door roterende delen.
- Gevaar door stroom bij toepassing van ongeschikte elektrische aansluitingen.
- Bovendien kunnen er ondanks alle getroffen voorzieningen verborgen restriscio's bestaan.
- Restriscio's kunnen worden geminimaliseerd als de veiligheidsvoorschriften en het gebruik conform de voorschriften alsook de gebruikshandleiding in acht worden genomen.

7. Technische gegevens

	MIX160	MIX180
Motor	230V / 50 Hz 0,65 kW	230V / 50 Hz 0,80 kW
Inhoud	160 l	180 l
Beschermingsklasse	IP45D	IP45D
Afmetingen	1280 x 840 x 1300 mm	1280 x 840 x 1340 mm
Gewicht	53,8	56,5 kg
Geluidsdrukniveau L_{DA}	70 dB(A)	68 dB(A)
Onzekerheid K	2,8 dB(A)	5,2 dB(A)
Geluidsvermogensniveau L_{WA}	93 dB(A)	93 dB(A)
Onzekerheid K	2,8 dB(A)	5,2 dB(A)

Informatie over geluidsproductie

⚠ Waarschuwing: Lawaai kan ernstige gezondheidsklachten tot gevolg hebben. Draag geschikte gehoorbescherming indien de geluidsproductie van de machine groter is dan 85 dB (A). Als de elektrische aansluiting defect is, kan de stroom uitvallen bij de start van de machine. Dit kan invloed hebben op andere machines (bijv. knipperende lampen). Als het elektrisch vermogen beantwoordt aan $Z_{max} < 0,27$, mogen dergelijke storingen niet optreden. (Neem contact op met uw leverancier indien dit toch het geval is.)

- De opgegeven trillingsemissiewaarde is gemeten volgens een standaardtestmethode en kan worden gebruikt om elektrische apparaten met elkaar te vergelijken;
- De aangegeven trillingsemissiewaarde kan ook worden gebruikt als eerste indicatie van de belasting.

⚠ Waarschuwing!

- De trillingsemissiewaarde kan van de opgegeven waarde afwijken wanneer de machine daadwerkelijk wordt gebruikt. Dit is afhankelijk van de wijze waarop de machine wordt toegepast;
- Probeer de belasting door vibratie zo gering mogelijk te houden. Voorbeelden van maatregelen om de belasting door trillingen te verminderen zijn: het dragen van handschoenen tijdens het gebruik van het gereedschap en de duur van de werkzaamheden. Hierbij moeten alle onderdelen van de bedrijfscyclus in aanmerking worden genomen (zoals de tijd dat de machine uitgeschakeld is en de tijd waarin deze ingeschakeld is, maar onbelast draait).

8. Uitpakken

- Neem de betonmixer met twee personen uit de verpakking.
- Verwijder het verpakkingsmateriaal evenals de verpakkings- en transportbeveiligingen (indien voorhanden).
- Controleer of de inhoud van de levering volledig is.
- Controleer het apparaat en de hulpstukken op transportschade. Bij klachten moet direct contact worden opgenomen met de expediteur. Reclamaties op een later tijdstip worden niet erkend.
- Bewaar de verpakking indien mogelijk tot na het verstrijken van de garantietijd.

- Maak u voor aanvang van de werkzaamheden bekend met het product aan de hand van de gebruikshandleiding.
- Gebruik bij accessoires alsook slijtage- en reserveonderdelen uitsluitend originele onderdelen. Reserveonderdelen zijn verkrijgbaar bij de leverancier.
- Geef bij bestellingen onze artikelnummers alsook type en bouwjaar van het product aan.

⚠ WAARSCHUWING!

Het apparaat en de verpakkingsmaterialen zijn geen kinderspeelgoed! Kinderen mogen niet met plastic zakken, folies en kleine onderdelen spelen! Er bestaat gevaar voor inslikken en verstikkingsgevaar!

9. Montage

⚠ Let op!

De betonmixer mag pas na volledige montage worden gebruikt.

1. Wielen (12) monteren (afb. 3)

Op de standaard achter met wielas (11) aan beide zijden splitpen, schijf, wiel (12), schijf, splitpen monteren. Splitpen na het monteren iets openbuigen

2. Standaard voor (1) met frame (3) monteren (afb. 4)

Steek de steunpoot (1) in het frame (3) en fixeer deze met twee M8x70 inbuschroeven. Steek de veer in de hiertoe bestemde inrichting. Breng de bedieningsstang (14) van onderen af door de veer en verbind deze met de verlengstang (15).

3. Frame (3) met wielsteun monteren (afb. 5)

Frame en wielsteun volledig met 2 inbuschroeven M8x70, 2 schijven 8 mm, 2 veerringen, 2 moeren M8 monteren. Schroeven stevig vastdraaien.

4. Trommelonderstuk (7) met frame (3) monteren (afb. 6)

Trommelonderstuk (7) met lagerhouder (6) op voorge-monteerd onderstel plaatsen, met 2 inbuschroeven M8x65, 2 schijven, 2 veerringen en 2 moeren M8 aanhalen.

Met spiraalring Ø42 borgen. Tegenoverliggende zijde met borgplaat en 2 M8x20 inbuschroeven fixeren.

5. Menger (9) monteren (afb. 7)

Menger (9) met 2 kruiskopschroeven M10x20 op het trommelonderstuk (7) met 2 ringen, 2 veerringen en 2 moeren M10 borgen. Tussen menger (9) en trommel (7) een rubberen ring plaatsen.

6. Trommelbovenstuk (5) monteren (afb. 8)

Rubberring op het onderstuk leggen. Trommelbovenstuk (5) aanbrengen.

Let op! De opgeplakte pijlen markeren de exacte uitlijning van het trommelonder- (7) en bovenstuk (5). Trommelbovenstuk (5) uitlijnen en met kruiskopschroeven M10x16 met ringen, op het trommelonderstuk (7) monteren en aanhalen. Menger (9) met 2 kruiskopschroeven M10x20, 2 borgringen op het trommelonderstuk (7) met 2 ringen, 2 veerringen en 2 moeren M10 borgen. Tussen menger (9) en trommel (5/7) een rubberen ring plaatsen.

7. Zwenkwiel (4) monteren (afb. 9)

Monteer het zwenkwiel (4) op de rasterschijf (13) met twee M8 inbuschroeven, ringen, veerringen en borgmoeren op de buitenflens.

8. Motorbehuizing (2) monteren (afb. 10)

Motorbehuizing (2) op de houderplaat plaatsen, met 4 borgmoeren M8 incl. ringen borgen. Met M8x70 inbuschroef op het frame (3) fixeren.

10. Bedrijf

Gebruik de betonmixer alleen als er geen onderdelen (bijv. veiligheidsafdekkingen) ontbreken of defect zijn en als het netsnoer geen beschadiging vertoont.

Opstellen:

- Plaats de betonmixer horizontaal op een vlakke, stabiele ondergrond.
- Plaats de betonmixer niet op het netsnoer!
- Leg het netsnoer dusdanig dat deze niet wordt geknikt of bekneld of op andere wijze beschadigd kan raken.

Aanwijzing:

De trommel moet naar rechts en links zwenkbaar zijn. Voor het legen van de trommel moet onder de trommel ruimte zijn voor een schuifkar.

Inschakelen:

- Sluit het apparaat op een stopcontact aan **Inschakelen op „I“ (groene toets) / uitschakelen op „0“ (rode toets)**

Verplaatsen van de trommel (afb. 11.1 + 11.2)

- Voor het verstellen van de trommel moet het zijdelingse handwiel worden teruggetrokken zodat u de trommel kan bewegen.
- Als de trommel zich in de gewenste positie bevindt, moet u het handwiel weer vergrendelen.

Vullen

- Let voor het vullen op dat de opening van de trommel dusdanig is uitgelijnd, dat er geen mengproduct uit de trommel kan vallen. (Afb. 12)
- Vul het mengproduct bij een draaiende trommel (**let op dat de trommel niet te vol wordt**)
Voorzichtig! Gevaar voor bewegende onderdelen

Ledigen

- Zwenk voor het legen van de trommel deze omlaag
- Let op dat onder de trommel een houder met voldoende grootte (bijv. schuifkar) gereed staat.
- Let op dat er geen mengproduct op de grond terecht komt

11. Elektrische aansluiting

De geïnstalleerde elektromotor is bedrijfsklaar aangesloten. De aansluiting voldoet aan de relevante VDE- en DIN-voorschriften.

De netaansluiting van de klant en het gebruikte verlengsnoer moeten eveneens aan deze voorschriften voldoen.

⚠ Belangrijke instructies

Bij overbelasting van de motor schakelt deze vanzelf uit.

Na een afkoeltijd (deze tijd is verschillend) kan de motor weer worden ingeschakeld.

Defecte elektrische aansluitkabel

Bij elektrische aansluitkabels treedt vaak schade aan de isolatie op.

Oorzaken zijn:

- Versleten plekken, als aansluitkabels door venster- of deuropeningen worden geleid.

- Knikken door een onvakkundige bevestiging of geleiding van de aansluitkabels.
- Snijplekken, omdat over de aansluitkabels is gereden.
- Beschadigde isolatie omdat de stekker uit het stopcontact is getrokken.
- Scheuren door veroudering van de isolatie. Dergelijke defecte elektrische aansluitkabels mogen niet worden gebruikt en zijn levensgevaarlijk als de isolatie is beschadigd!

Controleer de elektrische aansluitkabels regelmatig op schade. Let erop dat bij het controleren de aansluitkabel niet op het elektriciteitsnet is aangesloten. Elektrische aansluitkabels moeten aan de relevante VDE- en DIN-voorschriften voldoen. Gebruik uitsluitend aansluitkabels met de aanduiding H 07 RN.

Op de aansluitkabel moet de typeaanduiding vermeld staan.

Wisselstroommotor

- Wisselstroommotor 230 V/ 50 Hz, netspanning 230 Volt / 50 Hz.
- Het gebruik van een lekstroombeveiliging („FI“) wordt bij een 230V-aansluiting aanbevolen. Als u een verlengsnoer gebruikt, sluit u deze direct aan op de FI-schakelaar.
- Bij gebruik in Zwitserland, steekt u de betonmixer uitsluitend in een stopcontact dat door een lekstroombeveiliging wordt beschermd.
- Netaansluiting en verlengsnoer kunnen zowel 3- alsook 2-aderig zijn.
- 3-aderig: P + N + SL. - (1/N/PE); 2-aderig: P + N - (1/N)
- Verlengsnoeren moeten een minimumdoorsnede hebben van 1,5 mm².
- Netsnoer, stekker en koppelingsdoos moeten spatwaterbestendig zijn.
- De netaansluiting wordt met maximaal 16 Amp beveiligd.

Aansluitingen en reparaties van de elektrische apparatuur mogen uitsluitend door een elektromonteur worden uitgevoerd.

Vermeld in geval van vragen de volgende gegevens:

- Stroomtype van de motor.
- Gegevens van het typeplaatje van de machine.

Bij terugsturen van de motor altijd de complete aandrijving met schakelaar retourneren.

12. Reiniging

⚠ Let op! Machine uitschakelen, stilstand van de trommel afwachten en netstekker loskoppelen.

Na elk gebruik van de betonmixer de trommel met water reinigen.

Cement en mortelkorsten verwijderen. Motorbehuizing en trommel niet met een schep of een ander hard voorwerp afkloppen, omdat deze anders beschadigd kan raken.

13. Onderhoud

⚠ Let op!

Bij alle werkzaamheden of reparaties aan de betonmixer:

Betonmixer uitschakelen, stilstand van de trommel afwachten en netstekker loskoppelen.

Reparaties mogen uitsluitend door geautoriseerd vakpersoneel worden uitgevoerd.

Voor elk gebruik van de betonmixer, visuele controle aanbrengeen.

Alle veiligheidsonderdelen moeten zijn gemonteerd.

Defecte aansluitkabels mogen niet worden gebruikt

Riemspanning controleren/afstellen

⚠ Let op! Machine uitschakelen, stilstand van de trommel afwachten en netstekker loskoppelen.

- Afdekking van de motorbehuizing verwijderen, riemsparing controleren (door met de vingers op de snaar te drukken, moet de riem ca. 5 mm meeveren).
- Snaren zijn slijtdelen die na een bepaalde tijd moeten worden vervangen. Indien nodig schroeven op de motor losdraaien, snaar vervangen, op spanning brengen en schroeven weer aanhalen.
- Motorafdekking weer monteren.

Service-informatie

Let op dat bij dit product de volgende delen onderhevig zijn aan gebruiksmatige of natuurlijke slijtage, resp. de volgende delen als verbruiksmateriaal wordt gebruikt. Slijtdelen*: V-snaar

* niet persé in de leveringsomvang opgenomen!

Neem in het geval van reserveonderdelen en accessoires contact op met ons servicecentrum. Scan hiervoor de QR code op de voorpagina

14. Transport

⚠ Let op!

Trek voor elk vervoer de netstekker uit het stopcontact.

1. Vulopening naar beneden zetten.
2. Bij het transport met een voertuig de schroeven verwijderen en de poten inklappen.
3. Mixer met een spanband tegen verschuivingen borgen
4. Betonmixer niet met de kraan optillen

15. Opslag

Bewaar het apparaat en de bijbehorende accessoires op een donkere, droge en vorstvrije en voor kinderen ontoegankelijke plaats. De optimale opslagtemperatuur ligt tussen 5 en 30 °C. Bewaar het elektrisch apparaat in de originele verpakking.

Dek het elektrisch apparaat af ter bescherming tegen stof en vocht.

Bewaar de gebruikshandleiding bij het elektrische apparaat.

16. Afvalverwerking en hergebruik

Aanwijzingen op de verpakking



De verpakkingsmaterialen zijn recyclebaar. Verpakkingen milieuvriendelijk afvoeren.

Aanwijzingen betreffende de wetgeving Afgedankte elektrische en elektronische apparatuur (AEEA)



Afgedankte elektrische en elektronische apparatuur behoort niet bij het huishoudelijke afval, maar moeten worden ingezameld resp. gescheiden worden afgevoerd!

- Oude batterijen of accu's die niet vast in het afgedankte apparaat zijn geïntegreerd, moeten voor het afvoeren worden verwijderd! Het afvoeren hiervan is geregeld in de wetgeving inzake batterijen.
- Eigenaars resp. gebruikers van elektrische en elektronische apparaten zijn wettelijk verplicht om na gebruik de batterijen en accu's in te leveren.
- De eindgebruiker is verantwoordelijk voor het wissen van persoonsgerelateerde gegevens op het af te voeren afgedankte apparaat!











- Het symbool van de doorgekruiste vuilnisbak betekent dat afgedankte elektrische en elektronische apparatuur niet bij het huishoudelijk afval mag worden gegooid.
- Afgedankte elektrische en elektronische apparatuur kunnen bij de volgende punten kosteloos worden ingeleverd:
 - Openbare afvalverwijderings- of inzamelpunten (bijv. gemeentewerven)
 - Verkooppunten van elektrische apparaten (stationair en online), voor zover dealers verplicht zijn ze terug te nemen of dit vrijwillig aanbieden.
 - Tot drie afgedankte elektronische apparaten per apparaattype, met een randlengte van niet meer dan 25 centimeter, kunnen gratis naar de fabrikant worden teruggebracht zonder eerst een nieuw apparaat van de fabrikant te hoeven kopen, of naar een ander erkend inzamelpunt in je omgeving worden gebracht.
- Voor verdere aanvullende terugnamevoorwaarden van de fabrikanten en distributeurs verzoeken wij u contact op te nemen met de betreffende klantenservice.
- Bij levering van een nieuw elektrisch apparaat door de fabrikaat aan een particulier huishouden, kan de fabrikant op verzoek van de eindgebruiker zorgen voor het kosteloos afhalen van het afgedankte elektrische apparaat. Neem hiertoe contact op met de klantenservice van de fabrikant.
- Deze uitspraken zijn alleen geldig voor apparaten die in de landen van de Europese Unie worden geïnstalleerd en verkocht en die onder de Europese Richtlijn 2012/19/EU vallen. In landen buiten de Europese Unie kunnen andere voorschriften gelden voor het afvoeren van afgedankte elektrische en elektronische apparatuur.

17. Verhelpen van storingen

Storing	Mogelijke oorzaak	Oplossing
Motor schakelt uit	Motor overbelast	Motor laten afkoelen
Motor draait, trommel blijft stilstaan	V-snaar slijt	V-snaar vervangen

Bij overige storingen de betonmixer uitschakelen, de netstekker loskoppelen en de storing door een gespecialiseerd bedrijf laten verhelpen

Declaración de los símbolos en el aparato

	<p>¡Antes de la puesta en marcha, leer y seguir el manual de instrucciones así como las indicaciones de seguridad!</p>
	<p>¡Coloque la hormigonera horizontalmente sobre suelo nivelado y firme!</p>
	<p>¡La hormigonera no debe moverse durante el funcionamiento!</p>
	<p>¡Mantenga a personas no autorizadas y a niños lejos del aparato!</p>
	<p>¡El aparato consta de un aislamiento de protección! ¡Atención! La clase de protección solo se conserva cuando se utilizan sustancias aislantes originales durante el mantenimiento y no se modifican las distancias de aislamiento.</p>
	<p>¡Desenchufe la clavija de red antes de la limpieza o del mantenimiento!</p>
	<p>¡La hormigonera solo debe ponerse en funcionamiento con el dispositivo de protección completamente cerrado!</p>
	<p>¡Utilice ropa de protección!</p>
	<p>¡No introduzca la mano en el tambor móvil!</p>
	<p>¡Precaución! Peligro de aplastamiento de personas en la corona dentada</p>
	<p>¡Ayuda de montaje! Véase: Montaje, monte la parte superior del tambor (fig. 6)</p>

Índice de contenidos:
Página:

1.	Introducción	58
2.	Descripción del aparato y volumen de suministro	58
3.	Uso previsto	58
4.	Indicaciones generales de seguridad	59
5.	Indicaciones de seguridad adicionales para la hormigonera	59
6.	Riesgos residuales	60
7.	Datos técnicos	60
8.	Desembalaje	60
9.	Montaje	61
10.	Utilización	62
11.	Conexión eléctrica	62
12.	Limpieza.....	63
13.	Mantenimiento	63
14.	Transporte.....	63
15.	Almacenamiento	63
16.	Eliminación y reciclaje	64
17.	Solución de averías	64

1. Introducción

Fabricante:

Scheppach GmbH
Günzburger Straße 69
D-89335 Ichenhausen

Estimado cliente:

Le deseamos éxito y disfrute al trabajar con su nuevo aparato.

Nota:

El fabricante de este aparato, de acuerdo con la legislación alemana de responsabilidad sobre productos, no se hace responsable de los daños originados en este aparato o causados por éste en los siguientes casos:

- manejo incorrecto,
- inobservancia del manual de instrucciones,
- reparaciones efectuadas por personal técnico no autorizado ajeno a nuestra empresa,
- montaje y sustitución de piezas de repuesto no originales,
- empleo no conforme al previsto
- fallos de la instalación eléctrica en caso de incumplimiento de las normas eléctricas y disposiciones VDE 0100, DIN 57113 / VDE 0113

Observe lo siguiente:

Lea antes del montaje y de la puesta en marcha el texto completo del presente manual de instrucciones.

El presente manual de instrucciones tiene como fin facilitarle los conocimientos necesarios sobre su aparato y que pueda aprovechar sus posibilidades de uso conforme a las previstas.

El manual de instrucciones incluye importantes indicaciones sobre cómo debe trabajar con el aparato de forma segura, competente y rentable y cómo puede evitar peligros, ahorrar costes por reparaciones, reducir los tiempos de inactividad y aumentar la fiabilidad y la vida útil del aparato.

Además de las normas de seguridad incluidas en este manual de instrucciones, deberá observar estrictamente las prescripciones vigentes en su país para el funcionamiento del aparato.

Conserve el manual de instrucciones en una funda de plástico, protegido del polvo y de la humedad, con el aparato. Este deberá leerse y observarse con atención por cada persona empleada antes de comenzar a trabajar por primera vez.

En el aparato solo deben trabajar personas instruidas en su manejo y familiarizadas con los peligros que este conlleva.

Debe respetarse la edad laboral mínima.

Además de las indicaciones de seguridad incluidas en el presente manual de instrucciones y las prescripciones especiales vigentes en su país, deberán observarse las normas técnicas generalmente reconocidas para el funcionamiento de máquinas de estructura similar.

Declinamos cualquier responsabilidad de posibles accidentes o daños que puedan producirse por no obedecer las presentes instrucciones e indicaciones de seguridad.

2. Descripción del aparato y volumen de suministro

1. Soporte delantero
2. Carcasa del motor
3. Bastidor / Armazón
4. Rueda giratoria
5. Parte superior del tambor
6. Soporte del rodamiento
7. Parte inferior del tambor
8. Manual de instrucciones
9. Mecanismo mezclador
10. Bolsa de accesorios incluida (contenido fig. 2)
11. Soporte trasero con eje de rueda
12. 2 ruedas
13. Disco reticulado
14. Barra de accionamiento
15. Extensión
16. Placa de fijación

3. Uso previsto

La máquina cumple la directiva de máquinas CE en vigor.

- La hormigonera está destinada únicamente para el uso privado en casa y en el jardín.
- Solo debe utilizarse en el marco de los datos técnicos.
- La hormigonera está destinada exclusivamente a la producción de hormigón y mortero.
- Deben observarse las prescripciones de prevención de accidentes aplicables y demás reglas técnicas de seguridad especiales reconocidas con carácter general.

- La máquina únicamente debe ser utilizada, mantenida o reparada por personal familiarizado con ella e instruido acerca de los peligros potenciales durante su uso. En caso de modificación arbitraria de la máquina, el fabricante no asume responsabilidad alguna por los daños derivados.
- La máquina solo se debe usar con accesorios y herramientas originales del fabricante.
- Cualquier otro uso se considerará uso indebido. El fabricante no se responsabiliza de los daños resultantes y el usuario será el único responsable ante los posibles riesgos.

⚠ ¡Atención! Está prohibido:

- **El funcionamiento en atmósferas explosivas**
- **El uso en el sector gastronómico**
- **La mezcla de sustancias explosivas, combustibles y nocivas para la salud.**

Recuerde que nuestros aparatos no están diseñados para usos comerciales, artesanales ni industriales. No concedemos ningún tipo de garantía si se utiliza el aparato en empresas comerciales, artesanales o industriales, ni en actividades de características similares.

4. Indicaciones generales de seguridad

En estas instrucciones de servicio hemos marcado con el siguiente signo aquellos puntos que afectan a su seguridad: ⚠

⚠ ADVERTENCIA: Cuando utilice herramientas eléctricas, siga las siguientes precauciones básicas de seguridad para reducir el riesgo de incendio, descarga eléctrica y lesiones personales.

Lea todas las instrucciones antes de comenzar a trabajar con esta herramienta.

- Observe todas las indicaciones de seguridad y peligro de la máquina.
- Todas las indicaciones de seguridad y peligro colocadas en la máquina se deben mantener íntegras y legibles.
- Los dispositivos de seguridad de la máquina no deben desmontarse ni inutilizarse.
- Compruebe los cables de conexión a la red. No utilice cables de conexión defectuosos.
- Compruebe su correcto funcionamiento antes de la puesta en marcha.

- Los operadores deben tener una edad mínima de 18 años. El personal en formación debe tener una edad mínima de 16 años, pero no podrá trabajar en la máquina sin la supervisión de un trabajador experimentado.
- Se prohíbe el uso a personas que se encuentren bajo la influencia del alcohol, las drogas o medicamentos.
- Póngase guantes de trabajo de protección al trabajar.
- Precaución durante el trabajo: Peligro de lesiones por piezas en rotación
- Realice los trabajos de mantenimiento y reparación de averías únicamente con el motor apagado. ¡Desenchufar la clavija de red!
- Las instalaciones, reparaciones y trabajos de mantenimiento en la instalación eléctrica deben realizarlos únicamente técnicos especialistas.
- Todos los dispositivos de protección y seguridad deben volver a montarse tras concluir los trabajos de reparación y mantenimiento.
- Al abandonar el lugar de trabajo, desconecte el motor. ¡Desenchufar la clavija de red!
- Asegúrese de que la iluminación sea suficiente
- ¡Desconecte la máquina y desenchufe la clavija de red en caso de peligro!
- No coloque nunca las manos en las piezas móviles de la máquina cuando esta se encuentre encendida.

5. Indicaciones de seguridad adicionales para la hormigonera

- La hormigonera solo debe ponerse en marcha cuando esté completamente montada.
- Antes de la puesta en marcha, compruebe que los cables de conexión no estén dañados.
- Lleve calzado de seguridad, guantes, gafas de protección y máscara respiratoria.
- Mantenga las manos y los pies alejados de las piezas móviles.
- No toque el tambor mezclador cuando esté en movimiento.
- No introduzca ningún objeto (p. ej., una pala, etc.) en el tambor mezclador cuando este se encuentre en movimiento.
- Peligro de lesiones debido a la rotación del tambor mezclador.
- La hormigonera solo debe ponerse en marcha con piezas de recambio originales.
- Las reparaciones de la hormigonera solo deben realizarla empresas autorizadas especializadas.

- No deje sin vigilancia la hormigonera lista para funcionar.
- Al abandonar el lugar de trabajo, desconecte la máquina y desenchufe la clavija de red.

⚠ **¡Advertencia!** Esta herramienta eléctrica produce un campo electromagnético mientras funciona. Este campo puede perjudicar bajo circunstancias concretas implantes médicos activos o pasivos. Con el fin de reducir el peligro de lesiones graves o mortales, recomendamos a las personas con implantes médicos que consulten tanto a su médico como al fabricante del implante médico antes de manejar la herramienta eléctrica.

6. Riesgos residuales

La máquina se ha construido de acuerdo con los últimos avances tecnológicos y observando las reglas técnicas de seguridad de aplicación reconocida. Aun así pueden emanar determinados riesgos residuales durante el trabajo.

- Peligro de lesiones por piezas en rotación.
- Peligro de sacudida eléctrica en caso de no utilizar cables de conexión apropiados.
- Además, a pesar de todas las precauciones adoptadas puede seguir habiendo riesgos residuales no evidentes.
- Los riesgos residuales se pueden minimizar observando las Indicaciones de seguridad y el uso conforme al previsto y siguiendo las instrucciones de servicio.

7. Datos técnicos

	MIX160	MIX180
Motor	230V / 50 Hz 0,65 kW	230V / 50Hz 0,80 kW
Capacidad volumétrica	160 l	180 l
Clase de protección	IP45D	IP45D
Dimensiones	1280 x 840 x 1300 mm	1280 x 840 x 1340 mm
Peso	53,8	56,5 kg
Nivel de presión acústica L_{pA}	70 dB(A)	68 dB(A)
Incertidumbre K	2,8 dB(A)	5,2 dB(A)

Nivel de potencia acústica L_{WA}	93 dB(A)	93 dB(A)
Incertidumbre K	2,8 dB(A)	5,2 dB(A)

Información relativa al desarrollo del ruido

⚠ **Advertencia:** El ruido puede tener consecuencias graves para su salud. Si el ruido de la máquina supera 85 dB (A), póngase una protección auditiva apropiada. En caso de que la conexión eléctrica estuviera defectuosa, puede descender la corriente durante el arranque de la máquina. Esto puede perjudicar otras máquinas (p. ej. lámparas intermitentes). Si la potencia eléctrica Z_{max} es $< 0,27$, no deberían aparecer tales interferencias. (En caso contrario, informe de ello a su vendedor especializado).

- El valor indicado de emisión de vibraciones se ha medido siguiendo un proceso de comprobación normalizado y puede utilizarse para comparar una herramienta eléctrica con otra;
- El valor indicado de emisión de vibraciones puede utilizarse también para una primera valoración de la carga.

⚠ Advertencia:

- El valor de emisión de vibraciones puede diferenciarse de la indicación durante el uso real de la herramienta eléctrica en función de la manera en la que se usa la herramienta eléctrica;
- Intente mantener lo más baja posible la carga por vibraciones. Para reducir la carga de vibraciones durante el empleo de la herramienta, se puede recurrir por ejemplo a guantes y limitar el tiempo de trabajo. Para ello, deben tenerse en cuenta todas las fracciones de los ciclos de funcionamiento (por ejemplo, tiempos en los que la herramienta eléctrica se encuentra desconectada, y tiempos en los que se encuentra conectada, pero funciona sin carga).

8. Desembalaje

- Saque la hormigonera de la caja con la ayuda de dos personas.
- Retire el material de embalaje y los seguros de embalaje y transporte (si los hubiera).
- Compruebe la integridad del volumen de suministro.

- Compruebe que no haya daños de transporte en el aparato y en los componentes de los accesorios. En caso de reclamación, ésta deberá comunicarse de inmediato al transportista. Las reclamaciones realizadas posteriormente no serán atendidas.
- Conserve el embalaje por si fuera preciso hasta la extinción del período de garantía.
- Familiarícese con el producto antes de su uso con ayuda del manual de instrucciones.
- Emplee únicamente piezas originales para los accesorios, las piezas de desgaste y piezas de repuesto. Puede encargar las piezas de repuesto a su proveedor técnico.
- Indique en los pedidos nuestro número de artículo, el tipo de producto y el año de construcción del producto.

⚠ ¡ADVERTENCIA!

¡El aparato y los materiales de embalaje no son aptos como juguetes para niños! ¡Los niños no deben jugar con bolsas de plástico, láminas o piezas pequeñas! ¡Existe peligro de atragantamiento y asfixia!

9. Montaje

⚠ ¡Atención!

La hormigonera solo debe utilizarse después de haberse montado por completo.

1. Monte las ruedas (12) (fig. 3)

Móntelas en el soporte trasero con eje de rueda (11), pasador de aletas en ambos lados, arandela, rueda (12), arandela, pasador de aletas.

Doble ligeramente los pasadores de aletas después del montaje

2. Monte el pie de apoyo delantero (1) con bastidor (3) (fig. 4)

Introduzca la pata de apoyo (1) en el bastidor (3) y fíjelo con dos tornillos de cabeza hexagonal M8x70. Introduzca el muelle en el dispositivo previsto para ello. Pase la barra de accionamiento (14) a través del resorte desde abajo y conéctela con la barra de extensión (15).

3. Monte el bastidor (3) con el soporte de rueda (fig. 5)

Monte el bastidor y el soporte de rueda completo con 2 tornillos de cabeza hexagonal M8x70, 2 arandelas de 8 mm, 2 arandelas elásticas y 2 tuercas M8. Apriete los tornillos firmemente.

4. Monte la parte inferior del tambor (7) con el bastidor (3) (fig. 6)

Coloque la parte inferior del tambor (7) con el soporte del rodamiento (6) sobre el bastidor premontado y apriete 2 arandelas, 2 arandelas elásticas y 2 tuercas M8 con 2 tornillos hexagonales M8x65.

Asegúrelo con un anillo en espiral de Ø 42. Fije el lado opuesto con una placa de fijación y 2 tornillos hexagonales M8x20.

5. Monte el mecanismo mezclador (9) (fig. 7)

Asegure el mecanismo mezclador (9) con 2 tornillos de cabeza ranurada en cruz M10x20 en la parte inferior del tambor (7) con 2 arandelas, 2 arandelas elásticas y 2 tuercas M10. Inserte una arandela de caucho entre cada mecanismo mezclador (9) y tambor (7).

6. Monte la parte superior del tambor (5) (fig. 8)

Coloque un anillo de goma sobre la parte inferior. Coloque la parte superior del tambor (5).

¡Atención! Las flechas adheridas marcan la orientación exacta de la parte inferior (7) y superior del tambor (5). Alinee la parte superior del tambor (5) y móntela y fíjela sobre la parte inferior del tambor (7) con tornillos de cabeza ranurada en cruz M10x16. Asegure el mecanismo mezclador (9) con 2 tornillos de cabeza ranurada en cruz M10x20 y 2 arandelas de seguridad sobre la parte inferior del tambor (7) con 2 arandelas, 2 arandelas elásticas y 2 tuercas M10. Inserte una arandela de caucho entre cada mecanismo mezclador (9) y tambor (5/7).

7. Monte la rueda giratoria (4). (fig. 9)

Monte la rueda giratoria (4) y el disco reticulado (13) sobre la brida exterior con dos tornillos hexagonales M8, arandelas, arandelas elásticas y tuercas de seguridad.

8. Monte la carcasa del motor (2) (fig. 10)

Coloque la carcasa del motor (2) sobre la placa de soporte con 4 tuercas de seguridad M8 incl. arandelas. Fíjela sobre el bastidor (3) con un tornillo de cabeza hexagonal M8x70.

10. Utilización

Utilice la hormigonera solo cuando no falte ninguna pieza (p. ej. cubiertas de protección), no haya ninguna pieza defectuosa y la línea de conexión no esté dañada.

Emplazamiento:

- Coloque la hormigonera horizontalmente sobre una superficie plana y firme.
- ¡No coloque la hormigonera sobre el cable de conexión!
- Tienda el cable de conexión de manera que no se doble, aplaste ni se pueda dañar de alguna otra manera.

Nota:

El tambor debe poder girar hacia la derecha y la izquierda. Para vaciar el tambor, debe haber suficiente espacio debajo del tambor para una carretilla.

Conexión:

- Enchufe el aparato a la toma de enchufe **Conexión en "I"** (tecla verde)/**Desconexión en "0"** (tecla roja)

Regulación del tambor (fig. 11.1 + 11.2)

- Para ajustar el tambor, tire hacia atrás del volante lateral de manera que se pueda mover el tambor.
- Cuando el tambor se encuentre en la posición deseada, vuelva a encajar el volante.

Llenado

- Antes de realizar el llenado, asegúrese de que la abertura del tambor esté ajustada de manera que la mezcla del tambor no pueda salir. (Fig. 12)
- Llene la mezcla con el tambor en marcha (**no llene el tambor en exceso**)
¡Precaución! Peligro por piezas móviles

Vaciar

- Para vaciar el tambor, gírelo hacia abajo
- Asegúrese de que debajo del tambor haya preparado un recipiente lo suficientemente grande (p. ej. una carretilla).
- Asegúrese de que no pueda caer ninguna mezcla al suelo

11. Conexión eléctrica

El motor eléctrico instalado está conectado listo para utilizarse. La conexión cumple las disposiciones VDE y DIN pertinentes.

La conexión a la red por parte del cliente, así como el cable alargador utilizado deben cumplir estas normas.

⚠ Indicaciones importantes

En caso de sobrecarga del motor, este se desconecta automáticamente.

Tras un tiempo de refrigeración (los tiempos varían), puede conectarse de nuevo el motor.

Líneas de conexión eléctrica deficientes

En las líneas de conexión eléctrica surgen a menudo daños de aislamiento.

Las causas son:

- Zonas aprisionadas al conducir las líneas de conexión a través de ventanas o puertas entreabiertas.
- Puntos de dobleces ocasionados por la fijación o el guiado incorrectos de la línea de conexión.
- Zonas de corte al sobrepasar las líneas de conexión.
- Daños de aislamiento por tirar de la línea de conexión del enchufe de la pared.
- Grietas causadas por el envejecimiento del aislamiento. ¡Tales líneas de conexión eléctrica perjudiciales no deben utilizarse, pues suponen un riesgo para la vida debido a los daños de aislamiento!

Supervisar con regularidad las líneas de conexión eléctrica en busca de posibles daños. Durante la comprobación, preste atención a que la línea de conexión no cuelgue de la red eléctrica. Las líneas de conexión eléctrica deben cumplir las pertinentes disposiciones VDE y DIN. Utilice solo líneas de conexión eléctrica con certificación H 07 RN.

La impresión de la denominación del tipo en la línea de conexión es obligatoria.

Motor de corriente alterna

- Motor de corriente alterna 230 V / 50 Hz, tensión de red 230 V / 50 Hz.
- Se recomienda el uso de un dispositivo de protección de corriente residual ("FI") con una conexión de 230 V. Si utiliza un cable de extensión, introdúzcalo directamente en el FI.

- En caso de encontrarse en Suiza, conecte la hormigonera únicamente en tomas de enchufe que estén protegidas con un interruptor de corriente de defecto.
- La conexión de red y el cable de extensión pueden ser tanto de 3 como de 2 hilos.
- 3 hilos: P + N + SL. - (1/N/PE); 2 hilos: P + N - (1/N)
- Los cables de extensión deben tener una sección mínima de 1,5 mm².
- La línea de conexión, la clavija y la caja de acoplamiento deben estar protegidas contra salpicaduras.
- La conexión de red cuenta con una protección máxima de 16 A.

Las conexiones y reparaciones en el equipamiento eléctrico debe realizarlas solo un experto electricista.

En caso de posibles dudas, indique los siguientes datos.

- Tipo de corriente del motor.
- Datos de la placa de características de la máquina.

En caso de devolver el motor, siempre se debe enviar la unidad de accionamiento completa con el interruptor.

12. Limpieza

⚠ ¡Atención! Desconecte la máquina, espere a que el tambor se detenga y desenchufe la clavija de red.

Limpie el tambor con agua después de cada uso de la hormigonera.

Retire el cemento y la costra del mortero. No golpee la carcasa del motor ni el tambor con una pala u otro objeto duro, ya que podrían dañarse.

13. Mantenimiento

⚠ ¡Atención!

Durante todos los trabajos de reparación de la hormigonera:

Desconecte la hormigonera, espere a que el tambor se detenga y desenchufe la clavija de red.

Las reparaciones solo debe realizarlas personal técnico autorizado.

Antes de cada uso de la hormigonera, realice una inspección visual.

Todos los dispositivos de seguridad deben estar montados.

No se deben utilizar cables de conexión defectuosos

Comprobar/reajustar la tensión de la correa

⚠ ¡Atención! Desconecte la máquina, espere a que el tambor se detenga y desenchufe la clavija de red.

- Retire la cubierta de la carcasa del motor y compruebe la tensión de la correa (al presionar la correa con el dedo, la correa debe ceder aprox. 5 mm.)
- Las correas son piezas de desgaste que deben sustituirse al cabo de un tiempo. En caso necesario, afloje los tornillos del motor, sustituya la correa, ténsela y vuelva a apretar los tornillos.
- Vuelva a montar la cubierta del motor.

Información sobre el servicio técnico

Hay que tener en cuenta que los siguientes componentes de este producto están sometidos a desgaste natural o por el uso o que se requieren los siguientes materiales de consumo.

Piezas de desgaste*: Correa trapezoidal

* ¡No se incluyen obligatoriamente en el volumen de suministro!

Encontrará las piezas de repuesto y los accesorios en nuestro centro de servicio. Para ello, escanee el código QR que aparece en la portada

14. Transporte

⚠ ¡Atención!

Desenchufe la clavija de red antes de cada transporte.

1. Coloque la abertura de llenado hacia abajo.
2. Retire los tornillos y pliegue las patas de la hormigonera para transportarla con un vehículo.
3. Asegure el mezclador con una cinta de sujeción para evitar desplazamientos
4. No levante la hormigonera con la grúa

15. Almacenamiento

Almacene el aparato y sus accesorios en un lugar oscuro, seco y sin riesgo de heladas que no esté al alcance de los niños. El rango de temperatura de almacenamiento es de 5 a 30 °C.

Conservar la herramienta eléctrica en su embalaje original.

Cubra la herramienta eléctrica para protegerla del polvo o de la humedad.

Guarde las instrucciones de servicio junto con la herramienta eléctrica.

16. Eliminación y reciclaje

Notas sobre el embalaje



Los materiales de embalaje son reciclables. Deseche los embalajes de forma respetuosa con el medio ambiente.

Notas sobre la Ley alemana de aparatos eléctricos y electrónicos (ElektroG)



¡Los residuos de equipos eléctricos y electrónicos no forman parte de la basura doméstica, sino que deben recogerse o eliminarse por separado!

- Antes de la entrega, deben retirarse las baterías usadas o las baterías recargables que no vengán instaladas de manera permanente en el aparato usado! Su eliminación está regulada por la ley alemana de baterías.
 - Los propietarios o usuarios de aparatos eléctricos y electrónicos están legalmente obligados a devolverlas después de su uso.
 - ¡El usuario final es responsable de eliminar sus datos personales en el aparato usado que se va a desechar!
 - El símbolo del contenedor con ruedas tachado significa que los equipos eléctricos y electrónicos no deben desecharse junto con la basura doméstica.
- Los residuos de equipos eléctricos y electrónicos se pueden entregar de forma gratuita en los siguientes lugares:
 - Puntos públicos de eliminación o recogida (p. ej., obras públicas municipales)
 - Puntos de venta de dispositivos electrónicos (físicos y online), siempre que los comerciantes estén obligados a retirarlos u ofrecerlos voluntariamente.
 - Puede entregar hasta tres aparatos eléctricos usados por tipo de aparato, con una longitud máxima de canto de 25 centímetros, de forma gratuita sin necesidad de adquirir previamente un aparato nuevo del fabricante o llevarlos a otro punto de recogida autorizado en su zona.
 - En el correspondiente servicio de atención al cliente podrá encontrar condiciones de devolución adicionales de los fabricantes y distribuidores.
 - Si el fabricante entrega un aparato eléctrico nuevo a un domicilio privado, el fabricante puede solicitar que el aparato eléctrico usado sea recogido de forma gratuita a petición del usuario final. Para ello, póngase en contacto con el servicio de atención al cliente del fabricante.
 - Estas declaraciones solo se aplican a los aparatos instalados y vendidos en los países de la Unión Europea y sujetos a la Directiva Europea 2012/19/UE. En países fuera de la Unión Europea, se pueden aplicar diferentes regulaciones a la eliminación de residuos de equipos eléctricos y electrónicos.

17. Solución de averías

Avería	Causa posible	Solución
El motor se desconecta	El motor está sobrecargado	Dejar enfriar el motor
El motor está en marcha pero el tambor está parado	La correa trapezoidal patina	Sustituya la correa trapezoidal

En caso de que se produzcan otras averías, desconecte la hormigonera, desenchufe la clavija de red y lleve a reparar la avería a una empresa especializada autorizada

Explicação dos símbolos no aparelho

	<p>Leia e siga o manual de instruções e as indicações de segurança antes da colocação em funcionamento!</p>
	<p>Instalar a betoneira em posição horizontal sobre uma base plana e estável!</p>
	<p>A betoneira não pode ser movimentada quando estiver em funcionamento!</p>
	<p>Manter o aparelho afastado de pessoas não autorizadas e de crianças!</p>
	<p>O aparelho tem isolamento de proteção! Atenção! A classe de proteção só será mantida se, em caso de assistência técnica, forem utilizados materiais de isolamento de origem e se não forem alteradas as distâncias de isolamento.</p>
	<p>Desligar a ficha da tomada antes de proceder à limpeza ou manutenção!</p>
	<p>A betoneira só pode ser operada com o dispositivo de proteção completo e fechado!</p>
	<p>Usar vestuário de proteção!</p>
	<p>Não tocar no tambor em movimento!</p>
	<p>Cuidado! Perigo de esmagamento na coroa dentada</p>
	<p>Instruções de montagem! Ver: Montagem, montar a parte superior do tambor (Fig. 6)</p>

Conteúdo:
Página:

1.	Introdução.....	67
2.	Descrição do aparelho e âmbito de fornecimento	67
3.	Utilização correta	67
4.	Indicações de segurança gerais	68
5.	Indicações de segurança adicionais para betoneiras.....	68
6.	Riscos residuais	69
7.	Dados técnicos	69
8.	Desembalar.....	69
9.	Montagem	70
10.	Funcionamento	70
11.	Ligação elétrica	71
12.	Limpeza	72
13.	Manutenção	72
14.	Transporte.....	72
15.	Armazenamento	72
16.	Eliminação e reciclagem.....	72
17.	Resolução de problemas.....	73

1. Introdução

Fabricante:

Scheppach GmbH
Günzburger Straße 69
D-89335 Ichenhausen

Estimado cliente,

Desejamos-lhe muita satisfação e sucesso ao trabalhar com o seu novo aparelho.

Nota:

De acordo com a legislação vigente relativa à responsabilidade pelos produtos, o fabricante deste aparelho não é responsável por danos que ocorram nele ou através dele nas seguintes situações:

- manuseio incorreto,
- Incumprimento do manual de instruções,
- Reparações efetuadas por técnicos terceiros não autorizados
- Incorporação e substituição de peças sobresselentes que não sejam de origem
- utilização incorreta
- falhas da instalação elétrica em caso de não cumprimento dos regulamentos elétricos e disposições VDE 0100, DIN 57113 / VDE 0113

Tenha em atenção:

Antes da montagem e da colocação em funcionamento, leia a totalidade do texto do manual de instruções. Este manual de instruções deverá facilitar-lhe a familiarização com o aparelho e com as possibilidades de utilização corretas.

O manual de instruções contém indicações importantes de como trabalhar com o aparelho de modo seguro, correto e económico e de como evitar perigos, poupar em custos de reparação, reduzir períodos de paragem e aumentar a fiabilidade e vida útil do aparelho.

Para além dos regulamentos de segurança deste manual de instruções, deverá cumprir sempre as diretivas respeitantes à operação do aparelho vigentes no seu país.

Guarde o manual de instruções num invólucro de plástico, protegido da sujidade e da umidade, junto ao aparelho. O manual deve ser lido e seguido por todo e qualquer pessoal operador antes do início dos trabalhos.

Só devem trabalhar no aparelho pessoas que tenham sido instruídas acerca da utilização do aparelho e dos perigos associados.

Deve ser respeitada a idade mínima exigida.

Para além das indicações de segurança incluídas neste manual de instruções e dos regulamentos especiais do seu país, devem ser cumpridas as regras técnicas geralmente reconhecidas para a operação de máquinas idênticas.

Não assumimos qualquer responsabilidade por acidentes ou danos que advenham do não cumprimento deste manual de instruções e das indicações de segurança.

2. Descrição do aparelho e âmbito de fornecimento

1. Suporte dianteiro
2. Caixa do motor
3. Armação
4. Roda basculante
5. Metade superior do tambor
6. Suporte de rotação
7. Metade inferior do tambor
8. Manual de instruções
9. Mecanismo de mistura
10. Kit de acessórios (Fig. 2 Conteúdo)
11. Suporte traseiro com eixo da roda
12. 2 rodas
13. Disco de mudança de direção
14. Haste de acionamento
15. Extensão
16. Placa de fixação

3. Utilização correta

A máquina corresponde à atual Diretiva Máquinas CE em vigor.

- A betoneira destina-se exclusivamente a uso privado em casa e no jardim.
- Pode ser usada apenas no âmbito do descrito nos respetivos dados técnicos.
- A betoneira destina-se exclusivamente à produção de betão e argamassa.
- Os regulamentos de prevenção de acidentes aplicáveis e as restantes regras técnicas de segurança geralmente aceites devem ser observados.
- A máquina apenas pode ser utilizada, mantida ou reparada por pessoas familiarizadas com a mesma e devidamente instruídas sobre os perigos associados. Quaisquer modificações não autorizadas na máquina isentam o fabricante de quaisquer responsabilidades pelos danos daí decorrentes.

- A máquina apenas pode ser utilizada com acessórios e ferramentas originais do fabricante.
- Qualquer outra utilização é considerada incorreta. O fabricante não se responsabiliza pelos danos daí decorrentes; o risco é exclusivamente do utilizador.

⚠ Atenção! Não é permitido:

- **Operação em atmosfera explosiva**
- **Utilização no setor alimentar**
- **Mistura de substâncias explosivas, inflamáveis e nocivas para a saúde.**

Tenha em atenção que os nossos aparelhos não foram desenvolvidos para utilização em ambientes comerciais, artesanais ou industriais. Não assumimos qualquer garantia, se o aparelho for utilizado em ambientes comerciais, artesanais, industriais ou equivalentes.

4. Indicações de segurança gerais

Este manual de instruções inclui muitas secções com este símbolo, que dizem respeito à sua segurança: ⚠

⚠ AVISO: Se utilizar ferramentas elétricas, deverão ser seguidas as regras básicas de segurança apresentadas em seguida, de modo a reduzir o risco de incêndio, choque elétrico e ferimentos.

Ler todas as instruções antes de trabalhar com esta ferramenta.

- Observar todas as instruções de segurança e advertências na máquina.
- Mantenha todas as instruções de segurança e advertências na máquina completas e legíveis.
- Os dispositivos de segurança na máquina não podem ser desmontados ou inutilizados.
- Verificar os cabos de alimentação. Não utilizar cabos de ligação com defeito.
- Antes da colocação em funcionamento, verificar se a máquina está a funcionar corretamente.
- O operador deve ter pelo menos 18 anos. Os estagiários devem ter pelo menos 16 anos, mas apenas podem realizar trabalhos na máquina sob supervisão.
- Não é permitido o uso por pessoas que se encontrem sob o efeito de álcool, drogas ou medicamentos.

- Usar luvas de proteção durante todos os trabalhos.
- Cuidado durante os trabalhos: Perigo de ferimentos devido às peças em rotação
- Realizar trabalhos de manutenção e resolução de avarias apenas com o motor desligado. Retirar a ficha de rede da tomada!
- Os trabalhos de instalação, reparação e manutenção na instalação elétrica podem ser realizados apenas por pessoal especializado.
- Todos os dispositivos de proteção e segurança devem voltar a ser montados imediatamente após a conclusão dos trabalhos de reparação ou manutenção.
- Desligar o motor sempre que abandonar o local de trabalho. Retirar a ficha de rede da tomada!
- Garanta sempre uma iluminação suficiente
- Em caso de perigo, desligar a máquina e retirar a ficha da tomada!
- Nunca colocar as mãos em peças rotativas da máquina quando esta estiver em funcionamento.

5. Indicações de segurança adicionais para betoneiras

- A betoneira só pode ser colocada em funcionamento se estiver completamente montada.
- Antes da colocação em funcionamento, verificar se os cabos de ligação apresentam danos.
- Usar calçado de segurança, luvas, óculos de proteção e máscara respiratória.
- Manter as mãos e os pés afastados de peças em movimento.
- Não tocar no tambor de mistura quando estiver em funcionamento.
- Não inserir objetos no tambor de mistura em movimento, por ex.º pá ou similares.
- Perigo de ferimento enquanto o tambor de mistura estiver em rotação.
- A betoneira só pode ser operada com peças sobreselentes de origem.
- As reparações na betoneira só poderão ser efetuadas por empresas especializadas autorizadas.
- Se estiver pronta para funcionamento, a betoneira não deve ser deixada sem supervisão.
- No caso de abandonar o local de trabalho, desligar a máquina e retirar a ficha da tomada.

⚠ Aviso! Esta ferramenta elétrica cria um campo eletromagnético durante o funcionamento. Esse campo poderá, sob determinadas circunstâncias, afetar implantes médicos ativos e passivos. Para reduzir o risco de ferimentos graves ou mortais, recomendamos às pessoas com implantes médicos que consultem o seu médico e o fabricante do seu implante antes de operar a ferramenta elétrica.

6. Riscos residuais

A máquina foi produzida de acordo com o estado da técnica e com as regras de segurança reconhecidas. No entanto, poderão surgir riscos residuais durante os trabalhos.

- Perigo de ferimento nas peças em rotação.
- Perigo advindo da eletricidade em caso de utilização de cabos elétricos incorretos.
- Além disso, poderão existir riscos residuais não evidentes, apesar de terem sido tomadas todas as medidas relevantes.
- Os riscos residuais podem ser minimizados, cumprindo as indicações de segurança, a utilização correta e as instruções de operação.

7. Dados técnicos

	MIX160	MIX180
Motor	230 V / 50 Hz 0,65 kW	230 V / 50 Hz 0,80 kW
Capacidade	160 l	180 l
Classe de proteção	IP45D	IP45D
Dimensões	1280 x 840 x 1300 mm	1280 x 840 x 1340 mm
Peso	53,8	56,5 kg
Nível de pressão sonora L_{DA}	70 dB(A)	68 dB(A)
Erro de oscilação K	2,8 dB(A)	5,2 dB(A)
Nível de potência sonora L_{WA}	93 dB(A)	93 dB(A)
Erro de oscilação K	2,8 dB(A)	5,2 dB(A)

Informação relativa à formação de ruído

⚠ Aviso: o ruído pode ter efeitos graves na sua saúde. Se o ruído da máquina exceder os 85 dB (A), use uma proteção dos ouvidos adequada. Se a ligação elétrica apresentar defeito, a corrente poderá faltar durante o arranque da máquina. Tal poderá pôr em causa outras máquinas (por ex. luzes intermitentes). Se a potência elétrica corresponder a $Z_{max} < 0,27$, não deverão ocorrer tais falhas (no entanto, se acontecerem, entrar em contacto com o fornecedor).

- O valor de emissão de vibrações indicado foi medido de acordo com um processo de teste normalizado e pode ser utilizado para comparar uma ferramenta elétrica com outra;
- O valor de emissão de vibrações indicado pode também ser usado para uma primeira avaliação da carga.

⚠ Aviso:

- O valor real de emissão de vibrações poderá divergir do valor indicado durante a utilização da ferramenta elétrica, consoante o tipo e a forma como a ferramenta elétrica é utilizada;
- Tente manter a carga devido a vibrações o mais reduzida possível. Exemplos de medidas para a redução da carga devido a vibrações são a utilização de luvas ao operar a ferramenta e a limitação do tempo de trabalho. Devem ser tidas em conta todas as partes do ciclo de funcionamento (por exemplo, tempos nos quais a ferramenta elétrica está desligada e nos quais está ligada, mas a funcionar sem carga).

8. Desembalar

- A betoneira deve ser retirada da embalagem por duas pessoas.
- Remova o material de embalagem, assim como as fixações de embalagem/transporte (se presentes).
- Verifique se o âmbito de fornecimento está completo.
- Inspeccione o aparelho e os acessórios quanto a danos de transporte. O fornecedor deve ser notificado imediatamente no caso de reclamações. Não são aceites reclamações tardias.
- Guarde a embalagem até ao fim do período de garantia, se possível.
- Antes da utilização, familiarize-se com o produto, recorrendo ao manual de instruções.

- Utilize apenas peças originais como acessórios e também como peças de desgaste e sobresselentes. Poderão obter-se as peças sobresselentes junto do revendedor especializado.
- No caso de encomendas, indique os números de referência, bem como o tipo e o ano de construção do produto.

⚠ AVISO!

O aparelho e o material de embalagem não são brinquedos! Crianças não deverão brincar com sacos de plástico, películas e peças pequenas! Risco de ingestão e asfixia!

9. Montagem

⚠ Atenção!

A betoneira só pode ser utilizada após a sua montagem completa.

1. Montar as rodas (12) (Fig. 3)

No suporte traseiro com eixo de roda (11), montar, em ambos os lados, contrapino, disco, roda (12), disco, contrapino.

Após a montagem, dobrar ligeiramente os contrapinos para fora

2. Montar o pé de suporte (1) com a armação (3) (Fig. 4)

Inserir o pé de apoio (1) na armação (3) e fixá-lo com dois parafusos sextavados M8x70. Inserir a mola no mecanismo previsto para o efeito. De baixo para cima, passar a haste de acionamento (14) através da mola e uni-la à haste de extensão (15).

3. Montar a armação (3) com o apoio de roda (Fig. 5)

Montar a armação e o apoio de roda completos com 2 parafusos sextavados M8x70, 2 anilhas de 8 mm, 2 arruelas de pressão e 2 porcas M8. Apertar bem os parafusos.

4. Montar a parte inferior do tambor (7) com a armação (3) (Fig. 6)

Colocar a metade inferior do tambor (7), com suporte de rotação (6), sobre a armação previamente montada; apertar bem, usando 2 parafusos sextavados M8x65, 2 anilhas, 2 arruelas de pressão e 2 porcas M8.

Fixar com anel de retenção em espiral Ø42. Fixar o lado oposto com a placa de fixação e 2 parafusos sextavados M8x20.

5. Montar o mecanismo de mistura (9) (Fig. 7)

Fixar o mecanismo de mistura (9) com 2 parafusos Philips M10x20 à parte inferior do tambor (7), usando 2 anilhas, 2 arruelas de segurança e 2 porcas M10. Colocar uma anilha de borracha entre o mecanismo de mistura (9) e o tambor (7).

6. Montar a parte superior do tambor (5) (Fig. 8)

Aplicar o anel de borracha sobre a metade inferior. Aplicar a parte superior do tambor (5).

Atenção! Os autocolantes com setas indicam o alinhamento exato entre a parte inferior (7) e a parte superior (5) do tambor. Alinhar a parte superior do tambor (5) e, em seguida, montar na parte inferior do tambor (7) e apertar, usando parafusos Philips M10x16 com anilhas. Fixar o mecanismo de mistura (9) à parte inferior do tambor (7) usando 2 parafusos Philips M10x20, e 2 arruelas de retenção, 2 anilhas, 2 arruelas de segurança e 2 porcas M10. Colocar uma anilha de borracha entre o mecanismo de mistura (9) e o tambor (5/7).

7. Montar a roda basculante (4). (Fig. 9)

Montar a roda basculante (4) e o disco de mudança de direção (13) na flange exterior, usando dois parafusos sextavados M8, anilhas, arruelas de segurança e porcas de fixação.

8. Montar a caixa do motor (2) (Fig. 10)

Colocar a caixa do motor (2) sobre a placa de fixação e fixar usando 4 porcas de segurança M8 com anilhas. Fixar à armação usando um parafuso sextavado M8x70 (3).

10. Funcionamento

Operar a betoneira apenas se nenhuma peça estiver em falta (por ex.º tampas de proteção) nem com defeito e se o cabo de ligação não apresentar danos.

Instalação:

- Instalar a betoneira em posição horizontal, sobre uma base plana e estável.
- Não instalar a betoneira sobre o cabo de ligação!
- Instalar o cabo de ligação de modo que não possa ser vincado, esmagado ou de outro modo danificado.

Nota:

Tem de ser possível bascular o tambor para a direita e para a esquerda. Para esvaziar o tambor, tem de haver espaço para um carrinho de mão sob o mesmo.

Ligar:

- Ligar a ficha do aparelho à tomada **Ligar em “I” (botão verde) / Desligar em “0” (botão vermelho)**

Mudar o tambor de posição (Fig. 11.1 + 11.2)

- Para mudar o tambor de posição, é preciso puxar o volante de manobra lateral para poder movimentar o tambor.
- Quando o tambor estiver na posição pretendida, encaixar novamente o volante de manobra.

Encher

- Antes de encher, certificar-se de que a abertura do tambor está orientada de modo que não caia nenhuma substância do tambor. (Fig. 12)
- Com o tambor em funcionamento, enchê-lo com a substância a misturar (**não encher o tambor excessivamente**)

Cuidado! Perigo causado pelas peças em movimento

Esvaziar

- Para esvaziar, bascular o tambor para baixo
- Certificar-se de que é colocado um recipiente com capacidade suficiente por baixo do tambor (por ex.º carrinho de mão).
- Certificar-se de que não cai mistura para o chão

11. Ligação elétrica

O motor elétrico instalado está ligado pronto a ser utilizado. A ligação cumpre as normas VDE e DIN relevantes.

A ligação à rede por parte do cliente, assim como o cabo de prolongamento utilizado, deverão corresponder a essas normas.

⚠ Notas importantes

O motor desliga-se automaticamente em caso de sobrecarga.

Após um período de arrefecimento (divergente no tempo), o motor volta a poder ser ligado.

Cabos de ligação elétrica com defeito

Ocorrem muitas vezes danos de isolamento em cabos de ligação elétrica.

As causas são:

- Pontos de pressão se os cabos forem conduzidos através de janelas ou portas.
- Vincos devido a uma fixação ou orientação incorreta dos cabos de ligação.
- Pontos de corte devido à passagem por cima dos cabos de ligação.
- Danos de isolamento devido a puxar com força da tomada.
- Fissuras devido à idade do isolamento. Tais cabos de ligação elétrica danificados não devem ser utilizados e representam perigo de vida devido aos danos no isolamento!

Inspecione regularmente os cabos de ligação elétrica quanto a danos. Durante a inspeção, certifique-se de que o cabo não está ligado à rede elétrica. Os cabos de ligação elétrica devem corresponder às normas VDE e DIN relevantes. Utilize apenas cabos de ligação com a marcação H 07 RN.

É obrigatória a impressão da designação do tipo no cabo de ligação.

Motor de corrente alternada

- Motor de corrente alternada 230 V/ 50 Hz, tensão de rede 230 Volt / 50 Hz.
- Com uma ligação de 230 V, recomenda-se a utilização de um dispositivo de proteção de corrente de falha (“FI”). Se for utilizado um cabo de extensão, inseri-lo diretamente no FI.
- Em caso de utilização na Suíça, ligar a betoneira em tomadas protegidas com um disjuntor diferencial.
- A ligação à rede elétrica e o cabo de extensão podem ser bifilares ou trifilares.
- Trifilar: P + N + SL. - (1/N/PE); Bifilar: P + N – (1/N)
- Os cabos de extensão têm de ter uma secção mínima de 1,5 mm².
- O cabo de ligação, a ficha e a tomada de ligação têm de estar protegidos contra salpicos de água.
- A conexão de rede é protegida, no máximo, a 16 A.

As ligações e reparações no equipamento elétrico só devem ser executadas por um electricista.

Em caso de dúvidas, indique os dados seguintes.

- Dados do corrente do motor.
- Dados da placa de características da máquina.

Em caso de devolução do motor, deve ser sempre enviada a unidade de acionamento completa, com interruptor.

12. Limpeza

⚠ Atenção! Desligar a máquina, esperar até que o tambor esteja parado e tirar a ficha da tomada.

Após cada utilização da betoneira, limpar o tambor com água.

Remover o cimento e a argamassa incrustada. Não bater na caixa do motor ou no tambor com uma pá ou outro objeto duro, uma vez que podem ficar danificados.

13. Manutenção

⚠ Atenção!

Em todos os trabalhos ou reparações na betoneira:

Desligar a betoneira, esperar até que o tambor esteja parado e tirar a ficha da tomada.

As reparações só poderão ser efetuadas por técnicos especializados autorizados.

Efetuar uma inspeção visual sempre antes de utilizar betoneira.

Têm de ser montadas todas as peças de segurança.

Não podem ser usados cabos de ligação com defeito

Verificar / ajustar a tensão da correia

⚠ Atenção! Desligar a máquina, esperar até que o tambor esteja parado e tirar a ficha da tomada.

- Retirar a tampa da caixa do motor, verificar a tensão da correia (pressionando a correia com o dedo, a correia deverá ceder aprox. 5 mm).
- As correias são peças de desgaste que têm de ser substituídas após um período determinado. Se necessário, desapertar os parafusos do motor, substituir a correia, tensionar e apertar novamente os parafusos.
- Montar novamente a tampa do motor.

Informações de assistência

Deve-se ter em conta que as seguintes peças deste produto estão sujeitas a um desgaste consoante a utilização ou natural ou que as seguintes peças são necessárias como consumíveis.

Peças de desgaste*: Correia em V

* Nem sempre incluído no âmbito de fornecimento!

Entre em contacto com o nosso centro de assistência para obter peças sobresselentes e acessórios. Para isso, utilize o código QR na capa

14. Transporte

⚠ Atenção!

Tirar a ficha da tomada antes de cada transporte.

1. Virar para baixo a abertura de enchimento.
2. Para transportar num veículo, retirar os parafusos e recolher os suportes.
3. Fixar a betoneira com uma cinta tensora, evitando assim que se desloque
4. Não elevar a betoneira com uma grua

15. Armazenamento

Armazene o aparelho e os seus acessórios num local escuro, seco, ao abrigo de temperaturas negativas e fora do alcance das crianças. A temperatura de armazenamento ideal encontra-se entre 5 e 30 °C.

Guarde a ferramenta elétrica apenas na embalagem original.

Tape a ferramenta elétrica para proteção contra pó ou humidade.

Guarde o manual de instruções junto à ferramenta elétrica.

16. Eliminação e reciclagem

Notas relativas à embalagem



Os materiais de embalagem são recicláveis. Elimine as embalagens de modo ecológico.

Notas relativas à legislação alemã sobre aparelhos elétricos e eletrónicos (ElektroG)



Os aparelhos elétricos e eletrónicos usados não pertencem no lixo doméstico, devendo ser alvo de uma recolha ou eliminação separadas!

- As baterias e pilhas usadas que não estejam montadas de modo fixo no aparelho usado devem ser retiradas antes da entrega do aparelho! A sua eliminação é regulada pela legislação relativa a baterias.
- Os proprietários ou utilizadores de aparelhos elétricos e eletrónicos são legalmente obrigados a devolver os mesmos após a sua utilização.

- O utilizador final tem a responsabilidade pela eliminação dos seus dados pessoais no aparelho usado a ser eliminado!
- O símbolo do caixote do lixo riscado significa que aparelhos usados elétricos ou eletrónicos não devem ser eliminados no lixo doméstico.
- Os aparelhos usados elétricos e eletrónicos podem ser entregues sem custos nos seguintes pontos:
 - Centros de recolha ou de eliminação públicos (p. ex. depósitos municipais)
 - Pontos de venda de aparelhos elétricos (lojas físicas e online), desde que o revendedor esteja obrigado a aceitar a devolução ou a aceite de livre vontade.
 - Pode entregar sem custos até três aparelhos elétricos usados com um comprimento de até 25 centímetros ao fabricante sem que tenha de comprar um aparelho novo ou a outro centro de recolha autorizado na sua vizinhança.
- Para se informar acerca de condições de devolução adicionais dos fabricantes e distribuidores, queira entrar em contacto com o respetivo serviço de apoio ao cliente.
- Em caso de fornecimento de um aparelho elétrico novo por parte do fabricante a um domicílio, este pode efetuar a recolha sem custos do aparelho elétrico usado a pedido do utilizador final. Para tal, entre em contacto com o serviço de apoio ao cliente do fabricante.
- Estas declarações são apenas válidas para aparelhos que sejam instalados e vendidos nos países da União Europeia e que estejam sujeitos à Diretiva Europeia 2012/19/UE. Em países fora da União Europeia, a eliminação de aparelhos usados elétricos e eletrónicos poderá estar regulada por outra legislação divergente.

17. Resolução de problemas

Falha	Causa possível	Resolução
Motor desliga-se	Motor sobrecarregado	Deixar o motor arrefecer
Motor em funcionamento, tambor parado	Correia escorrega	Substituir correia

Caso ocorram outras falhas, desligar a betoneira, tirar a ficha da tomada e solicitar a resolução da falha a uma empresa especializada autorizada

Vysvětlení symbolů na přístroji

	<p>Před uvedením do provozu si přečtěte a dodržujte návod k obsluze a bezpečnostní pokyny!</p>
	<p>Míchač betonové směsi vodorovně postavte na rovnou a pevnou podlahu!</p>
	<p>S míchačem betonové směsi nesmíte za provozu hýbat!</p>
	<p>Osoby, které nemají pověření, a děti se nesmějí ke stroji přibližovat!</p>
	<p>Stroj má ochrannou izolaci! Pozor! Třída ochrany zůstane zachována jen tehdy, když budou v případě servisu použity originální izolační látky a vzdálenost izolace nebude měněna.</p>
	<p>Před čištěním nebo údržbou vytáhněte vidlici přívodního kabelu!</p>
	<p>Míchač betonové směsi smí být provozován jen se zcela zavřeným ochranným zařízením!</p>
	<p>Noste ochranný oděv!</p>
	<p>Nesahejte do pohybujícího se bubnu!</p>
	<p>Opatrně! Nebezpečí rozdrčení u ozubeného věnce</p>
	<p>Nápověda při montáži! Viz: Montáž, montáž horní části bubnu (obr. 6)</p>

Obsah:
Strana:

1.	Úvod.....	76
2.	Popis přístroje a rozsah dodávky.....	76
3.	Použití v souladu s určením.....	76
4.	Bezpečnostní pokyny.....	77
5.	Dodatečné bezpečnostní pokyny pro míchače betonové směsi.....	77
6.	Zbytková rizika.....	77
7.	Technické údaje.....	78
8.	Rozbalení.....	78
9.	Montáž.....	78
10.	Provoz.....	79
11.	Elektrické připojení.....	79
12.	Čištění.....	80
13.	Údržba.....	80
14.	Přeprava.....	81
15.	Skladování.....	81
16.	Likvidace a recyklace.....	81
17.	Odstraňování poruch.....	81

1. Úvod

Výrobce:

Scheppach GmbH
Günzburger Straße 69
D-89335 Ichenhausen

Vážený zákazníku,

přejeme vám mnoho radosti a úspěchu při práci s novým zařízením.

Upozornění:

Výrobce tohoto zařízení neručí podle platného zákona o odpovědnosti za vady výrobku za škody, které vzniknou na tomto zařízení nebo jeho prostřednictvím v případě:

- neodborné manipulace,
- Nedodržování návodu k obsluze,
- Opravy třetí osobou, neoprávněnými odborníky
- Montáž a výměna neoriginálních náhradních dílů
- použití, které není v souladu s určením
- výpadků elektrického zařízení v případě nedodržení elektrických předpisů a ustanovení VDE 0100, DIN 57113 / VDE 0113

Mějte na paměti:

Před montáží a zprovozněním si přečtěte celý text návodu k obsluze.

Tento návod k obsluze vám má usnadnit seznámení se zařízením a jeho používání v souladu s určením.

Návod k obsluze obsahuje důležité pokyny, jak se zařízením pracovat bezpečně, odborně a ekonomicky, abyste se vyhnuli rizikům, ušetřili náklady za opravy, omezili dobu nečinnosti a zvýšili spolehlivost a životnost zařízení.

Kromě bezpečnostních ustanovení tohoto návodu k obsluze musíte bezpodmínečně dodržovat předpisy své země, které platí pro provoz zařízení.

Uchovávejte návod k obsluze u zařízení v plastovém obalu, který jej bude chránit před znečištěním a vlhkostí. Před započetím práce si jej musí každý pracovník obsluhy přečíst a pečlivě jej dodržovat.

Se zařízením smějí pracovat jen osoby, které jsou poučeny o jeho použití a informovány o nebezpečích, která jsou s ním spojena. Dodržujte minimální požadovaný věk obsluhy.

Kromě bezpečnostních pokynů, které jsou obsaženy v tomto návodu k obsluze, a zvláštních předpisů vaší země, je při provozu konstrukčně stejných strojů zapotřebí dodržovat všeobecně uznávaná technická pravidla.

Nepřebíráme žádnou záruku za nehody nebo škody způsobené nedodržáním tohoto návodu a bezpečnostních pokynů.

2. Popis přístroje a rozsah dodávky

1. Podstavec vpředu
2. Kryt motoru
3. Rám
4. Výkyvné ozubené kolo
5. Horní část bubny
6. Držák ložiska
7. Spodní část bubny
8. Návod
9. Míchadlo
10. Příložený sáček (obr. 2 Obsah)
11. Podstavec za nápravou kola
12. 2 kola
13. Rastrovaná podložka
14. Ovládací tyč
15. Prodloužení
16. Pojistková deska

3. Použití v souladu s určením

Stroj odpovídá platné ES směrnici o strojních zařízeních.

- Míchač betonové směsi je určen jen pro soukromé použití v domě a na zahradě.
- Smí být provozován jen v rámci technických údajů.
- Míchač betonové směsi je určen výhradně k výrobě betonu a malty.
- Je nutné dodržovat příslušné předpisy úrazové prevence a ostatní všeobecně uznávaná bezpečnostní technická pravidla.
- Stroj smějí používat, udržovat nebo opravovat jen osoby, které jsou s ním obeznámeny a jsou informovány o nebezpečí. Svévolné změny stroje vylučují ručení výrobce za škody, které takto vzniknou.
- Stroj smí být používán jen s originálním příslušenstvím a originálními nástroji výrobce.
- Jakékoli použití, které toto nařízení překračuje, je považováno za použití v rozporu s určením. Za takto vzniklé škody výrobce neručí. Riziko nese výhradně uživatel.

Pozor! Není povoleno:

- Provoz v ovzduší ohroženém výbuchem
- Použití v potravinářském průmyslu
- Míchání výbušných, hořlavých a zdraví škodlivých látek.

Respektujte prosím, že tento přístroj není podle použití v souladu s určeným účelem zkonstruován pro komerční, řemeslné nebo průmyslové použití. Nepřebíráme zodpovědnost v případě, když se přístroj použije v komerčních, řemeslných nebo průmyslových provozech, a při srovnatelných činnostech.

4. Bezpečnostní pokyny

Místa, týkající se Vaší bezpečnosti, jsme v tomto návodu k použití označili touto značkou: ⚠

VAROVÁNÍ: Pokud používáte elektrické nástroje, musíte dodržovat níže uvedené základní bezpečnostní opatření pro snížení rizika požáru, zasažení elektrickým proudem a zranění osob.

Než začnete s tímto náradím pracovat, přečtěte si prosím pokyny.

- Dbejte všech pokynů ohledně bezpečnosti a rizik u stroje.
- Všechny pokyny ohledně bezpečnosti a rizik u stroje udržujte v kompletním a čitelném stavu.
- Bezpečnostní zařízení u stroje nesmíte demontovat ani vyřazovat z funkce.
- Zkontrolujte přívodní kabely. Nepoužívejte poškozené přívodní kabely.
- Před uvedením do provozu vyzkoušejte, zda zařízení správně funguje.
- Osobě, která zařízení obsluhuje, musí být alespoň 18 let. Učňům musí být alespoň 16 let, smějí ale se strojem pracovat jen pod dohledem.
- Osobám, které jsou pod vlivem alkoholu, drog a léků, je používání zakázáno.
- Při práci noste pracovní rukavice.
- Opatrnost při práci: Nebezpečí zranění otáčejícími se částmi
- Údržbu a odstraňování závad provádějte jen s vypnutým motorem. Vytáhněte síťovou zástrčku!
- Instalaci, opravy a údržbu elektrické instalace smějí provádět jen odborní pracovníci.
- Všechny ochranné a bezpečnostní prostředky musí být namontovány zpět ihned po dokončení oprav a údržby.
- Když opouštíte pracoviště, vypněte motor. Vytáhněte síťovou zástrčku!
- Dbejte na dostatečné osvětlení
- V případě nebezpečí vypněte stroj a vytáhněte vidlici přívodního kabelu ze zásuvky!
- Dokud je stroj zapnutý, nedotýkejte se rukama pohyblivých částí stroje.

5. Dodatečné bezpečnostní pokyny pro míchače betonové směsi

- Míchač betonové směsi smí být zprovozněn jen tehdy, je-li kompletně smontován.
- Před uvedením do provozu zkontrolujte, zda nejsou přívodní kabely poškozeny.
- Noste bezpečnostní obuv, rukavice, ochranné brýle a respirační ochrannou masku.
- Nedotýkejte se rukama ani nohama pohyblivých částí.
- Nesahejte do bubnu míchače, pokud je v provozu.
- Do bubnu míchače, který je v provozu, nevsunujte žádné předměty, např. lopatu, ani nic podobného.
- Nebezpečí zranění otáčejícím se bubnem míchače.
- Míchač betonové směsi smí být provozován jen s originálními náhradními díly.
- Opravy míchače betonové směsi smějí provádět jen autorizované odborné podniky.
- Míchač betonové směsi, který je připraven k provozu, nenechávejte bez dozoru.
- Když opouštíte pracoviště, vypněte stroj a vytáhněte vidlici přívodního kabelu.

⚠ POZOR!

Tento elektrický nástroj vytváří během provozu elektromagnetické pole. Toto pole může za určitých podmínek ovlivňovat aktivní nebo pasivní zdravotní implantáty. Pro snížení rizika vážných nebo smrtelných úrazů doporučujeme osobám se zdravotními implantáty, aby se před obsluhou tohoto stroje obrátily na svého lékaře nebo na výrobce zdravotního implantátu.

6. Zbytková rizika

Stroj je zkonstruován podle aktuálního stavu techniky a podle uznávaných bezpečnostně-technických norem. Přesto se mohou během práce vyskytnout jednotlivá zbytková rizika.

- Nebezpečí zranění otáčejícími se částmi
- Ohrožení proudem při použití elektrických přívodních kabelů, které nebudou v pořádku
- Kromě toho mohou přes všechna přijatá preventivní opatření vzniknout zbytková rizika, která nebudou zjevná.
- Zbytková rizika mohou být minimalizována, budete-li zachovávat bezpečnostní pokyny a použít v souladu s určením i návod k obsluze.

7. Technické údaje

	MIX160	MIX180
Motor	230 V/50 Hz 0,65 kW	230 V/50 Hz 0,80 kW
Objem	160 l	180 l
Třída ochrany	IP45D	IP45D
Rozměry	1280 x 840 x 1300 mm	1280 x 840 x 1340 mm
Hmotnost	53,8 kg	56,5 kg
Hladina akustického tlaku L_{PA}	70 dB(A)	68 dB(A)
Kolísavost K	2,8 dB(A)	5,2 dB(A)
Hladina akustického výkonu L_{WA}	93 dB(A)	93 dB(A)
Kolísavost K	2,8 dB(A)	5,2 dB(A)

Informace o vzniku hluku

Varování: Hluk může mít závažný vliv na vaše zdraví. Jestliže hluk stroje překročí 85 dB (A), použijte, prosím, vhodnou ochranu sluchu. Bude-li elektrická přípojka vadná, může při spuštění stroje dojít k poklesu dodávky elektrického proudu. To může ovlivnit jiná zařízení (např. blikající lampy). K těmto poruchám by nemělo docházet, bude-li elektrické vedení odpovídat $Z_{max} < 0,27$. (Bude-li k nim i přesto docházet, informujte svého specializovaného prodejce.)

- Uvedená hodnota vibračních emisí byla měřena normovaným zkušebním postupem a může být použita ke srovnání elektrického nástroje s jiným;
- Uvedená hodnota vibračních emisí může být použita rovněž k prvnímu posouzení zatížení.

Varování:

- Hodnota vibračních emisí se může během reálného používání elektrického nástroje lišit od uvedené hodnoty v závislosti na způsobu jeho použití;
- Pokuste se zajistit, abyste udrželi zatížení vibračními na co nejnižší úrovni. Opatřeními k omezení zatížení vibracemi jsou například nošení rukavic při používání nástroje a omezení pracovní doby. Přitom je třeba zohlednit všechny části provozního cyklu (například doby, kdy je elektrický nástroj odpojen, a doby, kdy je sice zapojen, avšak běží naprázdno).

8. Rozbalení

- Míchač betonové směsi vyjměte za pomoci dvou osob z lepenkové krabice.
- Odstraňte materiál obalu a obalové a přepravní pojistky (pokud je jimi výrobek opatřen).
- Zkontrolujte, zda je rozsah dodávky úplný.
- Zkontrolujte přístroj a díly příslušenství, zda se při přepravě nepoškodily. V případě reklamací je třeba okamžitě uvědomit dodavatele. Pozdější reklamace nebudou uznány.
- Uchovejte obal dle možností až do uplynutí záruční doby.
- Před použitím se s výrobkem seznámte podle návodu k obsluze.
- Používejte u příslušenství a opotřebitelných a náhradních dílů pouze originální díly. Náhradní díly obdržíte u specializovaného prodejce.
- Uveďte při objednávání naše čísla výrobku a rovněž typ a rok výroby.

⚠ VAROVÁNÍ!

Zařízení a obalové materiály nejsou hračka! S plastovými sáčky, fóliemi a drobným díly si nesmějí hrát děti! Hrozí nebezpečí spolknutí těchto věcí a udušení!

9. Montáž

⚠ Pozor!

Míchač betonové směsi smíte používat až po kompletní montáži.

1. Montáž kol (12) (obr. 3)

K podstavci za nápravou kola (11), namontujte po obou stranách závlačku, podložku, kolo (12), podložku, závlačku. Závlačky po montáži lehce rozehněte.

2. Smontování podpěrné nohy vpředu (1) s rámem (3) (obr. 4)

Zasuňte podpěrnou nohu (1) do rámu (3) a upevněte ji pomocí dvou šroubů se šestihlannou hlavou M8x70. Pero zasuňte do určeného zařízení. Protáhněte ovládací tyč (14) zespodu přes pružinu a spojte ji s prodlužovací tyčí (15).

3. Smontování rámu (3) s podpěrou kola (obr. 5)

Kompletní rám a podpěru kola smontujte pomocí 2 šroubů se šestihlannou hlavou M8x70, 2 podložek 8 mm, 2 pružinových podložek a 2 matic M8. Šrouby pevně utáhněte.

4. Smontování dolní části bubnu (7) s rámem (3) (obr. 6)

Dolní část bubnu (7) s držákem ložiska (6) nasadíte na předem smontovaný podvozek a upevníte jej pomocí 2 šroubů se šestihrannou hlavou M8x65, 2 podložek, 2 pružinových podložek a 2 matic M8. Zajistíte spirálovým kroužkem Ø42. Protilehlou stranu zafixujete přípevňovací destičkou a dvěma šrouby se šestihrannou hlavou M8x20.

5. Montáž míchadla (9) (obr. 7)

Míchadlo (9) zajistíte pomocí 2 šroubů s křížovou hlavou M10x20 k dolní části bubnu (7) se 2 podložkami, 2 pružinovými podložkami a 2 maticemi M10. Mezi míchadlo (9) a buben (7) vložte vždy jednu pryžovou podložku.

6. Montáž horní části bubnu (5) (obr. 8)

Na spodní část položte pryžový kroužek. Nasadte horní část bubnu (5).

Pozor! Nalepené šipky označují přesné vyrovnaní dolní části (7) a horní části (5) bubnu. Horní část bubnu (5) vyrovnejte a namontujte ji pomocí šroubů s křížovou hlavou M10x16 s podložkami k dolní části bubnu (7) a šrouby dotáhněte. Míchadlo (9) zajistíte pomocí 2 šroubů s křížovou hlavou M10x20, 2 pojistných podložek k dolní části bubnu (7) se 2 podložkami, 2 pružinovými podložkami a 2 maticemi M10. Mezi míchadlo (9) a buben (5/7) vložte vždy jednu pryžovou podložku.

7. Montáž výkyvného kola (4) (obr. 9)

Namontujte výkyvné kolo (4) a kotouč s výřezy (13) pomocí dvou šroubů se šestihrannou hlavou M8, podložek, pružinových podložek a pojistných matic k vnější přírubě.

8. Montáž skříň motoru (2) (obr. 10)

Nasadte skříň motoru (2) na upevňovací desku, zajistíte skříň pomocí 4 pojistných matic M8 včetně podložek. Upevníte skříň pomocí šroubu se šestihrannou hlavou M8x70 k rámu (3).

10. Provoz

Michač betonové směsi provozujte jen tehdy, pokud žádné části (např. ochranné kryty) nechybí nebo nejsou vadné, a pokud přívodní kabel není poškozen.

Instalace:

- Michač betonové směsi postavte vodorovně na rovný pevný podklad.
- Michač betonové směsi nesmí stát na přívodním kabelu!
- Přívodní kabel položte tak, aby nemohlo být zlomen, rozdrcen ani poškozen jiným způsobem.

Upozornění:

Buben musí být možné vychýlit doprava a doleva. Pod bubnem musí být místo pro zednické kolečko, do kterého bude buben vyprázdňen.

Zapnutí:

- Zasuňte vidlici přívodního kabelu přístroje do zásuvky **Zapněte pomocí „I“ (zelené tlačítko) / Vypněte pomocí „0“ (červené tlačítko)**

Seřízení bubnu (obr. 11.1 + 11.2)

- Za účelem přestavení bubnu musíte zatáhnout postranní ruční kolečko zpět, aby se buben mohl pohybovat.
- Když se buben nachází v požadované poloze, ruční kolečko opět aretujte.

Plnění

- Při plnění dbejte na to, aby byl otvor bubnu vyrovnaný tak, aby z bubnu nemohla vypadnout žádná směs. (Obr. 12)
 - Nalijte směs, když je buben v pohybu (Buben nepřeplyňujte)
- Opatrně! Nebezpečí před pohyblivými částmi**

Vyprázdnění

- Za účelem vyprázdnění otočte buben směrem dolů
- Myslete na to, aby pod bubnem byla připravena dostatečná nádoba (např. zednické kolečko).
- Dbejte na to, aby se směs nedostala na zem.

11. Elektrické připojení

Instalovaný elektromotor je připojen v provozuschopném stavu. Přípojka musí odpovídat příslušným předpisům VDE a DIN.

Těmto předpisům musí odpovídat síťová přípojka zákazníka i použité prodlužovací kabely.

Důležitá upozornění

Při pětiletém se motor automaticky vypne.

Po určité době na vychladnutí (čas se liší) je možné motor znovu zapnout.

Poškozená elektrická přípojná vedení

U elektrických přívodních kabelů často dochází k poškození izolace.

Příčiny jsou:

- Smáčknutá místa, je-li přívodní kabel veden oknem nebo štěrbinou ve dveřích.
- Místa zlomu kvůli nevhodnému upevnění nebo vedení přívodního kabelu.
- Místa, kde došlo k přerušení přívodního kabelu následkem přejetí.
- Poškození izolace kvůli vytržení z elektrické zásuvky ve stěně.
- Praskliny v důsledku stárnutí izolace. Tyto vadné elektrické přívodní kabely nesmějí být používány a kvůli poškození izolace jsou životu nebezpečné.

Pravidelně kontrolujte, zda elektrické přívodní kabely nejsou poškozeny. Dávejte pozor, aby nebyl přívodní kabel při kontrole připojen do elektrické sítě. Elektrické přívodní kabely musí odpovídat příslušným předpisům VDE a DIN.

Používejte pouze přívodní kabely s označením H 07 RN.

Uvedení typového označení na přívodním kabelu je stanoveno předpisem.

Motor na střídavý proud

- Motor na střídavý proud 230 V/ 50 Hz, síťové napětí 230 voltů / 50 Hz.
- V případě přípojky 230 V doporučujeme použití ochranného zařízení při nedostatečném proudu („FI“). Pokud používáte prodlužovací kabel, zasuňte jej přímo do FI.
- Pokud míchač betonové směsi používáte ve Švýcarsku, zasouvejte vidlici přívodního kabelu jen do zásuvky, které jsou chráněny ochranným vypínačem proti nedostatečnému proudu.
- Síťová přípojka a prodlužovací vedení může mít 3 i 2 vodiče.
- S 3 vodiči: P + N + SL. - (1/N/PE); 2 vodiče: P + N - (1/N)
- Prodlužovací vedení musí mít minimální průřez 2,5 mm².
- Přívodní kabel, vidlice a zásuvka pro spojku musejí být chráněny proti stříkající vodě.
- Síťová přípojka je jištěna maximálně 16 A.

Připojení a opravy elektrického vybavení mohou provádět pouze odborní elektrikáři.

Při zpětných dotazech uvádějte prosím tyto údaje.

- Typ proudu napájějícího motoru
- Údaje na typovém štítku stroje

V případě, že budete motor vracet, zasílejte vždy kompletní pohonnou jednotku se spínačem.

12. Čištění

Pozor! Vypněte stroj, vyčkejte, až se buben zastaví, a vytáhněte vidlici přívodního kabelu.

Po každém použití míchače betonové směsi vyčistěte buben vodou.

Odstraňte cement a krustu z malty. Kryt motoru a buben neoklepávejte lopatou ani jinými tvrdými předměty, jinak může dojít k poškození krytu motoru i bubnu.

13. Údržba

Pozor!

Při jakékoli práci nebo opravách míchače betonové směsi:

Míchač betonové směsi vypněte, vyčkejte, až se buben zastaví a vytáhněte vidlici přívodního kabelu.

Opravy směřjí provádět jen autorizovaní odborní pracovníci.

Před každým použitím míchače betonové směsi proveďte zrakovou kontrolu.

Musejí být namontovány všechny bezpečnostní části. Vadné přívodní kabely nesmějí být používány.

Kontrola/seřízení napětí řemenu

Pozor! Vypněte stroj, vyčkejte, až se buben zastaví, a vytáhněte vidlici přívodního kabelu.

- Sejměte kryt motoru, zkontrolujte napětí řemenu (tlakem prstu na řemen, řemen by měl o cca 5 mm povolít).
- Řemeny jsou součástí, které podléhají rychlému opotřebení, a musejí být po určité době vyměněny. V případě potřeby uvolněte šrouby na motoru, vyměňte řemen, napněte jej a šrouby opět utáhněte.
- Kryt motoru opět namontujte.

Servisní informace

Je nutno dbát na to, že v případě tohoto výrobku následující díly podléhají opotřebení, které je dáno používáním nebo se tak děje přirozeně, příp. že na následující díly je pohlíženo jako na spotřební materiál.

Opotřebitelné díly*: Klínový řemen

* není nutně zahrnuto v obsahu dodávky!

Náhradní díly a příslušenství obdržíte v našem servisním středisku. Naskenujte k tomu QR kód na titulní straně.

14. Přeprava

Pozor!

Před každým transportem vytáhněte vidlici přívodního kabelu ze zásuvky.

1. Otvor pro plnění umístěte směrem dolů.
2. Při přepravě vozidlem odstraňte šrouby a sklopte nohy.
3. Míchač zajistěte napínacími gumovými pásy proti posunutí.
4. Míchač betonové směsi nezdvíhejte pomocí jeřábu.

15. Skladování

Uložte přístroj a jeho příslušenství na tmavém, suchém místě, chráněném před mrazem a nedostupném pro děti. Optimální skladovací teplota se pohybuje mezi 5 a 30°C. Nástroj uchovávejte v originálním balení. Nástroj zakryjte, aby byl chráněn před prachem nebo vlhkostí. Návod k obsluze uchovávejte v blízkosti nástroje.

16. Likvidace a recyklace

Upozornění k obalu



Balící materiály jsou recyklovatelné. Obaly prosím likvidujte způsobem šetrným k životnímu prostředí.

Upozornění k zákonu o elektrických a elektronických zařízeních (ElektroG)



Odpadní elektrická a elektronická zařízení nepatří do domovního odpadu, ale musí se sbírat a likvidovat odděleně!

- Staré baterie nebo akumulátory, které nejsou trvale instalovány ve starém spotřebiči, je třeba před odevzdáním vyjmout! Jejich likvidaci upravuje zákon o bateriích.
- Majitelé nebo uživatelé elektrických a elektronických zařízení jsou ze zákona povinni je po použití vrátit.
- Koncový uživatel je zodpovědný za vymazání svých osobních údajů ze starého zařízení určeného k likvidaci!
- Symbol přeškrtnuté popelnice znamená, že se odpadní elektrická a elektronická zařízení nesmí likvidovat společně s domovním odpadem.
- Elektrická a elektronická zařízení můžete bezplatně odevzdat na následujících místech:
 - Veřejné skládky nebo sběrná místa odpadů (např. obecní stavební dvory)
 - Prodejní místa elektrospotřebičů (stacionární a online), pokud jsou obchodníci povinni je odebírat nebo to nabízejí dobrovolně.
 - Až tři kusy elektroodpadu od jednoho typu spotřebiče s délkou hrany maximálně 25 cm lze bezplatně vrátit výrobci, aniž by bylo nutné předtím zakoupit nový spotřebič od výrobce nebo jej odevzdat na jiném autorizovaném sběrném místě ve vašem okolí.
 - Pro další doplňující podmínky zpětného odběru výrobců a distributorů se obraťte na příslušný zákaznický servis.
- V případě, že výrobce dodá nový elektrospotřebič do soukromé domácnosti, může na žádost koncového uživatele zajistit bezplatný sběr elektroodpadu. Za tímto účelem kontaktujte zákaznický servis výrobce.
- Tato prohlášení se vztahují pouze na přístroje instalované a prodávané v zemích Evropské unie a podléhající evropské směrnici 2012/19/EU. V zemích mimo Evropskou unii mohou pro likvidaci elektroodpadu platit jiné předpisy.

17. Odstraňování poruch

Porucha	Možná příčina	Řešení
Motor vypíná	Motor je přetížen	Nechte motor vychladnout
Motor běží, buben zůstává stát	Klínový řemen prokluzuje	Vyměňte klínový řemen

V případě ostatních poruch míchač betonových směsí vypněte, vytáhněte vidlici přívodního kabelu ze zásuvky a nechte poruchu odstranit v autorizovaném specializovaném podniku.

Vysvetlenie symbolov na prístroji

	<p>Pred uvedením do prevádzky si prečítajte návod na obsluhu a bezpečnostné upozornenia a dodržiavajte ich!</p>
	<p>Miešačku betónu postavte vodorovne na rovný a pevný podklad!</p>
	<p>Miešačka betónu sa počas prevádzky nesmie pohybovať!</p>
	<p>Neautorizované osoby a deti udržiavajte mimo dosahu zariadenia!</p>
	<p>Zariadenie má ochrannú izoláciu! Pozor! Trieda ochrany zostane zachovaná, len ak sa v prípade servisu použijú originálne izolačné materiály a ak sa nezmenia izolačné vzdialenosti.</p>
	<p>Pred čistením alebo údržbou vyťahnite sieťovú zástrčku!</p>
	<p>Miešačka betónu sa smie používať len s úplne zatvoreným ochranným zariadením!</p>
	<p>Noste ochranný odev!</p>
	<p>Nesiahajte do pohybujúcich sa častí bubna!</p>
	<p>Opatrne! Nebezpečenstvo poranenia na ozubenom venci.</p>
	<p>Montážna pomôcka! Pozri: Montáž, montáž hornej časti bubna (obr. 6)</p>

Obsah:	Strana:
1. Úvod.....	84
2. Opis prístroja a rozsah dodávky.....	84
3. Použitie v súlade s určením.....	84
4. Bezpečnostné upozornenia.....	85
5. Dodatočné bezpečnostné upozornenia pre miešačku betónu	85
6. Zvyškové riziká	86
7. Technické údaje.....	86
8. Vybalenie	86
9. Montáž	87
10. Prevádzka	87
11. Elektrická prípojka	88
12. Čistenie	88
13. Údržba	89
14. Preprava.....	89
15. Skladovanie	89
16. Likvidácia a opätovné zhodnotenie.....	89
17. Odstraňovanie porúch	90

1. Úvod

Výrobca:

Schepbach GmbH
Günzburger Straße 69
D-89335 Ichenhausen

Vážený zákazník,

Želáme Vám veľa zábavy a úspechov pri práci s Vaším novým prístrojom.

Upozornenie:

Výrobca tohto prístroja neručí podľa platného zákona o ručení za výrobok za škody, ktoré vzniknú na tomto prístroji alebo budú spôsobené týmto prístrojom pri:

- neodbornej manipulácii,
- Nedodržiavanie návodu na obsluhu
- Opravy tretími stranami, nie autorizovanými odborníkmi
- Montáž a výmena neoriginálnych náhradných dielov
- použitie v rozpore s určením
- Výpadky elektrického zariadenia pri nedodržiavaní elektrických predpisov a ustanovení VDE 0100, DIN 57113 / VDE 0113

Dodržiavajte:

Pred montážou a uvedením do prevádzky si prečítajte celý text návodu na obsluhu.

Návod na obsluhu vám má uľahčiť, aby ste sa oboznámili s prístrojom a používali ho v súlade s jeho určenými možnosťami použitia.

Návod na obsluhu obsahuje dôležité pokyny, ako s prístrojom bezpečne, odborne a hospodárne pracovať a ako zabráňte nebezpečenstvám, ušetríte náklady na opravy, znížite časy prestojov a zvýšite spoľahlivosť a životnosť príslušenstva.

Okrem bezpečnostných ustanovení tohto návodu na obsluhu musíte bezpodmienečne dodržiavať predpisy svojej krajiny platné pre prevádzku prístroja.

Návod na obsluhu uschovajte pri prístroji a v plastovom obale, aby bol chránený pred špinou a vlhkosťou. Všetci obsluhujúci pracovníci si ho musia pred začiatkom práce prečítať a starostlivo ho dodržiavať.

Na prístroji môžu pracovať len osoby, ktoré boli poučené o používaní prístroja a boli informované o nebezpečenstvách, ktoré sú s tým spojené. Treba dodržiavať požadovaný minimálny vek.

Okrem bezpečnostných upozornení obsiahnutých v tomto návode na obsluhu a osobitných predpisov vašej krajiny treba rešpektovať všeobecne uznávané technické pravidlá pre prevádzku konštrukčne rovnakých strojov.

Nepreberáme zodpovednosť za žiadne nehody ani škody, ku ktorým dôjde v dôsledku nedodržania tohto návodu a bezpečnostných upozornení.

2. Opis prístroja a rozsah dodávky

1. Stojan, predný
2. Teleso motora
3. Rám
4. Otočné koleso
5. Horný diel bubna
6. Držiak ložiska
7. Dolný diel bubna
8. Návod
9. Miešací mechanizmus
10. Vrečko na príslušenstvo (obr. 2 Obsah)
11. Stojan, zadný s kolesovou oskou
12. 2 kolesá
13. Rastrová podložka
14. Ovládacia tyč
15. Predlžovací prvok
16. Pripevňovacia doštička

3. Použitie v súlade s určením

Stroj zodpovedá platnej smernici ES o strojových zariadeniach.

- Miešačka betónu je určená len na súkromné použitie doma a na záhrade.
- Smie sa prevádzkovať len v rámci technických údajov.
- Miešačka betónu je určená výlučne na výrobu betónu a malty.
- Dodržiavajte príslušné predpisy BOZP a ostatné všeobecne prijaté bezpečnostno-technické pravidlá.
- Stroj smú používať, udržiavať alebo opravovať iba osoby, ktoré sú s ním oboznámené a poučené o nebezpečenstvách. Pri škodách vzniknutých v dôsledku svojvoľných zmien na stroji je vylúčená záruka výrobcu.
- Stroj sa smie používať iba spolu s originálnym príslušenstvom a originálnymi nástrojmi od výrobcu.
- Akékoľvek iné použitie je považované za použitie v rozpore s určením. Za škody z toho vzniknuté výrobca neručí, riziko znáša samotný používateľ.

Pozor! Nie je dovolené:

- **Prevádzka v prostredí s nebezpečenstvom výbuchu.**
- **Použitie v potravinárskom priemysle.**
- **Miešanie výbušných, horľavých a zdraviu škodlivých látok.**

Dbajte, prosím, na to, že tento prístroj **nebol v súlade s určením skonštruovaný na komerčné, remeselné ani priemyselné použitie**. Ak sa prístroj používa v komerčných, remeselných alebo priemyselných podnikoch, ako aj na podobné činnosti, nepreberáme žiadnu záruku.

4. Bezpečnostné upozornenia

V tomto návode na obsluhu sme miesta, ktoré sa týkajú vašej bezpečnosti, označili týmto znakom:
 △

VAROVANIE: Keď používate elektrické nástroje, mali by ste dodržiavať nasledujúce zásadné bezpečnostné opatrenia, aby sa znížilo riziko vzniku ohňa, zásahu elektrickým prúdom a poranení osôb.

Pred prácou s týmto nástrojom si prosím prečítajte všetky pokyny.

- Dodržiavajte všetky bezpečnostné upozornenia a upozornenia na nebezpečenstvá na stroji.
- Všetky bezpečnostné upozornenia a upozornenia na nebezpečenstvá na stroji udržiavajte v čitateľnom stave.
- Bezpečnostné zariadenia na stroji sa nesmú demontovať ani stať nepoužiteľnými.
- Skontrolujte sieťové prípojné vedenia. Nepoužívajte chybné prípojné vedenia.
- Pred uvedením do prevádzky skontrolujte správnu funkčnosť.
- Obsluhujúca osoba musí mať minimálne 18 rokov. Učni musia mať minimálne 16 rokov, no smú na stroji pracovať iba za dozoru.
- Osobám pod vplyvom alkoholu, narkotík, liečiv nie je používanie povolené.
- Pri práci noste pracovné rukavice.
- Pozor pri prácach: nebezpečenstvo poranenia z dôvodu rotujúcich častí.
- Údržbové práce a odstraňovanie porúch vykonajte len pri vypnutom motore. Vytiahnite sieťovú zástrčku!

- Inštalácie, opravy a údržbové práce na elektroinštalácii smú vykonávať iba odborní pracovníci.
- Všetky ochranné a bezpečnostné zariadenia musia byť po ukončení opráv a údržbových prác okamžite znovu namontované.
- Pri opustení pracoviska vypnite motor. Vytiahnite sieťovú zástrčku!
- Dbajte na dostatočné osvetlenie.
- V prípade nebezpečenstva vypnite stroj a vytiahnite sieťovú zástrčku!
- Pri zapnutom stroji nikdy nesiahajte rukami na pohybujúce sa časti stroja.

5. Dodatočné bezpečnostné upozornenia pre miešačku betónu

- Miešačka betónu sa smie uvádzať do prevádzky len v kompletné zmontovanom stave.
- Pripojovacie vedenia pred uvedením do prevádzky skontrolujte ohľadne poškodení.
- Noste bezpečnostnú obuv, rukavice, ochranné okuliare a masku na ochranu dýchania.
- Rukami a nohami sa nepribližujte k pohyblivým častiam.
- Nesiahajte do bežiaceho bubna miešačky.
- Do bežiaceho bubna miešačky nekladajte žiadne predmety, napr. lopatu alebo podobné.
- Nebezpečenstvo poranenia pri rotujúcom bubne miešačky.
- Miešačka betónu sa smie používať len s originálnymi náhradnými dielmi.
- Opravy na miešačke betónu smú vykonávať len autorizované odborné prevádzky.
- Miešačku betónu, ktorá je pripravená na prevádzku, nenechávajte bez dozoru.
- Pri opustení pracoviska stroj vypnite a vytiahnite sieťovú zástrčku.

△ POZOR!

Tento elektrický prístroj vytvára počas prevádzky elektromagnetické pole. Toto pole môže za určitých okolností ovplyvniť aktívne alebo pasívne implantáty. Na zníženie nebezpečenstva závažných alebo smrteľných poranení odporúčame osobám s implantátmi prekonzultovať situáciu so svojim lekárom a výrobcom implantátu ešte predtým, ako začnú obsluhovať stroj.

6. Zvyškové riziká

Stroj je skonštruovaný podľa aktuálneho stavu techniky a prijatých bezpečnostno-technických pravidiel. Napriek tomu sa môžu pri práci vyskytnúť jednotlivé zvyškové riziká.

- Nebezpečenstvo poranenia z dôvodu rotujúcich častí.
- Ohrozenie prúdom pri použití elektrických prípojných vedení v rozpore s určením.
- Napriek všetkým prijatým opatreniam môžu pretrvávajúť zvyškové riziká, ktoré nie sú očividné.
- Zostatkové riziká je možné minimalizovať, ak sa dodržiavajú bezpečnostné upozornenia, použitie v súlade s určením, ako aj návod na obsluhu.

7. Technické údaje

	MIX160	MIX180
Motor	230V / 50 Hz 0,65 kW	230V / 50 Hz 0,80 kW
Objem	160 l	180 l
Trieda ochrany	IP45D	IP45D
Rozmery	1280 x 840 x 1300 mm	1280 x 840 x 1340 mm
Hmotnosť	53,8 kg	56,5 kg
Hladina akustického tlaku L_{PA}	70 dB (A)	68 dB (A)
Neistota K	2,8 dB (A)	5,2 dB (A)
Hladina akustického výkonu L_{WA}	93 dB (A)	93 dB (A)
Neistota K	2,8 dB (A)	5,2 dB (A)

Informácie k vývinu hluku

Varovanie: Hluk môže mať závažný vplyv na vaše zdravie. Ak hluk stroja presiahne 85 dB (A), noste, prosím, vhodnú ochranu sluchu. Ak je chybná elektrická prípojka, môže sa prúd pri spustení stroja znížiť. To môže ovplyvniť ďalšie stroje (napr. blížajúce kontrolky). Ak elektrický výkon zodpovedá $Z_{max} < 0,27$, nemali by sa takého poruchy vyskytnúť. (Ak áno, kontaktujte vášho odborného predajcu.)

- Uvedená hodnota emisií vibrácií bola meraná podľa normovanej skúšobnej metódy a môže sa použiť na porovnanie elektrického náradia s iným elektrickým náradím;

- Uvedená hodnota emisií vibrácií sa môže použiť aj na prvé posúdenie zaťaženia.

Varovanie:

- Hodnota emisií vibrácií sa môže počas skutočného používania elektrického náradia odlišovať od zadanej hodnoty v závislosti od typu a spôsobu použitia elektrického náradia;
- Zaťaženie vibráciami sa snažte udržať podľa možnosti čo najnižšie. Opatrenia na zníženie zaťaženia vibráciami sú napríklad nosenie rukavíc pri používaní nástroja a obmedzenie pracovného času. Pri tom sa musia zohľadniť všetky časti prevádzkového cyklu (napríklad časy, keď je elektrický prístroj vypnutý, a časy, počas ktorých je síce zapnutý, no beží bez zaťaženia).

8. Vybalenie

- Miešačku betónu vyberte z kartónu za pomoci dvoch osôb.
- Odstráňte baliaci materiál, ako aj obalové a prepravné poistky (ak sú použité).
- Skontrolujte, či je rozsah dodávky kompletný.
- Prístroj a diely príslušenstva skontrolujte ohľadom poškodení spôsobených prepravou. V prípade reklamácií ihneď informujte dodávateľa. Neskoršie reklamácie nebudú uznané.
- Obal podľa možnosti uschovajte až do uplynutia záručnej doby.
- Pred použitím sa oboznámte s výrobkom na základe návodu na obsluhu.
- Pri príslušenstve, ako aj pri dieloch podliehajúcich opotrebovaniu a náhradných dieloch používajte iba originálne diely. Náhradné diely získate u svojho špecializovaného predajcu.
- Pri objednávkach uvádzajte naše čísla výrobkov, ako aj typ a rok výroby výrobku.

⚠ VÝSTRAHA!

Prístroj a obalové materiály nie sú hračkami pre deti! Deti sa nesmú hrať s plastovými vreckami, fóliami a malými dielmi! Existuje nebezpečenstvo prehltnutia a zadusenía!

9. Montáž

⚠ Pozor!

Miešačka betónu sa smie používať až po kompletnej montáži.

1. Montáž kolies (12) (Obr. 3)

Na zadný stojan s kolesovou oskou (11) obojstranne namontujte závlačku, podložku, koleso (12), podložku, závlačku.

Závačky po namontovaní ľahko ohnite.

2. Zmontovanie opornej nohy (1) s rámom (3) (Obr. 4)

Zasuňte opornú nohu (1) do rámu (3) a upevnite ju dvomi skrutkami so šesťhrannou hlavou M8x70. Pružinu zasunite do prípravku na to určeného. Zaveďte ovládaciu tyč (14) zdola cez pružinu a spojte ju s predĺžovacou tyčou (15).

3. Zmontovanie rámu (3) s podperou kolesa (Obr. 5)

Kompletne zmontujte rám a podperu kolesa 2 šesťhrannými skrutkami M8 x 70, 2 podložkami 8 mm, 2 pružnými podložkami a 2 maticami M8. Skrutky pevne dotiahnite.

4. Zmontovanie dolnej časti bubna (7) s rámom (3) (Obr. 6)

Nasadte dolnú časť bubna (7) s držiakom ložiska (6) na predmontovaný podstavec a pevne ich utiahnite 2 šesťhrannými skrutkami M8 x 65, 2 podložkami, 2 pružnými podložkami a 2 maticami M8.

Zaistite špirálovým krúžkom Ø 42. Protifaľnú stranu upevnite zaisťovacou doskou a 2 skrutkami so šesťhrannou hlavou M8x20.

5. Montáž miešacieho mechanizmu (9) (Obr. 7)

Zaistite miešací mechanizmus (9) na dolnej časti bubna (7) 2 skrutkami s krížovou drážkou M10x20, 2 podložkami, 2 pružnými podložkami a 2 maticami M10. Medzi miešací mechanizmus (9) a bubon (7) vložte po jednej gumenej podložke.

6. Montáž hornej časti bubna (5) (Obr. 8)

Na dolný diel položte gumený prstenec. Nasadte hornú časť bubna (5).

Pozor! Nalepené šípky označujú presné vyrovnanie dolnej časti bubna (7) a hornej časti bubna (5). Vyrovnajete hornú časť bubna (5) a namontujete ju na dolnú časť bubna (7) skrutkami s krížovou drážkou M10x16 s podložkami, ktoré pevne utiahnite.

Zaistite miešací mechanizmus (9) na dolnej časti bubna (7) 2 skrutkami s krížovou drážkou M10x20, 2 poistnými podložkami, 2 podložkami 2 pružnými podložkami a 2 maticami M10. Medzi miešací mechanizmus (9) a bubon (5/7) vložte po jednej gumenej podložke.

7. Montáž výkyvného kolesa (4) (Obr. 9)

Namontujte výkyvné koleso (4) a rastrovaný kotúč (13) na vonkajšiu prírubu pomocou dvoch skrutiek so šesťhrannou hlavou M8, podložiek, pružných podložiek a poistných matic.

8. Montáž telesa motora (2) (Obr. 10)

Nasadte teleso motora (2) na pridržiavaciu dosku a zaistite ho 4 poistnými maticami M8 vrátane podložiek. Skrutkou so šesťhrannou hlavou M8x70 ho upevnite na rám (3).

10. Prevádzka

Miešačku betónu prevádzkujte, len ak nechýbajú ani nie sú poškodené žiadne diely (napr. ochranné kryty) a keď prípojné vedenie nevykazuje žiadne poškodenie.

Inštalácia:

- Miešačku betónu postavte vodorovne na rovný, pevný podklad.
- Miešačku betónu nepostavte na prípojné vedenie!
- Položte prípojné vedenie tak, aby sa nemohlo založiť, pomliaždiť ani iným spôsobom poškodiť.

Upozornenie:

Bubon sa musí dať vyklápať doprava aj doľava. Na vyprázdňovanie bubna musí byť pod bubnom miesto pre fúrik.

Zapnutie:

- Zariadenie pripojte do zásuvky. **Zapnutie na „I“ (zelené tlačidlo)/vypnutie na „0“ (červené tlačidlo)**

Prestavenie bubna (Obr. 11.1 + 11.2)

- Na prestavenie bubna musíte potiahnuť bočné ručné koleso, aby ste mohli pohybovať bubnom.
- Keď sa bubon nachádza v požadovanej polohe, ručné koleso opäť zaaretujte.

Pinenie

- Pred naplnením dbajte na to, aby bol otvor bubna zarovnaný tak, aby z neho nemohol vypadnúť žiadny miešaný materiál. (obr. 12)
- Materiál na miešanie naplňajte pri bežiacom bubne (nepreplňte bubon).

Opatrne! Nebezpečenstvo z dôvodu pohyblivých sa častí.

Vyprázdňovanie

- Pre vyprázdnenie vyklopte bubon nadol.
- Dbajte na to, aby bola pod bubnom pripravená dostatočne veľká nádoba (napr. fúrik).

Dbajte na to, aby sa žiadny miešaný materiál nemohol dostať na zem.

11. Elektrická prípojka

Nainštalovaný elektromotor je pripojený a pripravený na prevádzku. Pripojenie zodpovedá príslušným ustanoveniam VDE a DIN.

Sieťová prípojka na strane zákazníka, ako aj predlžovacie vedenie musia zodpovedať týmto predpisom.

Dôležité upozornenia

Pri preťažení sa motor samočinne vypne.

Po vychladení (časovo odlišné) je možné motor znovu zapnúť.

Poškodené elektrické prípojné vedenia

Na elektrických pripojných vedeniach často vznikajú škody na izolácii.

Príčiny:

- Stlačenie miesta, keď sa prípojné vedenia vedú cez okno alebo medzeru medzi dverami.
- Zalomené miesta v dôsledku neodborného upevnenia alebo uloženia prípojného vedenia.
- Rozrezané miesta vzniknuté pri prejazde cez prípojné vedenie.
- Škody na izolácii pri vytrhnutí zo zásuvky v stene.
- Trhliny pri zostarnutí izolácie. Takéto poškodené elektrické prípojné vedenia sa nesmú používať a z dôvodu poškodenia izolácie sú **životunebezpečné!**

Elektrické prípojné vedenia pravidelne kontrolujte ohľadne poškodení. Dávajte pozor na to, aby pri kontrole prípojného vedenia nebolo vedenie pripojené k elektrickej sieti. Elektrické prípojné vedenia musia zodpovedať príslušným ustanoveniam VDE a DIN.

Používajte iba prípojné vedenia s označením H 07 RN. Potlač na prípojnom kábli s uvedením typového označenia je predpis.

Motor na striedavý prúd

- Motor na striedavý prúd 230 V/50 Hz, sieťové napätie 230 V/50 Hz.
- Odporúča sa používať prúdový chránič („FI“) na 230V prípojke. Ak používate predlžovací kábel, zapojte ho priamo do FI.
- Pri prevádzke vo Švajčiarsku zapájajte miešačku betónu len do zásuviek ktoré sú chránené prúdovým chráničom.
- Sieťové prípojky a predlžovacie vedenia môžu byť 3- ako aj 2-žilové.
- 3-žilové: P + N + SL. - (1/N/PE); 2-žilové: P + N - (1/N)
- Predlžovacie vedenia musia mať prierez minimálne 2,5 mm².
- Prípojné vedenie, zástrčka a spojovacia zásuvka musia byť chránené proti postriekaniu vodou.
- Sieťová prípojka má istenie maximálne 16 A.

Prípojky a opravy elektrickej výbavy smie vykonávať iba vyučený elektrikár.

V prípade otázok uveďte, prosím, nasledujúce údaje:

- druh prúdu motora,
- údaje na typovom štítku stroja.

Pri zaslaní motora späť vždy zasielajte kompletnú hnačicu jednotku so spínačom.

12. Čistenie

Opozor! Vypnite stroj, počkajte na zastavenie bubna a vytiahnite sieťovú zástrčku.

Po každom použití miešačky betónu umyte bubon vodou.

Odstráňte cement a maltovú kôru. Po telese motora ani po bubne nebúchajte lopatou ani inými tvrdými predmetmi, inak sa môžu poškodiť.

13. Údržba

Pozor!

Pri všetkých prácach alebo opravách miešačky betónu:

Miešačku betónu vypnite, počkajte na zastavenie bubna a vyťahnite sieťovú zástrčku.

Opravy smú vykonávať len autorizovaní odborní pracovníci.

Pred každým použitím miešačky betónu vykonajte vizuálnu kontrolu.

Všetky bezpečnostné diely musia byť namontované.

Poškodené prípojné vedenia sa nesmú používať.

Kontrola/nastavenie napnutia remeňa

Pozor! Vypnite stroj, počkajte na zastavenie bubna a vyťahnite sieťovú zástrčku.

- Odstráňte kryt telesa motora, skontrolujte napnutie remeňa (pri zatlačení prstom na remeň by mal remeň povoliť o cca 5 mm.)
- Remene sú opotrebované diely, ktoré sa po určitej dobe musia vymeniť. V prípade potreby uvoľnite skrutky na motore, vymeňte remeň, napnite ho a opäť utiahnite skrutky.
- Opäť namontujte kryt motora.

Servisné informácie

Je potrebné dbať na to, že pri tomto produkte podliehajú nasledujúce diely použitiu primeranému alebo prirodzenému opotrebovaniu, resp. nasledujúce diely sú potrebné ako spotrebné materiály.

Diely podliehajúce opotrebovaniu*: Klinový remeň

* nie je nutne obsiahnuté v rozsahu dodávky!

Náhradné diely a príslušenstvo získate v našom servisnom centre. Za týmto účelom naskenujte QR kód na titulnej strane.

14. Preprava

Pozor!

Pred každou prepravou vyťahnite sieťovú zástrčku.

1. Plniaci otvor umiestnite dole.
2. Pri preprave vozidlom odstráňte skrutky a sklopte nohy.
3. Miešačku zaistite upínacím popruhom, aby sa nepohybovala.
4. Miešačku betónu nedvíhajte žeriavom.

15. Skladovanie

Prístroj a jeho príslušenstvo skladujte na tmavom, suchom a nezamrzajúcom mieste neprístupnom pre deti. Optimálna skladovacia teplota sa nachádza medzi 5 a 30 °C. Nástroj skladujte v pôvodnom balení.

Nástroj zakryte, aby ste ho chránili pred prachom alebo vlhkosťou. Návod na obsluhu skladujte pri nástroji.

16. Likvidácia a opätovné zhodnotenie

Upozornenia k baleniu



Baliace materiály sa dajú recyklovať. Prosím, likvidujte balenia ekologicky.

Upozornenia k elektrickým a elektronickým zariadeniam (ElektroG)



Elektrické a elektronické staré zariadenia nepatria do domového odpadu, ale musia sa zbierať, resp. likvidovať oddelene!

- Staré batérie alebo akumulátory, ktoré nie sú pevne zabudované v starom zariadení, sa musia pred odovzdaním odobrať! Ich likvidácia je regulovaná zákonom o batériách.
- Vlastníci alebo používatelia elektrických a elektronických zariadení sú zo zákona povinní ich po použití vrátiť.
- Koncový užívateľ je zodpovedný za vymazanie svojich osobných údajov na starom zariadení, ktoré má byť zlikvidované!
- Symbol prečiarknutého odpadkového koša na kolieskach znamená, že staré elektrické a elektronické zariadenia sa nesmú likvidovať s domovým odpadom.
- Elektrické a elektronické zariadenia je možné bezplatne odovzdať na týchto miestach:
 - Verejná likvidácia alebo zberné miesta (napr. obecné stavebné dvory).
 - Predajné miesta elektronických zariadení (stacionárne a online), ak sú predajcovia povinní ich prevziať späť alebo ich dobrovoľne ponúknuť.
 - Až tri staré elektrické zariadenia jedného typu s maximálnou dĺžkou hrany 25 centimetrov môžete bezplatne odovzdať bez toho, aby ste si najprv zakúpili nové zariadenie od výrobcu, alebo ich odovzdajte na inom autorizovanom zbernom mieste vo vašom okolí.



- Viac doplňujúcich podmienok spätného odberu výrobcov a distribútorov sa dozviete v príslušnom zákaznickom servise.
- V prípade dodania nového elektrického zariadenia výrobcom do domácnosti môže výrobca na požiadanie koncového užívateľa zabezpečiť bezplatný odvoz starého elektrického zariadenia. Za týmto účelom kontaktujte zákaznický servis výrobcu.
- Tieto vyhlásenia sa vzťahujú iba na zariadenia inštalované a predávané v krajinách Európskej únie a podliehajúce európskej smernici 2012/19/EÚ. V krajinách mimo Európskej únie môžu na likvidáciu elektrických a elektronických zariadení platiť odlišné predpisy.

17. Odstraňovanie porúch

Porucha	Možná príčina	Náprava
Motor sa vypne.	Motor je preťažený.	Motor nechajte vychladnúť
Motor beží, bubon zostane stáť.	Klinový remeň preklzáva.	Vymeňte klinový remeň.

Pri iných poruchách vypnite miešačku betónu, vyťahnite sieťovú zástrčku a poruchu nechajte odstrániť v autorizovanej odbornej prevádzke.

A készüléken található szimbólumok magyarázata

	<p>Üzembe helyezés előtt olvassa el és vegye figyelembe a kezelési útmutatót és a biztonsági utasításokat!</p>
	<p>A betonkeverőt vízszintesen állítsa fel egyenes és teherbíró talajon!</p>
	<p>A betonkeverőt üzemelés közben nem szabad mozgatni!</p>
	<p>Tartson távol minden jogosulatlan személyt és a gyermekeket a készüléktől!</p>
	<p>A készülék védőszigeteléssel rendelkezik! Figyelem! A védettségi fokozat csak akkor áll fenn, ha a szervizelés során eredeti szigetelőanyagokat használnak és nem módosítják a szigetelési távolságokat.</p>
	<p>Tisztítás és karbantartás előtt húzza ki a hálózati csatlakozódugót!</p>
	<p>A betonkeverőt csak teljesen lezárt védőberendezéssel szabad üzemeltetni!</p>
	<p>Viseljen védőruházatot!</p>
	<p>Ne nyúljon a mozgó dobba!</p>
	<p>Vigyázat! A fogaskoszorúnál zúzódásveszély áll fenn</p>
	<p>Szerelési segédanyag! Lásd: Összeszerelés, a dob felső részének összeszerelése (6. ábra)</p>

Tartalomjegyzék:
Oldal:

1.	Bevezetés	93
2.	A készülék leírása és a szállított elemek.....	93
3.	Rendeltetésszerű használat.....	93
4.	Biztonsági utasítások.....	94
5.	A betonkeverőre vonatkozó további biztonsági utasítások	94
6.	Fennmaradó kockázatok	95
7.	Műszaki adatok.....	95
8.	Kicsomagolás	95
9.	Összeszerelés	96
10.	Üzemeltetés	96
11.	Elektromos csatlakoztatás	97
12.	Tisztítás.....	97
13.	Karbantartás	98
14.	Szállítás	98
15.	Tárolás	98
16.	Ártalmatlanítás és újrahasznosítás	98
17.	Hibaelhárítás.....	99

1. Bevezetés

Gyártó:

SchepPach GmbH
Günzburger Straße 69
D-89335 Ichenhausen

Kedves Ügyfelünk!

Sok örömet és sikert kívánunk új készüléke használatához.

Megjegyzés:

E gép gyártója a hatályos termékefelelősségi törvény szerint nem felelős a gépen esett vagy a gép által okozott károkért a következő esetekben:

- szakszerűtlen kezelés,
- A kezelési útmutató be nem tartása,
- Illetéktelen javítás.
- Nem eredeti pótalkatrészek beépítése és cseréje
- nem rendeltetésszerű használat
- A villamos berendezés működésképtelensége a villamos előírások és a VDE 0100, valamint a DIN 57113 / VDE 0113 előírásainak be nem tartása esetén

Vegye figyelembe a következőket:

A szerelés és üzembe helyezés előtt olvassa el a kezelési útmutató teljes szövegét.

Kezelési útmutatóinkból megismerheti készülékét, és elsajátíthatja a rendeltetésszerű használatához szükséges ismereteket.

A kezelési útmutató fontos információkat tartalmaz arról, hogyan dolgozhat a géppel biztonságosan, szakszerűen és gazdaságosan, hogyan előzheti meg a baleseteket, csökkentheti a javítási költségeket és az időkieséseket, és növelheti a gép megbízhatóságát és élettartamát.

A jelen kezelési útmutató biztonsági rendelkezésein túl feltétlenül tartsa be az országában a készülék üzemeltetésével kapcsolatosan érvényes előírásokat is.

A szennyeződés és nedvesség ellen műanyag tokba csomagolt kezelési útmutatót tartsa a készülék közelében. Munkába állás előtt minden kezelő olvassa el, és gondosan tartsa be előírásait.

A gépen csak olyan személyek dolgozhatnak, akiket betanítottak a készülék használatára, és megismertettek az előforduló veszélyforrásokkal. Tartsa be a kezelők minimális életkorára vonatkozó rendelkezést.

A jelen kezelési útmutató biztonsági rendelkezésein és országában a készülék üzemeltetésére vonatkozó előírásokon túl feltétlenül tartsa be az azonos kialakítású gépek üzemeltetésére vonatkozó általánosan elismert műszaki szabályokat is.

Nem vállalunk felelősséget az olyan balesetekért vagy károkért, amelyek azért keletkeznek, mert nem vették figyelembe a jelen útmutatót és a biztonsági utasításokat.

2. A készülék leírása és a szállított elemek

1. Állító láb, elől
2. Motorház
3. Keret
4. Forgató kerék
5. Dob felső része
6. Csapágytartó
7. Dob alsó része
8. Útmutató
9. Keverőmű
10. Tartozékok tasakja (tartalma: 2. ábra)
11. Állító láb, hátul, keréktengellyel
12. 2 kerék
13. Recézett alátét
14. Működtető rúd
15. Hosszabbító
16. Rögzítő lap

3. Rendeltetésszerű használat

A gép megfelel az EK gépekkel kapcsolatos aktuális irányelveknek.

- A betonkeverő csak a házban vagy a kertben történő magáncélú használatra készült.
- Csak a műszaki adatokban megadott értékeken belül szabad üzemeltetni.
- A betonkeverő kizárólag beton vagy habarcs előállítására készült.
- Tartsa be a vonatkozó baleset-megelőzési előírásokat és a többi általánosan elfogadott biztonságtechnikai szabályt.
- A gépet csak olyan személy üzemeltetheti, tarthatja karban és javíthatja, akit ezzel megbíztak és a veszélyekkel kapcsolatban kioktattak. Ha a gépet önkényesen megváltoztatja, az ebből eredő károkért a gyártó nem vállal felelősséget.
- A gépet kizárólag a gyártó eredeti tartozékaival és eredeti szerszámaival szabad használni.

- Minden ettől eltérő használat nem rendeltetészerűnek minősül. Az ebből eredő károokért a gyártó nem felel; a kockázatot egyedül a használó viseli.

Figyelem! Nem engedélyezett:

- **robbanásveszélyes légkörben üzemeltetni**
- **élelmiszer-gyártásban használni**
- **robbanékony, éghető és egészségkárosító anyagokat keverni.**

Kérjük, vegye figyelembe, hogy ezt a készüléket rendeltetése szerint nem kisipari, kéziipari vagy ipari használatra tervezték. A készülékre semmilyen garanciát nem vállalunk, ha kisipari, kéziipari vagy ipari, valamint ezekkel egyenértékű tevékenységekhez használja.

4. Biztonsági utasítások

A jelen kezelési útmutatóban az Ön biztonságával kapcsolatos helyeket ez a szimbólum jelöli: ⚠

FIGYELMEZTETÉS: Elektromos szerszámok használatakor kövesse az alábbi alapvető biztonsági óvintézkedéseket, hogy csökkenthesse a tűz, az áramütés és a személyi sérülések kockázatát.

A szerszámval való munkavégzés előtt olvassa el az összes útmutatót.

- Tartsa be a gépen olvasható összes biztonsági és veszély jelzést.
- A gépen található összes biztonsági és veszélyekre vonatkozó utasítást tartsa teljes mértékben olvasható állapotban.
- A gépen található biztonsági berendezéseket nem szabad leszerelni vagy használhatatlanná tenni.
- Ellenőrizze a hálózati csatlakozóvezetéseket. Ne használjon hibás csatlakozóvezetéseket.
- Üzembe helyezés előtt ellenőrizze a helyes működést.
- A kezelőszemélynek legalább 18 évesnek kell lennie. Az oktatásban részt vevő személyeknek legalább 16 évesnek kell lenniük, de ők csak felügyelettel dolgozhatnak a gépen.
- Alkohol, kábítószer vagy gyógyszer hatása alatt álló személyek számára nem engedélyezett a használat.
- Viseljen munkavédelmi kesztyűt a munkavégzéshez.
- Legyen óvatos a munkavégzésnél: Sérülésveszély a forgó alkatrészek miatt

- A karbantartási munkálatokat és az üzemzavarok elhárítását csak a motor leállítása után végezze. Húzza ki a hálózati csatlakozót!
- A villamos bekötési, javítási és karbantartási munkálatokat kizárólag szakemberek végezhetik.
- A javítási és karbantartási munkálatok befejezése után azonnal szereljen a helyére minden védő- és biztonsági berendezést.
- A munkahely elhagyásakor kapcsolja ki a motort. Húzza ki a hálózati csatlakozót!
- Ügyeljen a megfelelő világításra
- Veszély esetén kapcsolja ki a gépet és húzza ki a hálózati csatlakozódugót!
- Bekapcsolt gépnél soha ne helyezze kezeit a gép mozgó alkatrészeire.

5. A betonkeverőre vonatkozó további biztonsági utasítások

- A betonkeverőt csak teljesen összeszerelt állapotban szabad üzembe helyezni.
- Üzembe helyezés előtt ellenőrizze az csatlakozóvezetékek sérüléseit.
- Viseljen biztonsági lábbelit, kesztyűt, védőszemüveget és légzésvédő maszkot.
- A kézét és a lábát tartsa távol a mozgó alkatrészek-től.
- Ne nyúljon a forgó keverődobba.
- Ne dugjon semmilyen tárgyat, például lapátot vagy hasonlót a forgó keverődobba.
- A forgó keverődob miatt sérülésveszély áll fenn.
- A betonkeverőt csak eredeti pótalkatrészekkel szabad üzemeltetni.
- A betonkeverőn javítást csak felhatalmazott szakcégek végezhetnek.
- Ne hagyja felügyelet nélkül az üzemkész betonkeverőt.
- A munkahely elhagyásakor kapcsolja ki a gépet, és húzza ki a hálózati csatlakozódugót.

⚠ FIGYELEM!

Ez az elektromos szerszám üzem közben elektromágneses mezőt hoz létre. Ez a mező bizonyos körülmények között negatív hatással lehet az aktív vagy passzív orvosi implantátumokra. A súlyos és halálos sérülések kockázatának elkerülése érdekében javasoljuk, hogy az orvosi implantátummal rendelkező személyek a gép használata előtt kérjék ki orvosuk és az implantátum gyártójának tanácsát.

6. Fennmaradó kockázatok

A gép a technika jelenlegi állása és az elismert biztonságtechnikai előírások szerint készült. Használata közben azonban jelentkezhetnek fennmaradó kockázatok.

- Sérülésveszély a forgó alkatrészek miatt.
- Nem előírászerű villamos csatlakozóvezetékek használatakor áramütés veszélye áll fenn
- Ezen kívül a nem nyilvánvaló fennmaradó kockázatok minden elővigyázatosság ellenére sem szüntethetők meg.
- A fennmaradó kockázatok azonban minimálisra csökkenthetők a biztonsági utasítások, a rendeltetészerű használat, valamint a kezelési utasítás betartásával.

7. Műszaki adatok

	MIX160	MIX180
Motor	230 V / 50 Hz, 0,65 kW	230 V / 50 Hz, 0,80 kW
Térfogat	160 l	180 l
Védelmi osztály	IP45D	IP45D
Méreték	1280 x 840 x 1300 mm	1280 x 840 x 1340 mm
Tömeg	53,8 kg	56,5 kg
L_{pA} hangnyomásszint	70 dB(A)	68 dB(A)
K bizonytalanság	2,8 dB(A)	5,2 dB(A)
L_{WA} hangteljesítményszint	93 dB(A)	93 dB(A)
K bizonytalanság	2,8 dB(A)	5,2 dB(A)

Zajképződéssel kapcsolatos információk

Figyelmeztetés: A zaj súlyos következményekkel járhat az egészség tekintetében. Ha a gép zaja meghaladja a 85 dB (A) értéket, akkor kérjük, viseljen megfelelő hallásvédőt. Ha meghibásodott az elektromos csatlakozás, akkor a gép indításakor lecsökkenhet az áramerősség. Ez más gépeket hátrányosan befolyásolhat (például villogó lámpák). Ha az elektromos teljesítmény $Z_{max} < 0,27$, akkor ilyen üzemzavarok nem fordulhatnak elő. (Ha mégis, akkor tájékoztassa az értékesítőt).

- A megadott rezgés kibocsátási érték mérése szabványok által előírt mérési eljárással történt, és megfelelő adat az egyik elektromos szerszám másik szerszámmal történő összehasonlításához;
- A megadott rezgés kibocsátási érték a terhelés első becsüléséhez is használható.

Figyelmeztetés:

- Az elektromos szerszám használatának módjától függően a rezgés kibocsátási érték az elektromos szerszám tényleges használata során elérhet a megadott értéktől;
- Próbálja meg a rezgések általi terheléseket a lehető legalacsonyabban tartani. A rezgésterhelés csökkentését szolgáló intézkedés lehet például kesztyű viselése a szerszám használata közben és a munkaidő korlátozása. Eközben az üzemelési ciklus összes részét vegye figyelembe (például azokat az időket, amikor ki van kapcsolva az elektromos szerszám, valamint azokat is, amikor be van ugyan kapcsolva, de terhelés nélkül működik).

8. Kicsomagolás

- A betonkeverőt két személy segítségével vegye ki a dobozból.
- Távolítsa el a csomagolóanyagot, valamint a csomagolási/szállítási biztosítókat (ha vannak).
- Ellenőrizze, hogy hiánytalan-e a szállítmány.
- Ellenőrizze a készülék és a tartozékok szállításból eredő sérüléseit. Kifogások esetén azonnal értesítse a beszállítót. Utólagos reklamációkat nem fogadunk el.
- Lehetőség szerint a jótállási idő leteltéig őrizze meg a csomagolást.
- A használatba vétel előtt ismerje meg a terméket a kezelési útmutatóból.
- Tartozékként, valamint kopó és pótalkatrészként csak eredeti alkatrészeket használjon. Pótalkatrészeket szakkereskedőjénél vásárolhat.
- Rendelésnél adja meg a cikkszámot, valamint a termék típusát és gyártási évét.

▲ FIGYELMEZTETÉS!

A készülék és a csomagolóanyag nem játékszer! Ne engedje, hogy a gyermekek a műanyag zacskókkal, fóliákkal és apró részekkel játszzanak! Lenyelés és fulladás veszélye áll fenn!

9. Összeszerelés

⚠ Figyelem!

A betonkeverőt csak a teljes összeszerelést követően szabad használni.

1. A kerekek (12) felszerelése (3. ábra)

Szerelje fel a hátsó állító lábra a keréktengellyel (11), mindkét oldalon a sasszeget, az alátétet, a kereket (12), az alátétet, a sasszeget.

A behelyezés után enyhén hajlítsa be a sasszeget

2. Az első állító láb (1) felszerelése a kerettel (3) (4. ábra)

Dugja be a támasztólábat (1) a keretbe (3), és rögzítse két M8x70-es hatlapfejű csavarral. Helyezze a rugót az erre a célra kialakított berendezésbe. Vezesse be a működtető rudat (14) lenről a rugón keresztül, és kösse össze a hosszabbító rúddal (15).

3. A keret (3) felszerelése a keréktámasszal (5. ábra)

Szerelje fel a keretet és a keréktámaszt teljesen a 2 db M8x70-es hatlapfejű csavarral, a 2 db 8 mm-es alátéttel, a 2 db rugós alátétgyűrűvel és a 2 db M8-as anyával. Szorosan húzza meg a csavarokat.

4. A dob alsó részének (7) felszerelése a kerettel (3) (6. ábra)

Helyezze a dob alsó részét (7) a csapágytartóval (6) az előszerelt állványra, és rögzítse a 2 db M8x65-ös hatlapfejű csavarral, a 2 db alátéttel, a 2 db rugós alátétgyűrűvel és a 2 db M8-as anyával.

Rögzítse a Ø42 spirál gyűrűvel. Rögzítse a szemközti oldalt a rögzítő lappal és a 2 M8x20 hatlapfejű csavarral.

5. A keverőmű (9) felszerelése (7. ábra)

Rögzítse a keverőművet (9) a 2 db M10x20-as keresztornyos csavarral a dob alsó részére (7), és 2 db alátéttel, 2 db rugós alátétgyűrűvel és 2 db M10-es anyával biztosítsa. Helyezzen egy-egy gumi alátétet a keverőmű (9) és a dob (7) közé.

6. A dob felső részének (5) felszerelése (8. ábra)

Helyezze a gumi gyűrűt az alsó részre. Helyezze fel a dob felső részét (5).

Figyelem! A felragasztott nyilak a dob alsó részének (7) és a dob felső részének (5) pontos beállítását jelzik.

Állítsa be a dob felső részét (5), és az M10x16-os keresztornyos csavarokkal, valamint alátétekkel szerelje fel a dob alsó részére (7), és húzza meg a csavarokat. Rögzítse a keverőművet (9) a 2 db M10x20-as keresztornyos csavarral és 2 db biztosító alátéttel a dob alsó részére (7), és 2 db alátéttel, 2 db rugós alátétgyűrűvel és 2 db M10-es anyával biztosítsa. Helyezzen egy-egy gumi alátétet a keverőmű (9) és a dob (5/7) közé.

7. A forgató kerék (4) felszerelése (9. ábra)

Szerelje a forgató kereket (4) és a recézett alátétet (13) a két M8-as biztonsági csavarral, az alátétekkel, a rugós alátétgyűrűkkel és a biztosító anyákkal a külső peremre.

8. A motorház (2) felszerelése (10. ábra)

Helyezze a motorházat (2) a tartólemezeire, és rögzítse a 4 db M8-as biztonsági anyával és az alátétekkel. Rögzítse a keretre (3) az M8x70-es hatlapfejű csavarral.

10. Üzemeltetés

A betonkeverőt csak akkor üzemeltesse, ha semmilyen része (például védőburkolat) nem hiányzik és nem hibásodott meg, és ha nem észlelhető sérülés a csatlakozó vezetéken.

Felállítás:

- Állítsa a betonkeverőt vízszintesen egyenes és terherbíró talajra.
- Ne állítsa a betonkeverőt a csatlakozó vezetékre!
- A csatlakozó vezetékét úgy fektesse le, hogy az ne törjön meg, ne nyomódjon össze és más módon se károsodhasson.

Megjegyzés:

A dobót jobbra és balra is tudni kell forgatni. A dob ürítéséhez elegendő helynek kell lenni a dob alatt a talicska számára.

Bekapcsolás:

- Csatlakoztassa a készüléket a csatlakozóaljzatra **Bekapcsoláshoz „I” állásra (zöld gomb) / kikapcsoláshoz „0” állásra (piros gomb)**

A dob állítása (11.1 + 11.2 ábra)

- A dob állításához húzza vissza az oldalsó kézi kereket, hogy a dobot mozgathatni lehessen.
- Ha a dob a kívánt pozícióban van, akkor akassza be újra a kézi kereket.

Betöltés

- Betöltés előtt ügyeljen arra, hogy a dob nyílása úgy álljon, az anyag ne eshessen ki a dobból. (12. ábra)
- A keveréket a forgó dob kell betölteni (ne töltsé túl a dobot)

Vigyázat! Veszély a mozgó alkatrészek miatt

Ürités

- A dob üritéséhez fordítsa lefelé a dobot
- Ügyeljen arra, hogy a dob alatt megfelelő méretű eszköz (például talicska) álljon.
- Ügyeljen arra, hogy a bekevert anyag ne juthasson a talajra

11. Elektromos csatlakoztatás

A telepített villanymotor üzemkész állapotban van csatlakoztatva. A csatlakozás megfelel a vonatkozó VDE- és DIN-előírásoknak.

Az ügyfél által biztosított hálózati csatlakozásnak, valamint az alkalmazott hosszabbító vezetéknek meg kell felelnie ezen előírásoknak.

Fontos utasítások

A motor túlterhelés esetén magától lekapcsol.

A (változó időtartamú) lehűlés után a motor ismét bekapcsolható.

Sérült elektromos csatlakozóvezetékek

Az elektromos csatlakozóvezetékeken gyakran sérült a szigetelés.

Ezek okai:

- Megnyomódások, ha a csatlakozóvezetékeket ablak- vagy ajtónyílásokon vezeti át.
- Megtörések, amikor szakszerűtlenül vezetik vagy rögzítik a csatlakozóvezetéket.
- Elnyíródások, amikor áthajtanak a csatlakozóvezetéken.
- A szigetelés sérülései, amikor a vezetéket kirántják a konnektorból.
- Repedések a szigetelés előregedése miatt. Az ilyen sérült elektromos csatlakozóvezetékek nem használhatók, és a szigetelés sérülései miatt **életveszélyesek!**

Rendszeresen ellenőrizze az elektromos csatlakozó-vezetékek sérüléseit. Ügyeljen arra, hogy a csatlakozó-vezeték az ellenőrzéskor ne legyen az áramhálózatra csatlakoztatva. Az elektromos csatlakozóvezetékeknek meg kell felelniük a vonatkozó VDE- és DIN-előírásoknak.

Csak H 07 RN jelölésű csatlakozóvezetékeket használjon.

Előírás, hogy a típus megnevezése rá legyen nyomva a csatlakozóvezetékre.

Váltóáramú motor

- Váltóáramú motor 230 V/ 50 Hz, hálózati feszültség 230 Volt / 50 Hz.
- 230 V-os csatlakozás esetén ajánlatos hibaáram-védőkészüléket („FI”) alkalmazni. Ha hosszabbító kábel használ, akkor azt dugja közvetlenül a hibaáram védőkészülékbe.
- Svájcban történő üzemeltetés esetén a betonkeverőt csak olyan csatlakozóaljzatra csatlakoztassa, amelyet hibaáram-védőkapcsoló véd.
- A hálózati csatlakozó és a hosszabbító vezeték három- és kéteres is lehet.
- 3-eres: P + N + SL - (1/N/PE); 2-eres: P + N – (1/N)
- A hosszabbító vezeték keresztmetszete legalább 2,5 mm² legyen.
- A csatlakozó vezeték, a dugasz és a csatlakozó aljzat legyen fröccsenő víztől védett.
- A hálózati csatlakozást legfeljebb 16 A-es biztosítékkal kell védeni.

A csatlakoztatásokat és az elektromos szerelvényen végzett javításokat csak villamossági szakemberek hajthatják végre.

Információ kérése esetén a következő adatokat adja meg.

- A motor áramneme.
- A gép típus tábláján feltüntetett adatok.

A motor visszaküldése esetén mindig a teljes, a kapcsolót is tartalmazó meghajtóegységet küldje vissza.

12. Tisztítás

Figyelem! Kapcsolja ki a gépet, várja meg, hogy leálljon a dob és húzza ki a hálózati csatlakozódugót.

A betonkeverő minden használata után tisztítsa meg vízzel a dobot.

Távolítsa el a rákötött cementet és habarcsot. A motorházat és a dobót ne ütögesse lapáttal vagy más kemény tárggyal, mert ellenkező esetben károsodás történhet.

13. Karbantartás

Figyelem!

A betonkeverőn végzendő valamennyi munkát vagy javítást előtt:

Kapcsolja ki a betonkeverőt, várja meg, hogy leálljon a dob és húzza ki a hálózati csatlakozódugót.

Javítást csak felhatalmazott szakemberek végezhetnek.

A betonkeverő minden használata előtt végezzen szemrevételezéses ellenőrzést.

Minden biztonsági alkatrész legyen felszerelve.

Nem szabad hibás csatlakozóvezetékét használni

A szíjfeszesség ellenőrzése/utánállítása

Figyelem! Kapcsolja ki a gépet, várja meg, hogy leálljon a dob és húzza ki a hálózati csatlakozódugót.

- Vegye le a motorház borítását, és ellenőrizze a szíjfeszességet (nyomja meg az ujjával a szíjat, és a szíjat kb. 5 mm-rel kell tudni benyomni.)
- A szíjak kopó alkatrésznek minősülnek, amelyeket bizonyos idő elteltével ki kell cserélni. Szükség esetén lazítsa meg a motoron található csavarokat, cserélje ki a szíjat, feszítse meg, majd húzza meg újra a csavarokat.
- Szerelje vissza a motorburkolatot.

Szervizinformációk

Vegye figyelembe, hogy ennél a terméknél a következő alkatrészek használati vagy természetes kopásnak kitett elemek, illetve a következő alkatrészekre használati anyagokként van szükség.

Kopásnak kitett alkatrészek*: ékszíj

* nem szerepel kötelezően a szállított elemek között!

Pótalkatrészeket és tartozékokat szervizközpontunktól vásárolhat. Ehhez szkennelje be a címlapon található QR-kódot.

14. Szállítás

Figyelem!

Szállítás előtt minden esetben húzza ki a hálózati csatlakozódugót.

1. Állítsa lefelé a betöltő nyílást.
2. Járművel történő szállítás esetén vegye ki a csavarokat és hajtsa fel a lábakat.
3. Rögzítse feszítőhevederrel a keverőt, hogy ne csússzon el
4. A betonkeverőt ne emelje meg daruval

15. Tárolás

Sötét, száraz és fagymentes, valamint gyermekek számára nem hozzáférhető helyen tárolja a készüléket és tartozékait. Az optimális tárolási hőmérséklet 5 °C és 30 °C között van. A szerszámot az eredeti csomagolásában tárolja.

Letakarással védje a szerszámot a portól és a nedveségtől. A kezelési útmutatót a szerszám mellett tárolja.

16. Ártalmatlanítás és újrahasznosítás

A csomagolásra vonatkozó megjegyzések



A csomagolóanyagok újrahasznosíthatók. Kérjük, ártalmatlanítsa a csomagolásokat környezetbarát módon.

Megjegyzések az elektromos és elektronikai berendezések ártalmatlanításáról (törvényi rendelkezések)



A leselejtezett elektromos és elektronikai berendezések nem minősülnek kommunális hulladéknak, hanem szelektíven gyűjtendőek, illetve le kell adni őket ártalmatlanításra!

- A leselejtezett akkumulátorokat és elemeket, melyek nincsenek rögzített módon telepítve a készülékbe, leadás előtt el kell távolítani! Ezek ártalmatlanítását az akkumulátorok hulladékkezelésére vonatkozó törvény szabályozza.
- Az elektromos és elektronikai berendezések tulajdonosát, illetve használatját törvény kötelezi a berendezések leadására az élettartamuk lejártával.
- A végfelhasználó saját maga viseli a felelősséget adatainak törléséért az ártalmatlanítandó készülékről!











- Az áthúzott kuka ikonja arra utal, hogy a leselejtezett elektromos és elektronikai berendezések nem minősülnek kommunális hulladéknak, és külön kell őket ártalmatlanítani.
- A leselejtezett elektromos és elektronikai berendezéseket az alábbi átvétőhelyeken lehet díjmentesen leadni újrahasznosításra:
 - Önkormányzati hulladékiszogetek és gyűjtőhelyek (kerületi, illetve települési hulladékudvarok)
 - Az elektronikai berendezés vásárlásának helyszíne (telephellyel rendelkező vagy online forgalmazó), amennyiben a kereskedő kötelezhető a visszavételre, vagy önkéntesen vállalja azt.
 - Készülékfajtként legfeljebb három darab, 25 cm-t élhosszúságot meg nem haladó leselejtezett berendezést anélkül lehet térítésmentesen visszavinni a gyártónak, hogy előtte új készüléket vásárolt volna nála, illetve ugyanígy leadhatja őket az Ön közelében található illetékes gyűjtőhelyen is.
- A gyártók és forgalmazók további, kiegészítő visszavételi rendelkezéseiről az adott szolgáltató ügyfélszolgálatán tájékozódhat.
- Ha magánháztartásába kiszállítással rendelt új elektronikai berendezést a gyártótól, akkor végfelhasználóként a gyártótól kérheti a régi berendezés díjtalan elszállítását. Ennek érdekében vegye fel a kapcsolatot a gyártó ügyfélszolgálatával.
- A fentebb közöltek csak azokra a berendezésekre vonatkoznak, melyeket az Európai Unióban telepítettek és értékesítettek, és így a 2012/19/EU európai irányelv hatálya alá tartoznak. Az Európai Unión kívüli országban a fentiekől eltérő rendelkezések vonatkozhatnak a leselejtezett elektromos és elektronikai berendezések ártalmatlanítására.

17. Hibaelhárítás

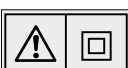
Üzemzavar	Lehetséges ok	Megoldás
A motor kikapcsol	A motor túl van terhelve	Hagyja lehűlni a motort
A motor jár, de a dob állva marad	Az ékszíj csúszik	Cserélje ki az ékszíjat

Minden más üzemzavar esetén kapcsolja ki a betonkeverőt, húzza ki a hálózati csatlakozódugót és az üzemzavart felhatalmazott szakcéggel hárrtassa el

Objaśnienie symboli na urządzeniu

	<p>Przed uruchomieniem należy przeczytać niniejszą instrukcję obsługi i przestrze- gać wskazówek dotyczących bezpieczeństwa!</p>
	<p>Ustawić betoniarkę poziomo na równym i twardym podłożu!</p>
	<p>Betoniarki nie wolno przemieszczać podczas pracy!</p>
	<p>Trzymać z dala od urządzenia osoby nieupoważnione i dzieci!</p>
	<p>Urządzenie jest zaizolowane! Uwaga! Klasa ochrony zostaje zachowana tylko wtedy, gdy do prac serwisowych stosowane są oryginalne materiały izolacyjne, a odległości izolacyjne nie ulegają zmianie.</p>
	<p>Przed czyszczeniem lub konserwacją należy wyciągnąć wtyczkę sieciową!</p>
	<p>Betoniarka może być obsługiwana tylko przy całkowicie zamkniętym urządzeniu zabezpieczającym!</p>
	<p>Nosić odzież ochronną!</p>
	<p>Nie sięgać do poruszającego się bębna!</p>
	<p>Ostrożnie! Niebezpieczeństwo zmiążdżenia wieńcem zębatym</p>
	<p>Pomoc montażowa! Patrz: Montaż, zamontować górną część bębna (rys. 6)</p>

Spis treści:
Strona:

1.	Wprowadzenie	102
2.	Opis urządzenia i zakres dostawy	102
3.	Użytkowanie zgodne z przeznaczeniem	102
4.	Wskazówki dotyczące bezpieczeństwa	103
5.	Dodatkowe wskazówki dotyczące bezpieczeństwa dotyczące betoniarki	103
6.	Ryzyka szczątkowe	104
7.	Dane techniczne	104
8.	Rozpakowanie	104
9.	Montaż	105
10.	Eksploatacja	105
11.	Przyłącze elektryczne	106
12.	Czyszczenie	107
13.	Konserwacja	107
14.	Transport	107
15.	Przechowywanie	107
16.	Utylizacja i ponowne wykorzystanie	107
17.	Pomoc dotycząca usterek	108

1. Wprowadzenie

Producent:

Schepach GmbH
Günzburger Straße 69
D-89335 Ichenhausen

Szanowny Kliencie,

Życzymy dużo satysfakcji i powodzenia podczas pracy z nowym urządzeniem.

Wskazówka:

Zgodnie z obowiązującą ustawą o odpowiedzialności cywilnej za produkt, producent nie odpowiada za szkody powstałe przy tym urządzeniu lub przez to urządzenie w przypadku:

- nieprawidłowej obsługi,
- Nieprzestrzeganie instrukcji obsługi,
- Naprawy wykonywane przez osoby trzecie, nieautoryzowanych specjalistów
- Montaż i wymiana nieoryginalnych części zamiennych
- użytkowania niezgodnego z przeznaczeniem
- Awarie instalacji elektrycznej w przypadku nieprzestrzegania przepisów elektrycznych oraz postanowień VDE 0100, DIN 57113 / VDE 0113

Przestrzegać:

Przed przystąpieniem do montażu i uruchomienia przeczytać cały tekst instrukcji obsługi.

Instrukcja obsługi ma na celu ułatwienie zapoznania się z urządzeniem i wykorzystania możliwości użytkowania go zgodnie z przeznaczeniem.

Instrukcja obsługi zawiera ważne wskazówki dotyczące bezpiecznej, fachowej i ekonomicznej pracy z niniejszym urządzeniem oraz sposobu unikania zagrożeń, oszczędności kosztów napraw, redukcji czasów przestoju i zwiększenia niezawodności i trwałości urządzenia.

Dodatkowo oprócz zasad bezpieczeństwa zawartych w niniejszej instrukcji obsługi należy przestrzegać przepisów danego kraju obowiązujących dla eksploatacji urządzenia.

Instrukcję obsługi przechowywać przy urządzeniu, w torebce plastikowej chroniącej przed zanieczyszczeniem i wilgocią. Każda osoba obsługująca musi przeczytać ją przed przystąpieniem do pracy i dokładnie jej przestrzegać.

Przy urządzeniu mogą pracować wyłącznie osoby, które zostały przeszkolone w zakresie użytkowania urządzenia i poinstruowane o związanych z tym zagrożeniach. Przestrzegać ustawowego wieku minimalnego. Oprócz wskazówek dotyczących bezpieczeństwa zawartych w niniejszej instrukcji obsługi i specjalnych przepisów danego kraju należy przestrzegać ogólnie uznanych zasad technicznych dotyczących eksploatacji maszyn o tej samej budowie.

Nie ponosimy odpowiedzialności za wypadki ani szkody powstałe wskutek nieprzestrzegania niniejszej instrukcji oraz wskazówek dotyczących bezpieczeństwa.

2. Opis urządzenia i zakres dostawy

1. Stojak przedni
2. obudowa silnika
3. Ramka
4. Koło obrotowe
5. Górna część bębna
6. Podpora łożyskowa
7. Dolna część bębna
8. instrukcja
9. mechanizm mieszający
10. Torebka (rys. 2 Zawartość)
11. Stojak z tyłu z osią koła
12. 2 koła
13. Kratownica
14. Drażek uruchamiający
15. Przedłużka
16. Płyta zabezpieczająca

3. Użytkowanie zgodne z przeznaczeniem

Maszyna odpowiada obowiązującej dyrektywie maszynowej WE.

- Betoniarka nadaje się tylko do użytku prywatnego w gospodarstwie domowym i w ogrodzie.
- Może ona być eksploatowana wyłącznie w zakresie danych technicznych.
- Betoniarka jest przeznaczona wyłącznie do produkcji betonu i zaprawy.
- Przestrzegać odnośnych przepisów bezpieczeństwa pracy oraz pozostałych, ogólnie uznanych zasad bezpieczeństwa technicznego.

- Użytkowanie, konserwacja i naprawa maszyny są dozwolone wyłącznie dla osób, które zostały wykwalifikowane w tym zakresie i poinformowane o zagrożeniach. Samowolne modyfikacje maszyny wykluczają odpowiedzialność producenta za wynikające stąd szkody.
- Maszynę wolno użytkować wyłącznie z oryginalnym wyposażeniem i oryginalnymi narzędziami producenta.
- Każde użycie wykraczające poza wyżej podane jest uważane za niezgodne z przeznaczeniem. Za wynikające stąd szkody producent nie odpowiada; ryzyko ponosi wyłącznie użytkownik.

Uwaga! To jest niedozwolone:

- **Praca w strefach zagrożonych wybuchem**
- **Zastosowanie w przemyśle spożywczym**
- **Mieszanie substancji wybuchowych, łatwopalnych i szkodliwych.**

Należy pamiętać, że zgodnie z przeznaczeniem urządzenie to **nie zostało skonstruowane do użytku komercyjnego, rzemieślniczego lub przemysłowego**. Nie ponosimy odpowiedzialności w przypadku, gdy urządzenie jest stosowane w zakładach komercyjnych, rzemieślniczych i przemysłowych oraz do podobnych działań.

4. Wskazówki dotyczące bezpieczeństwa

Miejsca w niniejszej instrukcji obsługi, które dotyczą bezpieczeństwa użytkownika, zostały oznaczone następującym znakiem: 

OSTRZEŻENIE: Podczas stosowania narzędzi elektrycznych należy przestrzegać wymienionych poniżej podstawowych zasad bezpieczeństwa, aby zmniejszyć ryzyko pożaru, porażenia prądem i obrażeń ciała.

Przeczytać wszystkie instrukcje przed przystąpieniem do posługiwania się tym narzędziem.

- Przestrzegać wszystkich wskazówek bezpieczeństwa i wskazówek dotyczących zagrożeń umieszczonych na maszynie.
- Wszystkie wskazówki dotyczące bezpieczeństwa i zagrożeń, umieszczone na maszynie należy utrzymywać w stanie czytelnym.
- Nie wolno demontować lub powodować bezużyteczności urządzeń zabezpieczających przy maszynie.

- Sprawdzić przewody przyłączeniowe sieci. Nie stosować uszkodzonych przewodów przyłączeniowych.
- Przed uruchomieniem sprawdzić prawidłowe działanie.
- Operator musi mieć ukończone 18 lat. Osoby uczące się muszą mieć ukończone minimum 16 lat, jednak mogą pracować przy maszynie wyłącznie pod nadzorem.
- Osoby będące pod wpływem alkoholu, narkotyków lub leków nie mogą korzystać z urządzenia.
- Podczas pracy nosić rękawice robocze.
- Ostrożnie podczas pracy: Niebezpieczeństwo odniesienia obrażeń wskutek obracających się elementów
- Prace konserwacyjne i usuwanie usterek przeprowadzać tylko przy wyłączonym silniku. Wyjąć wtyczkę sieciową!
- Instalacje, naprawy i prace konserwacyjne przy instalacji elektrycznej mogą być wykonywane wyłącznie przez specjalistów.
- Po zakończeniu naprawy lub konserwacji należy natychmiast zamontować z powrotem wszystkie urządzenia ochronne i zabezpieczające.
- Przed opuszczeniem stanowiska pracy wyłączyć silnik. Wyjąć wtyczkę sieciową!
- Należy upewnić się, że oświetlenie jest wystarczające
- W przypadku niebezpieczeństwa, wyłączyć maszynę i wyjąć wtyczkę sieciową!
- Nigdy nie kłaść dłoni na ruchomych elementach, gdy maszyna jest włączona.

5. Dodatkowe wskazówki dotyczące bezpieczeństwa dotyczące betoniarki

- Betoniarka może być uruchomiona tylko w pełni zmontowana.
- Przed uruchomieniem należy sprawdzić przewody przyłączeniowe pod kątem uszkodzeń.
- Należy nosić obuwie ochronne, osłonę rąk, okulary ochronne i maskę oddechową.
- Ręce i stopy należy trzymać z dala od ruchomych części.
- Nie należy sięgać do pracującego bębna mieszającego.
- Nie wolno wkładać żadnych przedmiotów do pracującego bębna mieszającego, np. łopaty lub podobnych.
- Niebezpieczeństwo odniesienia obrażeń podczas obracania się bębna mieszającego.

- Betoniarka może być używana tylko z oryginalnymi częściami zamiennymi.
- Naprawy betoniarki mogą być wykonywane wyłącznie przez autoryzowane firmy specjalistyczne.
- Nie należy pozostawiać betoniarki bez nadzoru, gdy jest gotowa do pracy.
- Przed opuszczeniem stanowiska pracy wyłączyć maszynę i wyjąć wtyczkę sieciową.

⚠ UWAGA!

Niniejsze narzędzie elektryczne wytwarza podczas pracy pole elektromagnetyczne. Pole to może w pewnych okolicznościach wpływać negatywnie na aktywne lub pasywne implanty medyczne. W celu zmniejszenia ryzyka poważnych lub śmiertelnych obrażeń osobom z implantami medycznymi przed użyciem maszyny zalecamy konsultację z lekarzem i producentem.

6. Ryzyka szczątkowe

Maszyna została skonstruowana zgodnie z najnowszym stanem techniki i uznanymi zasadami techniki bezpieczeństwa. Jednak podczas pracy mogą się pojawić poszczególne ryzyka szczątkowe.

- Niebezpieczeństwo obrażeń wskutek obracających się elementów.
- Zagrożenie spowodowane prądem w przypadku stosowania nieprawidłowych elektrycznych przewodów przyłączeniowych
- Ponadto, pomimo wszelkich podjętych kroków, mogą się pojawić ukryte ryzyka szczątkowe.
- Ryzyka szczątkowe można zminimalizować, jeżeli przestrzegane są wskazówki dotyczące bezpieczeństwa, użytkowania zgodnego z przeznaczeniem oraz instrukcja obsługi.

7. Dane techniczne

	MIX160	MIX180
Silnik	230V / 50 Hz 0,65 kW	230V / 50Hz 0,80 kW
Przepustowość	160 l	180 l
Klasa ochrony	IP45D	IP45D
Wymiary	1280 x 840 x 1300 mm	1280 x 840 x 1340 mm
Waga	53,8 kg	56,5 kg
Poziom ciśnienia akustycznego L_{PA}	70 dB(A)	68 dB(A)

Niepewność K	2,8 dB(A)	5,2 dB(A)
Poziom mocy akustycznej L_{WA}	93 dB(A)	93 dB(A)
Niepewność K	2,8 dB(A)	5,2 dB(A)

Informacje na temat powstającego hałasu

Ostrzeżenie: Hałas może negatywnie oddziaływać na zdrowie. Jeżeli hałas wytwarzany przez maszynę przekracza 85 dB (A), nosić odpowiednie nauszniki ochronne. Jeżeli przyłącze elektryczne jest uszkodzone, podczas uruchomienia maszyny może dojść do spadku prądu. Może to wpłynąć negatywnie na działanie innych maszyn (np. migające lampki). Jeżeli moc elektryczna odpowiada $Z_{max} < 0,27$, usterki tego typu nie powinny wystąpić. (Jeżeli jednak pojawi się usterka, proszę o kontakt ze swoim dystrybutorem).

- Podana wartość emisji drgań została zmierzona według znormalizowanej metody badań i może zostać użyta w celu porównania danego narzędzia elektrycznego z innym;
- Podana wartość emisji drgań może zostać wykorzystana do wykonania pierwszej oceny obciążenia.

Ostrzeżenie:

- W trakcie faktycznego stosowania narzędzia elektrycznego wartość emisji drgań może się różnić od podanej wartości, w zależności od rodzaju i sposobu jego zastosowania;
- Ograniczać obciążenia wibracjami do minimum. Przykładowe działania prowadzące do zmniejszenia obciążenia wibracjami to noszenie rękawic ochronnych podczas stosowania narzędzia oraz ograniczenie czasu pracy. Przy tym należy uwzględnić wszystkie części cyklu eksploatacyjnego (np. czas, w którym narzędzie elektryczne jest wyłączone, oraz czas, w którym narzędzie jest włączone, ale pracuje bez obciążenia).

8. Rozpakowanie

- Wyjąć betoniarkę z kartonu przy pomocy dwóch osób.
- Usunąć materiał opakowaniowy oraz zabezpieczenia opakowania/transportowe (jeśli występują).
- Sprawdzić, czy zakres dostawy jest kompletny.
- Sprawdzić urządzenie i elementy wyposażenia pod kątem uszkodzeń w trakcie transportu. W przypadku reklamacji natychmiast poinformować o tym dostawcę. Późniejsze reklamacje nie będą uznawane.

- W miarę możliwości zachować opakowanie do zakończenia okresu gwarancyjnego.
- Przed zastosowaniem produktu zapoznać się z nim na podstawie instrukcji obsługi.
- W przypadku akcesoriów i części zużywalnych i zamiennych stosować wyłącznie oryginalne części. Części zamienne można nabyć u swojego dystrybutora.
- Przy zamówieniach podawać nasze numery artykułów oraz typ i rok produkcji produktu.

⚠ OSTRZEŻENIE!

Urządzenie i materiały opakowaniowe nie mogą służyć jako zabawka dla dzieci! Dzieciom nie wolno bawić się workami z tworzywa sztucznego, foliami i drobnymi elementami! Istnieje niebezpieczeństwo poślizgnięcia i uduszenia!

9. Montaż

⚠ Uwaga!

Betoniarka może być używana tylko po całkowitym zmontowaniu.

1. Montaż kółek (12) (rys. 3)

Na stojaku tylnym zamontować oś koła (11), zawleczkę po obu stronach, podkładkę, koło (12), podkładkę, zawleczkę.

Po zamontowaniu lekko odgiąć zawlecзки

2. Montaż stojaka przedniego (1) przy pomocy ramki (3) (rys. 4)

Umieścić podpórkę (1) w ramce (3) i zamocować ją przy pomocy dwóch śrub sześciokątnych M8x70. Włożyć sprężynę do przeznaczonego do tego celu przyrządu. Poprowadzić drążek uruchamiający (14) od dołu przez sprężynę i połączyć go z drążkiem przedłużającym (15).

3. Montaż ramki (3) przy pomocy podpory koła (rys. 5)

Zamontować ramkę i wspornik koła kpl. za pomocą 2 śrub sześciokątnych M8x70, 2 podkładek 8 mm, 2 pierścieni sprężystych, 2 nakrętek M8. Mocno dokręcić śruby.

4. Montaż części dolnej bębna (7) z ramką (3) (rys. 6)

Umieścić dolną część bębna (7) z uchwytem łożyska (6) na zmontowanym wstępnie stelażu, dokręcić za pomocą 2 śrub sześciokątnych M8x65, 2 podkładek, 2 pierścieni sprężystych i 2 nakrętek M8.

Zabezpieczyć pierścieniem spiralnym Ø42. Przymocować przeciwną stronę za pomocą płyty zabezpieczającej i 2 śrub sześciokątnych M8x20.

5. Montaż mechanizmu mieszającego (9) (rys. 7)

Przymocować mechanizm mieszający (9) za pomocą 2 wkrętów z rowkiem krzyżowym M10x20 do dolnej części bębna (7) za pomocą 2 podkładek, 2 pierścieni sprężystych i 2 nakrętek M10. Pomiędzy mechanizm mieszający (9) a bęben (7) je umieścić gumową podkładkę.

6. Montaż górnej części bębna (5) (rys. 8)

Umieścić gumowy pierścień na dolnej części. Nałożyć górną część bębna (5).

Uwaga! Przyklejone strzałki oznaczają dokładne ustawienie dolnej (7) i górnej części bębna (5). Górną część bębna należy (5) wyrównać i zamocować go do dolnej części bębna wkrętami z rowkiem krzyżowym M10x16 z podkładkami, zamontować i dokręcić na części dolnej bębna (7). Przymocować mechanizm mieszający (9) za pomocą 2 wkrętów z rowkiem krzyżowym M10x20, 2 podkładek zabezpieczających do dolnej części bębna (7) za pomocą 2 podkładek, 2 pierścieni sprężystych i 2 nakrętek M10. Pomiędzy mechanizm mieszający (9) a bęben (5/7) je umieścić gumową podkładkę.

7. Montaż koła obrotowego (4) (rys. 9)

Zamontować koło obrotowe (4) i tarczę zapadkową (13) do kołnierza zewnętrznego za pomocą dwóch śrub sześciokątnych M8, pierścieni sprężystych, podkładek zabezpieczających i nakrętek zabezpieczających.

8. Zamontować obudowę silnika (2) (rys. 10)

Umieścić obudowę silnika (2) na płycie mocującej, zabezpieczyć za pomocą 4 nakrętek zabezpieczających M8 wraz z podkładkami. Przymocować do ramki (3) a pomocą śruby sześciokątnej M8x70.

10. Eksploatacja

Betoniarkę należy eksploatować tylko wtedy, gdy nie brakuje żadnych części (np. osłon ochronnych) lub są one uszkodzone oraz gdy przewód przyłączeniowy nie jest uszkodzony.

Ustawianie:

- Ustawić betoniarkę w pozycji poziomej na równym, twardym podłożu.
- Nie należy umieszczać betoniarki na przewodzie przyłączeniowym!

- Przewód przyłączeniowy należy ułożyć w taki sposób, aby nie mógł zostać zgięty, zmiażdżony ani uszkodzony w żaden inny sposób.

Wskazówka:

Bęben musi być w stanie obracać się w prawo i w lewo. Aby opróżnić bęben, pod bębniem musi być miejsce na taczkę.

Włączanie:

- Podłączyć urządzenie do gniazdka **Włączanie na „I” (zielony przycisk) / wyłączanie na „0” (czerwony przycisk)**

Przestawienie bębna (rys. 11.1 + 11.2)

- Aby przestawić bęben, należy odciągnąć boczne pokrętko, aby móc poruszać bębniem.
- Gdy bęben znajduje się w żądanej pozycji, należy ponownie włączyć pokrętko.

Napełnianie

- Przed wypełnieniem należy upewnić się, że otwór bębna jest wyrównany tak, aby żadna mieszanka nie mogła wydostać się z bębna. (Rys. 12)
- Napełnić mieszankę podczas pracy bębna (**nie przepelniać bębna**)
Ostrożnie! Niebezpieczeństwo związane z częściami ruchomymi

Opróżnianie

- Obróć bęben w dół, aby go opróżnić
- Upewnij się, że pod bębniem znajduje się wystarczający pojemnik (np. taczka).
- Upewnij się, że żadna mieszanka nie może wydostać się na podłoże.

11. Przyłącze elektryczne

Zainstalowany silnik elektryczny jest gotowy do eksploatacji. Przyłącze odpowiada odnośnym przepisom VDE (Związek Elektryków Niemieckich) oraz normom DIN.

Przyłącze sieciowe udostępniane przez klienta oraz przedłużacz muszą być zgodne z powyższymi przepisami.

Ważne wskazówki

W przypadku przecięcia silnika wyłącza się on samoczynnie.

Po czasie chłodzenia (zróżnicowany), silnik można ponownie uruchomić.

Uszkodzone elektryczne przewody przyłączeniowe

Na przewodach elektrycznych powstają często uszkodzenia izolacji.

Przyczynami są:

- Ściskanie, w przypadku gdy przewody są prowadzone przez okna lub szczeliny w drzwiach.
- Zagięcia, w przypadku nieprawidłowego zamocowania lub prowadzenia przewodów.
- Przecięcia, w przypadku najeżdżania na przewody.
- Uszkodzenia izolacji, w przypadku wrywania z gniazdka naściennego.
- Pęknięcia, spowodowane starzeniem się izolacji. Nie wolno używać uszkodzonych w ten sposób przewodów elektrycznych - ze względu na uszkodzenia izolacji **zagrożają życiu!**

Przewody elektryczne należy regularnie kontrolować pod kątem uszkodzeń. Pamiętaj, by podczas sprawdzania przewodu nie był on podłączony do sieci elektrycznej. Przewody elektryczne muszą odpowiadać właściwym przepisom VDE (Związek Elektryków Niemieckich) oraz normom DIN.

Stosować wyłącznie przewody elektryczne z oznaczeniem H 07 RN.

Odpowiednia informacja znajduje się na oznaczeniu typu, umieszczonym na przewodzie.

Silnik prądu przemiennego

- Silnik prądu przemiennego 230 V/ 50 Hz, napięcie sieciowe 230 V /50 Hz.
- W przypadku podłączenia do sieci 230V zaleca się stosowanie wyłącznika różnicowoprądowego („FI”). Używając przewodu przedłużacza, należy go podłączyć bezpośrednio do FI.
- Podczas pracy w Szwajcarii betoniarce należy podłączać wyłącznie do gniazdek zabezpieczonych wyłącznikiem różnicowoprądowym.
- Przyłącze sieciowe i przewód przedłużacza mogą być 3-żyłowe lub 2-żyłowe.
- 3-żyłowy: P + N + SL. - (1/N/PE); 2-żyłowy: P + N - (1/N)
- Przedłużacze muszą odznaczać się powierzchnią przekroju 2,5 mm².
- Przewód przyłączeniowy, wtyczka i gniazdo sprzęgające muszą być odporne na zachłapanie.
- Przyłącze sieciowe musi być zabezpieczone bezpiecznikiem maks. 16 A.

Podłączanie oraz naprawy wyposażenia elektrycznego mogą być przeprowadzane przez wykwalifikowanego elektryka.

W przypadku pytań proszę o podanie następujących danych.

- Rodzaj prądu silnika.
- Dane z tabliczki identyfikacyjnej maszyny.

W razie odesłania silnika należy zawsze dołączać kompletną jednostkę napędową z wyłącznikiem.

12. Czyszczenie

Uwaga! Wyłączyć maszynę, poczekać, aż bęben się zatrzyma i wyciągnąć wtyczkę sieciową.

Po każdym użyciu betoniarki należy oczyścić bęben wodą.

Usunąć cement i skorupę zaprawy. Nie wolno uderzać łopatą lub innym twardym przedmiotem w obudowę silnika i bębna, gdyż może to spowodować ich uszkodzenie.

13. Konserwacja

Uwaga!

W przypadku wszystkich prac lub napraw betoniarki:

Wyłączyć betoniarkę, poczekać, aż bęben się zatrzyma i wyciągnąć wtyczkę sieciową.

Naprawy mogą być wykonywane wyłącznie przez autoryzowanych specjalistów.

Przed każdym zastosowaniem betoniarki należy przeprowadzić kontrolę wzrokową.

Wszystkie elementy zabezpieczające muszą być zamontowane.

Nie wolno stosować uszkodzonych przewodów przyłączeniowych

Kontrola/Regulacja napięcia pasa bezpieczeństwa

Uwaga! Wyłączyć maszynę, poczekać, aż bęben się zatrzyma i wyciągnąć wtyczkę sieciową.

- Zdjąć osłonę obudowy silnika, sprawdzić napięcie paska (naciskając palcem na pasek, powinien dać wydajność ok. 5 mm.)
- Paski są częściami zużywającymi się, które muszą być wymienione po pewnym czasie. W razie potrzeby poluzować śruby na silniku, wymienić pasek, doprowadzić do jego naprężenia i ponownie dokręcić śruby.

- Ponownie zamontować osłonę silnika.

Informacje serwisowe

Należy pamiętać, że w przypadku tego produktu poniższe części podlegają naturalnemu zużyciu lub zużyciu uwarunkowanemu użytkowaniem, bądź są potrzebne jako materiały zużywalne.

Części zużywalne*: Paski klinowe

* opcjonalnie w zakresie dostawy!

Części zamienne i wyposażenie można zamówić w naszym punkcie serwisowym. W tym celu zeskanować kod QR znajdujący się na stronie tytułowej.

14. Transport

Uwaga!

Przed każdym transportem wyciągnąć wtyczkę sieciową.

1. Otwór wlewowy umieścić na dole.
2. Podczas transportu pojazdem należy odkręcić śruby i złożyć nożki.
3. Zabezpieczyć mieszadło przed przemieszczeniem za pomocą pasa napinającego
4. Nie należy podnosić betoniarki za pomocą dźwigu

15. Przechowywanie

Urządzenie i jego wyposażenie przechowywać w miejscu zacienionym, suchym i zabezpieczonym przed mrozem oraz niedostępnym dla dzieci. Optymalna temperatura przechowywania wynosi od 5 do 30°C. Narzędzie przechowywać w oryginalnym opakowaniu. Przykryć narzędzie, by chronić je przed pyłem lub wilgocią. Zachować instrukcję obsługi narzędzia.

16. Utylizacja i ponowne wykorzystanie

Wskazówki dotyczące opakowania



Materiały opakowaniowe nadają się do recyklingu. Opakowania należy utylizować w sposób przyjazny dla środowiska.

Wskazówki dotyczące ustawy o urządzeniach elektrycznych i elektronicznych (ElektroG)



Zużyte urządzenia elektryczne i elektroniczne nie wchodzą w skład odpadów domowych, lecz muszą być zbierane i usuwane oddzielnie!

- Stare baterie lub akumulatory, które nie są na stałe zainstalowane w starym urządzeniu, należy usunąć przed oddaniem go do serwisu! Ich utylizacja jest regulowana ustawą o bateriach.
- Właściciele lub użytkownicy urządzeń elektrycznych i elektronicznych są prawnie zobowiązani do ich zwrotu po zakończeniu użytkowania.
- Użytkownik końcowy jest odpowiedzialny za usunięcie swoich danych osobowych ze starego urządzenia przeznaczonego do utylizacji!
- Symbol przekreślonego kosza na śmieci oznacza, że zużytego urządzenia elektrycznego i elektronicznego nie wolno wyrzucać razem z odpadami domowymi.
- Zużyte urządzenia elektryczne i elektroniczne można bezpłatnie oddawać w następujących miejscach:
 - Publiczne punkty utylizacji lub zbiórki (np. podwórza budynków komunalnych)
 - Punkty sprzedaży urządzeń elektrycznych (stacjonarne i internetowe), o ile sprzedawcy są zobowiązani do ich odbioru lub oferują je dobrowolnie.

- Do trzech sztuk urządzeń elektrycznych i elektronicznych każdego typu, o długości krawędzi nie większej niż 25 centymetrów, można bezpłatnie zwrócić do producenta bez konieczności wcześniejszego zakupu nowego urządzenia od producenta lub można je oddać do innego autoryzowanego punktu zbiórki w swojej okolicy.

- W celu uzyskania informacji na temat dodatkowych warunków przyjmowania zwrotów przez producentów i dystrybutorów należy skontaktować się z odpowiednim działem obsługi klienta.
- W przypadku dostarczenia przez producenta nowego urządzenia elektrycznego do prywatnego gospodarstwa domowego, może ono zorganizować bezpłatną zbiórkę zużytych urządzeń elektrycznych i elektronicznych na wniosek użytkownika końcowego. W tym celu należy skontaktować się z działem obsługi klienta producenta.
- Niniejsze oświadczenia dotyczą wyłącznie urządzeń zainstalowanych i sprzedawanych w krajach Unii Europejskiej i podlegają Dyrektywie Europejskiej 2012/19/UE. W krajach spoza Unii Europejskiej mogą obowiązywać inne przepisy dotyczące utylizacji zużytych urządzeń elektrycznych i elektronicznych.

17. Pomoc dotycząca usterek

Usterka	Możliwa przyczyna	Środek zaradczy
Silnik wyłącza się	Silnik przeciążony	Pozostawić silnik do ostygnięcia
Silnik pracuje, bęben zatrzymuje się	Pasek klinowy prześlizguje się	Wymienić pasek klinowy

W przypadku innych usterek należy wyłączyć betoniarę, wyciągnąć wtyczkę sieciową i zlecić usunięcie usterki autoryzowanej firmie specjalistycznej

Objašnjenje simbola na uređaju

	<p>Prije stavljanja u pogon pročitajte i poštujujte priručnik za rukovanje i sigurnosne napomene!</p>
	<p>Betonsku miješalicu postavite vodoravno na ravno i čvrsto tlo!</p>
	<p>Betonska miješalica ne smije se pomicati tijekom rada!</p>
	<p>Neovlaštene osobe i djecu držite podalje od uređaja!</p>
	<p>Uređaj je zaštitno izoliran! Pozor! Razred zaštite zadržava se samo ako se u slučaju servisiranja rabe originalni izolacijski materijali i ako se izolacijski razmaci ne mijenjaju.</p>
	<p>Prije čišćenja ili održavanja izvucite mrežni utikač!</p>
	<p>Betonska miješalica smije se rabiti samo s potpuno zatvorenom zaštitnom napravom!</p>
	<p>Nosite zaštitnu odjeću!</p>
	<p>Ne posežite u bubanj koji se vrti!</p>
	<p>Oprez! Opasnost od prignječenja na zupčastom vijencu</p>
	<p>Pomagalo za montažu! Vidi: Montiranje, montiranje gornjeg dijela bubnja (sl. 6)</p>

Sadržaj:
Stranica:

1.	Uvod.....	111
2.	Opis uređaja i isporučena oprema	111
3.	Namjenska uporaba	111
4.	Opće sigurnosne napomene	112
5.	Dodatne sigurnosne napomene za betonsku miješalicu	112
6.	Potencijalni rizici	112
7.	Tehnički podatci	113
8.	Raspakiravanje	113
9.	Montiranje	113
10.	Rad.....	114
11.	Priključivanje na električnu mrežu	115
12.	Čišćenje	115
13.	Održavanje	115
14.	Transport.....	116
15.	Skladištenje	116
16.	Zbrinjavanje i recikliranje.....	116
17.	Otklanjanje neispravnosti	117

1. Uvod

Proizvođač:

Scheppach GmbH
Günzburger Straße 69
D-89335 Ichenhausen

Poštovani kupci,

Želimo vam mnogo zadovoljstva i uspjeha pri radu s novim uređajem.

Napomena:

Prema važećem njemačkom Zakonu o odgovornosti za proizvode, proizvođač ovog uređaja ne odgovara za štete koje nastanu na ovom uređaju ili koje ovaj uređaj uzrokuje u slučaju:

- nestručnim rukovanjem
- Nepridržavanje priručnika za uporabu,
- Popravicima koje obave neovlašteni stručnjaci
- Montiranje i zamjena neoriginalnih rezervnih dijelova
- nenamjenskom uporabom
- kvarom električnog sustava zbog nepoštivanja električnih propisa i propisa VDE 0100, DIN 57113 / VDE 0113

Vodite računa o sljedećem:

Prije montaže i stavljanja u pogon pročitajte cjelokupan tekst priručnika za uporabu.

ovaj priručnik za uporabu pomoći će vam da upoznate uređaj i upotrebljavate ga na propisan način.

Priručnik za uporabu sadržava važne napomene za siguran, ispravan i učinkovit rad s uređajem te za izbjegavanje opasnosti, smanjivanje troškova popravka i prekida rada te povećavanje pouzdanosti i vijeka trajanja uređaja.

Osim sigurnosnih propisa iz ovog priručnika za uporabu svakako se pridržavajte i nacionalnih propisa koji se odnose na rad ovog uređaja.

Čuvajte priručnik za uporabu u blizini uređaja, zaštićenog od prljavštine i vlage u plastičnoj vrećici. Prije početka rada svi rukovatelji moraju pročitati i pozorno se pridržavati ovog priručnika.

Na uređaju smiju raditi samo osobe koje su podučene u uporabi uređaja i upućene u opasnosti koje su povezane s njegovom uporabom.

Strojem smiju rukovati samo osobe odgovarajuće minimalne dobi.

Osim sigurnosnih napomena sadržanih u ovom priručniku za uporabu i posebnih nacionalnih propisa valja se pridržavati i općeprihvaćenih tehničkih pravila za rad konstrukcijski identičnih naprava.

Ne preuzimamo odgovornost za nezgode ili štete koje nastanu zbog nepridržavanja ovog priručnika i sigurnosnih napomena.

2. Opis uređaja i isporučena oprema

1. Nosiva noga sprijeda
2. Kućište motora
3. Okvir
4. Kotač za zakretanje
5. Gornji dio bubnja
6. Nosač ležaja
7. Podnožje bubnja
8. Priručnik za uporabu
9. Mehanizam za miješanje
10. Vrećica s priborom (sl. 2 Sadržaj)
11. Nosiva noga straga s osovinom kotača
12. 2 kotača
13. Rešetkasta ploča
14. Aktivacijska šipka
15. Produžetak
16. Sigurnosna ploča

3. Namjenska uporaba

Stroj ispunjava važeću Direktivu EZ-a o strojevima.

- Betonska miješalica namijenjena je samo privatnoj uporabi u kući i vrtu.
- Smije se rabiti samo u okviru tehničkih podataka.
- Betonska miješalica namijenjena je isključivo za proizvodnju betona i morta.
- Potrebno je pridržavati se primjenjivih propisa o zaštiti na radu i drugih općeprihvaćenih pravila o tehničkoj sigurnosti.
- Stroj smiju rabiti, održavati i popravljati samo osobe koje su upoznate s njime i koje su podučene u opasnostima. Proizvođač neće odgovarati za štete uzrokovane neovlaštenim izmjenama stroja.
- Stroj se smije upotrebljavati samo s originalnim priborom i alatima proizvođača.
- Svaka uporaba koja odstupa od gore navedene smatra se nenamjenskom. Proizvođač neće odgovarati za štete nastale takvom uporabom; rizik snosi isključivo korisnik.

⚠ **Pozor! Nije dopušteno:**

- rad u potencijalno eksplozivnoj atmosferi
- uporaba u industriji hrane
- miješanje eksplozivnih i zapaljivih tvari te tvari štetnih za zdravlje.

Vodite računa o tome da naši uređaji namjenski nisu konstruirani za komercijalnu, obrtničku ili industrijsku uporabu. Ne preuzimamo odgovornost ako se uređaj rabi u komercijalnim, obrtničkim ili industrijskim pogonima te za srodne postupke.

4. Opće sigurnosne napomene

U ovom priručniku za uporabu mjesta koji se tiču vaše sigurnosti označili smo ovim znakom: ⚠

⚠ **UPOZORENJE: Prilikom uporabe električnih alata pridržavajte se sljedećih osnovnih sigurnosnih mjera opreza kako biste umanjili rizik od požara, električnog udara i tjelesnih ozljeda.**

Prije rada s ovim alatom molimo pročitajte sve upute.

- Pridržavajte se svih sigurnosnih napomena i napomena o opasnosti na stroju.
- Sve sigurnosne napomene i napomene o opasnosti na stroju moraju biti potpune i čitljive.
- Nije dopušteno demontirati ili onemogućivati sigurnosne naprave na stroju.
- Provjerite električne kabele. Ne upotrebljavajte neispravne električne kabele.
- Prije stavljanja u pogon provjerite ispravno funkcioniranje.
- Rukovatelju mora biti najmanje 18 godina. Učenicima na praksi mora biti najmanje 16 godina, ali oni smiju raditi sa stroju samo pod nadzorom.
- Uporaba je zabranjena osobama pod utjecajem alkohola, droga ili lijekova.
- Prilikom rada nosite radne rukavice.
- Oprez prilikom rada: opasnost od ozljeda zbog rotirajućih dijelova.
- Radove održavanja i otklanjanje smetnji obavljajte samo kad je motor isključen. Izvucite mrežni utikač!
- Montažu, popravak i održavanje električne instalacije smiju obavljati samo elektrotehnički stručnjaci.
- Nakon obavljenih radova popravljajući i održavajući valja odmah ponovno montirati sve zaštitne i sigurnosne naprave.
- Pri napuštanju radnog mjesta isključite motor. Izvucite mrežni utikač!

- Pobrinite se za dovoljno osvjetljenje.
- U slučaju opasnosti isključite stroj i izvucite mrežni utikač!
- Nikada ne stavljajte ruke na pokretne dijelove stroja kada je stroj uključen.

5. Dodatne sigurnosne napomene za betonsku miješalicu

- Betonska miješalica smije se staviti u pogon samo kad je potpuno montirana.
- Prije stavljanja u pogon provjerite jesu li priključni vodovi oštećeni.
- Nosite zaštitne cipele, rukavice, zaštitne naočale i masku za zaštitu dišnih organa.
- Šake i stopala držite dalje od pomičnih dijelova.
- Ne posežite u pokrenut bubanj za miješanje.
- Ne stavljajte nikakve predmete u pokrenut bubanj za miješanje, npr. lopate ili slično.
- Opasnost od ozljeda prilikom vrtnje bubnja za miješanje.
- Betonska miješalica smije se rabiti samo s originalnim rezervnim dijelovima.
- Popravke na betonskoj miješalici smiju provoditi samo specijalizirana poduzeća.
- Betonsku miješalicu spremnu za rad ne ostavljajte bez nadzora.
- Prije napuštanja radnog mjesta isključite stroj i izvucite mrežni utikač.

⚠ **Upozorenje!** Ovaj električni alat tijekom rada proizvodi elektromagnetsko polje. To polje može u određenim okolnostima ometati aktivne ili pasivne medicinske implantate. Kako bi se smanjila opasnost od teških ili smrtonosnih ozljeda, preporučujemo da se osobe s medicinskim implantatima prije rukovanja električnim alatom savjetuju sa svojim liječnikom i proizvođačem tog medicinskog implantata.

6. Potencijalni rizici

Stroj je konstruiran prema aktualnom stanju tehnike i prihvaćenim pravilima o tehničkoj sigurnosti. Unatoč tome, prilikom rada mogu se pojaviti neke potencijalni rizici.

- Opasnost od ozljeda zbog rotirajućih dijelova.
- Opasnost od električne energije u slučaju upotrebe neispravnih električnih kabela.
- Osim toga, unatoč svim poduzetim mjerama opreza, mogu postojati skriveni potencijalni rizici.

- Potencijalne rizike moguće je smanjiti na minimum pridržavanjem sigurnosnih napomena i namjenske uporabe te priručnika za uporabu.

7. Tehnički podatci

	MIX160	MIX180
Motor	230 V / 50 Hz 0,65 kW	230 V / 50 Hz 0,80 kW
Kapacitet	160 l	180 l
Razred zaštite	IP45D	IP45D
Dimenzije	1280 x 840 x 1300 mm	1280 x 840 x 1340 mm
Masa	53,8	56,5 kg
Razina zvučnog tlaka L_{PA}	70 dB(A)	68 dB(A)
Nesigurnost K	2,8 dB(A)	5,2 dB(A)
Razina zvučne snage L_{WA}	93 dB(A)	93 dB(A)
Nesigurnost K	2,8 dB(A)	5,2 dB(A)

Informacije o buci

⚠ Upozorenje: Buka može imati ozbiljne posljedice na vaše zdravlje. Ako buka stroja prijeđe 85 dB (A), nosite odgovarajuću zaštitu za sluh. Ako je električni priključak neispravan, struja može naglo pasti pri pokretanju stroja. To može naškoditi drugim strojevima (na primjer treptanje svjetiljki). Ako je električna snaga $Z_{max} < 0,27$, takve se smetnje ne bi smjele pojaviti. (Ako se ipak pojave, obavijestite specijaliziranog trgovca).

- Navedena vrijednost emisije vibracija izmjerena je normiranim postupkom ispitivanja i može se uporabiti za uspoređivanje električnog alata s nekim drugim alatom.
- Navedena vrijednost emisije vibracija može se uporabiti i za prvu procjenu opterećenja.

⚠ Upozorenje:

- Vrijednost emisije vibracija tijekom stvarne uporabe može se razlikovati od navedene vrijednosti, ovisno o načinu uporabe električnog alata.

- Pokušajte što više smanjiti vibracijsko opterećenje. Primjer mjera za smanjivanje vibracijskog opterećenja nošenje je rukavica pri uporabi alata i ograničavanje vremena rada. Pritom valja uzeti u obzir sve dijelove radnog ciklusa (npr. vremena u kojima je električni alat isključen i vremena u kojima je on uključen, ali radi bez opterećenja).

8. Raspakiranje

- Betonski miješalicu izvadite iz kartona uz pomoć dviju osoba.
- Uklonite ambalažni materijal te ambalažne i transporte osigurače (ako postoje).
- Provjerite je li isporučena oprema kompletna.
- Provjerite postoje li na uređaju i priboru štete kod transporta. U slučaju reklamacija potrebno je odmah obavijestiti otpremnika. Naknadne reklamacije neće se uvažiti.
- Sačuvajte pakiranje po mogućnosti do isteka jamstvenog razdoblja.
- Prije uporabe upoznajte se s proizvodom na temelju priručnika za uporabu.
- Kao pribor te potrošne i rezervne dijelove rabite samo originalne dijelove. Rezervne dijelove možete nabaviti od ovlaštenog distributera.
- Prilikom naručivanja navedite naše brojeve artikala te tip i godinu proizvodnje proizvoda.

⚠ UPOZORENJE!

Uređaj i ambalažni materijali nisu dječja igračka! Djeca se ne smiju igrati plastičnim vrećicama, folijama i malim dijelovima! Postoji opasnost od guštanja i gušenja!

9. Montiranje

⚠ Pozor!

Betonsku miješalicu dopušteno je rabiti tek nakon potpune montaže.

1. Montiranje kotača (12) (sl. 3)

Na stražnjoj nosivoj nozi s osovinom kotača (11) na obje strane montirajte rascjepku, podložnu pločicu, kotač (12), podložnu pločicu, rascjepku.

Nakon montaže lagano savijte rascjepke prema gore.

2. Montiranje prednje nosive noge (1) s okvirom (3) (sl. 4)

Utaknite potpornu nogu (1) u okvir (3) i učvrstite je dvama vijcima sa šesterostranom glavom M8x70. Utaknite oprugu u za to predviđenu napravu. Provucite aktivacijsku šipku (14) odozdo kroz oprugu i spojite je s podložnom šipkom (15).

3. Montiranje okvira (3) s osloncem kotača (sl. 5)

Okvir i oslonac kotača potpuno montirajte s pomoću 2 vijka sa šesterostranom glavom M8x70, 2 podložne pločice 8 mm, 2 opružna prstena, 2 matice M8. Pritegnite vijke.

4. Montiranje podnožja bubnja (7) s okvirom (3) (sl. 6)

Podnožje bubnja (7) s nosačem ležaja (6) stavite na prethodno montirano postolje, pritegnite s pomoću 2 vijka sa šesterostranom glavom M8x65, 2 podložne pločice, 2 opružna prstena i 2 matice M8.

Osigurajte spiralnim prstenom Ø 42. Nasuprotnu stranu učvrstite sigurnosnom pločom i dvama vijcima sa šesterostranom glavom M8x20.

5. Montiranje mehanizma za miješanje (9) (sl. 7)

Mehanizam za miješanje (9) učvrstite na podnožje bubnja (7) s pomoću 2 vijka s križnom glavom M10x20, 2 podložne pločice, 2 opružna prstena i 2 matice M10. Između mehanizma za miješanje (9) i bubnja (7) umetnite po jednu gumenu podložnu pločicu.

6. Montiranje gornjeg dijela bubnja (5) (sl. 8)

Gumeni prsten stavite na podnožje. Postavite gornji dio bubnja (5).

Pozor! Zalijepljene strelice označavaju točno poravnanje podnožja (7) i gornjeg dijela bubnja (5). Poravnajte gornji dio bubnja (5) pa ga s pomoću vijaka s križnom glavom M10x16 i podložnim pločicama montirajte na podnožje bubnja (7) te pritegnite vijke. Mehanizam za miješanje (9) s pomoću 2 vijka s križnom glavom M10x20, 2 sigurnosne pločice učvrstite na podnožje bubnja (7) s pomoću 2 podložne pločice, 2 opružna prstena i 2 matice M10. Između mehanizma za miješanje (9) i bubnja (5/7) umetnite po jednu gumenu podložnu pločicu.

7. Montiranje kotača za zakretanje (4) (sl. 9)

Montirajte kotač za zakretanje (4) i rešetkastu ploču (13) s pomoću dva vijka sa šesterostranom glavom M8, podložnih pločica, opružnih prstena i sigurnosnih matice na vanjsku prirubnicu.

8. Montiranje kućišta motora (2) (sl. 10)

Kućište motora (2) stavite na pridržnu ploču, učvrstite s pomoću 4 sigurnosne matice M8 i podložnih pločica. Učvrstite na okvir (3) s pomoću vijka sa šesterostranom glavom M8x70.

10. Rad

Betonsku miješalicu rabite samo kada nijedan dio (npr. zaštitni poklopci) ne nedostaje ili nije neispravan te kada na priključnom vodu nema oštećenja.

Postavljanje:

- Betonsku miješalicu postavite vodoravno na ravnu, čvrstu podlogu.
- Betonsku miješalicu ne postavljajte na priključni vod!
- Priključni vod položite tako da se ne može saviti, zgnječiti ili na drugi način oštetiti.

Napomena:

Bubanj se mora moći zakrenuti udesno i ulijevo. Da bi se bubanj mogao isprazniti, ispod njega mora biti mjesta za tačke.

Uključivanje:

- Priključite uređaj u utičnicu **Uključivanje u položaju "I" (zelená tipka) / isključivanje u položaju "0" (crvena tipka)**

Namještanje bubnja (sl. 11.1 + 11.2)

- Za namještanje bubnja morate povući bočni ručni kotač prema natrag kako bi se bubanj mogao pomicati.
- Kada je bubanj u željenom položaju, ručni kotač ponovno se uglavljuje.

Punjenje

- Prije punjenja vodite računa o tome da je otvor bubnja poravnat tako da smjesa ne može ispasti iz bubnja. (sl. 12)
 - Smjesu puniti samo kada je bubanj pokrenut (**ne mojte prepuniti bubanj**).
- Oprez! Opasnost od pokretnih dijelova**

Pražnjenje

- Zakrenite bubanj prema dolje kako biste ga ispraznili.
- Vodite računa o tome da ispod bubnja stoji pripremljen odgovarajući spremnik (npr. tačke).

- Vodite računa o tome da smjesa ne može pasti na tlo.

11. Priključivanje na električnu mrežu

Montirani elektromotor priključen je pripravan za rad. Priključak udovoljava važećim propisima VDE i DIN. Postojeći električni priključak i korišteni produžni kabel moraju udovoljavati tim propisima.

⚠ Važne napomene

U slučaju preopterećenja motor će se automatski isključiti. Nakon razdoblja hlađenja (vremenski se razlikuje) motor je moguće ponovno uključiti.

Oštećeni električni priključni vodovi

Na električnim kabelima često nastaju oštećenja izolacije.

Uzroci su sljedeći:

- Pritisnuta mjesta, ako se kabeli provode kroz procjepne u prozorima ili vratima.
- Pregibi zbog neispravnog učvršćivanja ili provođenja kabela.
- Posjekotine zbog gaženja kabela.
- Oštećenja izolacije zbog čupanja iz zidne utičnice.
- Pukotine zbog starenja izolacije. Takvi oštećeni električni kabeli ne smiju se upotrebljavati i zbog oštećenja izolacije opasni su za život!

Redovito provjeravajte jesu li električni kabeli oštećeni. Prilikom provjere pobrinite se za to da kabel nije priključen na električnu mrežu. Električni kabeli moraju udovoljavati važećim propisima VDE i DIN. Rabite samo priključne kabele s oznakom H 07 RN.

Otisak oznake tipa na kabelu obvezan je.

Izmjenični motor

- Izmjenični motor 230 V/50 Hz, mrežni napon 230 V/50 Hz.
- Pri priključivanju na 230 V preporučuje se uporaba zaštitnog uređaja struje kvara ("FI"). Ako rabite produžni kabel, utaknite ga izravno u FI.
- Pri uporabi u Švicarskoj utaknite betonsku miješalicu samo u utičnice koje su zaštićene zaštitnom strujnom sklopom.
- Mrežni priključak i produžni kabel mogu biti trožilni ili dvožilni.
- Trožilni: P + N + SL. - (1/N/PE); dvožilni: P + N - (1/N)

- Produžni kabeli moraju imati minimalan presjek od 1,5 mm².
- Priključni vod, utikač i konektor moraju biti zaštićeni od prskanja vode.
- Mrežni priključak osiguran je s maksimalno 16 A.

Električnu opremu smije priključiti i popravljati samo ovlašteni električar.

Imate li pitanja, navedite sljedeće podatke.

- Vrsta struje motora.
- Podaci s označne pločice stroja.

Pri slanju motora natrag uvijek pošaljite cijeli pogonski sklop sa sklopom.

12. Čišćenje

⚠ Pozor! Isključite stroj, pričekajte da se bubanj zaustavi i izvucite mrežni utikač.

Nakon svake uporabe betonske miješalice bubanj očistite vodom.

Uklonite cement i sasušeni mort. Kućiste motora i bubanj nemojte čistiti udaranjem lopatom ili nekim drugim tvrdim predmetom jer se u protivnom mogu oštetiti.

13. Održavanje

⚠ Pozor!

Pri svim radovima ili popravcima na betonskoj miješalici:

isključite betonsku miješalicu, pričekajte da se bubanj zaustavi i izvucite mrežni utikač.

Popravke smije provoditi samo ovlašteno stručno osoblje.

Prije svake uporabe betonske miješalice vizualno je provjerite.

Svi sigurnosni dijelovi moraju biti montirani.

Nije dopuštena uporaba neispravnih priključnih vodova.

Provjera/dodatno namještanje napetosti remena

⚠ Pozor! Isključite stroj, pričekajte da se bubanj zaustavi i izvucite mrežni utikač.

- Uklonite pokrov kućišta motora, provjerite napetost remena (kada se remen pritisne prstom, remen bi trebao saviti otprilike 5 mm).

- Remeni su potrošni dijelovi koje valja zamijeniti nakon određenog vremena. Po potrebi otpustite vijke na motoru, zamijenite remen, napnite ga i ponovno pritegnite vijke.
- 8.1 Montiranje nagibne, vlačne i kutne pile

Servisne informacije

Valja voditi računa o tome da kod ovog proizvoda sljedeći dijelovi podliježu trošenju zbog uporabe ili prirodnom trošenju, odnosno da su sljedeći dijelovi potrebni kao potrošni materijali.

Potrošni dijelovi*: klinasti remen

* Nisu nužno uključeni u opseg isporuke!

Rezervne dijelove i pribor možete nabaviti preko našeg servisnog centra. Za to skenirajte QR kod na naslovnici

14. Transport

⚠ Pozor!

Prije svakog transporta izvucite mrežni utikač.

1. Otvor za punjenje okrenite prema dolje.
2. Pri transportu vozilom uklonite vijke i sklopite noge prema unutra.
3. Miješalicu osigurajte zateznim remenom od pomicanja.
4. Betonsku miješalicu ne podižite dizalicom.

15. Skladištenje

Uređaj i njegov pribor uskladištite na tamnom, suhom mjestu koje je zaštićeno od smrzavanja i nepristupačno djeci. Optimalna temperatura skladištenja je između 5 i 30 °C. Čuvajte električni alat u originalnom pakiranju. Pokrijte električni alat kako biste ga zaštitili od prašine ili vlage.

Čuvajte priručnik za uporabu u blizini električnog alata.

16. Zbrinjavanje i recikliranje

Napomene o ambalaži



Ambalažni materijali mogu se reciklirati. Molimo zbrinite ambalažu na ekološki način.

Napomene o Zakonu o električnim i elektroničkim uređajima



Otpadni električni i elektronički uređaji ne spadaju u kućni otpad, nego ih valja odnijeti na odvojeno mjesto prikupljanja i zbrinjavanja!

- Stare baterije ili akumulatore koji nisu fiksno ugrađeni u otpadni uređaj potrebno je izvaditi prije prodaje! Njihovo zbrinjavanje regulirano je zakonom o baterijama.
- Vlasnici i korisnici električnih i elektroničkih uređaja zakonom su obvezni vratiti ih nakon uporabe.
- Krajnji korisnik isključivo je odgovoran za brisanje osobnih podataka na otpadnom uređaju koji treba zbrinuti!
- Simbol prekrizane kante za otpad znači da otpadne električne i elektroničke uređaje nije dopušteno zbrinjavati u kućni otpad.
- Otpadne električne i elektroničke uređaje moguće je besplatno predati na sljedeća mjesta:
 - Javno-pravna mjesta za zbrinjavanje i prikupljanje (npr. komunalna dvorišta)
 - Mjesta prodaje električnih uređaja (stacionarna i internetska), ako su trgovci obvezni preuzeti ih ili ako besplatno nude tu uslugu.
 - Do tri otpadna električna uređaja po svakoj vrsti uređaja, s duljinom rubova od maksimalno 25 centimetara, možete bez prethodne nabave novog uređaja besplatno predati proizvođaču ili nekom drugom obližnjem ovlaštenom sabiralištu.
 - Dodatne dopunske uvjete povrata od proizvođača i distributera možete saznati od servisne službe.
- U slučaju isporuke novog električnog uređaja od proizvođača privatnom kućanstvu on može omogućiti besplatno preuzimanje otpadnog električnog uređaja na zahtjev krajnjeg korisnika. U vezi s tim obratite se servisnoj službi proizvođača.
- Ove izjave vrijede samo za uređaje koji se montiraju i prodaju u državama Europske unije i koji podliježu Europskoj direktivi 2012/19/EU. U državama izvan Europske unije mogu vrijediti drukčiji propisi za zbrinjavanje otpadnih električnih i elektroničkih uređaja.

17. Otklanjanje neispravnosti

Neispravnost	Mogući uzrok	Rješenje
Motor se isključuje	Motor je preopterećen	Pustite motor da se ohladi
Motor se pokrene, ali bubanj miruje	Klinasti remen proklizava	Zamijenite klinasti remen

U slučaju drugih smetnji isključite betonsku miješalicu, izvucite mrežni utikač i otklanjanje smetnje prepustite ovlaštenom specijaliziranom poduzeću.

Razlaga simbolov na napravi

	<p>Pred zagonom preberite navodila za uporabo in varnostne napotke ter jih upoštevajte!</p>
	<p>Mešalnik za beton postavite pokončno na ravna, trdna tla!</p>
	<p>Mešalnika za beton med uporabo ne smete premikati!</p>
	<p>Nepooblašcene osebe in otroci se ne smejo približevati napravi!</p>
	<p>Naprava je varnostno izolirana! Pozor! Razred zaščite velja samo, če ste v primeru servisa uporabili originalne izolirne materiale in se izolacijskih razdalj ni spremenilo.</p>
	<p>Pred čiščenjem ali vzdrževanjem izvlecite električni omrežni vtič!</p>
	<p>Mešalnik za beton je dovoljeno uporabljati le, če je varovalna priprava popolnoma zaprta!</p>
	<p>Nosite zaščitna oblačila!</p>
	<p>Ne posegajte v boben, ki se premika!</p>
	<p>Previdno! Nevarnost ukleščenja na zobatem vencu</p>
	<p>Pomoč pri montaži! Glejte: Montaža, montirajte zgornji del bobna (sl. 6)</p>

Kazalo:
Stran:

1.	Uvod.....	120
2.	Opis naprave in obseg dostave.....	120
3.	Namenska uporaba	120
4.	Splošni varnostni napotki	121
5.	Dodatni varnostni napotki za mešalnik za beton	121
6.	Preostala tveganja	121
7.	Tehnični podatki.....	122
8.	Razpakiranje.....	122
9.	Montaža	122
10.	Delovanje.....	123
11.	Električni priključek	123
12.	Čiščenje	124
13.	Vzdrževanje	124
14.	Prevoz.....	125
15.	Skladiščenje.....	125
16.	Odlaganje med odpadke in reciklaža.....	125
17.	Pomoč pri motnjah.....	125

1. Uvod

Proizvajalec:

Schepbach GmbH
Günzburger Straße 69
D-89335 Ichenhausen

Spoštovani kupec,

želimo vam veliko veselja in uspeha pri delu z vašo novo napravo.

Napotek:

Proizvajalec te naprave skladno z veljavnim zakonom o odgovornosti za izdelke ne jamči za poškodbe na tej napravi ali poškodbe s to napravo, do katerih pride pri:

- nepravilnem ravnanju,
- Neupoštevanje navodil za uporabo,
- popravilih, ki jih izvedejo tretje osebe, nepooblaščenih strokovnjaki,
- vgradnji neoriginalnih nadomestnih delov in zamenjavi z njimi,
- nenamenski uporabi
- Izpadi električne naprave zaradi neupoštevanja električnih predpisov in določil VDE 0100, DIN 57113/ VDE 0113

Upoštevejte naslednje:

Pred montažo in zagonom preberite celotno besedilo navodil za uporabo.

Ta navodila za uporabo vam olajšajo spoznati napravo in izkoristiti njene možnosti uporabe, ki so v skladu z določili.

Navodila za uporabo vsebujejo pomembne napotke o varnem, strokovnem in ekonomičnem delu z napravo, o izogibanju nevarnostim, prihranku stroškov za popravila, zmanjšanju časov izpada in povečanju zanesljivosti ter življenjske dobe naprave.

Poleg varnostnih določil v teh navodilih za uporabo morate nujno upoštevati predpise svoje države, ki veljajo za uporabo naprave.

Navodila za uporabo shranite poleg naprave, ovita v plastični ovitek, tako da bodo zaščiteni pred umazanijo in vlago. Pred sprejemom dela mora vsaka upravljalna oseba prebrati in skrbno upoštevati omenjena navodila.

Na napravi lahko delajo samo osebe, ki so poučene o uporabi naprave in o nevarnostih, ki so povezane s tem.

Upoštevejte zahtevano najnižjo starost.

Poleg varnostnih napotkov iz teh navodil in posebnih predpisov vaše države morate pri uporabi identičnih strojev upoštevati tudi splošno veljavna tehnična pravila.

Ne prevzemamo nikakršne odgovornosti za nezgode in poškodbe, nastale zaradi neupoštevanja teh navodil in varnostnih napotkov.

2. Opis naprave in obseg dostave

1. Oporna noga spredaj
2. Ohišje motorja
3. Okvir
4. Obračalno kolo
5. Zgornji del bobna
6. Držalo ležaja
7. Spodnji del bobna
8. Navodila za uporabo
9. Mešalni mehanizem
10. Vrečka s pripomočki (vsebina na sl. 2)
11. Oporna noga za osjo kolesa
12. 2 kolesi
13. Zaskočna plošča
14. Sprožilni drog
15. Podaljšek
16. Varovalna plošča

3. Namenska uporaba

Stroj ustreza veljavni direktivi o strojih ES.

- Mešalnik za beton je primeren samo za zasebno uporabo v hiši in na vrtovih.
- Dovoljeno ga je uporabljati samo v razponu tehničnih podatkov.
- Mešalnik za beton je namenjen izključno za pripravo betona in malte.
- Upoštevejte zadevne predpise za preprečevanje nezgod in ostala, splošno priznana varnostna tehnična pravila.
- Stroj lahko uporabljajo, vzdržujejo ali popravljajo samo osebe, ki se na to spoznajo in so poučene o nevarnostih. Lastnoročne spremembe na stroju izključujejo garancijo proizvajalca za poškodbe, do katerih pride kot posledica.
- Stroj se lahko uporablja samo z originalnim priborom in originalnimi orodji proizvajalca.
- Vsaka vrsta uporabe, ki presega opisano, velja za nenamensko uporabo. Proizvajalec ne daje garancije za poškodbe, ki nastanejo kot posledica take uporabe; tveganje pri takih delih nosi izključno uporabnik.

⚠ Pozor! Mešalnik ni primeren za:

- Uporabo v eksplozijsko ogroženih ozračjih
- Uporabo v živilski industriji
- Mešanje eksplozivov, vnetljivih in zdravju škodljivih snovi.

Prosimo, upoštevajte, da naše naprave namensko niso konstruirane za gospodarsko, obrtno ali industrijsko uporabo. Ne prevzemamo nobene odgovornosti, če napravo uporabljate v gospodarskih, obrtnih ali industrijskih obratih ter enakih dejavnostih.

4. Splošni varnostni napotki

V teh navodilih za uporabo smo mesta, ki se tičejo vaše varnosti, označili s tem znakom: ⚠

⚠ OPOZORILO: Če uporabljate električna orodja, upoštevajte naslednje osnovne varnostne ukrepe, da zmanjšate nevarnost požara, električnega udara in telesnih poškodb oseb.

Preden začnete delati s tem orodjem, preberite vsa navodila.

- Upoštevajte vse varnostne napotke in opozorila o nevarnostih na stroju.
- Vsi varnostni napotki in opozorila o nevarnostih na stroju morajo biti popolni in v čitljivem stanju.
- Varnostne priprave na stroju ne smejo biti odstranjene ali onesposobljene.
- Preverite vode omrežnega priključka. Ne uporabljajte poškodovanih priključnih vodov.
- Pred zagonom preverite, ali naprava deluje pravilno.
- Oseba, ki upravlja s strojem, mora biti stara najmanj 18 let. Vajenci morajo biti stari najmanj 16 let, na stroju pa lahko delajo le pod nadzorom.
- Osebe, ki so pod vplivom alkohola, drog ali zdravil ne smejo uporabljati naprave.
- Pri delu nosite zaščitne delovne rokavice.
- Previdnost pri delu: Nevarnost telesnih poškodb zaradi vrtečih se delov
- Vzdrževalna dela in odpravljanje motenj izvajajte le, kadar je motor izklopljen. Izvlecite omrežni vtič!
- Inštalacije, popravila in vzdrževalna dela na električni inštalaciji lahko opravljajo samo strokovnjaki.
- Vse zaščitne in varnostne naprave je treba po zaključenih popravilih in vzdrževalnih delih takoj ponovno namestiti.
- Ko zapustite delovno mesto, izklopite motor. Izvlecite omrežni vtič!
- Poskrbite za ustrezno osvetlitev.

- V primeru nevarnosti izklopite stroj in izvlecite omrežni električni vtič!
- Nikoli ne polagajte rok na premikajoče se dele stroja, če je stroj vklopljen.

5. Dodatni varnostni napotki za mešalnik za beton

- Mešalnik za beton lahko zaženete samo v popolnoma montiranem stanju.
- Pred zagonom preverite, ali so priključni vodi poškodovani.
- Nosite varnostne čevlje, rokavice, zaščitna očala in zaščitno dihal.
- Rok in nog ne približujte premičnim delom.
- Ne posegajte v delujoč mešalni boben.
- V mešalni boben ne vstavljajte predmetov, kot je npr. lopata ali podobno.
- Nevarnost poškodb zaradi vrtečega mešalnega bobna.
- Mešalnik za beton je dovoljeno uporabljati le z originalnimi nadomestnimi deli.
- Popravila mešalnika za beton lahko izvaja samo pooblaščen strokovno osebje.
- Za uporabo pripravljenega mešalnika za beton ne pustite brez nadzora.
- Ko zapustite delovno mesto, izklopite stroj in izvlecite električni omrežni vtič.

⚠ Opozorilo! To električno orodje med delovanjem ustvarja elektromagnetno polje. To polje lahko v določenih okoliščinah vpliva na aktivne ali pasivne medicinske vsadke. Zaradi zmanjšanja nevarnosti resnih ali smrtnih poškodb, osebam z medicinskimi vsadki priporočamo, da se pred uporabo električnega orodja posvetujejo s svojim zdravnikom ali proizvajalcem medicinskega vsadka.

6. Preostala tveganja

Stroj je izdelan skladno s stanjem tehnike in priznanimi varnostno tehničnimi pravili. Kljub temu lahko pride pri delu do pojava ostalih tveganj.

- Nevarnost telesnih poškodb zaradi vrtečih se delov.
- Ogroženost zaradi toka, če ne uporabljate ustreznih električnih priključnih vodov.
- Kljub vsem ukrepom lahko še vedno obstajajo neočitna preostala tveganja.
- Preostala tveganja lahko minimizirate, če skupaj upoštevate »varnostne napotke« in »namensko uporabo« ter navodila za uporabo v celoti.

7. Tehnični podatki

	MIX160	MIX180
Motor	230 V / 50 Hz, 0,65 kW	230 V / 50 Hz 0,80 kW
Polnina prostornina	160 l	180 l
Razred zaščite	IP45D	IP45D
Mere	1280 x 840 x 1300 mm	1280 x 840 x 1340 mm
Teža	53,8	56,5 kg
Raven hrupa L_{pA}	70 dB(A)	68 dB(A)
Negotovost K	2,8 dB(A)	5,2 dB(A)
Nivo moči zvoka L_{WA}	93 dB(A)	93 dB(A)
Negotovost K	2,8 dB(A)	5,2 dB(A)

Informacije o nastanku hrupa

⚠ **Opozorilo:** Hrup ima lahko hude posledice za vaše zdravje. Če hrup stroja prekorači 85 dB (A), uporabljajte ustrezno zaščito sluha. Če je električni priključek okvarjen, lahko tok ob vklopu stroja pade. To lahko vpliva na druge stroje (npr. utripajoče luči). Če električna moč ustreza $Z_{max} < 0,27$, se takšne motnje ne bi smele pojaviti. (Če se vseeno pojavijo, stopite v stik z vašim specializiranim trgovcem).

- Navedena vrednost emisij vibracij je bila izmerjena po standardiziranem postopku preverjanja in jo lahko uporabite za primerjavo električnega orodja z drugim;
- Navedeno vrednost emisij vibracij lahko uporabite tudi za prvo oceno obremenitve.

⚠ Opozorilo:

- Vrednost emisij vibracij se lahko med dejansko uporabo električnega orodja razlikuje od navedene vrednosti, odvisno od načina uporabe električnega orodja;
- Poskusite držati obremenitev zaradi vibracij čim bolj nizko. Značilni ukrepi za zmanjšanje obremenitve zaradi vibracij so nošenje rokavic pri uporabi orodja ter omejitev delovnega časa. Pri tem je treba upoštevati vse faze delovnega cikla (na primer čase, ko je orodje izklopljeno, in takšne, ko je sicer vklopljeno, ampak deluje brez obremenitve).

8. Razpakiranje

- Mešalnik za beton odstranite iz škatle z dvema osebama.
- Odstranite embalažni material ter ovojna in transportna varovala (če obstajajo).
- Preverite, ali je obseg dostave celovit.
- Preverite, če so se naprava in deli pribora poškodovali med transportom. V primeru reklamacij morate takoj obvestiti prevoznika. Kasnejših reklamacij ne bomo priznali.
- Po možnosti embalažo shranite do preteka garancijskega časa.
- Pred uporabo morate s pomočjo navodil za uporabo spoznati izdelek.
- Kot pribor, obrabne in nadomestne dele uporabljajte samo originalne dele. Nadomestne dele dobite pri svojem specializiranem trgovcu.
- Pri naročanju navedite našo številko artikla in tip ter leto izdelave izdelka.

⚠ OPOZORILO!

Naprava in embalažni material nista otroški igrači! Otroci se ne smejo igrati s plastičnimi vrečkami, folijami in majhnimi deli! Obstaja nevarnost, da jih pogoltnejo in se z njimi zadušijo!

9. Montaža

⚠ Pozor!

Mešalnik za beton lahko zaženete šele, ko je do konca sestavljen.

1. Montaža koles (12) (sl. 3)

Na oporno nogo zadaj z osjo kolesa (11) montirajte obojestransko razcepko, ploščo, kolo (12), podložko in razcepko.

Razcepko po montaži rahlo zapognite.

2. Montaža oporne noge (1) z okvirjem (3) (sl. 4)

Oporno nogo (1) vstavite v okvir (3) in jo fiksirajte z dvema vijakoma s šeststrobo glavo M8x70. Vzmet vstavite v pripravo, ki je predvidena za ta namen. Sprožilni drog (14) vstavite s spodnje strani skozi vzmet in ga povežite s podaljševalnim drogom (15).

3. Montaža okvirja (3) z oporo kolesa (sl. 5)

Komplet okvirja in opore kolesa montirajte z 2 vijakoma s šeststrobo glavo M8x70, 2 ploščama 8 mm, 2 vzmetnima obročema in 2 maticama M8. Zategnite vijake.

4. Montaža spodnjega dela bobna (7) z okvirjem (3) (sl. 6)

Spodnji del bobna (7) z držalom ležaja (6) namestite na vnaprej montirano ogrodje in ju zategnite z 2 vijakoma s šestrobo glavo M8x65, 2 podložkama, 2 vzmetnima obročema in 2 maticama M8.

Elemente zavarujte s spiralnim obročem Ø42. Nasprotno stran fiksirajte z varovalno ploščo in 2 vijakoma s šestrobo glavo M8x20.

5. Montaža mešalnega mehanizma (9) (sl. 7)

Mešalni mehanizem (9) fiksirajte na spodnji del bobna (7) z 2 vijakoma s križno glavo M10x20, 2 podložkama, 2 vzmetnima obročema in 2 maticama M10. Med mešalni mehanizem (9) in boben (7) vstavite po eno gumijasto podložko.

6. Montaža zgornjega dela bobna (5) (sl. 8)

Gumijasti obroč namestite na spodnji del. Namestite zgornji del bobna (5).

Pozor! Prilepljene puščice označujejo natančno orientacijo spodnjega (7) in zgornjega dela bobna (5). Zgornji del bobna (5) orientirajte in montirajte na spodnji del bobna (7) in zategnite z vijaki s križno glavo M10x16 s podložkami. Mešalni mehanizem (9) fiksirajte na spodnji del bobna (7) z 2 vijakoma s križno glavo M10x20, 2 varovalnima podložkama, 2 podložkama, 2 vzmetnima obročema in 2 maticama M10. Med mešalni mehanizem (9) in boben (5/7) vstavite po eno gumijasto podložko.

7. Montirajte vrtilno kolo (4). (sl. 9)

Vrtilno kolo (4) in zaskočno ploščo (13) montirajte na zunanjo prirobnico z dvema vijakoma s šestrobo glavo M8, podložkami, vzmetnimi obroči in varovalnimi maticami.

8. Montaža ohišja motorja (2) (sl. 10)

Ohišje motorja (2) namestite na nosilno ploščo in ga pritrdite s 4 varovalnimi maticami M8 skupaj s podložkami. Z vijaki s šestrobo glavo M8x70 ga pritrdite na okvir (3).

10. Delovanje

Mešalnik za beton uporabljajte samo, če ni manjkajočih ali okvarjenih delov (npr. zaščitni pokrovi) in če priključni vod ni poškodovan.

Postavitev:

- Mešalnik za beton postavite pokončno na ravno in stabilno podlago.
- Mešalnika za beton ne namestite na priključni vod!
- Priključni vod položite tako, da ga ne bo mogoče prepogniti, stisniti ali poškodovani na drug način.

Napotek:

Boben se mora dati obračati v desno in levo. Za praznjenje bobna mora biti pod bobnom prostor za samokolnico.

Vkllop:

- Napravo priključite na vtičnico **Napravo vklopite z »I« (zelena tipka) in izklopite z »0« (rdeča tipka)**

Prestavljanje bobna (sl. 11.1 + 11.2)

- Za prestavljanje bobna morate stransko ročno kolo povleči nazaj, tako da se lahko boben premika.
- Če je boben v želenem položaju, zopet zaskočite ročno kolo.

Polnjenje

- Pred polnjenjem pazite, da bo odprtina bobna poravnana tako, da iz bobna ne bo mogel izteči material, ki ga mešate. (sl. 12)
 - Material za mešanje napolnite pri delujočem bobnu **(bobna ne napolnite čezmerno)**
- Previdno! Nevarnost zaradi premičnih delov**

Praznjenje

- Če želite boben izprazniti, ga obrnite navzdol
- Pazite, da bo pod bobnom pripravljen dovolj velik vsebnik (npr. samokolnica).
- Pazite, da material za mešanje ne bo pristal na tleh

11. Električni priključek

Nameščeni elektromotor je priključen, tako da je pripravljen za uporabo. Priključek ustreza zadevnim določilom VDE in DIN.

Omrežni priključek in uporabljen podaljšek na strani kupca morata ustrezati predpisom.

⚠ Pomembni napotki

Pri preobremenitvi motorja se ta samodejno izklopi. Po določenem času hlajenja (različni časi) lahko motor znova vklopite.

Poškodovani električni priključni vodi

Na električnih priključnih vodih pogosto nastanejo poškodbe izolacije.

Vzroki so:

- Otiščanci, če priključne vode speljete skozi okna ali reže vrat.
- Pregibi zaradi nepravilne pritrditve ali vodenja priključnih vodnikov.
- Rezi zaradi vožnje preko priključnih vodov.
- Poškodbe izolacije zaradi iztrganja iz stenske vtičnice.
- Pretrgana mesta zaradi staranja izolacije. Takih poškodovanih električnih priključnih vodov ne smete uporabljati, ker so zaradi poškodb izolacije smrtno nevarni!

Redno preverjajte, če so električni priključni vodi poškodovani. Pri tem pazite, da priključni vod pri preverjanju ne bo visel na električnem omrežju. Električni priključni vodi morajo ustrezati zadevnim določilom VDE in DIN. Uporabljajte samo priključne vode z oznako H 07 RN.

Po predpisih mora biti opis tipa priključnega voda natisnjen na njem.

Motor na izmenični tok

- Trifazni motor 230 V/50 Hz, omrežna napetost 230 V/50 Hz.
- Pri priključitvi na napetost 230 V se priporoča uporabo naprave na preostali (residualni) tok (»FI«). Če uporabljate kabelski podaljšek, ga priključite neposredno na FI.
- Pri uporabi v Švici lahko mešalnik za beton priključite samo na vtičnice, ki so zaščitene z zaščitnimi stikali na preostali (residualni) tok.
- Omrežni priključek in podaljševalni vod sta lahko 3- ali 2-žilna.
- 3-žilni: P + N + SL. - (1/N/PE); 2-žilni: P + N - (1/N)
- Podaljševalni vodi morajo imeti presek najmanj 1,5 mm².
- Priključni vod, vtič in spojna vtičnica morajo biti zaščiteni pred škropljenjem.
- Omrežni priključek je zaščiten za največ 16 A.

Priključevanje in popravila električne opreme lahko izvajajo samo električarji.

V primeru povpraševanja morate navesti spodnje podatke.

- Vrsta toka, ki napaja motor.
- Podatki s tipske ploščice stroja.

Pri vračilu motorja vedno pošljite celotno pogonsko enoto s stikalom.

12. Čiščenje

⚠ Pozor! Izklopite stroj, počakajte, da se boben ustavi, in izvlecite omrežni električni vtič.

Po vsaki uporabi mešalnika za beton morate boben sprati z vodo.

Odstranite cement in zasušeno malto. Po ohišju motorja in bobnu ne trkajte z lopato ali drugimi trdimi predmeti, ker ju lahko tako poškodujete.

13. Vzdrževanje

⚠ Pozor!

Pri vseh delih ali popravilih na mešalniku za beton:

izklopite mešalnik za beton, počakajte, da se boben ustavi, in izvlecite omrežni električni vtič.

Popravila lahko izvajajo samo pooblašeni strokovnjaki.

Pred vsako uporabo mešalnika za beton izvedite zunanji pregled.

Vse zaščitne priprave morajo biti nameščene.

Okvarjenega priključnega voda ne smete uporabiti.

Preverjanje/nastavljanje napetosti jermena

⚠ Pozor! Izklopite stroj, počakajte, da se boben ustavi, in izvlecite omrežni električni vtič.

- Odstranite pokrov motorja, preverite napetost jermena (s prstom pritisnite na jermen, ki mora pri tem popustiti za pribl. 5 mm).
- Jermen so obrabni deli, ki jih je treba po določenem času zamenjati. Po potrebi odvijte vijake na motorju, zamenjajte jermen, ga napnite in nato vijake zopet zategnite.
- Pokrov motorja montirajte nazaj.

Informacije o servisu

Upoštevajte, da so pri tem izdelku sledeči deli podvrženi obrabi, ki izhaja iz uporabe, ali naravni obrabi oz. so sledeči deli potrebni kot potrošni material.

Obrabni deli*: Klinasti jermen

* Ni nujno v obsegu dostave!

Nadomestne dele in pribor dobite v našem servisnem centru. V ta namen odčitajte QR-kodo na naslovni strani.

14. Prevoz

⚠ Pozor!

Pred vsakim transportiranjem izvlcite omrežni vtič.

1. Polnilno odprtino obrnite navzdol.
2. Pri transportu z vozilom odstranite vijake in zložite noge.
3. Mešalnik zavarujte pred premikanjem s trakom za pritrditev
4. Mešalnika za beton ne dvigajte z žerjavom

15. Skladiščenje

Napravo in njen pribor hranite na temnem, suhem, otrokom nedostopnem mestu, kjer ni nevarnosti zmrzovanja. Optimalna temperatura skladiščenja je med 5 in 30 °C. Električno orodje shranjujte v originalni embalaži.

Pokrijte električno orodje, da ga zaščitite pred prahom ali vlago.

Navodila za uporabo hranite ob električnem orodju.

16. Odlaganje med odpadke in reciklaža

Napotki za embalažo



Embalažne materiale je mogoče reciklirati. Embalažo zavržite okoli prijazno!

Napotki glede zakona o električnih in elektronskih napravah



Stare električne in elektronske naprave ne sodijo med gospodinjne, pač pa jih morate zavržeti oz. oddati na zbirno mesto ločeno!

- Stare baterije in akumulatorje, ki niso fiksno vgrajeni v staro napravo, je treba pred oddajo na zbirno mesto odstraniti! Navodila za njihovo odstranjevanje ureja zakon o baterijah.

17. Pomoč pri motnjah

Motnja	Mogoč vzrok	Ukrep
Motor se izklopi	Motor je preobremenjen	Počakajte, da se motor ohladi
Motor deluje, vendar se boben ne premika	Klinasti jermen drsi	Zamenjajte klinasti jermen

Pri ostalih motnjah morate mešalnik za beton izklopiti, izvlči električni omrežni vtič in pustiti, da motnjo odpravi pooblaščen strokovni obrat

- Lastnik oz. uporabnik električnih in elektronskih naprav je zakonsko zavezan, da stare naprave po njihovi uporabi odda.
- Končni uporabnik nosi odgovornost za brisanje svojih osebnih podatkov na stari napravi, ki jo želi zavržeti!
- Simbol prečrtanega smetnjaka pomeni, da električnih in elektronskih naprav ne smete odlagati med gospodinjne odpadke.
- Električne in elektronske naprave lahko brezplačno oddate na naslednjih mestih:
 - Javno-pravna mesta za odstranjevanje odpadkov oz. zbirna mesta (npr. komunalna podjetja)
 - Prodajna mesta električnih naprav (stacionarna in spletna), če so trgovci zavezani k prevzemanju starih naprav ali to ponujajo brezplačno.
 - Do tri stare električne naprave na vrsto naprave, z dolžino stranice največ 25 centimetrov, lahko brez predhodnega nakupa nove naprave od proizvajalca oddate pri njem ali na drugem pooblaščenem zbirnem mestu v vaši bližini.
 - Ostale proizvajalčeve in trgovčeve dodatne pogoje za prevzem najdete pri posamezni servisni službi.
- Če proizvajalec dostavi novo električno napravo v zasebno gospodinjstvo, lahko končni uporabnik na zahtevo naroči brezplačen prevzem stare električne naprave. Povežite se s servisno službo proizvajalca.
- Te izjave veljajo le za naprave, ki so nameščene in prodane v državah Evropske unije in so predmet evropske direktive 2012/19/EU. V državah izven območja Evropske unije lahko veljajo drugačna določila za odstranjevanje starih električnih in elektronskih naprav med odpadke.

Seadmel olevate sümbolite selgitus

	<p>Lugege enne käikuvõtmist kasutusjuhend ja ohutusjuhised läbi ning pidage neist kinni!</p>
	<p>Seadke betoonisegur horisontaalselt tasasele ja kõvale maapinnale!</p>
	<p>Betoonisegurit ei tohi käitamisel liigutada!</p>
	<p>Hoidke volitamata isikud ja lapsed seadmest eemal!</p>
	<p>Seade on kaitseisolatsiooniga! Tähelepanu! Kaitseklass säilib ainult siis, kui teenindusjuhtumi korral kasutatakse originaal-isolatsioonimaterjale ja isoleerimiskaugusi ei muudeta.</p>
	<p>Tõmmake enne puhastamist või hooldust võrgupistik välja!</p>
	<p>Betoonisegurit tohib käitada ainult täielikult suletud kaitseseadisega!</p>
	<p>Kandke kaitseriietust!</p>
	<p>Ärge sisestage jäsemeid liikuvasse trumlisse!</p>
	<p>Ettevaatust! Muljumisoht hammasvöö!</p>
	<p>Montaažiabivahend! Vt: Montaaž, trumli ülaosa monteerimine (joon. 6)</p>

Sisukord:
Lk:

1.	Sissejuhatus	128
2.	Seadme kirjeldus ja tarneulatus	128
3.	Sihtotstarbekohane kasutus	128
4.	Üldised ohutusjuhised	129
5.	Betoonisegurite täiendavad ohutusjuhised	129
6.	Jääriskid	129
7.	Tehnilised andmed	130
8.	Lahtipakkimine	130
9.	Montaaž	130
10.	Käitus	131
11.	Elektriühendus	131
12.	Puhastamine	132
13.	Hooldus	132
14.	Transportimine	133
15.	Ladustamine	133
16.	Utiliseerimine ja taaskäitus	133
17.	Rikete kõrvaldamine	133

1. Sissejuhatus

Tootja:

Schepbach GmbH
Günzburger Straße 69
D-89335 Ichenhausen

Austatud klient!

Soovime Teile uue seadme meeldivat ja edukat kasutamist.

Juhis:

Kõnealuse seadme tootja ei vastuta kehtiva tootevastutuse seaduse järgi kahjude eest, mis tekivad seadmel või seadme tõttu alljärgnevatel juhtudel:

- asjatundmatul käsitsemisel,
- Käsitsemiskorralduse eiramisel,
- Remontimisel kolmandate isikute, volitamata spetsialistide poolt
- Mitte-originaalosade paigaldamine ja nendega väljavahetamine
- mitte sihtotstarbekohasel kasutamisel
- Elektrisüsteemi rivist väljalangemisel elektrialaeeskirjade ning VDE nõuete 0100, DIN 57113 / VDE 0113 eiramisel

Pidage silmas:

Lugege enne montaaži ja käikuvõtmist kogu kasutusjuhendi tekst läbi.

Käesoleva kasutusjuhendi ülesandeks on hõlbustada seadme tundmaõppimist ja selle kasutamist vastavalt sihtotstarbekohastele kasutusvõimalustele.

Kasutusjuhend sisaldab tähtsaid juhiseid, kuidas saate seadmega ohutult, asjatundlikult ning ökonoomselt töötada, ja kuidas saate vältida ohte, hoida kokku remondikuluisid, lühendada seisuaegu ning suurendada elektritööriista töökindlust ja eluiga.

Lisaks käesolevas kasutusjuhendis esitatud ohutusnõuetele peate tingimata oma riigis seadme käitamise kohta kehtivaid eeskirju järgima.

Hoidke kasutusjuhendit kilekotis mustuse ja niiskuse eest kaitstult seadme juures alal. Kõik operaatorid peavad selle enne töö alustamist läbi lugema ja seda hoolikalt järgima.

Seadmega tohivad töötada ainult isikud, keda on seadme kasutamise osas instrueeritud ja sellega seonduvast ohutudest teavitatud.

Nõutavast miinimumvanusest tuleb kinni pidada.

Peale käesolevas käsitusjuhendis sisalduvate ohutusjuhiste ning Teie riigis ehituslikult samade masinate kohta kehtivate eeskirjade tuleb järgida üldtunnustatud tehnilisi reegleid.

Me ei võta vastutust õnnetuste või kahjude eest, mis tekivad käesoleva juhendi ja ohutusjuhiste eiramisest.

2. Seadme kirjeldus ja tarneulatus

1. Eesmine seisujalg
2. mootorikorpus
3. raam
4. Keeramisratas
5. Trumli ülaosa
6. Laagrihoidik
7. Trumli alaosa
8. Käitsusjuhend
9. segamismehhanism
10. Kaasapakkekott (joon. 2 Sisu)
11. Tagumine seisujalg rattateljega
12. 2 ratast
13. Rasterketas
14. Rakendusvarras
15. Pikendus
16. Kindlustusplaat

3. Sihtotstarbekohane kasutus

Masin vastab kehtivale EÜ masinadirektiivile.

- Betoonisegur on ette nähtud ainult erakasutuseks majas ja aias.
- Seda tohib käitada ainult tehniliste andmete raames.
- Betoonisegur on ette nähtud eranditult betooni ja mõrdi valmistamiseks.
- Tuleb järgida asjakohaseid õnnetuste ennetamise eeskirju ja muid üldtunnustatud ohutustehnilisi reegleid.
- Masinat tohivad kasutada, hooldada ja remontida ainult isikud, kes seda tunnevad ja keda on ohtude osas instrueeritud. Masinal omavõlliselt tehtud muudatused välistavad tootja vastutuse sellest tekivate kahjude eest.
- Masinat tohib kasutada ainult tootja originaalvarikutega ja originaaltööriistadega.
- Igasugune ulatuslikum kasutus kehtib kui mitte sihtotstarbekohane. Sellest tulenevate kahjude eest tootja ei vastuta, risk lasub ainuüksi kasutajal.

⚠ Tähelepanu! Pole lubatud:

- Käitamine plahvatusohtlikus atmosfääris
- Kasutamine toiduainevaldkonnas

- **Plahvatusvõimeliste, põlemisvõimeliste ja teraviskahjustavate ainete segamine**

Palun pidage silmas, et meie seadmed pole konstrueeritud kommerts-, käsitööndus- ega tööstuskasutuse jaoks. Me ei võta üle pretensioonitõiguskohustust, kui seadet kasutatakse kommerts-, käsitööndus- või tööstustettevõtetes ning samaväärsetel tegevustel.

4. Üldised ohutusjuhised

Käesolevas käsitsuskorralduses oleme varustanud Teie ohutust puudutavad kohad selle märgiga:



⚠ HOIATUS: Kui kasutate elektritööriistu, siis peaksite järgima alljärgnevaid põhilisi ohutusabinõusid, et vähendada nii tule, elektrilöögi ning inimvigastuste riske.

Enne tööriistaga töötamist lugege kasutusjuhend läbi.

- Järgige kõiki masinal olevaid ohutus- ja ohujuhiseid.
- Hoidke kõik masinal olevad ohutusjuhised terviklikult loetavas seisundis.
- Masinal olevaid ohutusseadiseid ei tohi demonteerida ega kasutuskõlbmatuks teha.
- Kontrollige võrguühendusjuhtmed üle. Ärge kasutage kahjustunud ühendusjuhtmeid.
- Kontrollige enne käikuvõtmist korrektset talitlust.
- Operaator peab olema vähemalt 18 aastat vana. Õpilased peavad olema vähemalt 16 aastat vanad, kuid tohivad masinal töötada ainult järelevalve all.
- Alkoholi, uimastite või ravimite mõju all seisvatel, väsinud või haigetel inimestel on kasutamine keelatud.
- Kandke töötamisel töökindaid.
- Ettevaatust töötamisel: Vigastusoht pöörlevate osade tõttu
- Viige hooldustöid ja rikete kõrvaldamist läbi ainult väljalülitatud mootori korral. Tõmmake võrgupistik välja!
- Elektriiinstallatsiooni kallal tohivad installatsiooni, remonte ja hooldustöid teostada ainult erialaspetsialistid.
- Kõik kaitse- ja ohutusseadised tuleb pärast remondi- ning hooldustööde lõpetamist kohe tagasi monteerida.
- Lülitage mootor töökohalt lahkudes välja. Tõmmake võrgupistik välja!
- Pöörake tähelepanu piisavale valgustusele.

- Lülitage masin ohujuhtumi korral välja ja tõmmake võrgupistik välja!
- Ärge pange sisselülitatud masina korral käsi kunagi masina liikuvatele osadele.

5. Betoonisegurite täiendavad ohutusjuhised

- Betoonisegurit tohib käiku võtta ainult täielikult monteeritult.
- Kontrollige ühendusjuhtmeid enne käikuvõtmist kahjustuste suhtes.
- Kandke turvajalatseid, kindaid, kaitseprille ja respiraatorit.
- Hoidke käed ja jalad liikuvatest osadest eemal.
- Ärge sisestage jäsemeid liikuvasse segamistrumlisse.
- Ärge pistke liikuvasse segamistrumlisse esemeid nagu nt labidat või muud sarnast.
- Vigastusoht pöörleva segamistrumli korral.
- Betoonisegurit tohib käitada ainult originaalvaruosadega.
- Remonti tohivad betooniseguril läbi viia ainult volitatud erialafirmad.
- Ärge jätke käitusvalmis betoonisegurit järelevalveta.
- Lülitage masin töökohalt lahkumisel välja ja tõmmake võrgupistik välja.

⚠ Hoiatus! Antud elektritööriist tekitab käitamise ajal elektromagnetilise välja. Kõnealune väli võib teatud tingimustel aktiivsete või passiivsete meditsiiniliste implantaatide talitlust halvendada. Vähendamaks tõsiste või surmavate vigastuste ohtu, soovitame me meditsiiniliste implantaatidega isikutel arsti ja meditsiinilise implantaadi tootjaga konsulteerida enne, kui elektritööriista käsitsetakse.

6. Jääkriskid

Masin on ehitatud tehnika arengutaseme ja tunnustatud ohustehniliste reeglite kohaselt. Siiski võib töötamisel esineda üksikuid jääkriske.

- Vigastusoht pöörlevate osade tõttu.
- Oht elektrivoolu tõttu nõuetele mittevastavate elektriuhendusjuhtmete kasutamisel.
- Peale selle võivad kõigist tarvitusele võetud abinõudest hoolimata valitseda mitteilmsed jääkriskid.
- Jääkriske saab minimeerida, kui järgitakse ohutusjuhiseid ja sihtotstarbekohast kasutust ning käsituskorraldust.

7. Tehnilised andmed

	MIX160	MIX180
mootor	230V / 50 Hz 0,65 kW	230V / 50Hz 0,80 kW
Mahutavus	160 l	180 l
kaitseklass	IP45D	IP45D
Mõõtmed	1280 x 840 x 1300 mm	1280 x 840 x 1340 mm
Kaal	53,8	56,5 kg
Helirõhutase L_{pA}	70 dB(A)	68 dB(A)
Määramatus K	2,8 dB(A)	5,2 dB(A)
Helivõimsustase L_{WA}	93 dB(A)	93 dB(A)
Määramatus K	2,8 dB(A)	5,2 dB(A)

Informatsioon müraemissiooni kohta

△ **Hoiatus:** Müra võib Teie tervisele tõsist mõju avaldada. Kui masina müra ületab 85 dB (A), siis kandke palun sobivat kuulmekaitset. Kui elektrihendus on defektne, siis võib voolutugevus masina käivitamisel langeda. See võib halvendada teiste masinate talitlust (nt vilkuvad lambid). Kui elektriline võimsus on $Z_{max} < 0,27$, siis ei tohiks selliseid rikkeid tekkida. (Kui siiski, siis pöörduge edasimüüja poole).

- Esitatud võnkeemissiooni väärtus mõõdeti normeeritud kontrollmeetodi alusel ja seda saab kasutada ühe elektritööriista võrdlemiseks teisega;
- Esitatud võnkeemissiooni väärtust saab kasutada ka koormuse esmaseks hindamiseks.

△ Hoiatus:

- Võnkeemissiooni väärtus võib elektritööriista kasutamise ajal esitatud väärtusest erineda sõltuvalt laadist ja viisist, kuidas elektritööriista kasutatakse;
- Proovige hoida vibratsioonist tingitud koormus võimalikult väike. Vibratsioonikoormuse vähendamise näitlikeks meetmeteks on kinnaste kandmine tööriista kasutamisel ja tööaja piiramine. Seejuures tuleb arvesse võtta käitustsükli kõiki osi (näiteks aegu, mil elektritööriist on välja lülitatud, ning neid aegu, mil elektritööriist on küll sisse lülitatud, kuid töötab koormuseta).

8. Lahtipakkimine

- Võtke betoonisegur kahe inimesega kartongist välja.
- Eemaldage pakendusmaterjal ja pakendus- ning transpordikindlustused (kui olemas).
- Kontrollige üle, kas tarnekomplekt on terviklik.
- Kontrollige seadet ja tarvikuosi transpordikahjustuste suhtes. Puuduste korral tuleb kohe kohaletoojat teavitada. Hilisemaid pretensioone ei tunnustata.
- Hoidke pakendit võimaluse korral kuni garantiiaja möödumiseni alal.
- Tutvuge enne kasutamist käsitsusjuhendi alusel tootega.
- Kasutage tarvikute ja kulu- ning varuosade puhul ainult originaalosi. Varuosi saate esindusest.
- Edastage tellimuste korral meie artiklumberid ja toote tüüp ning ehitusaasta.

△ HOIATUS!

Seade ja pakendusmaterjalid pole laste mänguasjad! Lapsed ei tohi kilekottide, kilede ja väikeosadega mängida! Valitseb allaneelamis- ja lämbumisoh!

9. Montaaž

△ Tähelepanu!

Betoonisegurit tohib kasutada alles pärast terviklikku montaaži.

1. Rataste (12) monteerimine (joon. 3)

Monteeri rattateljega tagumise seisujalale (11) mõlemal küljel splint, seib, ratas (12), seib ja splint. Painutage splindid pärast monteerimist veidi laiali.

2. Eesmise seisujala (1) monteerimine koos raami-ga (3) (joon. 4)

Pistke tugijalg (1) raami (3) sisse ja fikseeri see kahe M8x70 kuuskantpoldiga. Pistke vedru selleks ettenähtud seadisesse. Pistke rakendusvarras (14) altpoolt läbi vedru ja ühendage pikendusvardaga (15).

3. Rattatoega raami (3) monteerimine (joon. 5)

Monteeri raam ja rattatugi tervikuna 2 kuuskantpoldi M8x70, 2 seibi 8 mm, 2 vedruseibi ja 2 mutriga M8. Pingutage poldid tugevasti kinni.

4. Raamiga (3) trumli alaosa (7) monteerimine (joon. 6)

Pange trumli alaosa (7) laagrihoidikuga (6) eelmonteeritud kandmikule ja pingutage 2 kuuskantpoldi M8x65, 2 seibi, 2 vedruseibi ning 2 mutriga M8 kinni. Kindlustage spiraalrõngaga Ø42. Fikseerige vastaskülg kindlustusplaadi ja 2 M8x20 kuuskantpoldiga.

5. Segamismehhanismi (9) monteerimine (joon. 7)

Kinnitage segamismehhanism (9) 2 ristpeakruvi M10x20, 2 seibi, 2 vedruseibi ja 2 mutriga M10 trumli alaosa (7) külge. Pange segamismehhanismi (9) ja trumli (7) vahele vastavalt üks kummiseib.

6. Trumli ülaosa (5) monteerimine (joon. 8)

Pange kummirõngas alaosaale. Pange trumli ülaosa (5) peale.

Tähelepanu! Pealekleebitud nooled märgistavad trumli alaosa (7) ja ülaosa (5) täpset väljajoondust. Joondage trumli ülaosa (5) välja, monteerige ristpeakruvide M10x16 ja seibidega trumli alaosa (7) külge ning pingutage kinni. Kinnitage segamismehhanism (9) 2 ristpeakruvi M10x20, 2 kindlustusseibi, 2 seibi, 2 vedruseibi ja 2 mutriga M10 trumli alaosa (7) külge. Pange segamismehhanismi (9) ja trumli (5/7) vahele vastavalt üks kummiseib.

7. Monteerige keeramisratas (4). (joon. 9)

Monteerige keeramisratas (4) ja rasterseib (13) kahe M8 kuuskantpoldi, seibi, vedruseibi ning kindlustusmutriga välisääriku külge.

8. Mootorikorpuse (2) monteerimine (joon. 10)

Pange mootorikorpus (2) hoideplaadile, kindlustage 4 turvamutriga M8 sh seibiga. Fikseerige M8x70 kuuskantpoldiga raami (3) külge.

10. Käitus

Käitage betoonisegurit ainult siis, kui pole puuduvaid ega defektseid osi (nt kaitsekatted) ja ühendusjuhtmel ei esine kahjustusi.

Ülespanemine:

- Pange betoonisegur horisontaalselt tasasele kõvale aluspinnale.
- Ärge pange betoonisegurit ühendusjuhtmele!
- Vedage ühendusjuhe nii, et ei saa kokku murda, muljuda ega muul viisil kahjustada.

Juhis:

Trummel peab olema paremale ja vasakule kallutatav. Trumli tühjendamiseks peab olema trumli all kärule ruumi.

Sisselülitamine:

- Pistke seade pistikupessa **Sisselülitamine "I" peal (roheline klahv) / väljalülitamine "0" peal (punane klahv)**

Trumli seadmine (joon. 11.1 + 11.2)

- Trumli seadmiseks peate küljel asuvat käsiratast tagasi tõmbama nii, et saate trumlit liigutada.
- Kui trummel asub soovitud positsioonis, siis fikseerige käsiratast taas.

Täitmine

- Pöörake enne täitmist tähelepanu sellele, et trumli ava on välja joondatud nii, et segumaterjal ei saa trumlist välja kukkuda. (joon. 12)
- Täitke segumaterjaliga liikuvat trumlit (**ärge täitke trumlit üle**).

Ettevaatust! Oht liikuvate osade tõttu

Tühjendamine

- Kallutage trumlit tühjendamiseks allapoole
- Pöörake tähelepanu sellele, et trumli alla on valmis pandud piisava suurusega anum (nt kärü).
- Pöörake tähelepanu sellele, et segumaterjal ei satu maapinnale

11. Elektriühendus

Installeeritud elektrimootor on käitusvalmis kujul külge ühendatud. Ühendus vastab asjaomastele VDE ja DIN nõuetele.

Kliendipoolne võrguühendus ja kasutatav pikendusjuhe peavad vastama nendele eeskirjadele.

△ Tähtsad juhised

Mootor lülitub ülekoormamisel iseseisvalt välja. Pärast mahajahtumisaega (ajaliselt erinev) saab mootori jälle sisse lülitada.

Kahjustunud elektriühendusjuhtmed

Elektriühendusjuhtmetel tekivad sageli isolatsioonikahjustused.

Põhjusteks on:

- Survekohad, kui ühendusjuhtmed veetakse läbi akende või uksevahede.

- Murdekohad ühendusjuhtmete asjatundmatu kinnitamise või vedamise tõttu.
- Sisselõikekohad ühendusjuhtmetest ülesõitmise tõttu.
- Isolatsioonikahjustused seinapistikupesast väljarebimise tõttu.
- Praod isolatsiooni vananemise tõttu. Selliselt kahjustunud elektriühendusjuhtmeid ei tohi kasutada ja need on isolatsioonikahjustuste tõttu eluohutlikud!

Kontrollige elektriühendusjuhtmed regulaarselt kahjustuste suhtes üle. Pidage silmas, et ülekontrollimisel pole ühendusjuhe vooluvõrku ühendatud. Elektriühendusjuhtmed vastavad asjaomastele VDE ja DIN nõuetele. Kasutage ainult tähisega H 07 RN ühendusjuhtmeid.

Ühendusjuhtmele trükitud tüübitähis on eeskirjaga kohustuslik.

Vahelduvvoolumootor

- Vahelduvvoolumootor 230 V/ 50 Hz, võrgupinge 230 volti / 50 Hz.
- 230V ühenduse korral soovitatakse rikkevoolu-kaitseeadist ("F"). Kui kasutate pikenduskaablit, siis pistke see otse FI-lülitisse.
- Pistke Šveitsis käitamisel ainult pistikupesadesse, mis on kaitstud rikkevoolu-kaitselülitiga.
- Võrguühendus ja pikendusjuhe võivad olla nii 3- kui ka 2-soonelised.
- 3-sooneline: P + N + SL. - (1/N/PE); 2-sooneline: P + N - (1/N)
- Pikendusjuhtmed peavad olema vähemalt 1,5 mm² ristlõikega.
- Ühendusjuhe, pistik ja liitmikupesad peavad olema veepritsmekindlad.
- Võrguühendus kaitstakse kuni 16A kaitsmega.

Elektrilase varustuse ühendamist ja remonti tohib läbi viia ainult elektrispetsialist.

Küsimuste korra esitage palun järgmised andmed.

- Mootori vooluliik.
- Masina tüübisildi andmed.

Saatke mootori tagasisaatmisel meile alati terviklik ajamimoodul koos lülitiga.

12. Puhastamine

△ Tähelepanu! Lülitage masin välja, oodake ära trumli seiskumine ja tõmmake võrgupistik välja.

Puhastage trummel iga kord pärast betooniseguri kasutamist veega.

Eemaldage tsemendi- ja mördkoorik. Ärge taguge mootorikorpust ja trumlit labidaga ega muu kõva esemega, sest muidu võivad need kahjustada saada.

13. Hooldus

△ Tähelepanu!

Kõigil töödel või remontidel betooniseguri kallal:

Lülitage betoonisegur välja, oodake ära trumli seiskumine ja tõmmake võrgupistik välja.

Remonte tohivad läbi viia ainult volitatud spetsialistid.

Teostage iga kord enne betooniseguri kasutamist vaatluskontroll.

Kõik turvaosad peavad olema monteeritud.

Defektseid ühendusjuhtmeid ei tohi kasutada.

Rihma pinge kontrollimine/pealeseadmine

△ Tähelepanu! Lülitage masin välja, oodake ära trumli seiskumine ja tõmmake võrgupistik välja.

- Eemaldage mootorikorpuse kate, kontrollige rihmapinget (sõrmega rihmale vajutades peaks rihm u 5mm järele andma).
- Rihmad on kuluosad, mis tuleb teatud kindla aja järel välja vahetada. Vabastage vajaduse korral mootori poldid, vahetage rihm, seadke pinge alla ja pingutage poldid jälle kinni.
- Monteerige mootorikate taas.

Teenindus-informatsioon

Tuleb silmas pidada, et antud toote puhul vajatakse kasutusalaalse või loomulikule kulumisele alluvaid või kulumaterjalidena järgmisi osi.

Kuluosad*: kiilrihm

* ei sisaldu tingimata tarnekomplektis!

Varuosi ja tarvikuid saate meie teeninduskeskusest. Skannige selleks tiitelhel olev QR kood.

14. Transportimine

⚠ Tähelepanu!

Tõmmake iga kord enne transportimist võrgupistik välja.

1. Seadke täiteava allapoole.
2. Eemaldage sõidukiga transportimiseks poldid ja klappige jalad sisse.
3. Kindlustage segur pingutusrihmadega nihkumise vastu
4. Ärge tõstke betoonisegurit kraanaga üles

15. Ladustamine

Ladustage seadet ja selle tarvikuid pimedas, kuivas, külmumisvabas ning lastele kättesaamatus kohas. Optimaalne ladustamistemperatuur on 5 ja 30 °C vahel. Säilitage elektritööriista originaalpakendis.

Katke elektritööriista kinni, et seda tolmu või niiskuse eest kaitsta.

Säilitage käsitsusjuhendit tööriista juures.

16. Utiliseerimine ja taaskäitus

Juhised pakendi kohta



Pakendusmaterjalid on taaskäideldavad. Palun utiliseerige pakendid keskkonnasõbralikult.

Juhised elektri- ja elektroonikaseadmete seadus (ElektroG) kohta



Elektri- ja elektroonikaseadmed ei kuulu olmeprügisse, vaid tuleb suunata eraldi kogumisse või utiliseerimisse!

- Vanad patareid või akud, mis pole püsivalt vanaseadmesse paigaldatud, tuleb enne äraandmist välja võtta! Nende utiliseerimist reguleeritakse patareiseadusega.















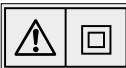

17. Rikete kõrvaldamine

Rike	Võimalik põhjus	Abinõu
Mootor lülitub välja	Mootor üle koormatud	Laske mootoril maha jahtuda
Mootor töötab, trummel jääb seisma	Kiilrihm libiseb	Vahetage kiilrihm

Lülitage betoonisegur muude rikete korral välja, tõmmake võrgupistik välja ja laske volitatud erialakäitises kõrvaldada.

- Elektri- ja elektroonikaseadmete omanikud või kasutajad on seadusega kohustatud need kasutuse lõpus tagastama.
- Lõppkasutaja kannab omavastutust utiliseeritava vanaseadmel isikupõhiste andmete kustutamise eest!
- Läbikriipsutatud prügikonteineri sümbol tähendab, et vanu elektri- ja elektroonikaseadmeid ei tohi utiliseerida olmeprügi kaudu.
- Vanad elektri- ja elektroonikaseadmed saab järgmistes kohtades tasuta ära anda:
 - Avalik-õiguslikud utiliseerimis- või kogumispunktid (nt kommunaalsed toormeajaamad)
 - Elektriseadmete müügipunktid (stационаarsed ja online), kui edasimüüjad on tagasivõtmiseks kohustatud või pakuvad seda vabatahtlikult.
 - Kuni kolm vana elektriseadet seadmeliigi kohta maksimaalselt 25-sentimeetrise servapikkusega saate ilma tootjalt uut seadet soetamata talle tasuta ära anda või enda läheduses teise volitatud kogumispunkti suunata.
 - Tootja ja levitaja edasised täiendavad tagasivõtmistingimused saate teada vastavast klienditeenindusest.
- Tootja poolt eramajapidamisse uue elektriseadme kohaletarnimise korral võib see anda lõppkasutaja järelepärimisel korralduse vana elektriseade tasuta ära viia. Võtke selleks ühendust tootja klienditeenindusega.
- Need ütlused kehtivad ainult seadmete kohta, mis installeeritakse ja müüakse Euroopa Liidu liikmesriikides ning alluvad Euroopa direktiivile 2012/19/EL. Riikides väljaspool Euroopa Liitu võivad kehtida vanade elektri- ja elektroonikaseadmete utiliseerimise kohta kõrvalekalduvad nõuded.

Simbolių ant įrenginio aiškinimas

	<p>Prieš eksploatacijos pradžią perskaitykite naudojimo instrukciją ir saugos nurodymus bei jų laikykitės!</p>
 	<p>Pastatykite betono maišyklę horizontaliai ant lygaus ir tvirto pagrindo!</p>
	<p>Vykstant eksploatavimui, betono maišyklės nejudinkite!</p>
	<p>Neįgalieji asmenys ir vaikai nuo įrenginio turi laikytis atstumo!</p>
	<p>Įrenginys yra su apsaugine izoliacija! Dėmesio! Apsaugos klasė išlieka tik tada, kai techninės priežiūros atveju naudojamos originalios izoliacinės medžiagos ir nekeičiami izoliaciniai atstumai.</p>
	<p>Prieš valydami arba atlikdami techninę priežiūrą, ištraukite tinklo kištuką!</p>
 	<p>Betono maišyklę galima eksploatuoti tik visiškai uždarius apsauginį įtaisą!</p>
    	<p>Dėvėkite apsauginius drabužius!</p>
 	<p>Nekiškite rankų į judantį būgną!</p>
	<p>Atsargiai! Suspaudimo pavojus prisilietus prie krumpliuotojo žiedo</p>
	<p>Pagalbinis montavimo įtaisas! Žr.: Montavimas, viršutinės būgno dalies montavimas (6 pav.)</p>

Turiny:
Puslapis:

1.	Įvadas.....	136
2.	Įrenginio aprašymas ir komplektacija.....	136
3.	Naudojimas pagal paskirtį	136
4.	Bendrieji saugos nurodymai.....	137
5.	Papildomi saugos nurodymai dėl betono maišyklės.....	137
6.	Liekamosios rizikos	137
7.	Techniniai duomenys.....	138
8.	Išpakavimas.....	138
9.	Montavimas.....	138
10.	Eksplotavimas.....	139
11.	Elektros prijungimas	140
12.	Valymas	140
13.	Techninė priežiūra	140
14.	Transportavimas	141
15.	Laikymas.....	141
16.	Utilizavimas ir pakartotinis atgavimas	141
17.	Sutrikimų šalinimas.....	142

1. Įvadas

Gamintojas:

Scheppach GmbH
Günzburger Straße 69
D-89335 Ichenhausen

Gerbiamas kliente,

mes linkime Jums daug džiaugsmo ir didelės sėkmės dirbant su nauju įrenginiu.

Nuoroda:

Pagal galiojančią Atsakomybės už gaminį įstatymą šio įrenginio gamintojas neatsako už žalą, kuri atsiranda šiame įrenginyje arba dėl jo:

- netinkamai naudojant,
- Nesilaikant naudojimo instrukcijos,
- Remontuojant tretiesiems asmenims, neįgalotiems specialistams
- Montuojant ir keičiant neoriginalias atsargines dalis
- naudojant ne pagal paskirtį
- Sugedus elektros įrangai, nesilaikant elektrai keliamai reikalavimų ir VDE nuostatų 0100, DIN 57113 / VDE 0113

Atkreipkite dėmesį:

Prieš montuodami ir pradėdami eksploatuoti perskaitykite visą naudojimo instrukcijos tekstą.

Ši naudojimo instrukcija turi Jums palengvinti susipažinti su Jūsų įrenginiu ir jo naudojimo pagal paskirtį galimybėmis.

Naudojimo instrukcijoje pateikiami nurodymai, kaip su įrenginiu dirbti saugiai, tinkamai ir ekonomiškai bei kaip išvengti pavojų, sutaupyti remonto išlaidų, sutrumpinti įrenginio prastovos laikus bei padidinti patikimumą ir pailginti eksploatavimo trukmę.

Be šioje naudojimo instrukcijoje pateiktų saugos nuostatų, būtinai privalote laikytis įrenginio eksploatavimui galiojančių taisyklių.

Laikykite naudojimo instrukciją plastikiniame maišelyje, apsaugoję nuo purvo ir drėgmės prie įrenginio. Prieš pradėdami dirbti, visi operatoriai ją privalo perskaityti ir jos atidžiai laikytis.

Prie įrenginio leidžiama dirbti tik asmenims, instruktuotiems, kaip jį naudoti ir informuotiems apie su tuo susijusius pavojus.

Būtina laikytis reikalaujamo amžiaus cenzo.

Be šioje naudojimo instrukcijoje pateiktų saugos nurodymų ir specialių Jūsų šalies reikalavimų, būtina laikytis tokios pačios konstrukcijos mašinų eksploatavimui visuotinai pripažintų technikos taisyklių.

Mes neatsakome už nelaimingus atsitikimus arba pažeidimus, atsiradusius nesilaikant šios instrukcijos ir saugos nurodymų.

2. Įrenginio aprašymas ir komplektacija

1. Priekinė atraminė koja
2. Variklio korpusas
3. Rėmas
4. Užmetamasis ratas
5. Viršutinė būgno dalis
6. Guolio laikiklis
7. Apatinė būgno dalis
8. Naudojimo instrukcija
9. Maišymo mechanizmas
10. Priedų maišelis (turinys 2 pav.)
11. Galinė atraminė koja su ratų ašimi
12. 2 ratai
13. Fiksavimo poveržlė
14. Valdymo strypas
15. Pailginimas
16. Fiksavimo plokštelė

3. Naudojimas pagal paskirtį

Mašina atitinka galiojančią EB Mašinų direktyvą.

- Betono maišyklė skirta privačiam naudojimui namuose ir sode.
- Ją galima eksploatuoti tik pagal techninius duomenis.
- Betono maišyklė skirta tik betonui ir skiediniui maišyti.
- Būtinai laikykitės galiojančių nelaimingų atsitikimų prevencijos taisyklių ir kitų, visuotinai pripažintų saugumo technikos taisyklių.
- Mašiną leidžiama naudoti, techniškai prižiūrėti arba remontuoti tik asmenims, kurie yra su tuo susipažinę ir informuoti apie pavojus. Atlikus savavališkas mašinos modifikacijas, už su tuo susijusių žalą gamintojas neatsako.
- Mašiną leidžiama naudoti tik su originaliais gamintojo priedais ir įrankiais.
- Bet koks kitoks naudojimas laikomas ne pagal paskirtį. Už dėl to patirtą žalą gamintojas neatsako. Rizika tenka vien tik naudotojui.

⚠ Dėmesio! Draudžiama:

- eksploatuoti potencialiai sprogioje aplinkoje,
- naudoti maisto produktų versle,
- maišyti sprogius, degias ir sveikatai kenksmingas medžiagas.

Atkreipkite dėmesį į tai, kad mūsų įrenginiai nėra skirti naudoti komerciniams, amatiniams arba pramoniniams tikslams. Mes neteikiame garantijos, kai aparatas naudojamas komercinėse, amatininkų arba pramoninėse įmonėse arba panašioms darbams.

4. Bendrieji saugos nurodymai

Šioje naudojimo instrukcijoje su Jūsų sauga susijusias vietas mes pažymėjome šiuo ženklu: ⚠

⚠ **ĮSPĖJIMAS:** jei naudojate elektrinius įrankius, laikykitės toliau pateiktų pagrindinių saugos taisyklių, kad sumažintumėte gaisro, elektros smūgio ir asmenų sužalojimo riziką.

Prieš dirbdami su šiuo įrankiu, perskaitykite visas instrukcijas.

- Laikykitės visų saugos ir pavojų nuorodų ant mašinos.
- Ant mašinos turi būti visos saugos ir pavojų nuorodos bei jos turi būti įskaitomos.
- Neišmontuokite ir nepadarykite netinkamai naudoti mašinos saugos įtaisų.
- Patikrinkite prijungimo prie tinklo laidus. Nenaudokite pažeistų jungiamųjų laidų.
- Prieš pradėdami eksploatuoti patikrinkite veikimą.
- Operatoriai turi būti ne jaunesni nei 18 metų. Mokiniai turi būti ne jaunesni nei 16 metų, tačiau prie mašinos gali dirbti tik prižiūrimi.
- Alkoholio, narkotikų ir medikamentų veikiamiems asmenims naudoti draudžiama.
- Dirbdami mūvėkite darbinės pirštines.
- Būkite atsargūs dirbdami: Pavojus susižaloti dėl besisukančių dalių.
- Techninės priežiūros ir sutrikimų šalinimo darbus atlikite tik išjungę variklį. Ištraukite tinklo kištuką!
- Elektros instaliacijos įrengimo, remonto ir techninės priežiūros darbus leidžiama atlikti tik specialistams.
- Baigę remonto ir techninės priežiūros darbus, vėl iš karto sumontuokite visus apsauginius ir saugos įtaisus.
- Prieš pasišalindami iš darbo vietos, išjunkite variklį. Ištraukite tinklo kištuką!

- Atkreipkite dėmesį į tai, kad būtų pakankamas apšvietimas.
- Kylant pavojui, išjunkite mašiną ir ištraukite tinklo kištuką!
- Esant įjungtai mašinai, niekada nedėkite rankų ant judančių mašinos dalių.

5. Papildomi saugos nurodymai dėl betono maišyklės

- Betono maišyklę galima pradėti eksploatuoti tik iki galo sumontavus.
- Prieš eksploatacijos pradžią patikrinkite jungiamuosius laidus, ar jie nepažeisti.
- Avėkite apsauginius batus, mūvėkite pirštines ir dėvėkite kvėpavimo atakų apsaugos kaukę.
- Laikykitės rankas ir kojas toliau nuo judančių dalių.
- Nekiškite rankų į judančių maišymo būgną.
- Nekiškite daiktų į besisukančią maišymo būgną, pvz., mentės arba pan.
- Pavojus susižaloti sukantis maišymo būgnui.
- Betono maišyklę galima eksploatuoti tik su originaliomis atsarginėmis dalimis.
- Betono maišyklės remonto darbus leidžiama atlikti tik įgaliotoms specializuotoms įmonėms.
- Eksploatuoti parengtos betono maišyklės nepalikite be priežiūros.
- Prieš pasišalindami iš darbo vietos, išjunkite mašiną ir ištraukite tinklo kištuką.

⚠ **Įspėjimas!** Eksploatuojant šis elektrinis įrankis sudaro elektromagnetinį lauką. Tam tikromis aplinkybėmis šis laukas gali veikti aktyvius arba pasyvius medicinius implantus. Norint sumažinti rimtų arba mirtinų sužalojimų pavojų, prieš naudojant elektrinį įtaisą, asmenims su medicininiais implantais rekomenduojame pasikonsultuoti su savo gydytoju arba medicininį implantų gamintoju.

6. Liekamosios rizikos

Mašina pagaminta pagal technikos lygį ir pripažintas saugumo technikos taisykles. Tačiau dirbant galima pavienė liekamoji rizika.

- Pavojus susižaloti dėl besisukančių dalių.
- Pavojus dėl elektros srovės naudojant netinkamus elektros prijungimo laidus.
- Be to, nepaisant visų priemonių, kurių buvo imtasi, galima neakivaizdi liekamoji rizika.

- Liekamąsias rizikas galima sumažinti, jei bus laikomasi saugos nurodymų ir bus naudojama pagal paskirtį bei bus laikomasi naudojimo nurodymų.

7. Techniniai duomenys

	MIX160	MIX180
Variklis	230 V / 50 Hz 0,65 kW	230 V / 50Hz 0,80 kW
Talpa	160 l	180 l
Apsaugos klasė	IP45D	IP45D
Matmenys	1280 x 840 x 1300 mm	1280 x 840 x 1340 mm
Svoris	53,8	56,5 kg
Garso slėgio lygis L_{pA}	70 dB(A)	68 dB(A)
Neapibrėžtis, K	2,8 dB(A)	5,2 dB(A)
Garso galios lygis L_{WA}	93 dB(A)	93 dB(A)
Neapibrėžtis, K	2,8 dB(A)	5,2 dB(A)

Informacija apie triukšmo susidarymą

⚠ **Įspėjimas:** triukšmas gali turėti didelės įtakos Jūsų sveikatai. Jei mašinos skleidžiamas triukšmas viršija 85 dB (A), naudokite klausos apsaugą. Jei elektros jungtis pažeista, paleidžiant mašiną, gali sumažėti elektros srovė. Tai gali neigiamai paveikti mašiną (pvz., mirksinčios lemputės). Jei elektros galia atitinka $Z_{maks} < 0,27$, tokių sutrikimų neturėtų būti. (Jei vis dėlto taip atsitiktų, informuokite savo prekybos atstovą).

- Deklaruojamoji vibracijų spinduliuotės emisijos vertė buvo išmatuota remiantis standartiniu bandymo metodu ir, norint palyginti elektrinį įrankį, ją galima naudoti su kitu.
- Nurodytą vibracijų spinduliuotės emisijos vertę taip pat galima naudoti pirmajam apkrovos vertinimui.

⚠ Įspėjimas:

- Tikrojo elektrinio įrankio naudojimo metu vibracijų spinduliuotės emisijos vertė gali skirtis nuo deklaruotos vertės, priklausomai nuo elektrinio įrankio naudojimo būdo.

- Pasistenkite, kad vibracija būtų kuo mažesnė. Priemonių, skirtų vibracinei apkrovai mažinti, pavyzdys yra pirštinių mėvėjimas naudojant įrankį ir darbo laiko apribojimas. Čia reikia atsižvelgti į visas darbinio ciklo dalis (pavyzdžiui, į laiką, kurį elektrinis įrankis buvo išjungtas, ir į tokį laiką, kada jis nors ir yra įjungtas, tačiau veikia be apkrovos).

8. Išpakavimas

- Išimkite betono maišyklę iš dėžės, padedami dviejų asmenų.
- Nuimkite pakavimo medžiagą ir ištraukite pakavimo / transportavimo fiksatorius (jei yra).
- Patikrinkite, ar komplekte viskas yra.
- Patikrinkite įrenginį ir priedus, ar transportuojant jie nebuvo pažeisti. Reklamacijų atveju nedelsdami informuokite tiekėją. Vėliau reklamacijos nebus pripažintos.
- Jei įmanoma, saugokite pakuotę, kol nepasibaigs garantinis laikotarpis.
- Prieš naudodami, pagal naudojimo instrukciją susipažinkite su gaminiu.
- Priedams bei greitai susidėvintiems ir atsarginėms dalims naudokite tik originalias dalis. Atsarginių dalių įsigysite iš savo prekybos atstovo.
- Užsakydami nurodykite mūsų gaminių numerius bei gaminio tipą ir pagaminimo metus.

⚠ ĮSPĖJIMAS!

Įrenginys ir pakavimo medžiagos nėra vaikų žaistas! Vaikams draudžiama žaisti su plastikiniais maišeliais, plėvelėmis ir mažomis dalimis! Pavojus praryti ir uždusti!

9. Montavimas

⚠ Dėmesio!

Betono maišyklę galima naudoti tik iki galo sumontavus.

1. Ratų (12) montavimas (3 pav.)

Galinėje atraminėje kojoje su ratų ašimi (11) abiejose pusėse sumontuokite vielokaištį, poveržlę, ratą (12), poveržlę, vielokaištį.

Sumontavę vielokaiščius šiek tiek užlenkite.

2. Priekinės atraminės kojos (1) su rėmu (3) montavimas (4 pav.)

Įkiškite atraminę koją (1) į rėmą (3) ir užfiksuokite ją dviem M8x70 šešiabriauniais varžtais. Įkiškite spyruoklę į tam skirtą įtaisą. Prakiškite valdymo strypą (14) iš apačios pro spyruoklę ir prijunkite jį prie ilginamojo strypo (15).

3. Rėmo (3) su ratų atrama montavimas (5 pav.)

Rėmą ir ratų atramą sumontuokite, naudodami 2 šešiabriaunius varžtus M8x70, 2 poveržles 8 mm, 2 spyruoklinius žiedus, 2 poveržles M8. Priveržkite varžtus.

4. Apatinės būgno dalies (7) su rėmu (3) montavimas (6 pav.)

Uždėkite apatinę būgno dalį (7) su guolio laikikliu (6) ant iš anksto sumontuoto stovo ir priveržkite 2 šešiabriauniais varžtais M8x65, 2 poveržlėmis, 2 spyruokliniais žiedais ir 2 veržlėmis M8.

Užfiksuokite spiraliniu žiedu Ø42. Užfiksuokite priešingą pusę fiksavimo plokštele ir 2 M8x20 šešiabriauniais varžtais.

5. Maišymo mechanizmo (9) montavimas (7 pav.)

Užfiksuokite maišymo mechanizmą (9) 2 varžtais su kryžminėmis išdrožomis M10x20 prie apatinės būgno dalies (7) 2 poveržlėmis, 2 spyruokliniais žiedais ir 2 veržlėmis M10. Tarp maišymo mechanizmo (9) ir būgno (7) įdėkite po guminę poveržlę.

6. Viršutinės būgno dalies (5) montavimas (8 pav.)

Uždėkite guminį žiedą ant viršutinės dalies. Uždėkite viršutinę būgno dalį (5).

Dėmesio! Užklįjautos rodyklės žymi tikslų apatinės (7) ir viršutinės (5) būgno dalių ištiesinimą. Ištiesinkite viršutinę būgno dalį (5), sumontuokite naudodami varžtus su kryžminėmis išdrožomis M10x16 su poveržlėmis prie apatinio būgno dalies (7). Užfiksuokite maišymo mechanizmą (9) 2 varžtais su kryžminėmis išdrožomis M10x20, 2 fiksavimo poveržlėmis prie apatinės būgno dalies (7) 2 poveržlėmis, 2 spyruokliniais žiedais ir 2 veržlėmis M10. Tarp maišymo mechanizmo (9) ir būgno (5/7) įdėkite po guminę poveržlę.

7. Sumontuokite užmetamąjį ratą (4). (9 pav.)

Sumontuokite užmetamąjį ratą (4) be fiksavimo veržlės (13) prie išorinės jungės, naudodami du M8 šešiabriaunius varžtus, poveržles, spyruoklinius žiedus ir fiksavimo veržles.

8. Variklio korpuso (2) montavimas (10 pav.)

Uždėkite variklio korpusą (2) ant laikančiosios plokštės, užfiksuokite 4 fiksavimo poveržlėmis M8, jsk. poveržles. Užfiksuokite M8x70 šešiabriaunius varžtus prie rėmo (3).

10. Eksploatavimas

Eksploatuokite betono maišyklę tik tada, jei netrūksta dalių (pvz., apsauginių uždangalų) arba jos sugedusios ir jei nepažeistas jungiamasis laidas.

Pastatymas:

- Pastatykite betono maišyklę horizontaliai ant lygaus, tvirto pagrindo.
- Nestatykite betono maišyklės ant jungiamojo laido!
- Nutieskite jungiamąjį laidą taip, kad jis negalėtų būti sulenktas, suspaustas arba pažeistas kitais būdais.

Nuoroda:

Pjovimo juosta viršuje ir apačioje turi būti be klūčių. Norint ištuštinti būgną, po būgnu turi būti vietos karučiai.

Įjungimas:

- Įjunkite įrenginio kištuką į kištukinį lizdą **įjungta ties „I“ (žalias mygtukas) / išjungta ties „0“ (raudonas mygtukas)**

Būgno reguliavimas (11.1 + 11.2 pav.)

- Norėdami sureguliuoti būgną, turite patraukti atgal smagrąjį, kad galėtumėte judinti būgną.
- Jei būgnas yra norimoje padėtyje, smagratis užsifiksuoja vėl.

Pildymas

- Pildydami atkreipkite dėmesį į tai, kad būgno anga būtų ištiesinta taip, kad iš būgno negalėtų iškristi maišomos medžiagos. (12 pav.)
- Veikiant būgnui, pripildykite maišomos medžiagos (**neperpildykite būgno**).

Atsargiai! Judančių dalių keliamas pavojus

Ištuštinimas

- Norėdami ištuštinti būgną, pasukite jį žemyn.
- Atkreipkite dėmesį į tai, kad po būgnu būtų pakankamos talpos rezervuaras (pvz., karutis).
- Atkreipkite dėmesį į tai, kad maišomos medžiagos negalėtų patekti ant žemės.

11. Elektros prijungimas

Prijungtas elektros variklis yra parengtas naudoti. Jungtis atitinka tam tikras VDE ir DIN nuostatas. Kliento tinklo jungtis ir naudojamas ilginamasis laidas turi atitikti šiuos reikalavimus.

⚠ Svarbios nuorodos

Esant variklio perkrovai, jis išsijungia savaime. Jam atvėsus (trukmė skirtinga), variklį galima įjungti vėl.

Pažeisti elektros prijungimo laidai

Dažnai pažeidžiama elektros prijungimo laidų izoliacija.

Priežastys yra:

- prispaudimo vietos, kai prijungimo laidai nutiesiami pro langus arba durų plyšius;
- sulenkimo vietos netinkamai pritvirtinus arba nutiesus prijungimo laidus;
- įpjovimo vietos pervažiaus prijungimo laidus;
- izoliacijos pažeidimai išplėšus iš sieninio kištukinio lizdo;
- įtrūkimai dėl izoliacijos senėjimo. Tokių pažeistų elektros prijungimo laidų negalima naudoti ir dėl pažeistos izoliacijos jie yra pavojingi gyvybei!

Reguliariai tikrinkite, ar elektros prijungimo laidai nepažeisti. Atkreipkite dėmesį į tai, kad tikrinant prijungimo laidas nekabotų ant elektros srovės tinklo. Elektros prijungimo laidai turi atitikti tam tikras VDE ir DIN nuostatas. Naudokite prijungimo laidus, pažymėtus H 07 RN. Žyma tipo pavadinime prijungimo laide yra privaloma.

Kintamosios srovės variklis

- Kintamosios srovės variklis 230 V / 50 Hz, vardinė įtampa 230 V / 50 Hz.
- Naudoti apsauginį nebalanso srovės įtaisą („FI“) rekomenduojama, esant 230 V jungčiai. Jei naudojate ilginamąjį kabelį, įkiškite jį tiesiogiai į FI.
- Jei eksploatuojate Šveicarijoje, kiškite betono maišyklę tik į kištukinius lizdus, kurie apsaugoti apsauginiu nebalanso srovės jungikliu.
- Tinklo jungtis ir ilginamasis laidas gali būti tiek 3, tiek ir 2 gyslų.
- 3 gyslų: P + N + SL - (1/N/PE); 2 gyslų: P + N - (1/N)
- Ilginamųjų kabelių mažiausias skerspjūvis turi būti 1,5 mm².
- Jungiamasis laidas, kištukas ir jungiamasis lizdas turi būti apsaugoti nuo vandens pusrų.

- Tinklo jungtis apsaugoma maks. 16 A.

Prijungti ir remontuoti elektros įrangą leidžiama tik kvalifikuotam elektrikui.

Kilus klausimų, nurodykite tolesnius duomenis.

- Variklio srovės rūšį.
- Duomenis iš įrenginio specifikacijų lentelės.

Grąžindami variklį, visada atsiųskite ir visą pavaros mazgą su jungikliu.

12. Valymas

⚠ **Dėmesio! Išjunkite mašiną, palaukite, kol būgnas sustos, ir ištraukite tinklo kištuką.**

Po kiekvieno betono maišyklės naudojimo išvalykite būgną vandeniu.

Pašalinkite cementą ir sukietėjusį skiedinį. Nestuksenkite variklio korpuso ir būgno mente arba kitu kietu daiktu, nes kitaip juos galite pažeisti.

13. Techninė priežiūra

⚠ Dėmesio!

Atlikdami bet kokius darbus prie betono maišyklės ar ją remontuodami:

išjunkite betono maišyklę, palaukite, kol būgnas sustos, ir ištraukite tinklo kištuką.

Remonto darbus leidžiama atlikti tik įgaliotiems specialistams.

Prieš naudodami betono maišyklę, kaskart ją apžiūrėkite.

Turi būti sumontuotos visos apsauginės dalys.

Nenaudokite pažeistų jungiamųjų laidų.

Diržo įtempio tikrinimas / suregulavimas

⚠ **Dėmesio! Išjunkite mašiną, palaukite, kol būgnas sustos, ir ištraukite tinklo kištuką.**

- Nuimkite nuo variklio korpuso uždangalą, patikrinkite diržo įtempį (paspaudus diržą pirštu, diržas turėtų įlįnti maždaug 5 mm).
- Diržai yra greitai susidėvinčios dalys, kurias praėjus tam tikram laikui reikia pakeisti. Prireikus atlaisvinkite variklio varžtus, pakeiskite diržas, įtempkite ir vėl priveržkite varžtus.
- 8.1 Dirrankio skersinio ir įstrižinio pjaustymo pjūklų montavimas

Techninės priežiūros informacija

Atkreipkite dėmesį į tai, kad šio gaminio toliau nurodytos dalys naudojant arba natūraliai dėvisi arba toliau nurodytų dalių reikia kaip vartojamųjų medžiagų. Greitai susidėvinčios dalys*: trapecinis diržas

* į komplektaciją privalomai neįeina!

Atsarginių dalių ir priedų įsigysite mūsų techninės priežiūros centre. Tam nuskenuokite tituliname lape esantį QR kodą.

14. Transportavimas

⚠ Dėmesio!

Prieš transportuodami kaskart ištraukite tinklo kištuką.

1. Nustatykite pripildymo angą žemyn.
2. Kai transportuojate transporto priemone, išsukite varžtus ir užlenkite kojas.
3. Užfiksuokite maišyklę įtempimo diržu, kad nepasislinktų.
4. Nekeikite betono maišyklės kranu.

15. Laikymas

Laikykite įrenginį ir jo priedus tamsioje, sausoje, apsaugotoje nuo šalčio ir vaikams nepasiekiamoje vietoje. Optimali laikymo temperatūra yra nuo 5 iki 30 °C.

Laikykite elektrinį įrankį originalioje pakuotėje.

Uždenkite elektrinį įrankį, kad apsaugotumėte jį nuo dulkių arba drėgmės. Laikykite naudojimo instrukciją prie elektrinio įrankio.

16. Utilizavimas ir pakartotinis atgavimas

Pakavimo nuorodos



Pakavimo medžiagas galima perdirbti. Utilizuokite pakuotes, tausodami aplink

Nuorodos dėl Elektros ir elektronikos prietaisų įstatymo (vok. ElektroG)



Panaudotų elektros ir elektronikos prietaisų negalima mesti į buitines atliekas, juos reikia surinkti ir utilizuoti atskirai!

- Panaudotas baterijas arba akumulatorius, kurie nėra fiksuotai sumontuoti sename prietaise, prieš atiduodant reikia išimti! Toks utilizavimas sureguliuotas Baterijų įstatyme.
- Elektros bei elektronikos prietaisų savininkai ar naudotojai yra teisiškai įpareigoti juos grąžinti po naudojimo.
- Galutinis naudotojas yra atsakingas už savo asmeninių duomenų ištrynimą iš utilizuojamo panaudoto įrenginio!
- Perbrauktos šiukšliadėžės simbolis reiškia, kad elektros ir elektronikos prietaisų negalima išmesti kartu su buitinėmis atliekomis.
- Elektros ir elektronikos prietaisus galima nemokamai grąžinti šiose vietose:
 - viešosiose atliekų šalinimo ar surinkimo vietose (pvz., savivaldybių pastatų kiemuose),
 - elektros prietaisų pardavimo vietose (stacionariose ir internetinėse), jei pardavėjai privalo juos priimti atgal arba tai padaryti siūlo savanoriškai.
 - Iki trijų vienos rūšies panaudotų elektros prietaisų, kurių krašto ilgis ne didesnis kaip 25 cm, galite nemokamai grąžinti gamintojui prieš tai neįsigydamami naujo prietaiso iš gamintojo arba nuvežti į kitą įgaliotą surinkimo punktą savo vietovėje.
 - Dėl kitų papildomų gamintojų ir platintojų prekių priėmimo atgal sąlygų kreipkitės į atitinkamą klientų aptarnavimo tarnybą.
- Jei gamintojas pristato naują elektros prietaisą privačiam namų ūkiui, jis gali organizuoti nemokamą elektros prietaiso paėmimą galutinio naudotojo prašymu. Tam susisiekite su gamintojo klientų aptarnavimo tarnyba.
- Šie teiginiai galioja tik prietaisams, parduodamiems Europos Sąjungos šalyse, kurioms taikoma Europos direktyva 2012/19/ES. Europos Sąjungai nepriklausančiose šalyse gali būti taikomos kitokios panaudotų elektros ir elektronikos prietaisų utilizavimo nuostatos.

17. Sutrikimų šalinimas

Sutrikimas	Galima priežastis	Ką daryti?
Variklis išsijungia	Variklis perkrautas	Leiskite varikliui atvėsti
Variklis veikia, būgnas sustoja	Trapecinis diržas praslysta	Pakeiskite trapecinį diržą

Atsiradus kitų sutrikimų, išjunkite betono maišyklę, ištraukite tinklo kištuką ir paveskite sutrikimą pašalinti įgaliotai specializuotai įmonei.

Simbolu, kas atrodas uz ierīces, skaidrojums

	<p>Pirms lietošanas sākšanas izlasiet un ievērojiet lietošanas instrukciju un drošības norādījumus!</p>
	<p>Novietojiet betona maisītāju horizontāli uz līdzenas un cietas pamatnes!</p>
	<p>Betona maisītāju lietošanas laikā nedrīkst pārvietot!</p>
	<p>Nelaidiet nepilnvarotas personas un bērnus klāt pie ierīces!</p>
	<p>Ierīcei ir aizsargizolācija! Ievērībai! Aizsardzības klase saglabājas tikai tad, ja servisa gadījumā tiek izmantoti oriģinālie izolācijas materiāli un netiek izmainītas izolācijas atstarpes.</p>
	<p>Pirms tīrīšanas vai apkopes atvienojiet tīkla kontaktspraudni!</p>
	<p>Betona maisītāju drīkst lietot tikai ar pilnīgi noslēgtu aizsargmehānismu!</p>
	<p>Valkājiet aizsargapģērbu!</p>
	<p>Nelieciet rokas kustīgajā maisīšanas tvertnē!</p>
	<p>Uzmanību! Saspiešanas risks pie zobvainaga</p>
	<p>Montāžas palīgļīdzeklis! Skatiet: montāža, maisīšanas tvertnes augšdaļas montāža (6. att.)</p>

Satura rādītājs:
Lappuse:

1.	Ievads.....	145
2.	Ierīces apraksts un piegādes komplekts.....	145
3.	Noteikumiem atbilstoša lietošana	145
4.	Vispārīgie drošības norādījumi	146
5.	Papildu drošības norādījumi betona maisītājam.....	146
6.	Atlikušie riski	146
7.	Tehniskie raksturlielumi	147
8.	Izpakošana.....	147
9.	Montāža	147
10.	Lietošana	148
11.	Pieslēgšana elektrotīklam	149
12.	Tīrīšana.....	149
13.	Apkope.....	149
14.	Transportēšana.....	150
15.	Glabāšana	150
16.	Utilizācija un otrreizēja izmantošana.....	150
17.	Traucējumu novēršana	151

1. Ievads

Ražotājs:

Scheppach GmbH
Günzburger StraÙe 69
D-89335 Ichenhausen

Godātais klient!

Vēlam prieku un izdošanu, strādājot ar šo jauno ierīci.

Norāde!

Šīs ierīces ražotājs saskaņā ar spēkā esošo likumu par ražotāja atbildību par ražojumu kvalitāti nav atbildīgs par zaudējumiem, kas rodas šai ierīcei vai šīs ierīces dēļ saistībā ar:

- nepareizu lietošanu,
- lietošanas instrukcijas neievērošanu,
- Trešo personu, nepilnvarotu speciālistu veiktiem labošanas darbiem
- Neoriģinālo rezerves daļu montāža un nomainīšana
- noteikumiem neatbilstošu lietošanu
- Elektroiekārtas atteici, neievērojot elektrības noteikumus un VDE noteikumus 0100, DIN 57113/ VDE 0113

Ievērojiet!

Pirms montāžas un lietošanas sākšanas izlasiet visu lietošanas instrukcijas tekstu.

Šai lietošanas instrukcijai ir jāpalīdz jums iepazīt ierīci un lietot tās noteikumiem atbilstošās izmantošanas iespējas.

Lietošanas instrukcijā ir sniegti svarīgi norādījumi par drošu, pareizu un ekonomisku darbu ar ierīci, lai izvairītos no riskiem, ietaupītu remonta izdevumus, samazinātu dīkstāves laikus un palielinātu ierīces uzticamību un darbību.

Papildus šīs lietošanas instrukcijas drošības noteikumiem noteikti jāievēro attiecīgajā valstī spēkā esošie noteikumi par ierīces lietošanu.

Glabājiet lietošanas instrukciju pie ierīces plastikāta maisiņā, sargājot no netīrumiem un mitruma. Pirms darba sākšanas tā jāizlasa un rūpīgi jāievēro ikvienam operatoram.

Ar ierīci drīkst strādāt tikai tās personas, kas pārzina ierīces lietošanu un ir instruētas par riskiem, kas ir saistīti ar ierīces lietošanu.

Jāievēro noteiktais minimālais vecums.

Papildus šajā lietošanas instrukcijā sniegtajiem drošības norādījumiem un attiecīgās valsts īpašajiem noteikumiem jāievēro vispārāztītie tehniskie noteikumi par konstruktīvi identisku ierīču lietošanu.

Mēs neuzņemamies atbildību par nelaimes gadījumiem vai zaudējumiem, kas rodas, ja neņem vērā šo instrukciju un drošības norādījumus.

2. Ierīces apraksts un piegādes komplekts

1. Priekšējā balsta kāja
2. Motora korpuss
3. Rāmis
4. Uzliekams rats
5. Maisīšanas tvertnes augšdaļa
6. Gultņa balsts
7. Maisīšanas tvertnes apakšdaļa
8. Lietošanas instrukcija
9. Maisīšanas mehānisms
10. Papildaprīkojuma komplekta maisiņš (2. att. saturs)
11. Aizmugurējā balsta kāja ar riteņa asi
12. 2 riteņi
13. Rastra diski
14. Vadības stienis
15. Pagarinājums
16. Drošības plāksne

3. Noteikumiem atbilstoša lietošana

Ierīce atbilst spēkā esošajai EK Mašīnu direktīvai.

- Betona maisītājs ir paredzēts tikai privātajai lietošanai mājā un dārzā.
- To drīkst lietot tikai tehnisko datu ietvaros.
- Betona maisītājs ir paredzēts vienīgi betona un javas izgatavošanai.
- Jāievēro atbilstošie nelaimes gadījumu novēršanas noteikumi un citi vispārāztītie drošības tehnikas noteikumi.
- Ierīci drīkst lietot, apkopt vai labot tikai personas, kuras to pārzina, un ir instruētas par riskiem. Patvaļīga izmaiņu veikšana ierīcē izslēdz ražotāja atbildību par šādu darbību rezultātā izrietošajiem bojājumiem.
- Ierīci drīkst lietot tikai ar ražotāja oriģinālajiem piederumiem un oriģinālajiem instrumentiem.
- Jebkura lietošana, kas neatbilst šim mērķim, ir uzskatāma par noteikumiem neatbilstošu. Par šādu darbību rezultātā izrietošajiem bojājumiem ražotājs nav atbildīgs; risku uzņemas vienīgi pats lietotājs.

△ Ievēribai! Nav atļauta:

- Lietošana sprādzienbīstamās vidēs
- Lietošana pārtikas produktu ražošanā
- Eksplozīvu, aizdedzināmu un veselībai kaitīgu vielu maisīšana.

Nemiet vērā, ka mūsu ierīces noteikumiem atbilstošā veidā nav konstruētas komerciālai, amatnieciskai vai rūpnieciskai izmantošanai. Mēs neuzņemamies garantiju, ja ierīci izmanto komerciālos, amatniecības vai rūpniecības uzņēmumos, kā arī līdzīgos darbos.

4. Vispārīgie drošības norādījumi

Šajā lietošanas instrukcijā vietas, kuras attiecas uz jūsu drošību, ir marķētas ar šādu zīmi: △

△ BRĪDINĀJUMS! Ja izmantojat elektroinstrumentus, jums vajadzētu ievērot turpmākos pamata piesardzības pasākumus, lai mazinātu ugunsgrēka, elektriskā trieciena un personu savainojumu risku.

Pirms darba sākšanas ar šo instrumentu izlasiet visas norādes.

- Ievērojiet visus drošības norādījumus un bīstamības norādes uz ierīces.
- Uzturiet visus drošības norādījumus un bīstamības norādes uz ierīces pilnā skaitā salasāmā stāvoklī.
- Nedrīkst demontēt vai padarīt nelietojamus ierīces drošības mehānismus.
- Pārbaudiet tīkla pieslēguma vadus. Neizmantojiet bojātus pieslēguma vadus.
- Pirms lietošanas sākšanas pārbaudiet pareizo darbību.
- Operatoram jābūt sasniegušam vismaz 18 gadu vecumu. Apmācāmajām personām jābūt sasniegušām vismaz 16 gadu vecumu, taču tās drīkst strādāt pie ierīces tikai uzraudzībā.
- Personām, kuras atrodas alkohola, narkotisko vielu, medikamentu iespaidā, lietošana nav atļauta.
- Veicot darbus, lietojiet darba cimdus.
- Veicot darbus, ievērojiet piesardzību: Savainošanās risks, ko rada rotējošas daļas
- Veiciet apkopes darbus un traucējumu novēršanu tikai tad, kad ir izslēgts motors. Atvienojiet tīkla kontaktspraudni!
- Elektroinstalācijas uzstādīšanas, labošanas un apkopes darbus drīkst veikt tikai speciālisti.
- Pēc pabeigtiem labošanas un apkopes darbiem nekavējoties jāuzstāda atpakaļ visi aizsargmehānismi un drošības mehānismi.

- Atstājot darba vietu, izslēdziet motoru. Atvienojiet tīkla kontaktspraudni!
- Pievērsiet uzmanību pietiekamam apgaismojumam.
- Avārijas situācijā izslēdziet ierīci un atvienojiet tīkla kontaktspraudni!
- Nekad ieslēgtas ierīces gadījumā nenovietojiet rokas uz kustīgām ierīces daļām.

5. Papildu drošības norādījumi betona maisītājam

- Betona maisītāju drīkst sākt lietot tikai pilnīgi samontētā veidā.
- Pirms lietošanas sākšanas pārbaudiet, vai savienošanas vadiem nav bojājumu.
- Lietojiet drošības apavus, cimdus, aizsargbrilles un respiratora masku.
- Sargiet rokas no kustīgām daļām.
- Nelieciet rokas strādājošā maisīšanas tvertnē.
- Neievietojiet strādājošā maisīšanas tvertnē nekādus priekšmetus, piem., lāpstu vai tamlīdzīgus priekšmetus.
- Savainošanās risks rotējošas maisīšanas tvertnes gadījumā.
- Betona maisītāju drīkst lietot tikai ar oriģinālām rezervēm daļām.
- Betona maisītāja labošanas darbus drīkst veikt tikai pilnvaroti specializēti uzņēmumi.
- Neatstājiet darbībā gatavu betona maisītāju bez uzraudzības.
- Atstājot darba vietu, izslēdziet mašīnu un atvienojiet tīkla kontaktspraudni.

△ Brīdinājums! Šis elektroinstruments darba laikā rada elektromagnētisko lauku. Šis lauks noteiktos apstākļos var traucēt aktīvo vai pasīvo medicīnisko implantu darbību. Lai mazinātu nopietnu vai nāvējošu savainojumu risku, personām ar medicīniskajiem implantiem pirms elektroinstrumenta lietošanas ieteicams konsultēties ar ārstu un ražotāju.

6. Atlikušie riski

Ierīce ir konstruēta saskaņā ar tehniskās attīstības līmeni un vispārārtzītajiem drošības tehnikas noteikumiem. Tomēr darba laikā var rasties daži atlikušie riski.

- Savainošanās risks, ko rada rotējošas daļas.
- Apdraudējums, ko rada strāva, izmantojot nepienācīgus elektropieslēguma vadus.

- Turklāt, neskatoties uz visiem veiktajiem piesardzības pasākumiem, var pastāvēt atlikušie riski, kas nav acīmredzami.
- Atlikušos riskus var minimizēt, ja ievēro drošības norādījumus un noteikumiem atbilstošu lietošanu, kā arī lietošanas instrukciju.

7. Tehniskie raksturlielumi

	MIX160	MIX180
Motors	230V / 50 Hz 0,65 kW	230V / 50 Hz 0,80 kW
Ietilpība	160 l	180 l
Aizsardzības klase	IP45D	IP45D
Izmēri	1280 x 840 x 1300 mm	1280 x 840 x 1340 mm
Svars	53,8	56,5 kg
Skaņas spiediena līmenis L_{pA}	70 dB(A)	68 dB(A)
Kļūda K	2,8 dB(A)	5,2 dB(A)
Skaņas jaudas līmenis, L_{WA}	93 dB(A)	93 dB(A)
Kļūda K	2,8 dB(A)	5,2 dB(A)

Informācija par skaņas intensitātes līmeni

⚠ Brīdinājums! Troksnis var radīt smagas sekas jūsu veselībai. Ja ierīces troksnis pārsniedz 85 dB (A), lietojiet piemērotus ausu aizsargus. Ja ir bojāts elektriskais pieslēgums, strāva var pazemināties ierīces iedarbināšanas brīdī. Tas var ietekmēt citas ierīces (piem., mirgojošās lampas). Ja elektriskā jauda atbilst $Z_{max} < 0,27$, šādiem traucējumiem nevajadzētu rasties. (Ja tomēr rodas, ziņojiet tuvākajam tirdzniecības uzņēmumam).

- Norādītā vibrācijas emisijas vērtība ir mērīta skaņā ar standartizētu pārbaudes metodi un to var izmantot elektroierīces salīdzināšanai ar citām ierīcēm.
- Norādīto vibrācijas emisijas vērtību var izmantot arī slodzes sākotnējai novērtēšanai.

⚠ Brīdinājums!

- Vibrācijas emisijas vērtība var atšķirties no norādītās vērtības elektroinstrumenta faktiskās lietošanas laikā atkarībā elektroinstrumenta izmantošanas veida;

- Mēģiniet, cik vien iespējams, noturēt pēc iespējas mazāku vibrāciju radīto slodzi. Piemēram, vibrācijas slodzi var mazināt, ierīces lietošanas laikā valkājot cimdus un ierobežojot darba laiku ar darbarīku. Turklāt jāievēro visas ekspluatācijas cikla daļas (piem., laiki, kuros elektroinstrumenti tiek izslēgti, un tādas, kad tas ir ieslēgts, bet darbojas bez slodzes).

8. Izpakošana

- Izņemiet betona maisītāju kopā ar divām personām no kartona kastes.
- Noņemiet iepakojuma materiālu, kā arī iepakojuma un transportēšanas stiprinājumus (ja tādi ir).
- Pārbaudiet, vai piegādes komplekts ir pilnīgs.
- Pārbaudiet, vai ierīce un piederumi transportēšanas laikā nav bojāti. Ja ir kādi iebildumi, nekavējoties sazinieties ar starpnieku. Vēlākas reklamācijas netiek atzītas.
- Ja iespējams, uzglabājiet iepakojumu līdz garantijas termiņa beigām.
- Pirms lietošanas iepazīstieties ar ražojumu, izmantojot lietošanas instrukciju.
- Piederumiem, kā arī dilstošām detaļām un rezerves daļām izmantojiet tikai oriģinālās detaļas. Rezerves daļas saņemsiet savā tirdzniecības uzņēmumā.
- Pasūtījumos norādiet mūsu preces numurus, kā arī ražojuma tipu un izgatavošanas gadu.

⚠ BRĪDINĀJUMS!

Ierīce un iepakojuma materiāls nav rotaļlietas! Bērni nedrīkst rotaļāties ar plastikāta maisiņiem, plēvēm un sīkām detaļām! Pastāv norīšanas un nosmakšanas risks!

9. Montāža

⚠ Ievērībai!

Betona maisītāju drīkst lietot tikai pēc pilnīgas montāžas.

1. Riteņu (12) montāža (3. att.)

Uzstādiet pie aizmugurējās balsta kājas ar riteņa asi (11), abās pusēs šķelttapu, paplāksni, riteņi (12), paplāksni, šķelttapu.

Pēc montāžas mazliet uzlokiet šķelttapaš.

2. Priekšējās balsta kājas (1) ar rāmi (3) montāža (4. att.)

Ievietojiet balstkāju (1) rāmī (3) un nofiksējiet to ar divām sešstūrgalvas skrūvēm M8x70. Ievietojiet atsperi šim nolūkam paredzētajā palīgierīcē. Ievadiet vadības stieni (14) no apakšas caur atsperi un savienojiet to ar pagarinātāja stieni (15).

3. Rāmja (3) ar riteņa balstu montāža (5. att.)

Pilnīgi uzstādiet rāmi un riteņa balstu, izmantojot 2 sešstūrgalvas skrūves M8x70, 2 paplāksnes 8 mm, 2 atsperpaplāksnes, 2 uzgriežņus M8. Stingri nepievelciet skrūves.

4. Maisīšanas tvertnes apakšdaļas (7) ar rāmi (3) montāža (6. att.)

Novietojiet maisīšanas tvertnes apakšdaļu (7) ar gultņa balstu (6) uz iepriekš samontētās statnes, izmantojot 2 sešstūrgalvas skrūves M8x65, 2 paplāksnes, 2 atsperpaplāksnes un 2 uzgriežņus M8.

Nostipriniet, izmantojot spirālgredzenu Ø42. Pretējo pusi nofiksējiet, izmantojot drošības plāksni un 2 sešstūrgalvas skrūves M8x20.

5. Maisīšanas mehānisma (9) montāža (7. att.)

Nostipriniet maisīšanas mehānismu (9) ar 2 skrūvēm ar krustveida rievu M10x20 pie maisīšanas tvertnes apakšdaļas (7), izmantojot 2 paplāksnes, 2 atsperpaplāksnes un 2 uzgriežņus M10. Ievietojiet pa vienai gumijas paplāksnei starp maisīšanas mehānismu (9) un maisīšanas tvertni (7).

6. Maisīšanas tvertnes augšdaļas (5) montāža (8. att.)

Uzlieciet gumijas gredzenu uz apakšdaļas. Uzlieciet maisīšanas tvertnes augšdaļu (5).

Ievērojiet! Uzliktās bulviņas iezīmē maisīšanas tvertnes apakšdaļas (7) un augšdaļas (5) precīzo izkārtojumu. Ieregulējiet maisīšanas tvertnes augšdaļu (5) un uzstādiet pie maisīšanas tvertnes apakšdaļas (7), izmantojot skrūves ar krustveida rievu M10x16 ar paplāksnēm, un pievelciet tās. Nostipriniet maisīšanas mehānismu (9) ar 2 skrūvēm ar krustveida rievu M10x20, 2 sprostpaplāksnēm pie maisīšanas tvertnes apakšdaļas (7), izmantojot 2 paplāksnes, 2 atsperpaplāksnes un 2 uzgriežņus M10. Ievietojiet pa vienai gumijas paplāksnei starp maisīšanas mehānismu (9) un maisīšanas tvertni (5/7).

7. Uzstādiet uzliekamo ratu (4). (9. att.)

Uzstādiet uzliekamo ratu (4) un rastra disku (13) pie ārējā atloka, izmantojot divas sešstūrgalvas skrūves M8, paplāksnes, atsperpaplāksnes un sprostuzgriežņus.

8. Motora korpusa (2) montāža (10. att.)

Uzlieciet motora korpusu (2) uz turētājpaplātni un nostipriniet, izmantojot 4 kontruzgriežņus M8 ar paplāksnēm. Nofiksējiet pie rāmja (3), izmantojot sešstūrgalvas skrūvi M8x70.

10. Lietošana

Lietojiet betona maisītāju tikai tad, kad netrūkst un nav bojātas nekādas daļas (piem., aizsargpārsegi), un ja savienošanas vadam nav bojājumu.

Uzstādīšana:

- Novietojiet betona maisītāju horizontāli uz līdzenas, cietas pamatnes.
- Nenovietojiet betona maisītāju uz savienošanas vada!
- Izvietojiet savienošanas vadu tā, lai to nevarētu salocīt, saspiest vai kādā citā veidā bojāt.

Norāde!

Maisīšanas tvertnei jābūt pagriežamai uz labo un uz kreiso pusi. Maisīšanas tvertnes iztukšošanai zem maisīšanas tvertnes jābūt vietai ķerrai.

Ieslēgšana:

- Iespraudiet ierīci kontaktligzdā **ieslēgšana pozīcijā "I" (zaļais taustiņš) / izslēgšana pozīcijā "0" (sarkanais taustiņš)**

Maisīšanas tvertnes noregulēšana (11.1. + 11.2. att.)

- Lai noregulētu maisīšanas tvertni, jāpavelk atpakaļ sānu rokrītēnis, tā ka jūs varat pārvietot maisīšanas tvertni.
- Ja maisīšanas tvertne atrodas vajadzīgajā pozīcijā, atkārtoti nofiksējiet rokrītēni.

Uzpilde

- Pirms uzpildes uzmaniet, lai maisīšanas tvertnes atvere būtu ieregulēta tā, lai maisāmais materiāls nevarētu izkrist no maisīšanas tvertnes. (12. att.)
 - Iepildiet maisāmo materiālu strādājošā maisīšanas tvertnē (**nepārpildiet maisīšanas tvertni**)
- Uzmanību! Kustīgo daļu risks**

Iztukšošana

- Maisīšanas tvertnes iztukšošanai pagrieziet to uz leju.
- Uzmaniet, lai zem maisīšanas tvertnes būtu sagatavots pietiekams rezervuārs (piem., ķerra).
- Uzmaniet, lai maisāmais materiāls nevarētu nokļūt uz pamatnes.

11. Pieslēgšana elektrotīklam

Uzstādītais elektromotors ir pievienots darbam gatavā veidā. Pieslēgums atbilst attiecīgajiem VDE un DIN noteikumiem.

Klienta elektrotīkla pieslēgumam un izmantotajam pagarinātājam jāatbilst šiem noteikumiem.

⚠ Svarīgas norādes

Motora pārslodzes gadījumā tas automātiski izslēdzas. Pēc atdzišanas (laiks var būt atšķirīgs) motoru var atkārtoti ieslēgt.

Bojāti elektropieslēguma vadi

Elektropieslēguma vadiem bieži rodas izolācijas bojājumi.

To iemesli ir:

- saspīestas vietas, ja pieslēguma vadi stiepjas caur logu vai durvju ailu;
- pārlocījuma vietas pieslēguma vadu nepareizas nostiprināšanas vai izvietošanas dēļ;
- griezumata vietas pieslēguma vadu pārbraukšanas dēļ;
- izolācijas bojājumi, izraujot no sienas kontaktligzdas;
- plaisas izolācijas novicošanās dēļ. Šādus bojātus elektropieslēguma vadus nedrīkst izmantot, un izolācijas bojājumu dēļ tie ir bīstami dzīvībai!

Regulāri pārbaudiet savienošanas vadus, vai tiem nav bojājumu. Ievērojiet, lai pārbaudes laikā pieslēguma vads nebūtu pievienots elektrotīklam. Elektropieslēguma vadiem jāatbilst attiecīgajiem VDE un DIN noteikumiem. Izmantojiet tikai pieslēguma vadus ar marķējumu H 07 RN.

Tipa marķējuma uzdruka uz pieslēguma vada ir obligāta.

Maiņstrāvas motors

- Maiņstrāvas motors 230 V / 50 Hz, tīkla spriegums 230 V / 50 Hz.

- 230 V pieslēgumam ir ieteicams noplūdstrāvas aizsargmehānisms ("FI"). Ja izmantojat pagarinātāja kabeli, iespraudiet to tieši FI.
- Lietojot Šveicē, iespraudiet betona maisītāju tikai tādās kontaktligzdās, kuras ir aizsargātas ar noplūdstrāvas aizsargslēdzi.
- Tīkla pieslēgums un pagarinātāja vads var būt gan ar 3 dzīslām, gan arī ar 2 dzīslām.
- Ar 3 dzīslām: P + N + SL - (1/N/PE); ar 2 dzīslām: P + N - (1/N)
- Pagarinātājiem jābūt 1,5 mm² minimālajam šķērsgriezumam.
- Savienošanas vadam, kontaktspraudnim un kontaktligzdām jābūt aizsargātām pret šlakstošu ūdeni.
- Tīkla pieslēgumam ir maksimāli 16A drošinātājs.

Elektriskā aprikojuma pieslēgumus un labošanas darbus drīkst veikt tikai kvalificēts elektriķis.

Jautājumu gadījumā norādiet turpmāk norādītos datus.

- Motora strāvas veids.
- Ierīces datu plāksnītē norādītie dati.

Nosūtīt motoru atpakaļ, vienmēr jānosūta nokomplektēts piedziņas mezgls ar slēdzi.

12. Tīrīšana

⚠ Ievēribai! Izslēdziet ierīci, nogaidiet maisīšanas tvertnes apstādināto stāvokli un atvienojiet tīkla kontaktspraudni.

Pēc betona maisītāja katras lietošanas reizes iztīriet maisīšanas tvertni ar ūdeni.

Noņemiet cementu un javas kreveles. Neizdauziet motoru korpusu un maisīšanas tvertni ar lāpstu vai kādu citu cietu priekšmetu, jo citādi tās var tikt bojātas.

13. Apkope

⚠ Ievēribai!

Veicot jebkādus darbus vai labošanas darbus betona maisītājam:

Izslēdziet betona maisītāju, nogaidiet maisīšanas tvertnes apstādināto stāvokli un atvienojiet tīkla kontaktspraudni.

Labošanas darbus drīkst veikt tikai pilnvaroti speciālisti.

Pirms betona maisītāja lietošanas veiciet vizuālu apskati.

Visām drošības daļām jābūt uzstādītām.

Nedrīkst izmantot bojātus savienošanas vadus.

Siksas spriegojuma pārbaude / pīeregulēšana

▲ Ievēribai! Izslēdziet ierīci, nogaidiet maisīšanas tvertnes apstādināto stāvokli un atvienojiet tīkla kontaktspraudni.

- Noņemiet motora korpusa pārsegu, pārbaudiet siksas spriegojumu (izdarot spiedienu ar pirkstu uz siksas, siksmai vajadzētu atslābt par apm. 5 mm.)
- Siksas ir nodilstošās detaļas, kuras pēc noteikta laika jānomaina. Pēc vajadzības atskrūvējiet motora skrūves, nomainiet, nospriegojiet siksnu un atkārtoti pievelciet skrūves.
- Uzstādiet atpakaļ motora pārsegu.

Servisa informācija

Jāievēro, ka šim ražojumam šādas daļas ir pakļautas lietošanas vai dabiskajam nodilumam, vai šādas daļas ir nepieciešamas kā patērējamie materiāli.

Nodilstošās detaļas*: ķīļsiksna

* nav obligāti iekļauts piegādes komplektā!

Rezerves daļas un piederumus varat saņemt mūsu apkopes centrā. Šim nolūkam noskenējiet titullapā esošo kvadrāt kodu.

14. Transportēšana

▲ Ievēribai!

Pirms katras transportēšanas reizes atvienojiet tīkla kontaktspraudni.

1. Iepildes atveri novietojiet uz leju.
2. Transportējot ar transportlīdzekli, izskrūvējiet skrūves un pielokiet kājas.
3. Nodrošiniet maisītāju ar spiegošanas siksnu pret nobīdēm.
4. Nepaceliet betona maisītāju ar celtni.

15. Glabāšana

Glabājiet ierīci un tās piederumus tumšā, sausā un nesalstošā, kā arī bērniem nepieejamā vietā. Optimālā glabāšanas temperatūra ir 5-30°C.

Glabājiet elektroinstrumentu oriģinālajā iepakojumā.

Nosedziet elektroinstrumentu, lai to aizsargātu pret putekļiem vai mitrumu.

Uzglabājiet lietošanas instrukciju pie elektroinstrumenta.

16. Utilizācija un otreizēja izmantošana

Norādes par iepakojumu



Iepakojuma materiāli ir pārstrādājami. Utilizējiet iepakojumus atbilstoši apkārtējās vides prasībām.

Norādes par Vācijas elektrisko un elektronisko iekārtu likumu (ElektroG)



Nolietotās elektriskās un elektroniskās iekārtas nedrīkst izmest sadzīves atkritumos, bet gan tās jānodod šķirošanas vai utilizācijas punktā!

- Nolietotās baterijas vai akumulatori, kas nav nekusīgi iebūvēti nolietotajās iekārtās, pirms nodošanas jāizņem! To utilizāciju regulē Vācijas likums par baterijām.
- Elektrisko un elektronisko iekārtu īpašniekiem vai lietotājiem ir uzlikts par pienākumu pēc lietošanas tās nodot likumā noteiktajā kārtībā.
- Gala lietotājs patstāvīgi ir atbildīgs par savu personīgo datu dzēšanu no utilizējamajās nolietotās iekārtās!
- Nosvītrotā atkritumu konteina simbols nozīmē, ka elektriskās un elektroniskās iekārtas nedrīkst izlietot sadzīves atkritumos.
- Nolietotās elektriskās un elektroniskās iekārtas var nodot bez maksas šādās vietās:
 - Publiski-tiesiskās utilizācijas vai savākšanas vietas (piem., komunālie būvlaukumi)
 - Elektroiekārtu pārdošanas vietas (stacionāri un tiešsaistē), ja tirdzniecības uzņēmumiem ir uzlikts par pienākumu veikt pieņemšanu atpakaļ, vai tie sniedz šādu pakalpojumu brīvprātīgi.
 - Līdz trim nolietotām elektroiekārtām atbilstoši katram iekārtas veidam, kuru malas garums ir maksimāli 25 centimetri, varat bez jaunas iekārtas iepriekšējas iegādes no ražotāja bez maksas nodot pie ražotāja vai kādā citā pilnvarotā savākšanas vietā jūsu tuvumā.
 - Citas ražotāja un izplatītāja papildu pieņemšanas atpakaļ prasības uzzināsi attiecīgajā klientu servisā.

- Ja ražotājs veic jaunas elektroiekārtas piegādi privātai mājsaimniecībai, tas var ierosināt nolietotās elektroiekārtas bezmaksas savākšanu pēc gala lietotāja pieprasījuma. Šim nolūkam sazinieties ar ražotāja klientu servisu.
- Šie apgalvojumi attiecas tikai uz ierīcēm, kas tiek uzstādītas un pārdotas Eiropas Savienības dalībvalstīs, un kas ir pakļautas Eiropas Direktīvas 2012/19/ES prasībām. Valstis, kas nav Eiropas Savienības dalībvalstis, var būt spēkā no šīm atšķirīgas prasības attiecībā uz nolietoto elektrisko un elektronisko iekārtu utilizāciju.

17. Traucējumu novēršana

Traucējums	Iespējamais cēlonis	Novēršana
Motors izslēdzas	Motors pārslogots	Ļaujiet motoram atdzist
Motors darbojas, maisīšanas tvertne nekustas	Ķīļšiksna izslīd	Nomainiet ķīļšiksnu

Citu traucējumu gadījumā izslēdziet betona maisītāju, atvienojiet tīkla kontaktspraudni un uzticiet pilnvarotam specializētam uzņēmumam novērst traucējumu.

Förklaring av symbolerna på apparaten

	<p>Läs och följ anvisningarna i bruksanvisningen innan du börjar använda maskinen!</p>
	<p>Placera betongblandaren horisontellt på plan och fast mark!</p>
	<p>Betongblandaren får inte flyttas under drift!</p>
	<p>Håll obehöriga och barn borta från apparaten!</p>
	<p>Maskinen är skyddsisolerad! Observera! Skyddsklassen bibehålls endast om originalisoleringsmedel används när maskinen servas och om isoleringsavstånden inte ändras.</p>
	<p>Dra ut nätstickkontakten före rengöring eller underhåll!</p>
	<p>Betongblandare får endast användas med helt stängda säkerhetsanordningar!</p>
	<p>Bär skyddskläder!</p>
	<p>Sträck dig inte in i den rörliga trumman!</p>
	<p>Var försiktig! Fara för klämskador på kuggkransen</p>
	<p>Installationshjälp! Se: Montering, montera trumöverdel (bild 6)</p>

Innehållsförteckning:	Sida:
1. Inledning	154
2. Enhetsbeskrivning och leveransomfång	154
3. Avsedd användning	154
4. Säkerhetsanvisningar	155
5. Ytterligare säkerhetsanvisningar för betongblandare	155
6. Restrisker	155
7. Tekniska specifikationer	156
8. Uppackning	156
9. Montering	156
10. Drift	157
11. Elektrisk anslutning	157
12. Rengöring	158
13. Underhåll	158
14. Transport	158
15. Lagring	159
16. Avfallshantering och återvinning	159
17. Felsökning	159

1. Inledning

Tillverkare:

Scheppach GmbH
Günzburger Straße 69
D-89335 Ichenhausen

Bästa Kund!

Vi hoppas att du får mycket glädje och nytta av din nya maskin.

Info:

Tillverkaren av denna maskin ansvarar enligt gällande produktansvar inte för skador som kan uppstå på maskinen eller genom maskinen:

- Vid felaktig hantering.
- Om instruktionsmanualen inte följs,
- Reparationer genom utomstående, obehöriga fackspecialister
- Vid byte och montering av reservdelar som inte är original
- felaktig användning
- Avbrott hos den elektriska anläggningen om man inte följer de elektriska föreskrifterna och VDE-bestämmelserna 0100, DIN 57113/VDE 0113

Beakta följande:

Läs hela texten i bruksanvisningen innan montering och idrifttagning.

Denna instruktionsmanual hjälper dig lära känna apparaten och hur den bäst kan användas på avsett sätt. Instruktionsmanualen innehåller viktiga anvisningar om hur du arbetar säkert, fackmannamässigt och ekonomiskt med apparaten. Den informerar om hur du undviker faror, håller nere reparationskostnader och stilleståndstider samt hur du ökar apparatens tillförlitlighet och livslängd.

Utöver denna instruktionsmanuals säkerhetsbestämmelser måste även föreskrifterna beaktas som gäller apparatens användning i ditt land.

Bevara denna instruktionsmanual vid apparaten, i en plastficka som skyddar den mot smuts och fukt. Bruksanvisningen måste läsas och följas av all operatörspersonal innan arbetet påbörjas.

Endast personer som utbildats i apparatens användning, och som informerats om riskerna som finns, får arbeta med apparaten. Minsta ålder måste beaktas.

Förutom säkerhetsanvisningarna i denna bruksanvisning och de landsspecifika föreskrifterna, måste man också beakta allmänna regler för drift av identiska maskiner.

Vi tar inget ansvar för olyckor eller skador som orsakats av underlåtenhet att följa bruksanvisningen och säkerhetsinstruktionerna.

2. Enhetsbeskrivning och leveransomfång

1. Ben fram
2. Motorhus
3. Ram
4. Svänghjul
5. Trummans överdel
6. Lagerhållare
7. Trummans underdel
8. Beskrivning
9. Blandare
10. Bipackpåse (fig. 2 innehåll)
11. Ben bak med hjulaxel
12. 2 hjul
13. Vridskiva
14. Manöverstäng
15. Förlängning
16. Låsplatta

3. Avsedd användning

Maskinen motsvarar gällande EU-maskindirektiv.

- Betongblandaren är endast avsedd för privat bruk hemma och i trädgården.
- Den får endast användas enligt angivna tekniska specifikationer.
- Betongblandaren är endast avsedd för att blanda betong och murbruk.
- Tillämpliga föreskrifter om förebyggande av olycksfall och andra allmänt erkända säkerhetstekniska regler måste följas.
- Maskinen får bara användas, underhållas eller repareras av sakkunniga personer som känner till dessa arbeten och dess risker. Egenmäktiga förändringar av maskinen fritar tillverkaren från allt ansvar för därav resulterande skador.
- Maskinen får bara användas med originaltillbehör och originalverktyg från tillverkaren.
- Annan användning är felaktig. Skador som då uppstår fritar tillverkaren från ansvar och användaren bär ensam ansvaret och risken.

Observera! Det är inte tillåtet att:

- Använda maskinen i områden med explosionsrisk.
- Använda maskinen inom livsmedelsindustrin.
- Blanda explosiva, brännbara och hälsofarliga ämnen.

Vänligen observera att denna apparat **inte konstruerades för kommersiell, hantverksmässig eller industriell användning**. Vi lämnar ingen garanti när apparaten används i kommersiella eller industriella verksamheter liksom liknande verksamheter.

4. Säkerhetsanvisningar

I denna driftsanvisning har vi försett ställen som berör din säkerhet med denna symbol:

WARNING: Du måste följa nedanstående grundläggande säkerhetsanvisningar när du använder elverktyg. Därmed minskar du risken för bränder, elstötar och personskador.

Vänligen läs alla anvisningar innan du börjar arbeta med maskinen.

- Följ alla säkerhets- och riskanvisningar som sitter på maskinen.
- Alla säkerhets- och riskanvisningar som sitter på maskinen ska vara i fullständigt läsbart skick.
- Säkerhetsanordningarna på maskinen får inte monteras bort eller göras obrukbara.
- Kontrollera nätanslutningsledningar. Använd inte nätanslutningsledningar som är defekta.
- Kontrollera avseende korrekt funktion innan du börjar använda maskinen.
- Användaren måste vara minst 18 år. Lärningarna måste arbeta under uppsikt och vara minst 16 år.
- Personer som är påverkade av alkohol, droger eller läkemedel får inte använda maskinen.
- Använd arbetshandskar under arbetet.
- Var försiktig under arbetet: Skaderisk på grund av roterande delar
- Motorn måste vara avstängd innan du får underhålla maskinen eller åtgärda störningar. Dra ut nätstickkontakten!
- Installation reparation och underhåll av elsystemet måste utföras av elektriker.
- Alla skydds- och säkerhetsanordningar måste omedelbart sättas tillbaka efter avslutad reparations- och underhållsarbete.

- Stäng av motorn innan du lämnar arbetsplatsen. Dra ut nätstickkontakten!
- Se till att belysningen är god.
- Stäng av maskinen och dra ut nätkontakten om fara uppstår!
- Lägg inte händerna på maskinens rörliga delar när maskinen är igång.

5. Ytterligare säkerhetsanvisningar för betongblandare

- Betongblandaren får endast tas i drift när den är helt monterad.
- Kontrollera anslutningsladdarna för skador före idrifttagning.
- Använd säkerhetsskor, handskar, skyddsglasögon och andningsskyddsmask.
- Håll händer och fötter borta från rörliga delar.
- Håll händerna borta från blandningstrumman när den är igång.
- Lägg inga föremål i blandningstrumman när den är igång, t.ex. en spade eller liknande.
- Skaderisk när blandningstrumman roterar.
- Betongblandare får endast användas med originaldelar.
- Reparation på betongblandare får bara utföras av auktoriserade fackföretag.
- lämna inte en driftklar betongblandare utan uppsikt.
- När du lämnar arbetsplatsen stänger du av maskinen och drar ut nätstickkontakten.

SE UPP!

Elverktyg alstrar ett elektromagnetiskt fält under drift. Under vissa omständigheter kan fältet störa aktiva eller passiva medicinska implantat. För att minska risken för dödsfall eller allvarliga skador rekommenderar vi därför personer med medicinska implantat till att höra med sin läkare och kontakta tillverkaren av det medicinska implantatet innan maskinen används.

6. Restrisker

Maskinen har tillverkats enligt senaste tekniska rön och gällande säkerhetstekniska regler. Trots detta kan det uppstå vissa restrisker vid arbetet.

- Skaderisk på grund av roterande delar.
- Hälsofara på grund av ström vid användning av icke korrekta elanslutningskablar
- Trots alla vidtagna åtgärder kan det finnas restrisker som inte är uppenbara.

- Restrisker kan minimeras om "Säkerhetsanvisningar" och "Avsedd användning" samt övriga anvisningar i driftsanvisningen följs.

7. Tekniska specifikationer

	MIX160	MIX180
Motor	230V / 50 Hz 0,65 kW	230V / 50Hz 0,80 kW
Kapacitet	160 l	180 l
Skyddsklass	IP45D	IP45D
Mått	1280 x 840 x 1300 mm	1280 x 840 x 1340 mm
Vikt	53,8 kg	56,5 kg
Ljudtrycksnivå L_{pA}	70 dB(A)	68 dB(A)
Osäkerhet K	2,8 dB(A)	5,2 dB(A)
Ljudeffektnivå L_{WA}	93 dB(A)	93 dB(A)
Osäkerhet K	2,8 dB(A)	5,2 dB(A)

Bullerinformation

Varning: Buller kan ha allvarlig inverkan på din hälsa. Om maskinens buller överstiger 85 dB (A), bör du använda ett passande hörselskydd. Om elanslutningen är defekt kan strömmen sjunka när maskinen startas. Det kan påverka andra maskiner (t.ex. blinkande lampor). Om effekten motsvarar $Z_{max} < 0,27$ bör sådana störningar inte inträffa. (Kontakta din fackhandel om det ändå inträffar.)

- Det angivna vibrationsemissionsvärdet har uppmätts med en standardiserad testmetod och det kan användas för att jämföra ett elverktyg med ett annat;
- Det angivna vibrationsemissionsvärdet kan också användas för en första bedömning av belastningen.

Varning:

- Vibrationsemissionsvärdet kan avvika från det angivna värdet under den faktiska användningen beroende på hur elverktyget används.
- Försök att hålla vibrationsbelastningen så låg som möjligt. Exempel på åtgärder som minskar vibrationsbelastningen är att använda handskar när du använder verktyget liksom att begränsa arbetstiden. Då ska man ta hänsyn till alla delar av driftcykeln (till exempel de tider när elverktyget är avstängt och när det är inkopplad, men körs utan belastning).

8. Uppackning

- Var två personer när betongblandaren lyfts ut ur kartongen.
- Ta bort förpackningsmaterialet, förpacknings-/ och transportsäkringar (om det finns).
- Kontrollera att leveransomfånget är fullständigt.
- Kontrollera enheten och tillbehör för transportskadorna. Vid reklamationer måste transportören genast meddelas. Senare reklamationer kan inte behandlas.
- Om möjligt, ha kvar förpackningen fram till utgången av garantiperioden.
- Bekanta dig med produkten innan bruk med hjälp av bruksanvisningen.
- Använd bara originaldelar till tillbehören och till slit- och reservdelarna. Reservdelar hittar du hos din fackhandlare.
- Ange våra artikelnummer och produkttyp samt tillverkningsår vid beställningar.

⚠ VARNING!

Maskinen och förpackningsmaterialet är inga leksaker! Barn får inte leka med plastpåsar, folie och smådelar! Risk för kvävning eller andra skador!

9. Montering

⚠ Observera!

Betongblandaren får inte användas innan den är helt färdigmonterad.

1. Montering av hjul (12) (fig. 3)

På bakre ben med hjulaxel (11), monteras sprint, bricka, hjul (12), bricka, sprint på båda sidorna. Böj upp sprintarna något efter monteringen.

2. Montera främre foten (1) med ramen (3) (fig. 4)

Sätt in stödfoten (1) i ramen (3) och fäst den med två M8x70 sexkantskruvar. Stick in fjädern i den enhet som medföljer den. För manöverstäng (14) genom fjädern underifrån och anslut den till förlängningsstäng (15).

3. Montera ramen (3) med hjulstöd (fig. 5)

Montera ram och hjulstöd komplett med 2 sexkantskruvar M8x70, 2 brickor 8 mm, 2 fjädringar och 2 muttrar M8. Dra åt skruvarna ordentligt.

4. Montera trumunderdelen (7) med ramen (3)

(fig. 6)

Sätt trumunderdelen (7) med lagerhållare (6) på det förmonterade stativet, skruva fast med 2 sexkantsskruvar M8x65, 2 brickor, 2 fjädderingar och 2 muttrar M8. Fixera med spiralring Ø42. Fäst motsatt sida med en låsplatta och 2 M8x20 sexkantsskruvar.

5. Montering av blandare (9) (fig. 7)

Skruva fast blandaren (9) på trumunderdelen med 2 krysskruvar M10x20 (7) med 2 brickor, 2 fjädderingar och 2 muttrar M10. Lägg in en gummiskiva vardera mellan blandare (9) och trumman (7).

6. Montering av trumöverdel (5) (fig. 8)

Lägg gummiringen på trummans underdel. Sätt trummans överdel (5) ovanpå.

Observera! De fastklistrade pilarna markerar exakt hur trummans under- (7) och överdel ska vara inriktade (5). Rikta in trumunderdelen (5) och montera och dra åt M10x16 krysskruvar med brickor på trumunderdelen (7). Skruva fast blandaren (9) på trumunderdelen med 2 krysskruvar M10x20, 2 säkringsskivor på trumunderdelen (7) med 2 brickor, 2 fjädderingar och 2 muttrar M10. Lägg in en gummiskiva vardera mellan blandaren (9) och trumman (5/7).

7. Montera svänghjulet (4) (fig. 9)

Montera svänghjulet (4) och låsbrickan (13) på ytterflänsen med två sexkantsskruvar M8, brickor, fjädderingar och säkringsmuttrar.

8. Montera motorhuset (2) (fig. 10)

Sätt motorhuset (2) på hållplattan och skruva fast det med 4 säkerhetsmuttrar M8 inkl. brickor. Fäst den på ramen (3) med en M8x70 sexkantsskruv.

10. Drift

Använd endast betongblandaren om inga delar (t.ex. skyddshöljen) saknas eller är defekta och om anslutningssladden inte är skadad.

Uppställning:

- Ställ betongblandaren på ett jämnt och fast underlag.
- Ställ inte betongblandaren på anslutningssladden!
- Lägg anslutningssladden så att den inte kan knäckas, krossas eller skadas på något annat sätt.

Info:

Trumman måste gå att svänga åt höger och vänster. Det måste finnas plats för ens skottkärra under trumman när den ska tömmas.

Starta:

- Stick in apparaten i eluttaget **Slå på "I" (grön knapp) / stäng av "0" (röd knapp)**

Justera trumman (fig. 11.1 + 11.2)

- För att justera trumman drar du ratten på sidan bakåt till s du kan ändra trummans läge.
- När trumman är i önskat läge låter du ratten haka fast igen.

Fylla på trumman

- Innan du fyller på trumman ska du se till att trummans öppning är i ett läge där materialet inte kan falla ut ur den. (Fig. 12)
- Fyll på med material när trumman är igång (**Fyll inte på för mycket material i trumman**)
Var försiktig! Fara p.g.a. rörliga delar

Tömma trumman

- Sväng trumman neråt för att tömma den.
- Se till att en lämplig behållare att tömma ut materialet i (t.ex. en skottkärra).
- Se till att material inte kan hamna på marken.

11. Elektrisk anslutning

Den installerade elmotorn är ansluten så att den är redo för drift. Anslutningen motsvarar gällande VDE- och DIN-bestämmelser.

Kundens nätanslutning liksom den använda förlängningskabeln måste motsvara dessa föreskrifter.

Viktiga anvisningar

Vid överbelastning av motorn slår denna av sig själv. Efter en avkylningsstid (tidsmässigt olika) kan motorn återigen slås på.

Skadade elanslutningsledningar

På elektriska anslutningsledningar uppstår ofta isolationskador.

Orsaker är:

- tryckställen när anslutningsledningar förs genom fönster- eller dörröppningar.
- Brytställen genom olämplig fastsättning eller dragning av anslutningsledningarna.

- Snittställen genom att anslutningsledningarna körts över.
- Isolationsskador genom ryck ur vägguttaget.
- Sprickor genom isolationens åldring. Sådana trasiga elanslutningsledningar får inte användas och är på grund av isolationsskadorna **livsfarliga!**

Kontrollera regelbundet anslutningsledningar för skador. Se upp så att anslutningsledningen inte är ansluten till elnätet vid kontrollen. Elektriska anslutningsledningar måste motsvara tillämpliga VDE- och DIN-bestämmelser.

Använd endast anslutningsledningar med märkning H 07 RN.

Typbeteckningen som är tryckt på anslutningssladden är föreskrift.

Växelströmsmotor

- Växelströmsmotor 230 V/ 50 Hz, nätspänning 230 V / 50 Hz.
- Vi rekommenderar en jordfelsbrytare (FI) för en 230 V-anslutning. Om du använder en förlängningskabel ska den anslutas i FI-uttaget.
- Om maskinen används i Schweiz får den endast anslutas till jordade uttag.
- Nätanslutningen och förlängningskabeln kan ha både 3 och 2 ledare.
- 3-ledare: P + N + SL. - (1/N/PE); 2 ledare: P + N - (1/N)
- Förlängningsledningar måste ha en minsta area på 2,5 mm².
- Anslutningsledningar, kontakter och uttag måste vara skyddade mot stänkvatten.
- Nätanslutningen avsäkras med max. 16A.

Installation och reparation av elektrisk utrustning måste utföras av elektriker.

Ange vänligen följande information om du har frågor.

- Motorns strömtyp.
- Märkskyltens uppgifter.

Om motorn returneras ska alltid hela drivenheten med brytare skickas in.

12. Rengöring

Observera! Stäng av maskinen, vänta tills trumman står stilla och dra ut nätkontakten.

Rengör trumman med vatten varje gång du har använt betongblandaren.

Ta bort cement och hårdnat murbruk. Knacka inte loss smuts från motorhuset eller trumman med en spade eller annat hårt föremål eftersom det kan skada dem.

13. Underhåll

Observera!

Vid alla arbeten och reparationer på betongblandaren:

Stäng av betongblandaren, vänta tills trumman står stilla och dra ut nätkontakten.

Reparation får bara utföras av auktoriserade fackmän.

Utför visuell kontroll av betongblandaren inför varje användning.

Samtliga säkerhetskomponenter måste vara monterade.

Defekta anslutningsledningar får inte användas.

Kontrollera/justera remspänning

Observera! Stäng av maskinen, vänta tills trumman står stilla och dra ut nätkontakten.

- Ta bort kåpan på motorhuset, kontrollera remspänningen (när man trycker på remmen med fingret ska remmen ge efter ca. 5 mm.)
- Remmar bär delar som måste bytas ut efter en viss tidsperiod. Lossa vid behov skruvarna på motorn, sätt tillbaka remmen, spänn igen och dra åt skruvarna igen.
- Sätt tillbaka motorkåpan.

Serviceinformation

Tänk på att produktens följande delar slits naturligt eller under bruk, eller att följande delar används som förbrukningsmaterial.

Slitdelar*: Kilrem

* Ingår inte obligatoriskt i leveransen!

Du kan få reservdelar och tillbehör från vårt servicecenter. För att göra detta, skanna QR-koden på förstasidan.

14. Transport

Observera!

Dra alltid ut nätkontakten före transporten.

1. Vrid tömningsöppningen neråt.

2. Om maskinen transporteras med ett fordon ska skruvarna skruvas ut och benen fällas in.
3. Fixera blandaren med ett spännband så att den inte kan glida.
4. Betongblandaren ska inte lyftas med lyftkran.

15. Lagring

Lagra apparaten och dess tillbehör på en mörk, torr och frostfri plats som inte är tillgänglig för barn. Den optimala lagertemperaturen ligger mellan 5 och 30 °C. Förvara verktyget i originalförpackningen.

Täck över verktyget för att skydda det mot damm eller fukt. Förvara bruksanvisningen vid verktyget.

16. Avfallshandling och återvinning

Anvisningar beträffande förpackningen



Förpackningsmaterialen kan återvinnas. Avfallshandla förpackningar miljövänligt.

Anvisningar beträffande den tyska lagen om distribution, återtagning och miljövänlig avfallshandling av elektriska och elektroniska apparater (Elektro- und Elektronikgerätegesetz - ElektroG)



Uttjänta elektriska och elektroniska apparater ska inte kastas i hushållssoporna utan lämnas till separat insamling respektive avfallshandling!

- Uttjänta vanliga och uppladdningsbara batterier, som inte är fast monterade i den uttjänta apparaten, måste tas ut före överlämningen! Batteriers avfallshandling regleras i batterilagstiftningen.
- Innehavare respektive användare av elektriska och elektroniska apparater är enligt lagstiftning förpliktade till återlämning efter apparaternas användning.

- Slut användaren ansvarar själv för raderingen av de egna personuppgifterna på den uttjänta apparat som ska avfallshandlas!
- Symbolen med den överkryssade soptunnan betyder att uttjänta elektriska och elektroniska apparater inte får kastas i hushållssoporna.
- Uttjänta elektriska och elektroniska apparater kan lämnas avgiftsfritt på följande ställen:
 - Offentligt rättsliga avfallshandlings- respektive samlingsställen (t.ex. kommunala återvinningsenheter)
 - Inköpsställen för elektriska apparater (stationära och online), om handlare är skyldiga att ta emot eller frivilligt erbjuder detta.
 - Man kan kostnadsfritt lämna upp till tre uttjänta elektriska apparater per apparattyp, med en kantlängd på maximalt 25 centimeter, hos tillverkaren utan att först köpa en ny apparat av denne, eller lämna dem till ett annat auktoriserat samlingsställe på närmare håll.
 - Kontakta respektive kundservice för information om tillverkarnas och distributörernas övriga, kompletterande villkor för återlämning.
- Om tillverkaren levererar en ny elektrisk apparat till ett privat hushåll kan denne ordna med avgiftsfri hämtning av den uttjänta elektriska apparaten, efter förfrågan från slut användaren. Kontakta tillverkarens kundservice angående detta.
- Dessa uppgifter gäller endast för apparater som installeras och säljs i länderna i den Europeiska unionen och som omfattas av det europeiska direktivet 2012/19/EU. I länder utanför Europeiska unionen kan avvikande bestämmelser gälla för avfallshandling av uttjänta elektriska och elektroniska apparater.

17. Felsökning

Störning	Möjliga orsaker	Åtgärd
Motor stängs av	Motor överbelastad	Låt motorn svalna
Motorn går men trumman rör sig inte	Kilremmen glider igenom	Byt ut kilremmen

Vid andra funktionsstörningar, stäng av betongblandaren, dra ut nätstickkontakten och låt felet åtgärdas av ett auktoriserat fackföretag

Laitteessa olevien symbolien selitys

	<p>Lue ja huomioi käyttöohje ja turvallisuusohjeet ennen käyttöönottoa!</p>
	<p>Aseta betonisekoitin vaakasuoraan asentoon tasaiselle ja tukevalle alustalle!</p>
	<p>Betonisekoitinta ei saa liikutella käytön aikana!</p>
	<p>Pidä valtuuttamattomat henkilöt ja lapset loitolla laitteesta!</p>
	<p>Laitte on kaksoiseristetty! Huomio! Suojausluokan vaatimukset täyttyvät vain, jos huollossa käytetään alkuperäisiä eristemateriaaleja eikä eristystäisyyksiä muuteta.</p>
	<p>Vedä virtapistoke irti ennen puhdistusta tai huoltoa!</p>
	<p>Betonisekoitinta saa käyttää vain suojalaitteen ollessa täydellisesti suljettuna!</p>
	<p>Käytä suojapukua!</p>
	<p>Älä tartu liikkuvaan rumpuun!</p>
	<p>Varo! Puristumisvaara hammaskehän kohdalla</p>
	<p>Asennusohje! Katso: Asennus, rummun yläosan asennus (kuva 6)</p>

Sisällysluettelo:	Sivu:
1. Johdanto	162
2. Laitteen kuvaus ja toimituksen sisältö	162
3. Määräystenmukainen käyttö	162
4. Yleiset turvallisuusohjeet	163
5. Betonisekoitinta koskevat lisäturvallisuusohjeet	163
6. jäännösriskit	164
7. Tekniset tiedot	164
8. Purkaminen pakkauksesta	164
9. Asennus	164
10. Käytössä	165
11. Sähköliitäntä	165
12. Puhdistus	166
13. Huolto	166
14. Kuljetus	167
15. Varastointi	167
16. Hävittäminen ja kierrätys	167
17. Ohjeet häiriöiden poistoon	167

1. Johdanto

Valmistaja:

Scheppach GmbH
Günzburger Straße 69
D-89335 Ichenhausen

Arvoisa asiakas

Toivotamme sinulle paljon iloa ja menestystä työskennellessäsi uudella laitteellasi.

Huomautus:

Tämän laitteen valmistaja ei tuotevastuulain mukaan vastaa vahingoista, joita aiheutuu tälle laitteelle tai tämän laitteen käytön seurauksena, jos vahinkotapaus liittyy johonkin seuraavista:

- epäasianmukainen käsittely,
- Käyttöohjeen laiminlyönti,
- Ulkopuolisten, valtuuttamattomien henkilöiden toimesta tehdyt korjaukset
- Muiden kuin alkuperäisten varaosien asennus ja vaihtaminen
- määräystenvastainen käyttö
- sähkölaitteiden rikkoutumiset laiminlyötessä sähkömääräyksiä ja VDE-määräyksiä 0100, DIN 57113 / VDE 0113

Huomaa:

Lue käyttöohjeen koko sisältö ennen asennusta ja käyttöönottoa.

Tämän käyttöohjeen tarkoituksena on helpottaa laitteen perehtymistä ja sen määräystenmukaisten käyttömahdollisuuksien hyödyntämistä.

Käyttöohje sisältää tärkeitä ohjeita turvalliseen, asianmukaiseen ja taloudelliseen työskentelyyn laitteella ja tietoja siitä, miten vältetään vaaroja, säästetään korjauskustannuksissa, ehkäistään seisokkeja ja parannetaan laitteen luotettavuutta ja pidennetään sen käyttöikää.

Tässä käyttöohjeessa olevien turvallisuusohjeiden lisäksi on ehdottomasti huomioitava kansalliset laitteen käyttöä koskevat määräykset.

Säilytä käyttöohjetta laitteen yhteydessä muovikuoreessa lialta ja kosteudelta suojattuna. Jokaisen käyttäjän on luettava se huolellisesti ja noudatettava sitä tunnontarkasti aina ennen työn aloittamista.

Laitteen parissa saavat työskennellä vain sellaiset henkilöt, jotka ovat saaneet tarvittavat tiedot laitteen käytöstä ja siihen liittyvistä vaaroista.

Määrättyä alaikärajaa on noudatettava.

Tämän käyttöohjeen sisältämien turvaohjeiden ja maasi erityisten määräysten lisäksi on noudatettava rakenteeltaan samalaisten koneiden käytöstä yleisesti hyväksytyjä sääntöjä.

Emme ota vastuuta onnettomuuksista tai vahingoista, jotka seuraavat tämän käyttöohjeen ja turvallisuusohjeiden laiminlyönnistä.

2. Laitteen kuvaus ja toimituksen sisältö

1. Tukijalka edessä
2. moottorikotelo
3. runko
4. Kääntyvä pyörä
5. Rummun yläosa
6. Laakeripidike
7. Rummun alaosa
8. käyttöohje
9. sekoituslaite
10. Lisävarustepussi (kuva 2, sisältö)
11. Tukijalka takana pyörän akselin kanssa
12. 2 pyörää
13. Lukituslevy
14. Käyttötanko
15. Jatko-osa
16. Varmistuslevy

3. Määräystenmukainen käyttö

Kone täyttää voimassa olevan EY-konedirektiivin vaatimukset.

- Betonisekoitin on tarkoitettu vain yksityiseen käyttöön kotona ja puutarhassa.
- Sitä saa käyttää vain teknisten tietojen sallimissa rajoissa.
- Betonisekoitin on tarkoitettu ainoastaan betonin ja laastin valmistamiseen.
- Asianmukaiset tapaturmantorjuntamääräykset ja muut yleisesti voimassa olevat turvatekniset määräykset on huomioitava.
- Vain koneeseen perehtyneet henkilöt, jotka ovat saaneet koulutusta koneella työskentelyyn liittyvistä vaaroista, saavat käyttää, huoltaa tai korjata konetta. Jos koneeseen tehdään omavaltaisia muutoksia, valmistaja ei ota mitään vastuuta siitä aiheutuvista vahingoista.
- Konetta saa käyttää vain valmistajan alkuperäisillä lisävarusteilla ja alkuperäisillä työkaluilla.

- Kaikki tämän ylittävä käyttö katsotaan määräysten vastaiseksi käytöksi. Valmistaja ei vastaa siitä aiheutuvista vahingoista; käyttäjä on yksin vastuussa.

⚠ **Huomio! Sitä ei ole tarkoitettu:**

- **Käyttöön räjähdyksenvaarallisessa ilmassa**
- **Käyttöön elintarviketeollisuudessa**
- **Räjähähtävien, palavien ja terveydelle vaarallisten aineiden sekoittamiseen.**

Huomaa, että laitteitamme ei ole tarkoitettu kaupalliseen käyttöön, ammatin harjoittamiseen tai teolliseen käyttöön. Takuu ei ole voimassa, jos laitetta käytetään kaupalliseen tarkoitukseen, käsityöammatin harjoittamiseen tai teollisuudessa tai jossain muussa näitä vastaavassa toiminnassa.

4. Yleiset turvallisuusohjeet

Tämän käyttöohjeen turvallisuuteen liittyvät kohdat on merkitty tällä merkillä: ⚠

⚠ **VAROITUS: Kun käytät sähkötyökaluja, noudata seuraavia tärkeitä turvallisuusmääräyksiä minimoidaksesi tulipalon, sähköiskun ja henkilövammojen vaaran.**

Lue kaikki ohjeet ennen kuin alat työskennellä tällä työkalulla.

- Huomioi kaikki koneessa olevat turvallisuus- ja varoitusohjeet.
- Pidä kaikki koneessa olevat turvaohjeet ja varoitukset aina täysilukuisina ja luettavassa kunnossa.
- Koneessa olevia turvalaitteita ei saa purkaa eikä tehdä toimimattomiksi.
- Tarkasta verkkoliitäntäjohdot. Älä käytä viallisia liitäntäjohtoja.
- Tarkasta oikea toiminta ennen käyttöönottoa.
- Käyttöhenkilön on oltava vähintään 18-vuotias. Koulutettavana olevien henkilöiden on oltava vähintään 16-vuotiaita, ja he saavat työskennellä koneen parissa vain kokeneen henkilön valvonnassa.
- Alkoholin, huumeiden tai lääkkeiden vaikutuksen alaisina olevat henkilöt eivät saa käyttää laitetta.
- Käytä sopivia työkäsiineitä.
- Varo työskentelyn aikana: Pyörievien osien aiheuttama loukkaantumisvaara
- Huoltotoita ja häiriöiden poistamisen saa suorittaa vain moottorin ollessa sammutettuna. Vedä virtapistoke irti!

- Asennuksia, korjauksia ja huoltotoita sähköjärjestelmän parissa saa teettää vain ammattihenkilöillä.
- Kaikki suoja- ja turvalaitteet on korjaus- ja huoltotoiden suorittamisen jälkeen asennettava heti takaisin paikoilleen.
- Kun poistut työpaikalta, kytke moottori pois päältä. Vedä virtapistoke irti!
- Varmista riittävä valaistus
- Kytke kone vaaratilanteessa pois päältä ja vedä virtapistoke irti!
- Älä koskaan laita käsiäsi koneen liikkuviin osiin koneen ollessa päälle kytkettynä.

5. Betonisekoitinta koskevat lisäturvallisuusohjeet

- Betonisekoittimen saa ottaa käyttöön vain täydellisesti koottuna.
- Tarkasta ennen käyttöönottoa, onko liitäntäjohtoja vaurioita.
- Käytä turvajalkineita, käsiineitä, suojalaseja ja hengityksensuojanaamaria.
- Pidä kädet ja jalat loitolla liikkuvista osista.
- Älä tartu liikkuvaan sekoitusrumpuun.
- Älä laita liikkuvaan sekoitusrumpuun esineitä, kuten lapiota tms.
- Loukkaantumisvaara pyörievän sekoitusrummun vuoksi.
- Betonisekoitinta saa käyttää vain alkuperäisten varaosien kanssa.
- Betonisekoittimen korjaustyöt saa teettää vain valtuutetulla ammattiyrityksellä.
- Älä jätä käyttövalmista betonisekoitinta valvomatta.
- Kun poistut työpaikalta, kytke kone pois päältä ja vedä virtapistoke irti pistorasiasta.

⚠ **Varoitus!** Tämä sähkötyökalu muodostaa käytön aikana sähkömagneettisen kentän. Tämä kenttä voi joissain olosuhteissa haitata aktiivisten tai passiivisten ihonalaisen lääkinnällisten laitteiden toimintaa. Vakavien tai hengenvaarallisten vammojen vaaran vähentämiseksi suosittelemme, että ihonalaista lääkinnällisiä laitteita käyttävät henkilöt neuvottelevat lääkärisä kanssa ennen kuin alkavat käyttää sähkötyökaluja.

6. jäännösriskit

Kone on rakennettu valmistusajankohdan parhaan käytettävissä olleen teknisen tiedon ja voimassa olevien turvatekniisten määräysten mukaisesti. Siitä huolimatta töissä voi esiintyä yksittäisiä jäännösriskkejä.

- Pyörievien osien aiheuttama vammautumisvaara.
- Sähkövirran aiheuttama vaara, jos käytetään epäasianmukaisia virtajohtoja.
- Lisäksi kaikista asianmukaisista toimenpiteistä huolimatta voi jäljelle jäädä piileviä jäännösriskkejä.
- Jäännösriskkejä voidaan minimoida noudattamalla turvallisuusohjeita ja määräystenmukaista käyttöä koskevia määräyksiä ja käyttöohjeita.

7. Tekniset tiedot

	MIX160	MIX180
Moottori	230V / 50 Hz 0,65 kW	230V / 50Hz 0,80 kW
Säiliön tilavuus	160 l	180 l
Suojausluokka	IP45D	IP45D
Mitat	1280 x 840 x 1300 mm	1280 x 840 x 1340 mm
Paino	53,8	56,5 kg
Äänen painetaso L _{pA}	70 dB(A)	68 dB(A)
Epävarmuus K	2,8 dB(A)	5,2 dB(A)
Äänen tehotaso L _{WA}	93 dB(A)	93 dB(A)
Epävarmuus K	2,8 dB(A)	5,2 dB(A)

Tiedot melupäästöstä

△ Varoitus: Melulla voi olla vakavia vaikutuksia terveyteesi. Jos koneen aiheuttama melu on yli 85 dB (A), täytyy käyttää sopivia kuulosuojaimia. Jos sähköliitäntä on viallinen, virta voi laskea konetta käynnistettäessä. Se voi häiritä muita koneita (esim. valot alkavat vilkkua). Jos sähköteho Z_{max} < 0,27, ei tämänlaisia häiriöitä pitäisi esiintyä. (Jos näin kuitenkin on, ilmoitatakse asiasta jälleennyjälle).

- Ilmoitettu tärinäpäästön arvo on mitattu standardin mukaisella testimenettelyllä ja sitä voidaan käyttää vertailuarvona vertailussa toisiin sähkötyökaluihin;
- Ilmoitettua tärinäpäästön arvoa voidaan käyttää myös kuormituksen ensiarviointiin.

△ Varoitus:

- Tärinäpäästön arvo voi sähkötyökulun tosiasiallisen käytön aikana poiketa annetusta arvosta sähkötyökulun käyttötavasta riippuen;
- Pyri pitämään tärinäkuormitus mahdollisimman pienenä. Esimerkkejä tärinäkuormitusta vähentävistä toimenpiteistä ovat käsineiden käyttäminen työkalua käytettäessä ja työajan rajoittaminen. Tällöin on huomioitava kaikki käyttöjakson osat (esimerkiksi ajat, jolloin sähkötyökalu on pois kytkettynä ja ajat, jolloin se on päällä mutta käy ilman kuormaa).

8. Purkaminen pakkauksesta

- Betonisekoitin tulee ottaa ulos pahvilaatikosta kahden henkilön yhteistyönä.
- Poista pakkausmateriaali sekä pakkaus- ja kuljetusvarmistukset (jos sellaiset on).
- Tarkasta, onko toimituksen sisältö täydellinen.
- Tarkasta, onko laitteessa tai lisäosissa kuljetusvaurioita. Valitukset on annettava heti kuljettajan tiedoksi. Myöhemmin tehtyjä reklamaatioita ei hyväksytä.
- Säilytä pakkausta mahdollisuuksien mukaan takuuaian päättymiseen asti.
- Perekdy tuotteeseen käyttöohjeen avulla ennen sen käyttöä.
- Käytä lisävarusteina ja kulutus- ja varaosina vain alkuperäisiä osia. Voit ostaa varaosia alueellasi toimivalta tilan jälleennyjältä.
- Ilmoita tilauksissa tuotteen tuotenumero ja valmistusvuosi.

△ VAROITUS!

Laite ja pakkausmateriaalit eivät ole lasten leikkikaluja! Lapset eivät saa leikkiä muovipussien, kalvojen tai pienosien kanssa! Vaarana osien joutuminen nieluun ja tukehtuminen!

9. Asennus

△ Huomio!

Betonisekoitinta saa käyttää vasta sitten, kun se on koottu täydellisesti.

1. Pyörien (12) asennus (kuva 3)

Asenna takana olevaan tukijalkaan pyörän akseli (11) ja molemmille puolille sokka, levy, pyörä (12), levy, sokka. Taivuta sokat kevyesti ylöspäin asentamisen jälkeen

2. Asenna edessä oleva tukijalka (1) runkoon (3) (kuva 4)

Liitä tukijalka (1) runkoon (3) ja kiinnitä se kahdella M8x70-kuusioruuilla. Liitä jousi sitä varten olevaan laitteeseen. Ohjaa käyttötanko (14) alhaalta jousen läpi ja yhdistä se jatkotankoon (15).

3. Rungon (3) asennus pyörätukeen (kuva 5)

Asenna runko ja pyörätuki täydellisesti 2 kuusioruuilla (M8x70), 2 aluslaataalla (8 mm), 2 jousirenkaalla, 2 mutterilla (M8). Kiristä ruuvit tiukalle.

4. Rummun alaosan (7) asennus runkoon (3) (kuva 6)

Aseta rummun alaosa (7) laakeripidikkeen (6) kanssa esiasennetun telineen päälle ja asenna 2 kuusioruuilla (M8x65), 2 aluslaataalla 2 jousirenkaalla ja 2 mutterilla (M8) ja kiristä.

Varmista spiraalirenkaalla Ø42. Kiinnitä vastapäisellä puolella varmistuslevyllä ja 2 M8x20-ruuilla.

5. Sekoituslaitteen (9) asennus (kuva 7)

Kiinnitä sekoituslaite (9) rummun alaosaan (7) 2 kuusioruuilla (M10x20), varmista 2 aluslaataalla, 2 jousirenkaalla ja 2 mutterilla (M10). Aseta kumilevy sekoituslaitteen (9) ja rummun (7) väliin.

6. Rummun yläosan (5) asennus (kuva 8)

Aseta kumirengas alaosan päälle. Aseta rummun yläosa (5) päälle.

Huomio! Nuolitarrat osoittavat rummun alaosan (7) ja yläosan (5) tarkan suuntauksen. Suuntaa rummun yläosa (5) ja asenna ristipääruuveilla (M10x16) ja aluslaatoilla rummun alaosaan (7) ja kiristä liitos. Kiinnitä sekoituslaite (9) rummun alaosaan (7) 2 ristipääruuilla (M10x20), 2 lukituslevyllä, 2 aluslaataalla, 2 jousirenkaalla ja 2 mutterilla (M10). Aseta kumilevy sekoituslaitteen (9) ja rummun (5/7) väliin.

7. Asenna kääntyvä pyörä (4) (kuva 9)

Asenna kääntyvä pyörä (4) ja lukituslevy (13) kahdella M8-kuusioruuilla, aluslaatoilla, jousirenkailla ja lukkomuttereilla ulkolaippaan.

8. Moottorikotelon (2) asennus (kuva 10)

Aseta moottorikotelo (2) pidäntinlevyn päälle, varmista 4 lukkomutterilla (M8) ja aluslaatoilla. Kiinnitä M8x70-kuusioruuilla runkoon (3).

10. Käytössä

Käytä betonisekoitinta vain, kun mikään osa (esim. suojuksia) ei puutu eikä ole vioittunut ja kun liitäntäjohtossa ei ole vaurioita.

Paikalleen asettaminen:

- Aseta betonisekoitin vaakasuoraan asentoon tasaiselle ja tukevalle alustalle.
- Älä aseta betonisekoitinta liitäntäjohtoon päälle!
- Aseta liitäntäjohto kulkemaan niin, että se ei voi taittua, puristua tai vahingoittua muulla tavalla.

Huomautus:

Rumpua on voitava kallistaa oikealle ja vasemmalle. Rummun tyhjentämiseksi rummun alla on oltava tilaa kottikärriylle.

Kytkeminen päälle:

- Liitä laite pistorasiaan **Päälle kytkentä asennossa "I"** (vihreä painike) / **pois kytkentä asennossa "0"** (punainen painike)

Rummun säätö (kuvat 11.1 + 11.2)

- Rummun säätämiseksi on sivulla olevaa käsipyörää vedettävä taakse, jotta rumpua voidaan liikuttaa.
- Kun rumpu on halutussa asennossa, lukitse käsipyörä uudelleen paikalleen.

Täyttäminen

- Varmista ennen täyttämistä, että rummun aukko on suunnattu siten, ettei sekoitettavaa materiaalia voi pudota ulos rummusta. (Kuva 12)
 - Täytä sekoitettavaa materiaalia rummun pyöriessä **(älä täytä rumpua liikaa)**
- Varo! Vaara liikkuvien osien edessä**

Tyhjentäminen

- Kallista rumpua alaspäin sen tyhjentämiseksi
- Varmista, että rummun alla on tarvittavat välineet (esim. kottikärryt).
- Varmista, ettei sekoitettavaa materiaalia voi päästä maahan

11. Sähköliitäntä

Asennettu sähkömoottori on liitetty käyttövalmiiksi. Liitäntä vastaa asiaankuuluvia Saksan sähkötekniikan liiton (VDE) ja standardoimisliiton (DIN) määräyksiä. Asiakkaan sähköliitännän sekä käytetyn jatkojohtoon on vastattava näitä määräyksiä.

△ Tärkeitä ohjeita

Jos moottori ylikuormittuu, se kytkeytyy itsenäisesti pois päältä.

Jäähtymisajan kuluttua (aika vaihtelee) moottori voidaan kytkeä uudelleen päälle.

Vialliset sähköliitännät

Sähkön liitosjohtoon syntyy usein eristevaurioita.

Syitä ovat:

- Painaumakohdat, jos liitosjohdot viedään ikkunoiden tai ovenraon läpi.
- Taitekohdat liitännäjohtojen ollessa väärin kiinnitetyinä tai ohjattuina.
- Viiltokohdat ajettaessa liitännäjohtojen päältä.
- Eristevauriot repäistäessä irti seinäpistorasiasta.
- Eristeen vanhenemisesta aiheutuvat halkeamat. Tällaisia viallisia sähköliitosjohtoja ei saa käyttää, sillä ne ovat eristevaurioiden vuoksi **hengenvaarallisia!**

Tarkasta säännöllisesti, onko liitosjohdoissa vaurioita. Varmista, ettei liitosjohto tarkastettaessa ole kiinni virtaverkossa. Liitännäjohtojen on vastattava asiaankuuluvia Saksan sähkötekniikan liiton (VDE) ja standardoimisliiton (DIN) määräyksiä. Käytä vain sellaista liitännäjohtoa, jossa on merkintä H 07 RN.

Tyyppimerkinnän painatus liitännäjohtossa on pakollinen.

Vaihtovirtamoottori

- Vaihtovirtamoottori 230 V/ 50 Hz, verkkojännite 230 voltia / 50 Hz.
- On suositeltavaa käyttää vikavirtasuojaa ("FI") 230V-liitännän yhteydessä. Jos käytetään jatkojohtoa, liitä se suoraan vikavirtasuojaan (FI).
- Sveitsissä betonisekoittimen saa liittää vain vikavirtasuojalla varustettuihin pistorasioihin.
- Verkkoliitäntä- ja jatkojohdot voivat olla sekä 3- että 2-johtimisia.
- 3-johtiminen: $P + N + SL - (1/N/PE)$; 2-johtiminen: $P + N - (1/N)$
- Jatkojohtojen poikkipinnan tulee olla vähintään 1,5 mm².
- Liitännäjohtojen, pistokkeen ja kytkentärasian on oltava vesiroiskeilta suojattuja.
- Verkkoliitäntä varmistetaan maks. 16A sulakkeella.

Sähkövarusteiden liitännät ja korjaukset saa teettää vain sähköalan ammattilaisella.

Ilmoita tiedusteluissa seuraavat tiedot.

- Moottorin virtatyyppi.

- Koneen tyyppikilven tiedot.

Jos moottori palautetaan, on sen mukana lähetettävä aina koko käyttöyksikkö kytkimineen.

12. Puhdistus

△ Huomio! Kytke kone pois päältä, odota rummun pysähtymistä ja vedä virtapistoke irti.

Rumpu on puhdistettava vedellä aina betonisekoittimen käytön jälkeen.

Poista sementti ja laastikokareet. Älä koputtele moottorikoteloa ja rumpua lapiolla tai muulla kovalla esineellä, koska ne voivat vahingoittaa.

13. Huolto

△ Huomio!

Kaikissa betonisekoittimen parissa tehtävissä töissä tai korjaustöissä:

Kytke betonisekoitin pois päältä, odota rummun pysähtymistä ja vedä virtapistoke irti.

Korjaustyöt saa teettää vain valtuutetuilla ammattilaisilla.

Suorita silmämääräinen tarkastus aina ennen betonisekoittimen käyttöä.

Kaikkien varmistusosien täytyy olla asennettuina.

Viallisia liitännäjohtoja ei saa käyttää

Tarkasta/säädä hinnan kireys

△ Huomio! Kytke kone pois päältä, odota rummun pysähtymistä ja vedä virtapistoke irti.

- Poista moottorikotelon suojus, tarkasta hinnan kireys (kun hihnaa painetaan sormella, hinnan tulisi painua noin 5 mm.)
- Hihnat ovat kuluvia osia, jotka on vaihdettava määrätyn ajan kuluttua. Löysää ruuveja moottorissa tarvittaessa, vaihda hihnat, säädä kireys ja kiristä ruuvit uudelleen.
- Asenna moottorisuojus uudelleen.

Huoltotietoja

Huomaa, että tämän tuotteen seuraavat osat altistuvat käytönmukaiselle ja luonnolliselle kulumiselle tai että seuraavia osia tarvitaan kuluvin materiaaleina.

Kuluvat osat*: Kiilahihna

* eivät välttämättä sisälly toimitukseen!

Varaosia ja tarvikkeita saa asiakaspalvelupisteistämme. Skannaa sitä varten etusivulla oleva QR-koodi

14. Kuljetus

⚠ Huomio!

Vedä virtapistoke irti aina ennen kuljetusta.

1. Aseta täyttöaukko alaspäin.
2. Poista ruuvit ja taita jalat sisään ajoneuvossa kuljettamista varten.
3. Varmista sekoitin kirstyshihnalla paikaltaan siirtymistä vastaan
4. Älä nosta betonisekoitinta nosturilla

15. Varastointi

Varastoi laitetta ja sen lisävarusteita pimeässä, kuivassa ja jäätymiseltä suojatussa paikassa niin, että se on lasten ulottumattomissa. Optimaalinen varastointilämpötila on 5 - 30 °C. Säilytä sähkötyökalua alkuperäisessä pakkauksessaan.

Peitä sähkötyökalu suojataksesi sitä pölyltä tai kosteudelta.

Säilytä käyttöohje sähkötyökalun läheisyydessä.

16. Hävittäminen ja kierrätys

Pakkausta koskevat ohjeet



Pakkausmateriaalit voidaan kierrättää. Hävitä pakkaukset ympäristönsuojelumääräysten mukaan.

Sähkö- ja elektroniikkalaitteiden käsittelyä koskevan lain tiedot



Sähkö- ja elektroniikkalaitteet eivät kuulu sekajätteisiin, vaan ne on hävitettävä lajiteltuina!

- Käytetyt paristot ja akut, jotka eivät ole laitteeseen kiinteästi asennettuina, on irrotettava ennen laitteen hävittämistä! Niiden hävittämistä säädellään vastavassa paristojen ja akkujen käsittelyä koskevassa laissa.
- Sähkö- ja elektroniikkalaitteiden omistajan tai käyttäjän velvollisuutena on toimittaa laite lain mukaisella tavalla kierrätykseen.
- Loppukäyttäjä on yksin vastuussa henkilökohtaisten tietojensa poistamisesta laitteesta!
- Yliiivattua roskalaatikkaa kuvaava symboli tarkoittaa, että sähkö- ja elektroniikkalaitteita ei saa hävittää sekajätteen mukana.
- Sähkö- ja elektroniikkalaitteet voidaan toimittaa veloituksetta seuraaviin paikkoihin:
 - Julkiset hävitys- tai keräyspaikat (esim. kunnallinen kierrätyskeskus)
 - Sähkölaitteita myyvät liikkeet (paikalliset tai verkossa toimivat), jos jälleenmyyjä on veloitettu vastaanottamaan käytettyjä laitteita tai tarjoaa tämän palvelun vapaaehtoisesti.
 - Valmistajalle tai lähialueella sijaitsevaan valtuutettuun keräyspaikkaan voidaan uutta laitetta ostamatta palauttaa maksutta enintään kolme samaa laitetyyppiä edustavaa käytettyä sähkölaitetta, joiden reunan pituus on enintään 25 cm.
 - Muut valmistajan ja jälleenmyyjän täydentävät palautusehdot saa kyseisestä asiakaspalvelusta.
- Jos valmistaja toimittaa uuden sähkölaitteen yksityistalouteen, vanha laite voidaan samalla loppukäyttäjän pyynnöstä noutaa ilman veloitusta. Ota tätä varten yhteyttä valmistajan asiakaspalveluun.
- Tämä koskee vain laitteita, jotka asennetaan ja myydään Euroopan Unionin jäsenmaissa ja joihin sovelletaan EU:n direktiiviä 2012/19/EU. Euroopan Unionin ulkopuolisissa maissa käytettyjen sähkö- ja elektroniikkalaitteiden hävittämiseen voidaan soveltaa näistä poikkeavia ehtoja.

17. Ohjeet häiriöiden poistoon

Häiriö	Mahdolliset syyt	Korjauskeinot
Moottori sammuu	Moottori ylikuormittuu	Anna moottorin jäähtyä
Moottori käy, rumpu ei liiku	Kiilalahina luistaa	Vaihda kiilalahina

Jos esiintyy muita häiriöitä, kytke betonisekoitin pois päältä, vedä virtapistoke irti ja korjauta häiriö valtuutetulla ammattiyhtymyksellä

Forklaring til symbolerne på maskinen

	<p>Læs og overhold brugsanvisningen og sikkerhedsforskrifterne før ibrugtagning!</p>
	<p>Betonblanderen skal stilles vandret på et plant og fast underlag!</p>
	<p>Betonblanderen må ikke bevæges under drift!</p>
	<p>Uvedkommende personer og børn skal holdes på afstand af maskinen!</p>
	<p>Maskinen er beskyttelsesisoleret! Pas på! Beskyttelsesklassen bevares kun, hvis der anvendes originale isoleringsmaterialer i forbindelse med service, og isoleringsafstandene ikke ændres.</p>
	<p>Træk lysnetstikket ud, før der foretages rengørings- eller vedligeholdelsesarbejde!</p>
	<p>Betonblanderen må kun benyttes med helt lukket beskyttelsesanordning!</p>
	<p>Brug beskyttelsestøj!</p>
	<p>Undlad at række hånden ind i den kørende tromle!</p>
	<p>Forsigtig! Knusningsfare ved tandkransen</p>
	<p>Monteringshjælpemiddel! Se: Montering, montering af tromleoverdel (fig. 6)</p>

Indholdsfortegnelse:	Side:
1. Indledning	170
2. Apparatbeskrivelse og leveringsomfang	170
3. Tilsigtet brug	170
4. Generelle sikkerhedshenvisninger	171
5. Yderligere sikkerhedsforskrifter for betonblandere	171
6. Restrisici	172
7. Tekniske data	172
8. Udpakning	172
9. Montering	172
10. Drift	173
11. El-tilslutning	174
12. Rengøring	174
13. Vedligeholdelse	174
14. Transport	175
15. Opbevaring	175
16. Bortskaffelse og genanvendelse	175
17. Afhjælpning af fejl	176

1. Indledning

Producent:

Schepach GmbH
Günzburger Straße 69
D-89335 Ichenhausen

Kære kunde,

Vi ønsker dig rigtig god fornøjelse og held og lykke med arbejdet med dit nye apparat.

Bemærk:

Iht. den gældende lov om produktansvar hæfter producenten af denne maskine ikke for skader, der opstår på eller i forbindelse med denne maskine i forbindelse med:

- forkert behandling
- manglende overholdelse af betjeningsvejledningen
- Reparation forestået af uautoriserede fagfolk
- indbygning og udskiftning af ikke originale reservedele
- brug i strid med formålet
- Svigt af det elektriske anlæg som følge af tilsidesættelse af de elektriske forskrifter og VDE-bestemmelserne 0100, DIN 57113 / VDE0113.

Følgende anbefales:

Læs hele teksten igennem i betjeningsvejledning før monteringen og ibrugtagningen.

Denne betjeningsvejledning er skrevet med henblik på at gøre det nemmere at lære maskinen at kende og at bruge den iht. de tilsigtede formål.

Betjeningsvejledningen indeholder vigtige henvisninger om, hvordan maskinen bruges sikkert, fagligt korrekt, og økonomisk, farer undgås, reparationsomkostninger indspares, stilstandstider reduceres og maskinens pålidelighed og levetid øges.

Udover sikkerhedsbestemmelserne i denne betjeningsvejledning skal forskrifterne for brug af maskinen, der gælder i det enkelte land (brugsland), ubetinget overholdes.

Opbevar brugsanvisningen i nærheden apparatet; pak den ind i en plastikpose, så den er beskyttet mod snavs og fugt. Den skal læses og overholdes nøje af alle betjeningspersoner, før arbejdet startes.

Arbejde på apparatet på kun udføres af personer, der er instrueret i brug af apparatet, og som er informeret om de dermed forbundne farer. Den lovmæssige mindstealder skal overholdes.

Ud over sikkerhedsanvisningerne i denne brugsanvisning og de særlige forskrifter, der gælder i brugslandet, skal de almindeligt anerkendte, tekniske regler, der gælder i forbindelse med brug af træbearbejdningsmaskiner, overholdes.

Vi fraskriver os ethvert ansvar for uheld eller skader, der måtte opstå som følge af manglende overholdelse af denne vejledning og sikkerhedsinstrukserne.

2. Apparatbeskrivelse og leveringsomfang

1. Fod foran
2. Motorhus
3. Ramme
4. Drejehjul
5. Tromle-overdel
6. Lejeholder
7. Tromle-underdel
8. Brugsanvisning
9. Blander
10. Medfølgende pose (fig. 2 Indhold)
11. Fod bagpå med hjulaksel
12. 2 hjul
13. Låseskive
14. Betjeningsstang
15. Forlængelse
16. Låseplade

3. Tilsigtet brug

Maskinen er i overensstemmelse med det gældende EF-maskindirektiv.

- Betonblanderen er kun beregnet til privat i hjemmet og i have.
- Den må kun benyttes inden for rammerne af de tekniske data.
- Betonblanderen er kun beregnet til fremstilling af beton og mørtel.
- De pågældende uheldsforebyggende forskrifter og de øvrige, almindeligt anerkendte, sikkerhedstekniske regler skal overholdes.
- Maskinen må kun bruges, vedligeholdes eller repareres af personer, der er fortrolige med dette arbejde og som er informeret om de farer, der kan opstå. Producenten fraskriver sig ansvaret for skader, der skyldes, at der er foretaget ændringer på maskinen på eget initiativ.
- Maskinen må kun bruges med originalt tilbehør og originalt værktøj fra producenten.

- Enhver anden form for anvendelse regnes som værende i strid med tilsigtet brug. Producenten fraskriver sig ansvaret for skader, der skyldes en forkert anvendelse; risikoen bæres alene af brugeren.

⚠ Pas på! Følgende er ikke tilladt:

- **Drift i eksplosionsfarlig atmosfære**
- **Brug inden for fødevarerindustrien**
- **Blanding af eksplosive, brændbare og sundhedsskadelige stoffer.**

Vær opmærksom på, at vores apparater ikke er konstrueret til erhvervsmæssig, håndværksmæssig eller industriel brug. Vi fraskriver os ansvaret, hvis apparatet bruges i erhvervs-, håndværks- eller industrivirksomheder samt til lignende arbejde.

4. Generelle sikkerhedshenvisninger

I denne brugsanvisning er de steder, der omhandler din sikkerhed, forsynet med dette symbol: ⚠

⚠ ADVARSEL: Når du bruger elværktøj, skal du følge nedenstående, grundlæggende sikkerhedsforanstaltninger for at reducere risikoen for brand, elektrisk stød og personskade.

Læs alle anvisninger, før du arbejder med dette værktøj.

- Læs og overhold alle sikkerheds- og farehenvvisninger på maskinen.
- Sørg for, at alle sikkerheds- og farehenvvisninger på maskinen altid er i læselig stand.
- Sikkerhedsanordningerne på maskinen må ikke afmonteres eller sættes ud af kraft.
- Kontrollér nettilslutningsledninger. Undlad at bruge defekte tilslutningsledninger.
- Udfør funktionstest, før maskinen tages i brug.
- Operatøren skal være mindst 18 år gammel. Lærlinge skal være mindst 16 år og må kun arbejde ved maskinen, hvis de er under opsyn.
- Personer, der er påvirket af alkohol, narkotika eller medikamenter, må ikke arbejde med maskinen.
- Brug arbejdshandsker under arbejdet.
- Udvis forsigtighed under arbejdet: Fare for personskade pga. roterende dele
- Vedligeholdelsesarbejde og afhjælpning af fejl skal udføres med motoren slukket. Træk netstikket ud!
- Installation, reparation og vedligeholdelsesarbejde på elinstallationen må kun udføres af fagfolk.

- Alle beskyttelses- og sikkerhedsanordninger skal genmonteres omgående efter udført reparation eller vedligeholdelse.
- Sluk motoren, når du forlader arbejdspladsen. Træk netstikket ud!
- Sørg for tilstrækkelig belysning
- Hvis der opstår fare, skal maskinen slukkes og netstikket trækkes ud!
- Man må aldrig anbringe hænderne på bevægelige maskindele, mens maskinen er tændt.

5. Yderligere sikkerhedsforskrifter for betonblandere

- Betonblanderen må kun tages i brug, når den er fuldstændigt monteret.
- Tilslutningsledningerne skal kontrolleres for skader inden ibrugtagning.
- Benyt sikkerhedssko, handsker, beskyttelsesbriller og ansigtsmaske.
- Hold hænder og fødder på afstand af bevægelige dele.
- Undlad at række hånden ind i den kørende blandetromle.
- Undlad at indføre genstande i den kørende blandetromle, f.eks. en skovl eller lignende.
- Fare for personskade pga. den roterende blandetromle.
- Betonblanderen må kun benyttes med originale reservedele.
- Reparation af betonblanderen må kun udføres af kvalificerede fagfolk.
- Driftsklare betonblandere skal altid være under opsyn.
- Sluk maskinen, og træk stikket ud af stikkontakten, når du forlader arbejdspladsen.

⚠ Advarsel! Dette elværktøj fremstiller et elektromagnetisk felt under driften. Dette felt kan under bestemte omstændigheder forringe aktive eller passive medicinske implantater. For at forringe faren for alvorlige kvæstelser eller kvæstelser med døden til følge anbefales det personer med medicinske implantater at gå til læge og kontakte producenten af det medicinske implantat, før elværktøjet betjenes.

6. Restrisici

Maskinen er bygget efter det aktuelle tekniske niveau og de anerkendte sikkerhedstekniske regler.

Alligevel kan der være tilbageværende risici under driften.

- Fare for personskade pga. roterende dele.
- Fare som følge af strøm, hvis der bruges ikke-godkendte elektriske tilslutningsledninger.
- Desuden kan der forefindes ikke-åbenbare tilbageværende risici, selv om alle foranstaltninger er truffet.
- Restrisici kan reduceres til et minimum, hvis "Sikkerhedsforskrifterne" og "Tilsiget brug" samt betjeningsvejledningen overholdes.

7. Tekniske data

	MIX160	MIX180
Motor	230V / 50 Hz 0,65 kW	230V / 50Hz 0,80 kW
Volumen	160 l	180 l
Beskyttelsesklasse	IP45D	IP45D
Dimensioner	1280 x 840 x 1300 mm	1280 x 840 x 1340 mm
Vægt	53,8 kg	56,5 kg
Lydtryksniveau L_{pA}	70 dB(A)	68 dB(A)
Usikkerhed K	2,8 dB(A)	5,2 dB(A)
Lydeffektniveau L_{WA}	93 dB(A)	93 dB(A)
Usikkerhed K	2,8 dB(A)	5,2 dB(A)

Information vedr. støjvirkning

⚠ **Advarsel:** Støj kan have en alvorlig indvirkning på dit helbred. Hvis maskinstøjen overstiger 85 dB (A), skal du benytte egnet høreværn. Hvis den elektriske tilslutning er defekt, kan strømmen falde, når maskinen startes. Dette kan påvirke andre maskiner negativt (f.eks. blinkende lamper). Svarer den elektriske spænding til $Z_{max} < 0,27$, bør sådanne fejl ikke kunne forekomme. (Men skulle det ske, skal man kontakte sin forhandler).

- Den angivne svingningsemissionsværdi er blevet målt iht. en standardiseret prøvningsmetode og kan bruges til at sammenligne et el-værktøj med et andet;

- Den angivne svingningsemissionsværdi kan også bruges til at gennemføre en indledende vurdering af belastningen.

⚠ Advarsel:

- Svingningsemissionsværdien kan afvige fra den angivne værdi, når el-værktøjet rent faktisk bruges, afhængigt af, hvordan el-værktøjet bruges;
- Forsøg at holde vibrationsbelastningen så lav som mulig. Brug af handsker, når værktøjet er i brug, og begrænsning af arbejdstiden er eksempler på foranstaltninger, der kan træffes for at reducere vibrationsbelastningen. I denne forbindelse skal der tages højde for alle dele af driftscyklussen (f.eks. tider, hvor elværktøjet er slukket, og tider, hvor det godt nok er tændt, men hvor det kører uden belastning).

8. Udpakning

- Der skal være to personer om at tage betonblanderen ud af papkassen.
- Fjern emballeringsmaterialet samt emballage-/transportsikringer (hvis sådanne findes).
- Kontrollér, om leveringsomfanget er fuldstændigt.
- Kontrollér alle dele for evt. transportskader umiddelbart efter udpakningen. Informér straks transportfirmaet i tilfælde af reklamation. Senere reklamationer anerkendes ikke.
- Opbevar så vidt muligt emballagen frem til udløbet af garantiperioden.
- Gør dig fortløbig med apparatet ved at læse brugsanvisningen, før arbejdet startes.
- Tilbehør samt slid- og reservedele må kun være originale dele. Reservedele fås hos din forhandler.
- Husk at bestillinger skal være forsynet med artikelnumre samt apparattype og fremstillingsår.

⚠ Pas på!

**Maskinen og emballeringsmaterialet er ikke-
getøj! Børn må ikke lege med plastposer, folie og smådele! Fare for slugning og kvælning!**

9. Montering

⚠ Pas på!

Betonblanderen må først tages i brug, når den er fuldstændigt monteret.

1. Monting af hjul (12)) (fig. 3)

På den bageste fod med hjulaksel (11) monteres split i begge sider, skive, hjul (12), skive, split.

Efter monteringen afbøjes splitterne en smule

2. Montering af fod foran (1) med ramme (3) (fig. 4)

Stik støttefoden (1) ind i rammen (3) og fastgør den med to M8x70 sekskantskruer. Indsæt fjederen i den hertil indrettede anordning. Indfør betjeningsstangen (14) nedefra gennem fjederen, og forbind den med forlængerstangen (15).

3. Montering af ramme (3) med hjulstøtte (fig. 5)

Monter ramme og hjulstøtte kpl. med 2 sekskantskruer M8x70, 2 skiver 8 mm, 2 fjederringe, 2 møtrikker M8. Spænd skruerne fast.

4. Montering af tromleunderdel (7) med ramme (3) (fig. 6)

Tromle-underdelen (7) inkl. lejeholder (6) sættes på det formonterede stel og fastspændes med 2 sekskantskruer M8x65, 2 skiver, 2 fjederringe og 2 møtrikker M8.

Herefter sikres der med spiralring Ø42. Den modsatte side fastgøres med låseplade og 2 M8x20 sekskantskruer.

5. Montering af blander (9) (fig. 7)

Blanderen (9) fastgøres til tromleunderdelen med 2 stjerneskruer M10x20 (7) inkl. 2 skiver, 2 fjederringe og 2 møtrikker M10. Mellem blanderen (9) og tromlen (7) indlægges en gummiskive.

6. Montering af tromleoverdel (5) (fig. 8)

Læg gummiringen på underdelen. Påsæt tromleoverdelen (5).

Pas på! De påklæbde pile markerer den nøjagtige indjustering af tromlens underdel (7) og overdel (5). Tromleoverdelen (5) indjusteres og monteres på tromleunderdelen med stjerneskruer M10x16 inkl. skiver (7) og spændes fast. Blanderen (9) fastgøres til tromleunderdelen (7) med 2 stjerneskruer M10x20, 2 låseskiver inkl. 2 skiver, 2 fjederringe og 2 møtrikker M10. Mellem blanderen (9) og tromlen (5/7) indlægges en gummiskive.

7. Montering af drejhjul (4) (fig. 9)

Monter drejhjulet (4) og låseskiven (13) til yderflangen med to M8-sekskantskruer, skiver, fjederringe og låsemøtrikker.

8. Montering af motorhus (2) (fig. 10)

Sæt motorhuset (2) på holdepladen, og fastlås det med 4 låsemøtrikker M8 inkl. skiver. Fastgørelse på rammen sker med M8x70-sekskantskruen (3).

10. Drift

Betontromlen må kun benyttes, hvis ingen dele (f.eks. beskyttelsesafdækninger) mangler eller er defekte, og hvis tilslutningsledningen ikke er beskadiget.

Opstilling:

- Stil betonblanderen vandret på et plant, fast underlag.
- Pas på ikke at stille betonblanderen på tilslutningsledningen!
- Træk tilslutningsledningen således, at denne ikke bukkes, klemmes eller kan blive beskadiget på anden måde.

Bemærk:

Tromlen skal kunne drejes til højre og til venstre. Til tømning af tromlen skal der nedenunder være plads til en trillebør.

Tænding:

- Forbind maskinens ledning med stikkontakten **Tænding på "I" (grøn knap) / slukning på "0" (rød knap)**

Isætning af batterier (fig. 11.1 + 11.2)

- Man indstiller tromlen ved at trække håndhjulet på siden tilbage, så tromlen kan bevæges.
- Når tromlen er i den ønskede position, spænder man atter håndhjulet fast.

Fyldning

- Inden fyldning skal man sikre sig, at tromlens åbning er indjusteres således, at der ikke kan falde blandingsmateriale ud af tromlen. (Fig. 12)
- Påfyld blandingsmaterialet, mens tromlen roterer (**undlad at overfylde tromlen**)
Forsigtig! Fare pga. bevægelige dele

Tømning

- Tromlen tømmes ved at dreje den nedad
- Husk at anbringe en passende beholder (f.eks. en trillebør) under tromlen.
- Sørg for, at der ikke kan falde blandingsmateriale ned på jorden

11. El-tilslutning

Den installerede elmotor er tilsluttet, så den er driftsklar. Tilslutningen opfylder de relevante VDE- og DIN-bestemmelser.

Nettilslutningen hos kunden samt den anvendte forlængerledning skal opfylde disse forskrifter.

⚠️ **Vigtige anvisninger**

Overbelastes motoren, slukker den af sig selv.

Efter en afkølingsfase (varierer tidsmæssigt), kan motoren tændes igen.

Beskedigede elektriske tilslutningsledninger

Der opstår ofte isoleringsskader på elektriske tilslutningsledninger.

Dette skyldes:

- Tryksteder, når tilslutningsledninger trækkes gennem vinduer eller døråbninger.
- Knæksteder, hvis tilslutningsledningerne fastgøres eller trækkes forkert.
- Skæresteder, når tilslutningsledningerne køres over.
- Isolationskader, når stikket trækkes ud af stikkontakten på væggen.
- Revner pga. ældning af isoleringen. Sådanne defekte elektriske tilslutningsledninger må ikke anvendes og er livsfarlige pga. **isoleringsskaderne!**

Elektriske tilslutningsledninger skal kontrolleres for skader med jævne mellemrum. Sørg for, at tilslutningsledningen ikke hænger i lysnettet, når den kontrolleres. Elektriske tilslutningsledninger skal opfylde de relevante VDE- og DIN-bestemmelser. Brug kun tilslutningsledninger med mærkningen H 07 RN.

Påtryk af typebetegnelsen på tilslutningsledningen er et krav.

Vekselstrømsmotor

- Vekselstrømsmotor 230 V/ 50 Hz, netspænding 230 Volt / 50 Hz.
- Anvendelse af fejlstrømsafbryder ("HFI-relæ") anbefales ved en 230V-tilslutning. Hvis der anvendes forlængerledning, skal denne sættes direkte i HFI-relæet.
- Ved brug i Schweiz må betonblanderen kun forbindes med stikkontakter, der er beskyttet af en fejlstrømsafbryder.
- Nettilslutning og forlængerledning kan have både 3 og 2 ledere.

- med 3 ledere: P + N + SL. - (1/N/PE); med 2 ledere: P + N - (1/N)
- Forlængerledninger skal have et tværsnit på mindst 1,5 mm².
- Tilslutningsledning, stik og koblingsdåse skal være stænkviksbeskyttet.
- Nettilslutningen skal sikres med maks. 16 A.

Tilslutning og reparation af elektrisk udstyr må kun forestås af autoriserede elinstallatører.

Ved forespørgsler bedes følgende data opgives:

- Motorens strømtype.
- Dataene på maskinens typeskilt.

Sendes motoren tilbage, skal du huske at vedlægge hele drivenheden med kontakt/afbryder.

12. Rengøring

⚠️ **Pas på! Sluk maskinen, vent til tromlen står stille, og træk netstikket ud af stikkontakten.**

Hver gang man har brugt betonblanderen, skal tromlen rengøres med vand.

Fjern cement og stivnet mørtel. Motorhuset og tromlen må ikke udbankes med en skovl eller andre hårde genstande, da dette kan give skader.

13. Vedligeholdelse

⚠️ **Pas på!**

Ved alt arbejde og reparation på betonblanderen:

Sluk betonblanderen, vent til tromlen står stille, og træk netstikket ud af stikkontakten.

Reparation må kun udføres af kvalificerede fagfolk.

Inden hver ibrugtagning af betonblanderen skal der foretages visuel kontrol.

Samtlige sikkerhedsdele skal være monteret.

Der må ikke anvendes defekte tilslutningsledninger

Kontrol/justering af remspænding

⚠️ **Pas på! Sluk maskinen, vent til tromlen står stille, og træk netstikket ud af stikkontakten.**

- Motorhusets afdækning fjernes, remspændingen kontrolleres (når man presser på remmen med en finger, skal denne kunne presses ca. 5 mm ind.)

- Remme er sliddele, som skal udskiftes efter en bestemt periode. Ved behov løsner man skruerne på motoren, udskifter remmen, strammer den, og tilspænder atter skruerne.
- Motorafdækningen monteres igen.

Serviceinformationer

Vær opmærksom på, at følgende dele på dette produkt slides som følge af brug eller naturligt slid, og at der er brug for følgende dele som forbrugsmaterialer.

Sliddele*: Kilerem

* følger ikke nødvendigvis med leverancen!

Reserve dele og tilbehør fås hos vores service-center. Dette gøres ved at scanne QR-koden på forsiden.

14. Transport

⚠ Pas på!

Træk lysnetstikket ud inden hver transport.

1. Stil påfyldningsåbningen nedad.
2. Ved transport på et køretøj skal skruerne fjernes og fødderne klappes ind.
3. Blanderen skal sikres med stropper, så den ikke kan skride
4. Betonblanderen må ikke løftes med kran

15. Opbevaring

Apparatet og dets tilbehør skal opbevares mørkt, tørt og frostsikkert og utilgængeligt for børn. Den optimale opbevaringstemperatur er mellem 5 og 30 °C. Opbevar elværktøjet i den originale emballage.

Tildæk elværktøjet for at beskytte det mod støv eller fugt.

Opbevar brugsanvisningen sammen med elværktøjet.

16. Bortskaffelse og genanvendelse

Oplysninger om emballage



Emballagematerialerne er genanvendelige. Emballage skal altid bortskaffes jf. gældende miljøregler.

Oplysninger om loven om brugt elektrisk og elektronisk udstyr (elskrot)



Brugt elektrisk og elektronisk udstyr (elskrot) hører ikke til husholdningsaffaldet, men skal indsamles og/eller bortskaffes separat!

- Brugte (genopladelige) batterier, der ikke er permanent installeret i et brugt apparat, skal udtages inden aflevering! Sådanne batterier skal bortskaffes i henhold til batteriloven.
- Ejere og/eller brugere af elektriske og elektroniske apparater er juridisk forpligtet til at returnere sådanne efter brug.
- Slutbrugeren er eneansvarlig for at slette sine personlige oplysninger på det brugte apparat, der skal bortskaffes!
- Symbolet med den overstregede skraldespand betyder, at brugte elektriske og elektroniske apparater (elskrot) ikke må bortskaffes sammen med husholdningsaffald.
- Brugte elektriske og elektroniske apparater (elskrot) kan afleveres gratis på følgende steder:
 - Offentlige bortskaffelses- og/eller indsamlingssteder (f.eks. kommunale genbrugsstationer)
 - Salgssteder for elektroniske apparater (fysiske butikker og online), forudsat at forhandleren er forpligtet til at tage sådanne apparater retur - eller tilbyder dette frivilligt.
 - Du kan gratis aflevere op til tre brugte elektriske apparater pr. apparattype, med en maksimal kantlængde på 25 centimeter, hos producenten uden først at skulle købe et nyt apparat hos samme, eller du kan aflevere sådanne apparater på et andet autoriseret indsamlingssted i dit nærrområde.
 - Du kan indhente yderligere tilbagetagningsbetingelser hos producenten og distributører hos disse respektive kundeservice.
- Hvis et nyt elektrisk apparat leveres af producenten til en privat husstand, kan producenten foranledige, at det gamle elektriske apparat afhentes gratis efter anmodning fra slutbrugeren. For at gøre dette skal du kontakte producentens kundeservice.
- Disse erklæringer gælder kun for apparater, der installeres og sælges i landene i EU, og som er underlagt det europæiske direktiv 2012/19/EU. I lande uden for EU kan der gælde forskellige regler for bortskaffelse af brugte elektriske og elektroniske apparater (elskrot).

17. Afhjælpning af fejl

Fejl	Mulig årsag	Afhjælpning
Motor slukker	Motor overbelastet	Lad motor køle af
Motor kører, tromle står stille	Kilerem glider	Udskift kilerem

Ved øvrige fejl skal betonblanderen slukkes, netstikket trækkes ud og fejlen afhjælpes af en autoriseret specialist

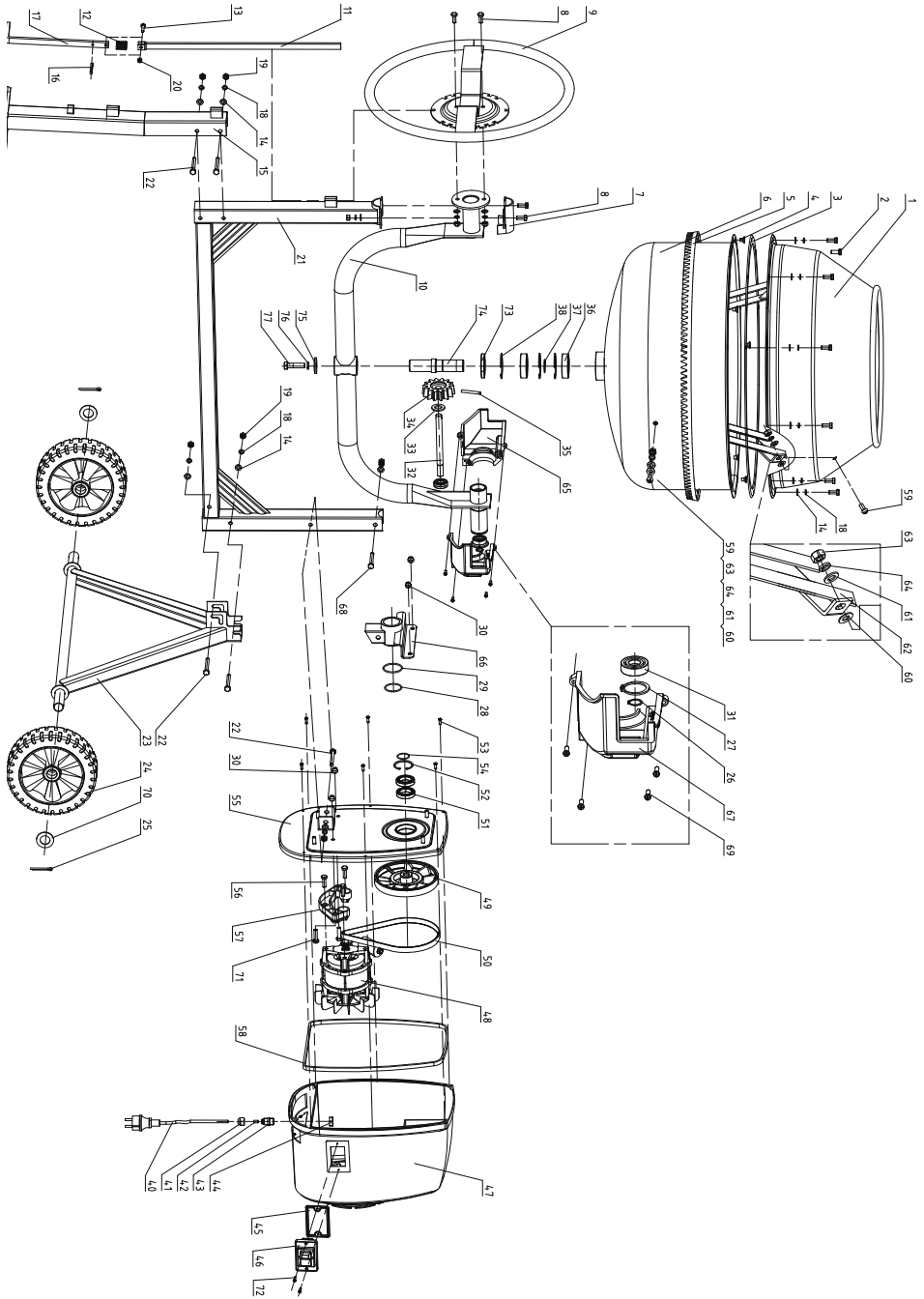

EG-Konformitätserklärung Originalkonformitätserklärung

EC Declaration of Conformity

Déclaration de conformité EC



Scheppach GmbH, Günzburger Str. 69, D-89335 Ichenhausen

DE	erklärt folgende Konformität gemäß EU-Richtlinie und Normen für den Artikel	ES	declara la conformidad siguiente según la directiva la UE y las normas para el artículo
GB	hereby declares the following conformity under the EU Directive and standards for the following article	PT	declara o seguinte conformidade com a Directiva da UE e as normas para o seguinte artigo
FR	déclare la conformité suivante selon la directive UE et les normes pour l'article	NL	verklaart hierbij dat het volgende artikel voldoet aan de daarop betrekking hebbende EG-richtlijnen en normen
IT	dichiara la seguente conformità secondo le direttive e le normative UE per l'articolo		

Marke / Brand / Marque:
 Art.-Bezeichnung:
 Article name:
 Nom d'article:
 Art.-Nr. / Art. no.: / N° d'ident.:

SHEPPACH
BETONMISCHER - MIX160 / MIX180
CONCRETE MIXER - MIX160 / MIX180
BÉTONNIÈRE - MIX160 / MIX180
5908405901 / 5908406901

2014/29/EU	2004/22/EG	89/686/EWG_96/58/EG	x 2000/14/EG_2005/88/EG
2014/35/EU	2014/68/EU	90/396/EWG	Annex V Annex VI Noise: MIX160: measured $L_{WA} = 90$ dB(A); guaranteed $L_{WA} = 93$ dB(A), $P = 0,65$ kW MIX180: measured $L_{WA} = 88$ dB(A); guaranteed $L_{WA} = 93$ dB(A), $P = 0,8$ kW Notified Body: TÜV Rheinland LGA Products GmbH, Tillystraße 2 90431 Nürnberg - Germany Notified Body No.: 0197
x 2014/30/EU	x 2011/65/EU*		
x 2006/42/EG	Annex IV Notified Body: Notified Body No.: Certificate No.:		
2016/1628/EU		Emission. No.:	

Standard references:

EN 55014-1:2017+A11:2020; EN 55014-2:2015; EN IEC61000-3-2:2019; EN 61000-3-3:2013+A1:2019; EN ISO 12100:2010; EN 60204:2018; EN 12151:2007

Die alleinige Verantwortung für die Ausstellung dieser Konformitätserklärung trägt der Hersteller.
 This declaration of conformity is issued under the sole responsibility of the manufacturer.
 Le fabricant assume seul la responsabilité d'établir la présente déclaration de conformité.

* Der oben beschriebene Gegenstand der Erklärung erfüllt die Vorschriften der Richtlinie 2011/65/EU des Europäischen Parlaments und des Rates vom 8. Juni 2011 zur Beschränkung der Verwendung bestimmter gefährlicher Stoffe in Elektro- und Elektronikgeräten.

The object of the declaration described above fulfils the regulations of the directive 2011/65/EU of the European Parliament and Council from 8th June 2011, on the restriction of the use of certain hazardous substances in electrical and electronic equipment.

L'appareil décrit ci-dessus dans la déclaration est conforme aux réglementations de la directive 2011/65/EU du Parlement Européen et du Conseil du 8 juin 2011 visant à limiter l'utilisation de substances dangereuses dans la fabrication des appareils électriques et électroniques.

Ichenhausen, den 28.06.2022

i. V. Andreas Pecher
 Unterschrift / Andreas Pecher / Head of Project Management

First CE: 2016
Subject to change without notice

Documents registrar: Viktor Härtl
 Günzburger Str. 69, D-89335 Ichenhausen

EG-Konformitätserklärung Originalkonformitätserklärung

EC Declaration of Conformity

Déclaration de conformité EC



Scheppach GmbH, Günzburger Str. 69, D-89335 Ichenhausen

DE	erklärt folgende Konformität gemäß EU-Richtlinie und Normen für den Artikel	PL	deklaruje, że produkt jest zgodny z następującymi dyrektywami UE i normami
GB	hereby declares the following conformity under the EU Directive and standards for the following article	HU	az EU-irányelv és a vonatkozó szabványok szerinti következo megfeleloségi nyilatkozatot teszi a termékre
CZ	prohlašuje následující shodu podle směrnice EU a norem pro výrobek	HR	ovime izjavljuje da postoji sukladnost prema EU-smjernica i normama za sljedece artikle
SK	prehlasuje nasledujúcu zhodu podľa smernice EU a noriem pre výrobok	SI	izjavlja sledeco skladnost z EU-direktivo in normami za artikel

Marke / Brand / Marque:

SHEPPACH

Art.-Bezeichnung:

BETONMISCHER - MIX160 / MIX180

Article name:

CONCRETE MIXER - MIX160 / MIX180

Nom d'article:

BÉTONNIÈRE - MIX160 / MIX180

Art.-Nr. / Art. no.: / N° d'ident.:

5908405901 / 5908406901

2014/29/EU	2004/22/EG	89/686/EWG_96/58/EG	x 2000/14/EG_2005/88/EG
2014/35/EU	2014/68/EU	90/396/EWG	Annex V Annex VI Noise: MIX160: measured L_{WA} = 90 dB(A); guaranteed L_{WA} = 93 dB(A), P = 0,65 kW MIX180: measured L_{WA} = 88 dB(A); guaranteed L_{WA} = 93 dB(A), P = 0,8 kW Notified Body: TÜV Rheinland LGA Products GmbH, Tillystraße 2 90431 Nürnberg - Germany Notified Body No.: 0197
x 2014/30/EU	x 2011/65/EU*		
x 2006/42/EG	Annex IV Notified Body: Notified Body No.: Certificate No.:		
			2016/1628/EU
			Emission. No.:

Standard references:

EN 55014-1:2017+A11:2020; EN 55014-2:2015; EN IEC61000-3-2:2019; EN 61000-3-3:2013+A1:2019; EN ISO 12100:2010; EN 60204:2018; EN 12151:2007

Die alleinige Verantwortung für die Ausstellung dieser Konformitätserklärung trägt der Hersteller.

This declaration of conformity is issued under the sole responsibility of the manufacturer.

Le fabricant assume seul la responsabilité d'établir la présente déclaration de conformité.

* Der oben beschriebene Gegenstand der Erklärung erfüllt die Vorschriften der Richtlinie 2011/65/EU des Europäischen Parlaments und des Rates vom 8. Juni 2011 zur Beschränkung der Verwendung bestimmter gefährlicher Stoffe in Elektro- und Elektronikgeräten.

The object of the declaration described above fulfils the regulations of the directive 2011/65/EU of the European Parliament and Council from 8th June 2011, on the restriction of the use of certain hazardous substances in electrical and electronic equipment.

L'appareil décrit ci-dessus dans la déclaration est conforme aux réglementations de la directive 2011/65/EU du Parlement Européen et du Conseil du 8 juin 2011 visant à limiter l'utilisation de substances dangereuses dans la fabrication des appareils électriques et électroniques.

Ichenhausen, den 28.06.2022

Unterschrift / Andreas Pecher / Head of Project Management

First CE: 2016

Subject to change without notice

Documents registrar: Viktor Härtl

Günzburger Str. 69, D-89335 Ichenhausen

EG-Konformitätserklärung Originalkonformitätserklärung

EC Declaration of Conformity

Déclaration de conformité EC



Scheppach GmbH, Günzburger Str. 69, D-89335 Ichenhausen

DE	erklärt folgende Konformität gemäß EU-Richtlinie und Normen für den Artikel	LV	apliecina šādu saskaņā ar ES direktīvu atbilstības un standarti šādu rakstu
GB	hereby declares the following conformity under the EU Directive and standards for the following article	FI	vakuuttaa täten, että seuraava tuote täyttää ala esitetyt EU-direktiivit ja standardit
EE	kinnitab käesolevaga nimetatud toote vastavust märgitud EL direktiividele ja standarditele	SE	försäkrar härmed följande överensstämmelse enligt EU-direktiv och standarder för följande artikeln
LT	pareiškia, taip atitiktis pagal ES direktyvos ir standartai šį straipsnį	DK	erklærer hermed, at følgende produkt er i overensstemmelse med nedenstående EUDirektiver og standarder

Marke / Brand / Marque:

SCHEPPACH

Art.-Bezeichnung:

BETONMISCHER - MIX160 / MIX180

Article name:

CONCRETE MIXER - MIX160 / MIX180

Nom d'article:

BÉTONNIÈRE - MIX160 / MIX180

Art.-Nr. / Art. no. : / N° d'ident.:

5908405901 / 5908406901

2014/29/EU	2004/22/EG	89/686/EWG_96/58/EG	x 2000/14/EG_2005/88/EG
2014/35/EU	2014/68/EU	90/396/EWG	Annex V
x 2014/30/EU	x 2011/65/EU*		Annex VI Noise: MIX160: measured L_{WA} = 90 dB(A); guaranteed L_{WA} = 93 dB(A), P = 0,65 kW MIX180: measured L_{WA} = 88 dB(A); guaranteed L_{WA} = 93 dB(A), P = 0,8 kW Notified Body: TÜV Rheinland LGA Products GmbH, Tillystraße 2 90431 Nürnberg - Germany Notified Body No.: 0197
x 2006/42/EG			2016/1628/EU
Annex IV Notified Body: Notified Body No.: Certificate No.:			Emission. No.:

Standard references:

EN 55014-1:2017+A11:2020; EN 55014-2:2015; EN IEC61000-3-2:2019; EN 61000-3-3:2013+A1:2019; EN ISO 12100:2010; EN 60204:2018; EN 12151:2007

Die alleinige Verantwortung für die Ausstellung dieser Konformitätserklärung trägt der Hersteller.

This declaration of conformity is issued under the sole responsibility of the manufacturer.

Le fabricant assume seul la responsabilité d'établir la présente déclaration de conformité.

* Der oben beschriebene Gegenstand der Erklärung erfüllt die Vorschriften der Richtlinie 2011/65/EU des Europäischen Parlaments und des Rates vom 8. Juni 2011 zur Beschränkung der Verwendung bestimmter gefährlicher Stoffe in Elektro- und Elektronikgeräten.

The object of the declaration described above fulfils the regulations of the directive 2011/65/EU of the European Parliament and Council from 8th June 2011, on the restriction of the use of certain hazardous substances in electrical and electronic equipment.

L'appareil décrit ci-dessus dans la déclaration est conforme aux réglementations de la directive 2011/65/EU du Parlement Européen et du Conseil du 8 juin 2011 visant à limiter l'utilisation de substances dangereuses dans la fabrication des appareils électriques et électroniques.

Ichenhausen, den 28.06.2022

Unterschrift / Andreas Pecher / Head of Project Management

First CE: 2016
Subject to change without notice

Documents registrar: Viktor Härtl
Günzburger Str. 69, D-89335 Ichenhausen

Garantie DE

Offensichtliche Mängel sind innerhalb von 8 Tagen nach Erhalt der Ware anzuzeigen, andernfalls verliert der Käufer sämtliche Ansprüche wegen solcher Mängel. Wir leisten Garantie für unsere Maschinen bei richtiger Behandlung auf die Dauer der gesetzlichen Gewährleistungsfrist ab Übergabe in der Weise, dass wir jedes Maschinenteil, das innerhalb dieser Zeit nachweisbar in Folge Material- oder Fertigungsfehler unbrauchbar werden sollte, kostenlos ersetzen. Für Teile, die wir nicht selbst herstellen, leisten wir nur insoweit Gewähr, als uns Gewährleistungsansprüche gegen die Vorlieferanten zustehen. Die Kosten für das Einsetzen der neuen Teile trägt der Käufer. Wandlungs- und Minderungsansprüche und sonstige Schadensersatzansprüche sind ausgeschlossen.

Warranty GB

Apparent defects must be notified within 8 days from the receipt of the goods. Otherwise, the buyer's rights of claim due to such defects are invalidated. We guarantee for our machines in case of proper treatment for the time of the statutory warranty period from delivery in such a way that we replace any machine part free of charge which provably becomes unusable due to faulty material or defects of fabrication within such period of time. With respect to parts not manufactured by us we only warrant insofar as we are entitled to warranty claims against the upstream suppliers. The costs for the installation of the new parts shall be borne by the buyer. The cancellation of sale or the reduction of purchase price as well as any other claims for damages shall be excluded.

Garantie FR

Les défauts visibles doivent être signalés au plus tard 8 jours après la réception de la marchandise, sans quoi l'acheteur perd tout droit au dédommagement. Nous garantissons nos machines, dans la mesure où elles sont utilisées de façon conforme, pendant la durée légale de garantie à compter de la réception, sachant que nous remplaçons gratuitement toute pièce de la machine devenue inutilisable du fait d'un défaut de matière ou d'usinage durant cette période. Toutes les pièces que nous ne fabriquons pas nous-mêmes ne sont garanties que si nous avons la possibilité d'un recours en garantie auprès des fournisseurs respectifs. Les frais de main d'œuvre occasionnés par le remplacement des pièces sont à la charge de l'acquéreur. Tous droits à réduction et toutes prétentions à une remise ainsi que tous autres droits à dommages et intérêts sont exclus

Garanzia IT

Vizi evidenti vanno segnalati entro 8 giorni dalla ricezione della merce, altrimenti decadono tutti i diritti dell'acquirente inerenti a vizi del genere. Appurato un impiego corretto da parte dell'acquirente, garantiamo per le nostre macchine per tutto il periodo legale di garanzia a decorrere dalla consegna in maniera tale che sostituiamo gratuitamente qualsiasi componente che entro tale periodo presenti dei vizi di materiale o di fabbricazione tali da renderlo inutilizzabile. Per componenti non fabbricati da noi garantiamo solo nella misura nella quale noi stessi possiamo rivendicare diritti a garanzia nei confronti dei nostri fornitori. Le spese per il montaggio dei componenti nuovi sono a carico dell'acquirente. Sono escluse pretese di risoluzione per vizi, di riduzione o ulteriori pretese di risarcimento danni.

Garantie NL

Zichtbare gebreken moeten binnen de 8 dagen na ontvangst van de goederen worden gemeld, zo niet verliest de verkoper elke aanspraak op grond van deze gebreken. Onze machines worden geleverd met een garantie voor de duur van de wettelijke garantietermijn. Deze termijn gaat in vanaf het moment dat de koper de machine ontvangt. De garantie houdt in dat wij elk onderdeel van de machine dat binnen de garantietermijn aantoonbaar onbruikbaar wordt als gevolg van materiaal- of productiefouten, kosteloos vervangen. De garantie vervalt echter bij verkeerd gebruik of verkeerde behandeling van de machine. Voor onderdelen die wij niet zelf produceren, geven wij enkel de garantie die wij zelf krijgen van de oorspronkelijke leverancier. De kosten voor de montage van nieuwe onderdelen vallen ten laste van de koper. Eisen tot het aanbrengen van veranderingen of het toestaan van een korting en overige schadeloosstellingsclaims zijn uitgesloten.

Garantía ES

Los defectos evidentes deberán ser notificados dentro de 8 días después de haber recibido la mercancía, de lo contrario el comprador pierde todos los derechos sobre tales defectos. Garantizamos nuestras máquinas en caso de manipulación correcta durante el plazo de garantía legal a partir de la entrega. Sustituiremos gratuitamente toda pieza de la máquina que dentro de este plazo se torne inútil a causa de fallas de material o de fabricación. Las piezas que no son fabricadas por nosotros mismos serán garantizadas hasta el punto que nos corresponda garantía del suministrador anterior. Los costes por la colocación de piezas nuevas recaen sobre el comprador. Están excluidos derechos por modificaciones, aminoraciones y otros derechos de indemnización por daños y perjuicios.

Garantia PT

Para este aparelho concedemos garantia de 24 meses. A garantia cobre exclusivamente defeitos de material ou de fabricação. Peças avariadas são substituídas gratuitamente. cabe ao cliente efetuar a substituição. Assumimos a garantia unicamente de peças genuínas. Não há direito à garantia no caso de: peças de desgaste, danos de transporte, danos causados pelo manejo indevido ou pela desatenção as instruções de serviço, falhas da instalação elétrica por inobservância das normas relativas à electricidade. Além disso, a garantia só poderá ser reivindicada para aparelhos que não tenham sido consertados por terceiros. O cartão de garantia só vale em conexão com a fatura.

Garantie DE

Offensichtliche Mängel sind innerhalb von 8 Tagen nach Erhalt der Ware anzuzeigen, andernfalls verliert der Käufer sämtliche Ansprüche wegen solcher Mängel. Wir leisten Garantie für unsere Maschinen bei richtiger Behandlung auf die Dauer der gesetzlichen Gewährleistungsfrist ab Übergabe in der Weise, dass wir jedes Maschinenteil, das innerhalb dieser Zeit nachweisbar in Folge Material- oder Fertigungsfehler unbrauchbar werden sollte, kostenlos ersetzen. Für Teile, die wir nicht selbst herstellen, leisten wir nur insoweit Gewähr, als uns Gewährleistungsansprüche gegen die Vorlieferanten zustehen. Die Kosten für das Einsetzen der neuen Teile trägt der Käufer. Wandlungs- und Minderungsansprüche und sonstige Schadensersatzansprüche sind ausgeschlossen.

Warranty GB

Apparent defects must be notified within 8 days from the receipt of the goods. Otherwise, the buyer's rights of claim due to such defects are invalidated. We guarantee for our machines in case of proper treatment for the time of the statutory warranty period from delivery in such a way that we replace any machine part free of charge which provably becomes unusable due to faulty material or defects of fabrication within such period of time. With respect to parts not manufactured by us we only warrant insofar as we are entitled to warranty claims against the upstream suppliers. The costs for the installation of the new parts shall be borne by the buyer. The cancellation of sale or the reduction of purchase price as well as any other claims for damages shall be excluded.

Záruka CZ

Viditelné vady jsou poukazatelné během 8 dní od obdržení zboží, jinak ztrácí zákazník všechny nároky týkající se takovýchto vad. Poskytujeme záruku na naše stroje, s kterými je správně zacházeno, na dobu zákonně záruční lhůty začínající od doručení tak, že bezplatně vyměníme každou část stroje, která se během této doby může stát prokazatelně nepoužitelnou následkem materiálové či výrobní vady. Na díly, které sami neopravujeme, poskytujeme záruku pouze v rozsahu, v němž nám přísluší nárok na záruční plnění vůči subdodavatelé. Náklady na instalaci nového dílu nese zákazník. Nárok na výměnu zboží, na slevu a jiné nároky na odškodnění jsou vyloučené.

Záruka SK

Zrejmé vady musia byť predstavené v priebehu 8 dní po obdržaní tovaru, ináč zákazník stratí všetky nároky týkajúce sa takejto vady. Ponúkame záruku na naše aparáty, ktoré sú správne používané počas zákonného termínu záruky tak, že bezplatne vymeníme každú časť aparátu, ktorá sa v priebehu tohto času môže stať dokázateľne nefunkčnou dôsledkom materiálnej či výrobnjej vady. Na časti ktoré sami nevyrábame, poskytujeme záruku iba v rozsahu, v ktorom nám prísluší nárok na záručné plnenie k subdodávateľovi. Za trovy týkajúce sa inštalácie novej súčiastky je zodpovedný zákazník. Nárok na výmenu tovaru, na zľavu a iné nároky na nahradenie škody sú vylúčené.

Szavatosság HU

A nyilvántaló hibákat ki kell jelenteni számtalott 8 napon belül az áruk, különben a vevő elveszti minden igényt az ilyen hibák. Kínálunk garanciát a gépeinket a megfelelő kezeléssel időtartamának hallgatlagos garancia a szállítás időpontját oly módon, hogy cserélje ki minden egyes részre ezen idő alatt észlelhető a sorban anyag-vagy gyártási legyen hibával, ingeny. Az alkatrészeket, hogy nem termel magunkat, hogy csak olyan garanciát, hiszen jogosultak jótállási igények beszállítókkal szemben. A költség beillesztése az új részek a vevőnek. Átalakítása és csökkentése követelések és egyéb kártérítési igények ki vannak zárva.

Gwarancja PL

Wszelkie uszkodzenia muszają być zgłaszane w przeciagu 8 dni od daty otrzymania towaru, w przeciwnym wypadku, prawo do reklamacji wygasa. Gwarantujemy, że w czasie trwania gwarancji wymienimy wszelkie części maszyny, które okazały się niesprawne na skutek wad materiału z jakiego zostały wykonane lub błędów w produkcji bez dodatkowych opłat pod warunkiem, że maszyna będzie obsługiwana zgodnie z zaleceniami. W odniesieniu do części nie produkowanych przez nas, gwarancja obowiązuje tylko w przypadku naszych dostawców. Koszty instalacji nowych części są ponoszone przez klienta. Odszkodowania wynikłe z uszkodzeń maszyny oraz redukcje ceny zakupu maszyny w ramach reklamacji nie będą rozpatrywane.

Garancija HR

Vidljive štete se moraju prijaviti u roku od 8 dana od primitka robe U suprotnom slučaju kupac gubi pravo na reklamaciju. Mi jamčimo za naše strojeve u slučaju ispravnog postupanja tijekom perioda zakonskog jamstva tako što zamijenujemo besplatno bilo koji dio stroja koji dokazano postane neupotrebljiv uslijed neispravnog materijala ili grešaka u proizvodnji u tom vremenskom periodu Za dijelove koje mi nismo proizveli jamčimo samo ukoliko imamo pravo na reklamaciju prema dobavljačima Troškove za ugradnju novih dijelova snosi kupac Molbe za smanjenjem cijene kao i sve druge reklamacije zbog šteta su isključene.

Garancija SI

Očitne pomanjkljivosti je potrebno naznaniti 8 dni po prejemu blaga, v nasprotnem primeru izgubi kupec vse pravice do garancije zaradi takšnih pomanjkljivosti. Za naše naprave dajemo garancijo ob pravilni uporabi za čas zakonsko določenega roka garancije od prodaje in sicer na takšen način, da vsak del naprave brezplačno nadomestimo, za katerega bi se v tem roku izkazalo, da je zaradi slabega materiala ali slabe izdelave neuporaben. Za dele, ki jih sami ne izdelujemo, jamčimo samo toliko, kolikor zahteva garancija drugih podjetij. Stroški za vstavljanje novih delov nosi kupec. Zahteve za spreminjanje in zmanjšanje ter ostale zahteve za nadomestilo škode so izključene.

Garantie DE

Offensichtliche Mängel sind innerhalb von 8 Tagen nach Erhalt der Ware anzuzeigen, andernfalls verliert der Käufer sämtliche Ansprüche wegen solcher Mängel. Wir leisten Garantie für unsere Maschinen bei richtiger Behandlung auf die Dauer der gesetzlichen Gewährleistungsfrist ab Übergabe in der Weise, dass wir jedes Maschinenteil, dass innerhalb dieser Zeit nachweisbar in Folge Material- oder Fertigungsfehler unbrauchbar werden sollte, kostenlos ersetzen. Für Teile, die wir nicht selbst herstellen, leisten wir nur insoweit Gewähr, als uns Gewährleistungsansprüche gegen die Vorlieferanten zustehen. Die Kosten für das Einsetzen der neuen Teile trägt der Käufer. Wandlungs- und Minderungsansprüche und sonstige Schadensersatzansprüche sind ausgeschlossen.

Warranty GB

Apparent defects must be notified within 8 days from the receipt of the goods. Otherwise, the buyer's rights of claim due to such defects are invalidated. We guarantee for our machines in case of proper treatment for the time of the statutory warranty period from delivery in such a way that we replace any machine part free of charge which provably becomes unusable due to faulty material or defects of fabrication within such period of time. With respect to parts not manufactured by us we only warrant insofar as we are entitled to warranty claims against the upstream suppliers. The costs for the installation of the new parts shall be borne by the buyer. The cancellation of sale or the reduction of purchase price as well as any other claims for damages shall be excluded.

Garantii EE

Ilmselgetest vigadest tuleb teatada 8 päeva jooksul pärast kauba kättesaamist, vastasel juhul kaotab ostja kõik õigused garantiile nimetatud vigade tõttu. Õige käsitsemise korral anname oma masinatele garantii seadusega ettenähtud ajaks alates kauba üleandmisest nii, et vahetame tasuta välja kõik masina osad, mis nimetatud aja jooksul peaks muutuma kasutuskõlbmatuks materjali- või tootmisvea tõttu. Osade eest, mida me ise ei tooda, anname garantii vaid selles osas, mis tarnija on meile garanteerinud. Uute osade paigaldamise kulud kannab ostja. Muutmis- ja amortisatsiooninõuded ning muud kahjutasunõuded välistatakse.

Garantija LV

Acīmredzami defekti ir jāpaziņo 8 dienu laikā no precēs saņemšanas. Pretējā gadījumā pircēja tiesības pieprasīt atlīdzību par šādiem defektiem ir spēkā neesošas. Mēs dodam garantiju savām iekārtām, ja pircējs pret tām atbilstoši izturas garantijas laikā. Mēs apņemas bez maksas piegādāt jebkuru rezerves daļu, kas iespējams kļūvusi nelietoājama bojātu materiālu vai ražošanas defektu dēļ šajā laika periodā. Attiecībā uz rezerves daļām, kuras nav mūsu ražotas, mēs garantējam tikai gadījumā, ja mums ir garantija no saviem piegādātājiem. Jauno detaļu uzstādīšanas izmaksas ir jāuzņemas pircējam. Pirkuma atcelšana vai pirkuma cenas samazināšana, kā arī jebkuras citas prasības par bojājumu atlīdzināšanu netiek izskatītas.

Garantija LT

Dėl akivaizdžiai matomų defektų turi būti informuota per 8 dienas nuo įrenginio gavimo momento. Kitu atveju pirkėjo teisė reikšti pretenziją dėl šių defektų yra negaliojanti. Savo įrenginiams mes garantuojame įstatymo nustatytą pilną aptarnavimą garantinio laikotarpio metu, jei yra laikomasi gamintojo-vartotojo susitarimo ir mes pažadame nemokamai pakeisti bet kurias mašinos dalis, sugedusias dėl blogos medžiagos ar gamyklinio broko. Mes neatsakome už dalis, pagamintas ne mūsų ir jūsų gautas iš kito tiekėjo. Naujų dalių montavimo kaštai yra pirkėjo atsakomybė. Pirkimo nutraukimas ar pirkimo kainos sumažinimas, kaip ir bet kurios kitos pretenzijos dėl nuostolių nebūs patenkinamos.

Garanti SE

Med denna maskin följer en 24 månaders garanti. Garantin täcker endast material- och konstruktionsfel. Defekta delar ersätts utan omkostningar, men kunden står för installationen. Vår garanti täcker endast original-delar. Anspråk på garanti öreligger inte för: garantin täcker ej, transportskador, skador orsakade av felaktig behandling och då skötsel föreskrifter inte beaktats. Vidare kan garantikrav endast ställas för maskiner som inte har reparerats av tredje part.

Takuu FI

Ilmeisistä puutteista tulee ilmoittaa kahdeksan päivän kuluessa tavaran vastaanottamisesta. Muutoin ostaja ei voi vaatia korvausta ko. puutteista. Annamme takuun oikein käsitellyille koneillemme lakisääteiseksi takuujaksi tavaran luovutuksesta alkaen siten, että vaihdamme korvauksetta minkä tahansa ko- neenosan, joka osoittautuu tämän ajan kuluessa käyttökelvottomaksi raaka-aine- tai valmistusvirheestä johtuen. Osille, joita emme valmistane itse, annamme takuun vain mikäli osien toimittaja on antanut niistä takuun meille. Uusien osien asennuskustannukset maksaa ostaja. Purku- ja vähennysvaatimukset ja muut vahingonkorvausvaatimukset eivät tule kysymykseen.

Garanti DK

Åbenlyse fejl og mangler skal anmeldes senest 8 dage efter modtagelsen af varen; ellers mister køberen alle garantikrav i forbindelse med sådanne fejl og mangler. Vi yder garanti på vores maskiner, hvis disse håndteres korrekt, i hele den lovligtige garantiperiode fra leveringsdatoen at regne i det omfang, at vi gratis udskifter enhver maskindel, der beviseligt er ubrugelig som følge af materiale- eller produktionfejl. For dele, som vi ikke selv fremstiller, yder vi kun garanti i det omfang, at vi kan rejse garantikrav over for underleverandørerne. Køberen opbeholder omkostningerne i forbindelse med montering af nye dele. Omstillings- og reduktionskrav samt andre erstatningskrav er udelukket.