

## Nástěnná umyvadlová baterie SLU 11B Nástenná umývadlová batéria SLU 11B

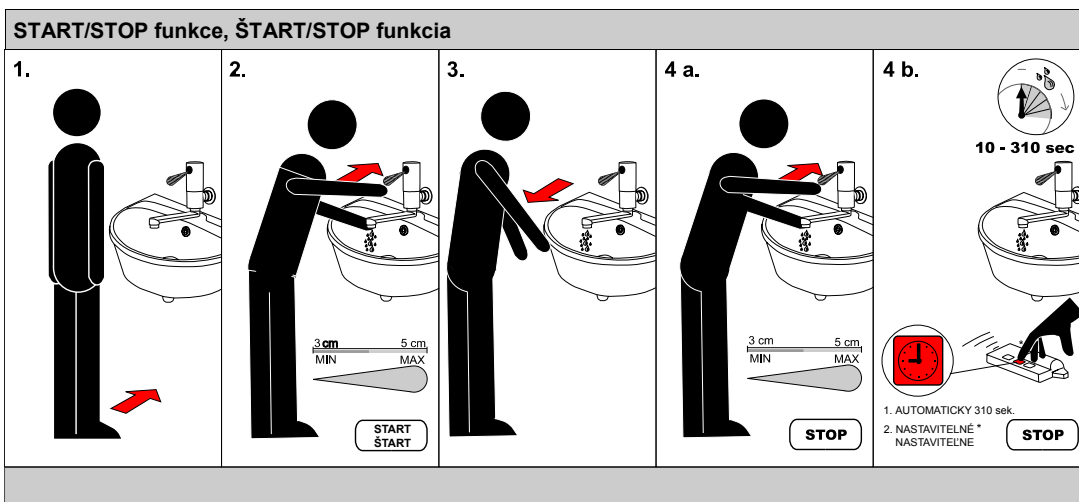
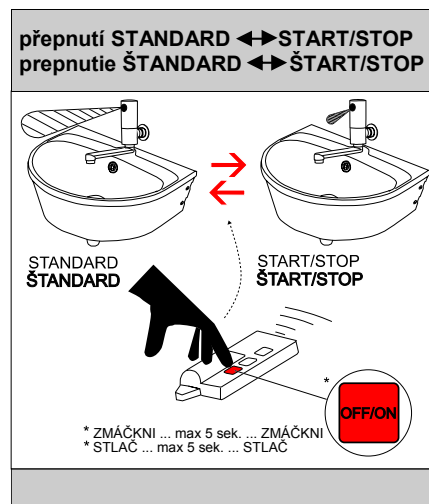
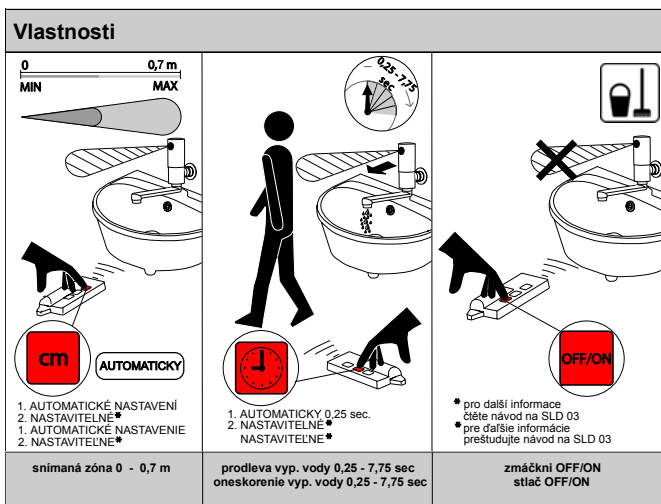
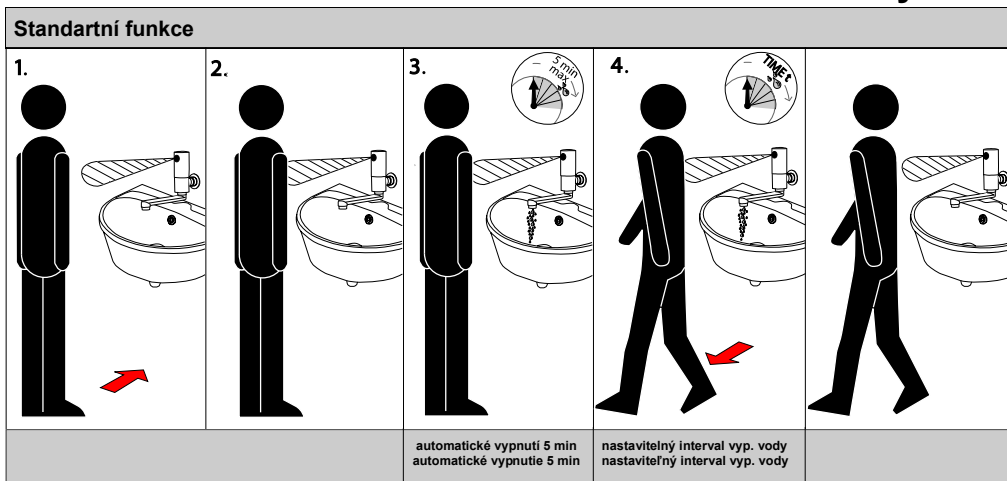

**Doporučené příslušenství**

SLA 09	Lithiová baterie 9V/1300 mAh, typ U9VL, životnost cca 2 roky při 4000 sepnutích měsíčně
SLD 03	Univerzální dálkové ovládání

**Doporučené príslušenstvo**

SLA 09	Lithiová batéria 9V/1300 mAh, typ U9VL, životnosť cca 2 roky pri 4000 zopnutiach mesačne
SLD 03	Univerzálne diaľkové ovládanie

### Specifikace dodávky, Špecifikácia dodávky

SLU 11B

Obj. č. 03115

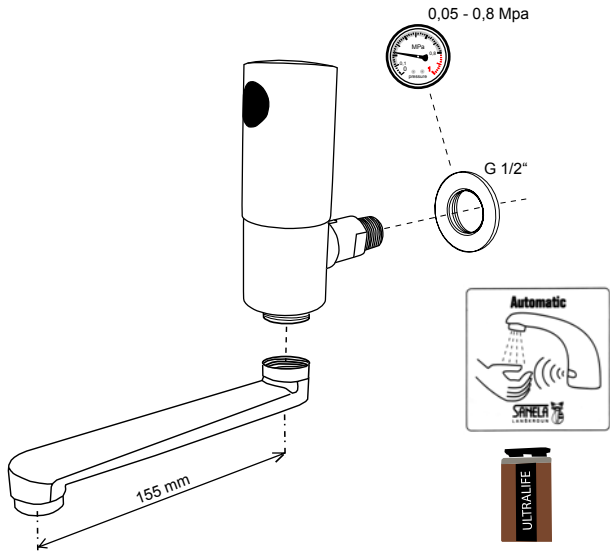

### Instalace, Inštalácia

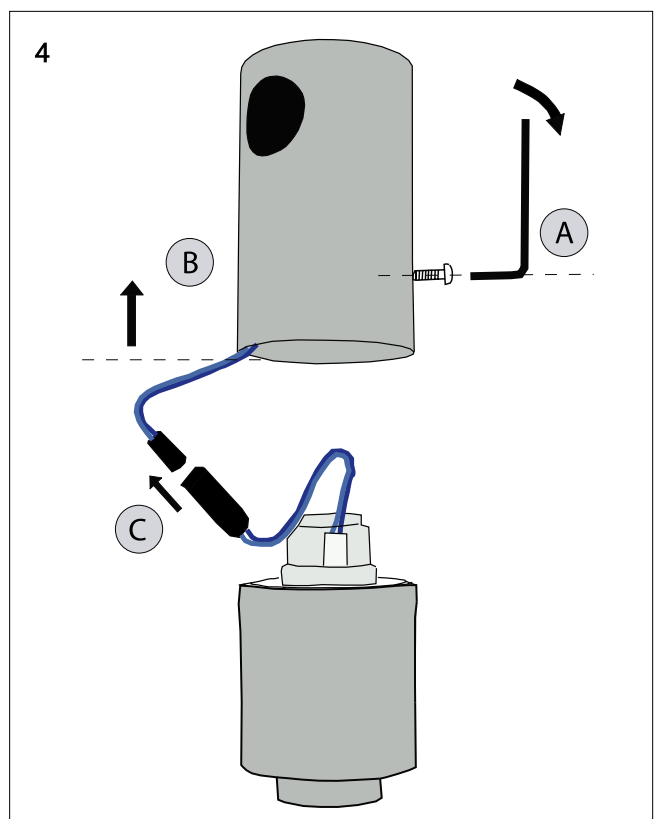
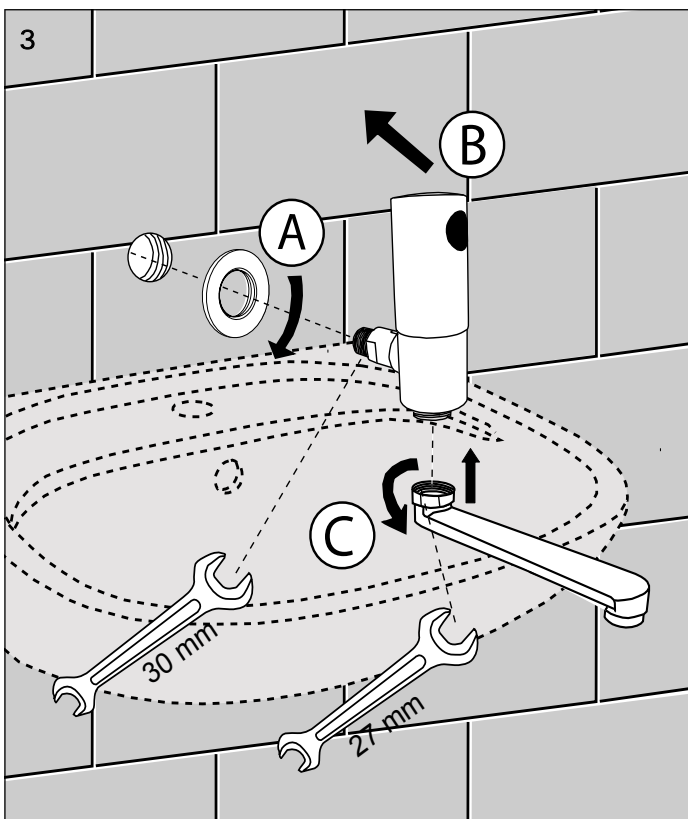
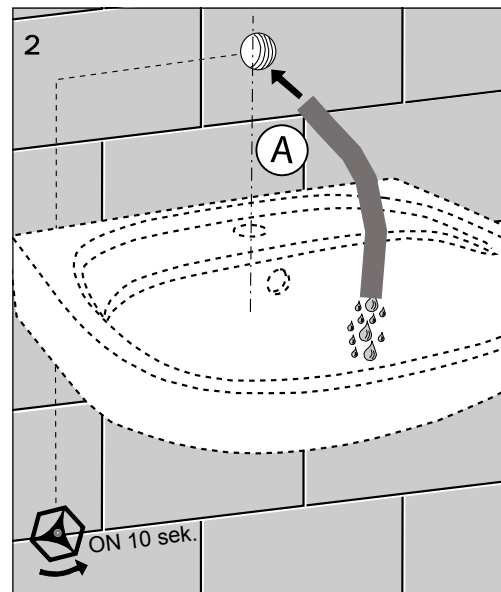
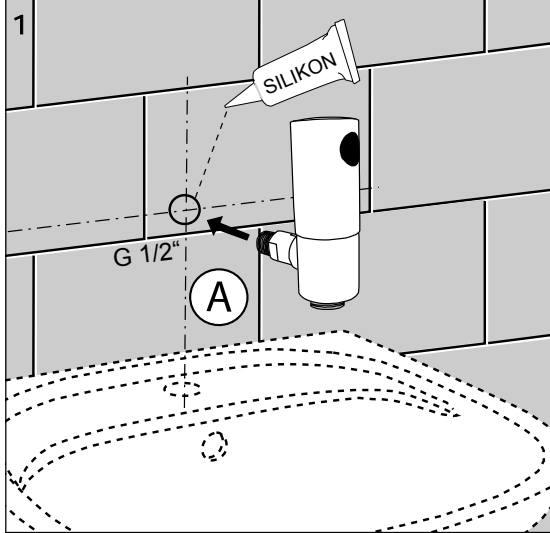

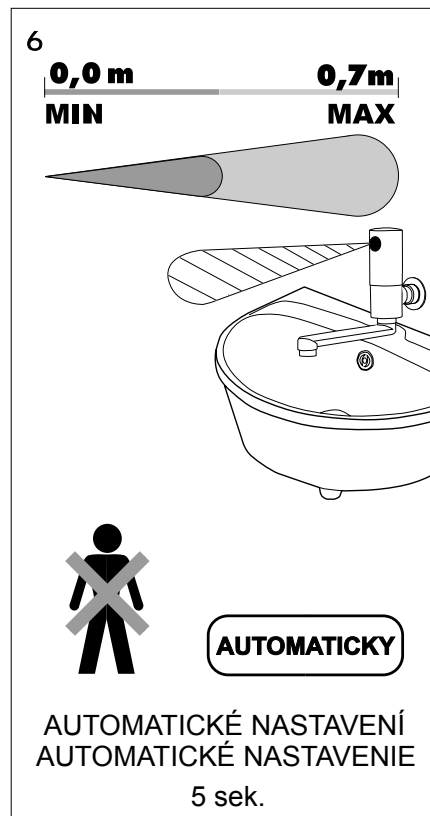
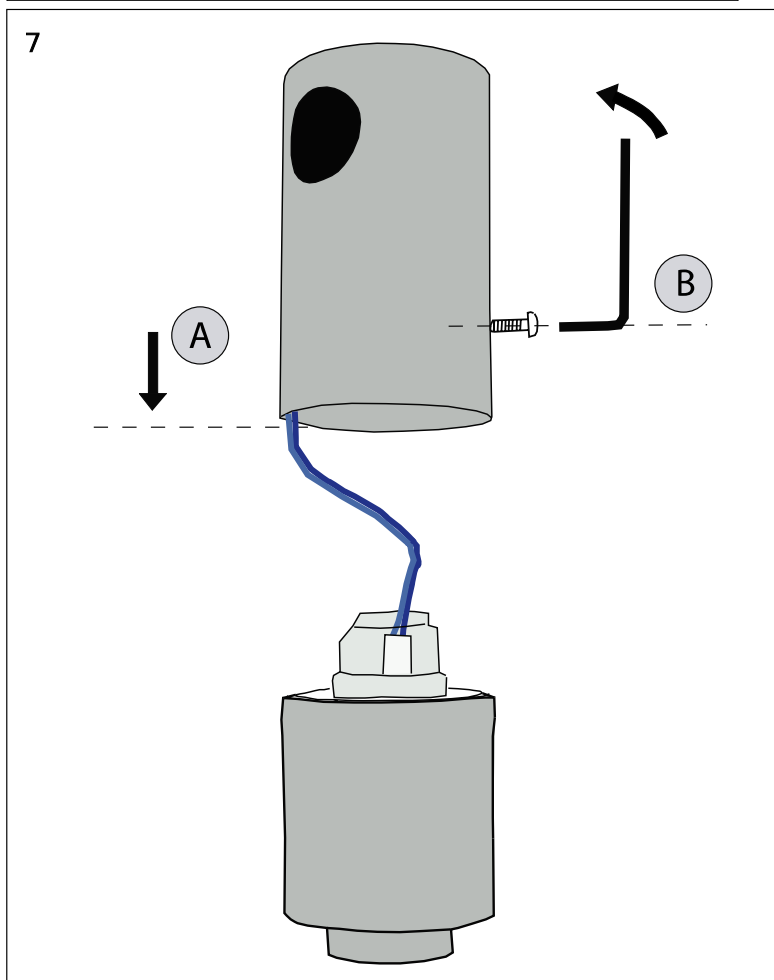
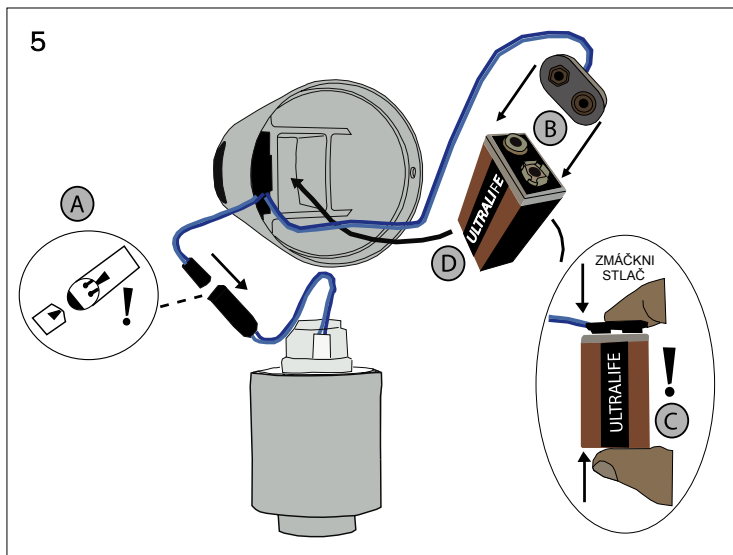

#### Servis

- vzhľadom k možnosti zanesení ventilu nečistotami z vody je doporučeno provést 1x ročně kontrolu sítka elektromagnetického ventilu, dotažení šroubových spojů a dosadacích ploch konektorů
- veškeré nerezové díly je možné čistit pouze vodou, mýdlem a měkkým hadrem, v žádném případě není možné použít agresivní a abrazivní čisticí prostředky
- po vybalení výrobku je nutné s obalem postupovat podle zákona o obalech
- výrobce ujišťuje, že na výrobek je vydáno prohlášení o shodě v souladu se zákonem č. 22/1997 Sb.

#### Servis





- vzhľadom k možnosti zanesenia ventilu nečistotami z vody sa doporučuje previesť 1x ročne kontrolu sítka elektromagnetického ventilu, dotiahnutia skrutkových spojov a dosadacích ploch konektorov
- všetky nerezové diely je možné čistiť iba vodou, mydlom a jemnou handričkou, v žiadnom prípade nie je možné použiť agresívne a abrazívne čistiace prostriedky
- po vybalení výrobku je potrebné s obalom postupovať podľa zákona o obaloch
- výrobca garantuje, že na výrobok je vydávané prehlásenie o shode v súlade so zákonom č. 22/1997 Sb.

## Kontrola stavu napájecí baterie, Kontrola stavu napájacej batérie

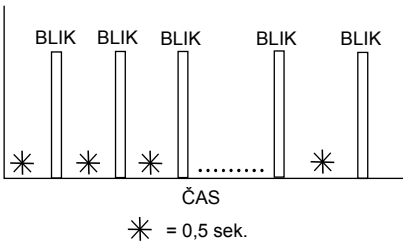
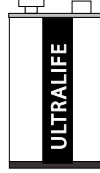
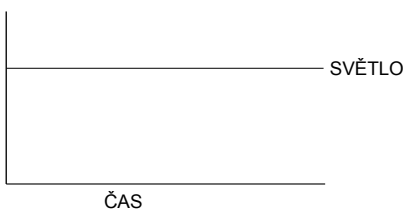

INDIKACE  
INDIKÁCIA

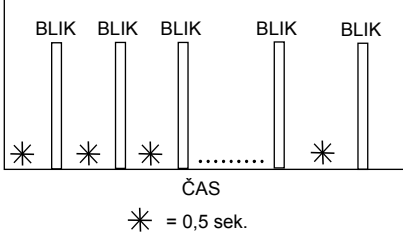
TYP BATERIE  
Lithiová baterie 9V/1300 mAh  
typ U9VL  
TYP BATÉRIE:  
Lithiová batéria 9V/1300 mAh  
typ U9VL

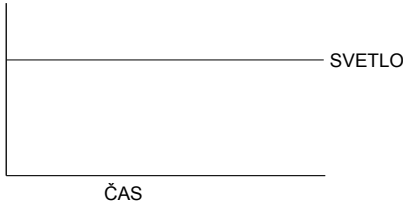
BATERIE	INDIKACE	ELEKTRONICKÝ SYSTÉM	VÝMĚNA BATERIE
 10 ...0 % KAPACITA	 <p>BLIK BLIK BLIK BLIK BLIK</p> <p>ČAS</p> <p>* = 0,5 sek.</p>	ZAPNUT	DOPORUČENÁ
 0 % KAPACITA	 <p>SVĚTLO</p> <p>ČAS</p>	VYPNUT	NEZBYTNĚ NUTNÁ
BATÉRIA	INDIKÁCIA	ELEKTRONICKÝ SYSTÉM	VÝMENA BATÉRIE
 10 ...0 % KAPACITA	 <p>BLIK BLIK BLIK BLIK BLIK</p> <p>ČAS</p> <p>* = 0,5 sek.</p>	ZAPNUŤ	DOPORUČENÁ
 0 % KAPACITA	 <p>SVETLO</p> <p>ČAS</p>	VYPNUŤ	POTREBNÁ