

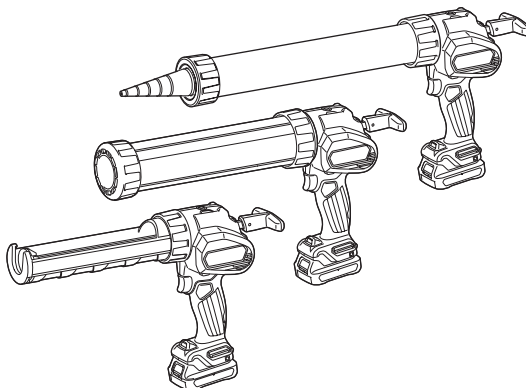

EN	Cordless Caulking Gun	INSTRUCTION MANUAL	6
PL	Bezprzewodowy pistolet do uszczelnień	INSTRUKCJA OBSŁUGI	12
HU	Vezeték nélküli kinyomópisztoly	HASZNÁLATI KÉZIKÖNYV	19
SK	Akumulátorová vytláčacia pištoľ	NÁVOD NA OBSLUHU	25
CS	Akumulátorová vytláčovací pistole	NÁVOD K OBSLUZE	31
UK	Акумуляторний пістолет для герметика	ІНСТРУКЦІЯ З ЕКСПЛУАТАЦІЇ	37
RO	Pistol de ștemuit fără fir	MANUAL DE INSTRUCȚIUNI	44
DE	Akku-Kartuschenpistole	BETRIEBSANLEITUNG	50

CG100D



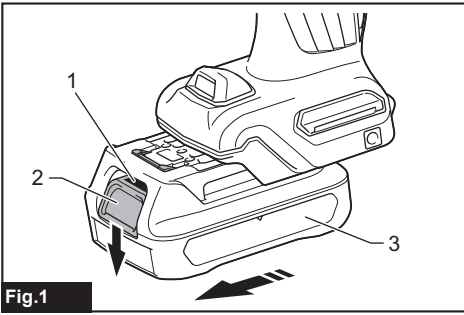

Fig.1

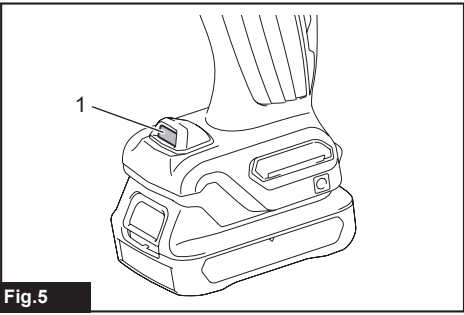

Fig.5

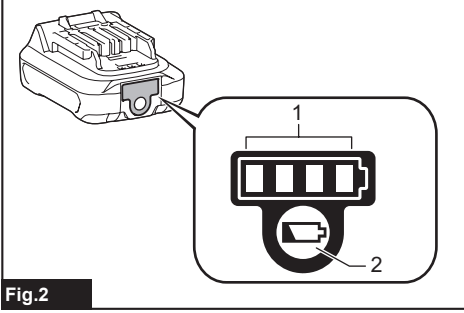

Fig.2

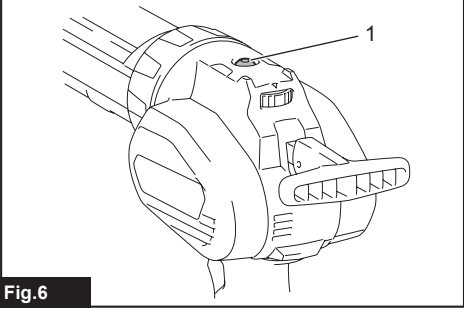

Fig.6

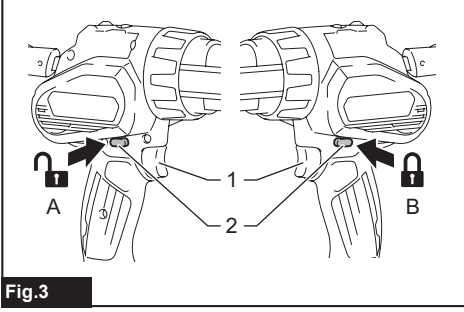

Fig.3

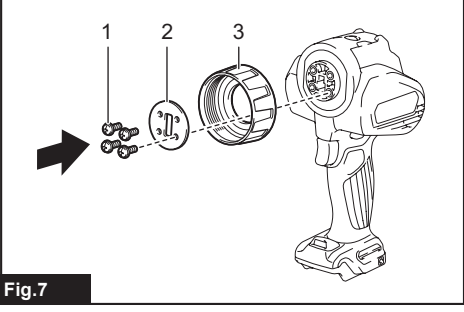

Fig.7

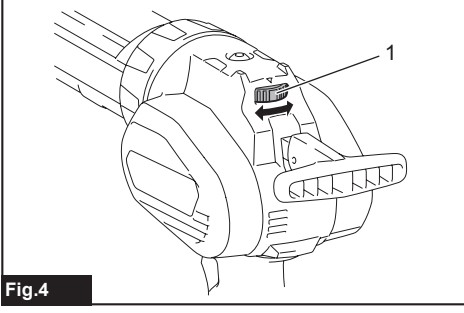

Fig.4

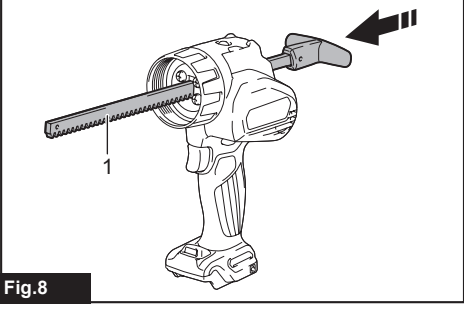

Fig.8

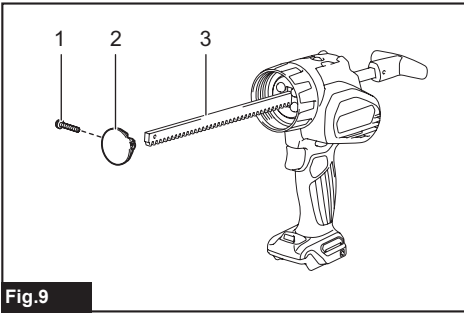

Fig.9

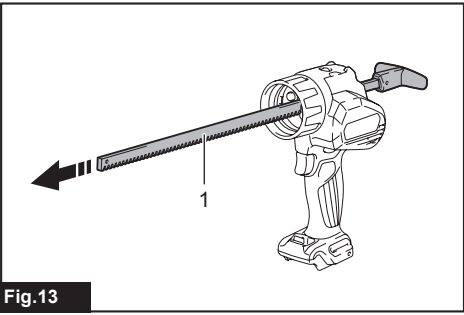

Fig.13

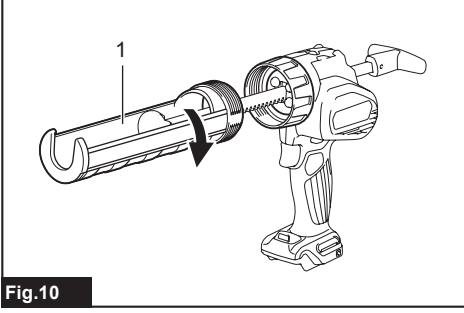

Fig.10

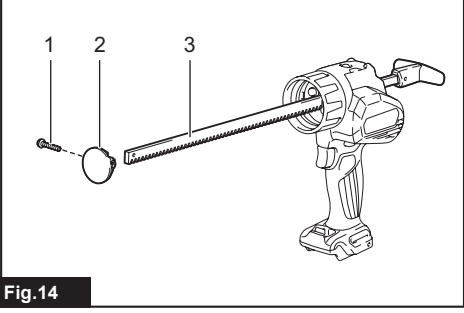

Fig.14

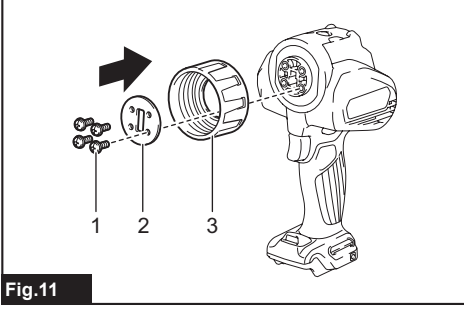

Fig.11

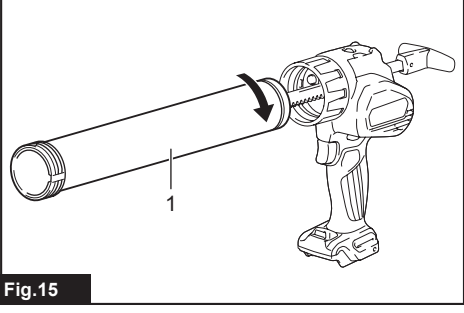

Fig.15

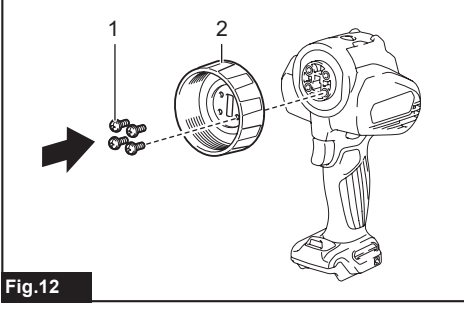

Fig.12

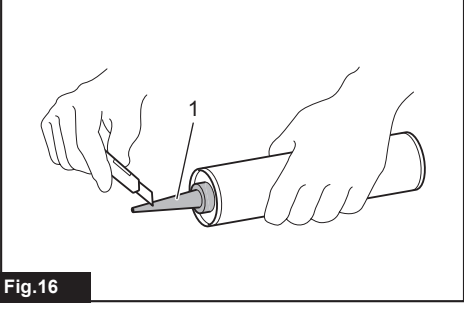

Fig.16

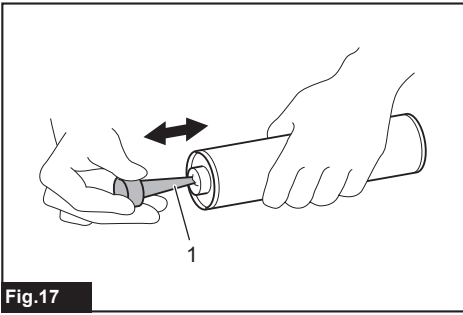

Fig. 17

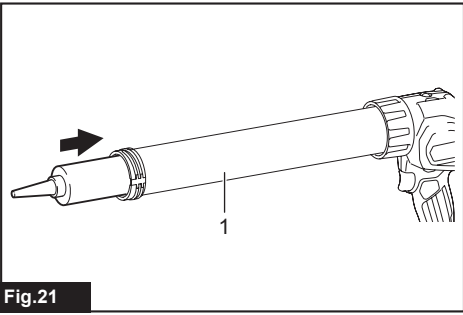

Fig. 21

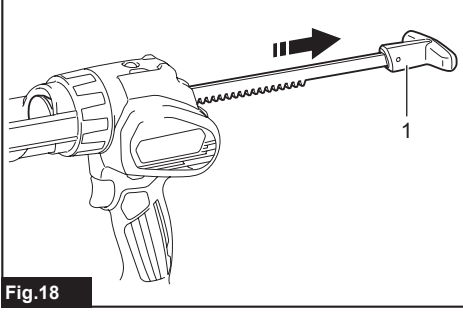

Fig. 18

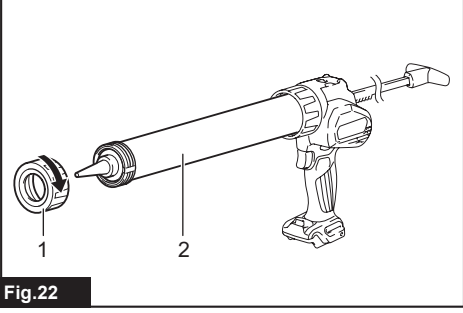

Fig. 22

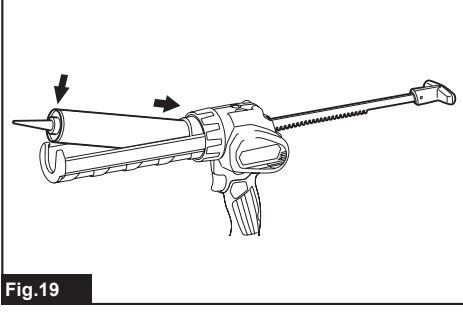

Fig. 19

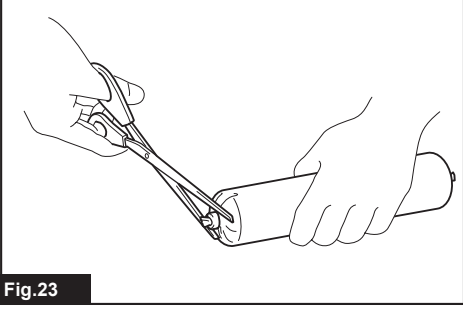

Fig. 23

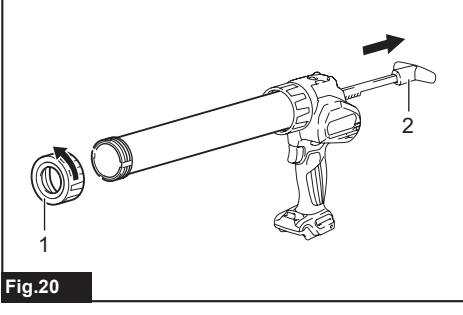

Fig. 20

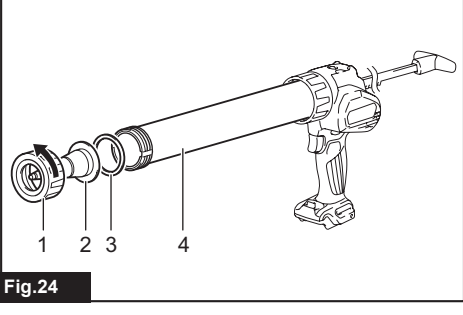
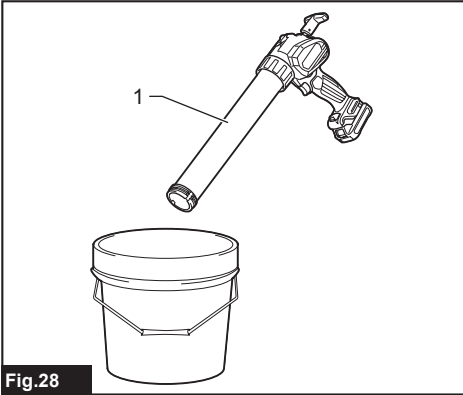
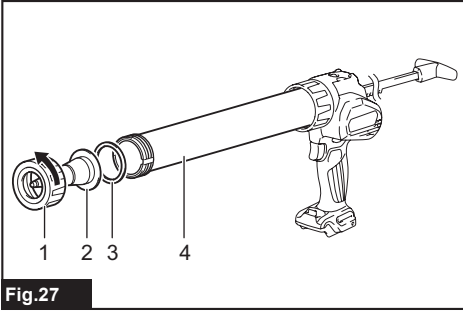
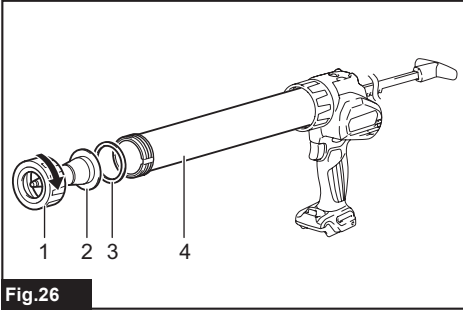
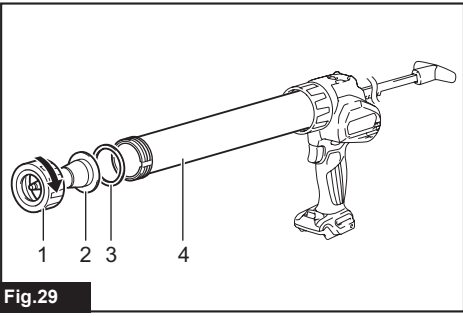
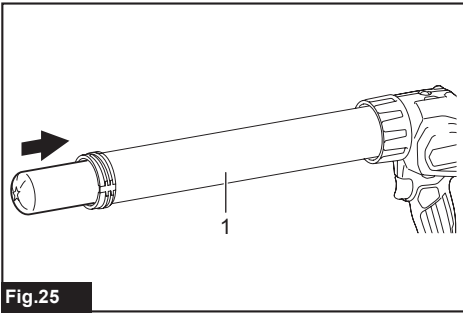

Fig. 24



SPECIFICATIONS

Model:		CG100D
Maximum feed force		5,000 N
Feed speed		0 - 28 mm/s
Stroke	300 ml size holder	214 mm
	600 ml size holder	350 mm
	800 ml size holder	294 mm
Overall length	300ml size holder	404 mm
	600ml size holder	538 mm
	800ml size holder	480 mm
Rated voltage		D.C. 10.8 V - 12 V max
Standard battery cartridge		BL1015 / BL1016 / BL1020B / BL1021B / BL1040B / BL1041B
Charger		DC10SA / DC10SB / DC10WC / DC10WD
Net weight		1.9 - 2.6 kg

- Due to our continuing program of research and development, the specifications herein are subject to change without notice.
- Specifications and battery cartridge may differ from country to country.
- The weight may differ depending on the attachment(s), including the battery cartridge. The lightest and heaviest combination, according to EPTA-Procedure 01/2014, are shown in the table.

Intended use

This tool is intended for applying caulking material to surface.

Noise

The typical A-weighted noise level determined according to EN62841:

Sound pressure level (L_{pA}): 70 dB(A) or less

Uncertainty (K): 3 dB(A)

The noise level under working may exceed 80 dB (A).

⚠ WARNING: Wear ear protection.

Vibration

The vibration total value (tri-axial vector sum) determined according to EN62841:

Work mode: operation without load

Vibration emission (a_n): 2.5 m/s² or less

Uncertainty (K): 1.5 m/s²

NOTE: The declared vibration emission value has been measured in accordance with the standard test method and may be used for comparing one tool with another.

NOTE: The declared vibration emission value may also be used in a preliminary assessment of exposure.

⚠ WARNING: The vibration emission during actual use of the power tool can differ from the declared emission value depending on the ways in which the tool is used.

⚠ WARNING: Be sure to identify safety measures to protect the operator that are based on an estimation of exposure in the actual conditions of use (taking account of all parts of the operating cycle such as the times when the tool is switched off and when it is running idle in addition to the trigger time).

EC Declaration of Conformity

For European countries only

The EC declaration of conformity is included as Annex A to this instruction manual.

SAFETY WARNINGS

General power tool safety warnings

⚠ WARNING: Read all safety warnings, instructions, illustrations and specifications provided with this power tool. Failure to follow all instructions listed below may result in electric shock, fire and/or serious injury.

Save all warnings and instructions for future reference.

The term "power tool" in the warnings refers to your mains-operated (corded) power tool or battery-operated (cordless) power tool.

Cordless caulking gun safety warnings

1. Keep hands and clothes away from the rod and the plunger area. Otherwise your finger or clothes may be pinched.
2. Hold the tool firmly.
3. Always work in well ventilated area and wear proper protections in accordance with the operation.
4. Read and follow the manufacture's instructions on caulking material or adhesive material before usage.

SAVE THESE INSTRUCTIONS.

⚠WARNING: DO NOT let comfort or familiarity with product (gained from repeated use) replace strict adherence to safety rules for the subject product. MISUSE or failure to follow the safety rules stated in this instruction manual may cause serious personal injury.

Important safety instructions for battery cartridge

1. Before using battery cartridge, read all instructions and cautionary markings on (1) battery charger, (2) battery, and (3) product using battery.
2. Do not disassemble battery cartridge.
3. If operating time has become excessively shorter, stop operating immediately. It may result in a risk of overheating, possible burns and even an explosion.
4. If electrolyte gets into your eyes, rinse them out with clear water and seek medical attention right away. It may result in loss of your eyesight.
5. Do not short the battery cartridge:
 - (1) Do not touch the terminals with any conductive material.
 - (2) Avoid storing battery cartridge in a container with other metal objects such as nails, coins, etc.
 - (3) Do not expose battery cartridge to water or rain.

A battery short can cause a large current flow, overheating, possible burns and even a breakdown.

6. Do not store the tool and battery cartridge in locations where the temperature may reach or exceed 50 °C (122 °F).
7. Do not incinerate the battery cartridge even if it is severely damaged or is completely worn out. The battery cartridge can explode in a fire.
8. Be careful not to drop or strike battery.
9. Do not use a damaged battery.

10. The contained lithium-ion batteries are subject to the Dangerous Goods Legislation requirements.

For commercial transports e.g. by third parties, forwarding agents, special requirement on packaging and labeling must be observed. For preparation of the item being shipped, consulting an expert for hazardous material is required. Please also observe possibly more detailed national regulations.

Tape or mask off open contacts and pack up the battery in such a manner that it cannot move around in the packaging.

11. Follow your local regulations relating to disposal of battery.

SAVE THESE INSTRUCTIONS.

⚠CAUTION: Only use genuine Makita batteries. Use of non-genuine Makita batteries, or batteries that have been altered, may result in the battery bursting causing fires, personal injury and damage. It will also void the Makita warranty for the Makita tool and charger.

Tips for maintaining maximum battery life

1. Charge the battery cartridge before completely discharged. Always stop tool operation and charge the battery cartridge when you notice less tool power.
2. Never recharge a fully charged battery cartridge. Overcharging shortens the battery service life.
3. Charge the battery cartridge with room temperature at 10 °C - 40 °C (50 °F - 104 °F). Let a hot battery cartridge cool down before charging it.

FUNCTIONAL DESCRIPTION

CAUTION: Always be sure that the tool is switched off and the battery cartridge is removed before adjusting or checking function on the tool.

Installing or removing battery cartridge

CAUTION: Always switch off the tool before installing or removing of the battery cartridge.

CAUTION: Hold the tool and the battery cartridge firmly when installing or removing battery cartridge. Failure to hold the tool and the battery cartridge firmly may cause them to slip off your hands and result in damage to the tool and battery cartridge and a personal injury.

► Fig.1: 1. Red indicator 2. Button 3. Battery cartridge

To remove the battery cartridge, slide it from the tool while sliding the button on the front of the cartridge.

To install the battery cartridge, align the tongue on the battery cartridge with the groove in the housing and slip it into place. Insert it all the way until it locks in place with a little click. If you can see the red indicator on the upper side of the button, it is not locked completely.

CAUTION: Always install the battery cartridge fully until the red indicator cannot be seen. If not, it may accidentally fall out of the tool, causing injury to you or someone around you.

CAUTION: Do not install the battery cartridge forcibly. If the cartridge does not slide in easily, it is not being inserted correctly.

Battery protection system

The tool is equipped with a battery protection system. This system automatically cuts off power to the motor to extend battery life.

The tool will automatically stop during operation if the tool and/or battery are placed under one of the following conditions:

Overloaded:

The tool is operated in a manner that causes it to draw an abnormally high current. In this situation, turn the tool off and stop the application that caused the tool to become overloaded. Then turn the tool on to restart. If the tool does not start, the battery is overheated. In this situation, let the battery cool before turning the tool on again.

Low battery voltage:

The remaining battery capacity is too low and the tool will not operate. If you turn the tool on, the motor runs again but stops soon. In this situation, remove and recharge the battery.

Indicating the remaining battery capacity

Only for battery cartridges with the indicator

► Fig.2: 1. Indicator lamps 2. Check button

Press the check button on the battery cartridge to indicate the remaining battery capacity. The indicator lamps light up for a few seconds.

Indicator lamps		Remaining capacity
Lighted	Off	
■ ■ ■ ■	□	75% to 100%
■ ■ ■ □	□	50% to 75%
■ ■ □ □	□ □	25% to 50%
■ □ □ □	□ □ □ □	0% to 25%

NOTE: Depending on the conditions of use and the ambient temperature, the indication may differ slightly from the actual capacity.

Switch action

WARNING: Before installing the battery cartridge into the tool, always check to see that the switch trigger actuates properly and returns to the "OFF" position when released.

► Fig.3: 1. Switch trigger 2. Trigger-lock button

To prevent the switch trigger from accidentally pulled, the trigger-lock button is provided.

To start the tool, depress the trigger-lock button from A side and pull the switch trigger. Tool speed is increased by increasing pressure on the switch trigger. Release the switch trigger to stop.

After use, press in the trigger-lock button from B side.

Speed adjusting dial

► Fig.4: 1. Speed adjusting dial

The tool speed can be adjusted by turning the speed adjusting dial. You can get the highest speed at 5 and the lowest speed at 1.

NOTICE: Do not turn the dial quickly when the tool is working.

NOTICE: Depending on the type and conditions of caulking material, it may not be fed at low speed. In this case, set the speed adjusting dial higher.

NOTICE: When changing the speed dial from "5" to "4", turn the dial counterclockwise. Do not turn the dial clockwise forcibly.

Lighting up the front lamp

CAUTION: Do not look in the light or see the source of light directly.

► Fig.5: 1. Lamp

To turn on the lamp, slightly pull the switch trigger, and then release it. The lamp goes out approximately 10 seconds after releasing the switch trigger.

NOTICE: When the tool is overheated, the lamp flickers. Cool down the tool fully before operating the tool again.

NOTE: Use a dry cloth to wipe the dirt off the lens of the lamp. Be careful not to scratch the lens of lamp, or it may lower the illumination.

Overload warning lamp

► Fig.6: 1. Warning lamp

The warning lamp blinks when the tool is highly loaded. If the load increases and the tool becomes overloaded, the tool stops automatically and the warning lamp keeps on lighting. In this case, release the switch trigger, and remove the cause of overload, and then restart the tool.

NOTE: When the warning lamp blinks, check the following points:

- The caulking material is clogged.
- The speed adjusting dial is set to high speed.
- The cutting area of the tip of the cartridge nozzle or film type package is too small.

Drip preventive function

The motor keeps running for a short time even after the trigger is released. It releases the pressure of the caulking material and prevents dripping.

ASSEMBLY

CAUTION: Always be sure that the tool is switched off and the battery cartridge is removed before carrying out any work on the tool.

Installing or removing 300 ml size holder

Installing or removing the holder joint

Attach the holder joint and plate by securing the screws firmly. To remove the holder joint, follow the installation procedure in reverse.

► Fig.7: 1. Screw 2. Plate 3. Holder joint

Installing or removing the rod and piston

1. Insert the rod from the rear side of the tool with its teeth facing down.

► Fig.8: 1. Short rod

2. Attach piston A with the screw.

► Fig.9: 1. Screw 2. Piston A 3. Short rod

NOTICE: Available type of caulking material container for 300 ml size holder is cartridge only. Be sure to attach piston A to the rod.

To remove the rod and piston, follow the installation procedure in reverse.

Installing or removing the holder

CAUTION: Secure the holder to the holder joint firmly. Otherwise the holder may come off during operation and may cause an injury.

To install the holder, turn it clockwise firmly until it stops while holding the holder joint. To remove the holder, follow the installation procedure in reverse.

► Fig.10: 1. Holder

Installing or removing 600 ml or 800 ml size holder

Installing or removing the holder joint

Attach the holder joint and plate by securing the screws firmly. To remove the holder joint, follow the installation procedure in reverse.

For 600 ml size holder





► Fig.11: 1. Screw 2. Plate 3. Holder joint

For 800 ml size holder

► Fig.12: 1. Screw 2. Holder joint and plate

Selecting the type of piston

Select the proper type of piston according to the caulking material container by referring to the following table.

	600 ml size holder	800 ml size holder
Cartridge	Piston A 	Piston D 
Film package	Piston B 	Piston E * 
Direct filling	Piston C 	-

*. Optional accessory

Installing or removing the rod and piston

1. Insert the rod from the rear side of the tool with its teeth facing down.

► Fig.13: 1. Long rod or black rod

NOTICE: For 600 ml size holder, use the long rod. For 800 ml size holder, use the black rod.

2. Attach the piston with the screw.

► Fig.14: 1. Screw 2. Piston 3. Long rod or black rod

To remove the rod and piston, follow the installation procedure in reverse.

Installing or removing 600 ml or 800 ml size holder

CAUTION: Secure the holder to the holder joint firmly. Otherwise the holder may come off during operation and may cause an injury.

To install the holder, turn it clockwise firmly until it stops while holding the holder joint.

► Fig.15: 1. Holder

To remove the holder, follow the installation procedure in reverse.

OPERATION

Using cartridge

Preparing cartridge for use

1. Cut the tip of the cartridge nozzle so that the suitable amount of caulking material is fed.

► Fig.16: 1. Nozzle

2. Make a hole on the protective film with the tip of the nozzle.

► Fig.17: 1. Nozzle

3. Attach the nozzle to the cartridge.

NOTICE: Be sure to check the cartridge for damage before installation. Using the damaged cartridge may cause malfunction.

NOTICE: When reusing the partially used cartridge, be sure to remove the solid caulking material before the installation.

Installing cartridge to 300 ml size holder

NOTICE: Make sure that piston A is attached to the rod. Do not use other type of piston for cartridge.

1. Pull the rod handle backward slowly until it stops.

► Fig.18: 1. Rod handle

2. Insert the cartridge into the holder as shown in the figure.

► Fig.19

3. Push the rod gently until the piston touches the bottom of cartridge.

To remove the cartridge, follow the installation procedure in reverse.

Installing cartridge to 600 ml or 800 ml size holder

NOTICE: Make sure that piston A (for 600 ml size holder) or piston D (for 800 ml size holder) is attached to the rod. Do not use other type of piston for cartridge.

1. Remove the holder cap from the holder, and then pull the rod handle backward slowly until it stops.

► Fig.20: 1. Holder cap 2. Rod handle

2. Insert the cartridge into the holder.

► Fig.21: 1. Holder

3. Attach the holder cap by turning it firmly while holding the holder.

► Fig.22: 1. Holder cap 2. Holder

4. Push the rod gently until the piston touches the bottom of cartridge.

To remove the cartridge, follow the installation procedure in reverse.

Using film type package

Preparing package for use

Cut off the tip of the package.

► Fig.23

NOTICE: Be sure to check the package for damage before installation. Using the damaged package may cause malfunction.

Installing film type package to 600 ml or 800 ml size holder

NOTICE: Make sure that piston B (for 600 ml size holder) or piston E (for 800 ml size holder) is attached to the rod. Do not use other type of piston for film type package.

1. Remove the holder cap, nozzle, and rubber ring from the holder.

► Fig.24: 1. Holder cap 2. Nozzle 3. Rubber ring 4. Holder

2. Pull the rod handle backward slowly until it stops.

3. Insert the package into the holder.

► Fig.25: 1. Holder

4. Attach the rubber ring, nozzle, and holder cap by turning the holder cap firmly.

► Fig.26: 1. Holder cap 2. Nozzle 3. Rubber ring 4. Holder

5. Push the rod gently until the piston touches the package.

To remove the package, remove the holder cap, nozzle, rubber ring, and then push the rod handle forward until it stops.

Direct filling

NOTICE: Make sure that 600 ml size holder is attached to the holder joint and piston C is attached to the rod. Do not use other type of holder and piston for direct filling.

1. Remove the holder cap, nozzle, and rubber ring from the holder.
▶ **Fig.27:** 1. Holder cap 2. Nozzle 3. Rubber ring 4. Holder
2. Push the rod handle all the way until it stops.
3. Insert the tip of the holder into the caulking material, and then pull the rod handle slowly to fill the holder with the caulking material.
▶ **Fig.28:** 1. Holder
4. Attach the rubber ring, nozzle, and holder cap by turning the holder cap firmly.
▶ **Fig.29:** 1. Holder cap 2. Nozzle 3. Rubber ring 4. Holder

Caulking operation

Pull the trigger to feed the caulking material. Put one hand under the holder to support the tool while operating it.

After the operation, wipe off the caulking material from the tool. Be sure to remove the caulking material before it becomes solid.

NOTE: At the beginning of operation, set the speed adjusting dial to "1" and pull the switch trigger slowly to check how much amount of caulking material is fed.

NOTE: Depending on the type and conditions of caulking material, it may not be fed at low speed. In this case, set the speed adjusting dial higher.

NOTE: If the caulking material is not fed, check the following points:

- The tip of cartridge nozzle is not cut adequately.
- The caulking material is solid and clogged in the nozzle.
- The cartridge or package is damaged.
- The caulking material is stiff. Warm the material until it becomes soft.
- The attached piston is not appropriate for the type of caulking material.

MAINTENANCE

CAUTION: Always be sure that the tool is switched off and the battery cartridge is removed before attempting to perform inspection or maintenance.

NOTICE: Never use gasoline, benzine, thinner, alcohol or the like. Discoloration, deformation or cracks may result.

To maintain product SAFETY and RELIABILITY, repairs, any other maintenance or adjustment should be performed by Makita Authorized or Factory Service Centers, always using Makita replacement parts.

OPTIONAL ACCESSORIES

CAUTION: These accessories or attachments are recommended for use with your Makita tool specified in this manual. The use of any other accessories or attachments might present a risk of injury to persons. Only use accessory or attachment for its stated purpose.

If you need any assistance for more details regarding these accessories, ask your local Makita Service Center.

- Piston A
- Piston B
- Piston C
- Piston D
- Piston E
- 300ml size holder set
- 600ml size holder set
- 800ml size holder set
- Nozzle (for 600 ml size holder)
- Nozzle (for 800 ml size holder)
- Safety goggles
- Makita genuine battery and charger

NOTE: Some items in the list may be included in the tool package as standard accessories. They may differ from country to country.

DANE TECHNICZNE

Model:		CG100D
Maksymalna siła wyciskania		5 000 N
Prędkość wyciskania		0 – 28 mm/s
Skok	Uchwyt o pojemności 300 ml	214 mm
	Uchwyt o pojemności 600 ml	350 mm
	Uchwyt o pojemności 800 ml	294 mm
Długość całkowita	Uchwyt o pojemności 300 ml	404 mm
	Uchwyt o pojemności 600 ml	538 mm
	Uchwyt o pojemności 800 ml	480 mm
Napięcie znamionowe		Napięcie stałe 10,8–12 V maks.
Standardowy akumulator		BL1015 / BL1016 / BL1020B / BL1021B / BL1040B / BL1041B
Ładowarka		DC10SA / DC10SB / DC10WC / DC10WD
Masa netto		1,9–2,6 kg

- W związku ze stale prowadzonym przez naszą firmę programem badawczo-rozwojowym niniejsze dane mogą ulec zmianom bez wcześniejszego powiadomienia.
- W innych krajach urządzenie może mieć odmienne parametry techniczne i może być wyposażone w inny akumulator.
- Masa może być różna w zależności od osprzętu, w tym akumulatora. W tabeli przedstawiona jest najlżejsza i najcięższa konfiguracja, zgodnie z procedurą EPTA 01/2014.

Przeznaczenie

Narzędzie jest przeznaczone do nakładania materiału uszczelniającego na powierzchnię.

Hałas

Typowy równoważny poziom dźwięku A określony w oparciu o normę EN62841:

Poziomy ciśnienia akustycznego (L_{pA}): 70 dB(A) lub mniej

Niepewność (K): 3 dB(A)

Poziomy hałasu podczas pracy może przekraczać 80 dB (A).

⚠ OSTRZEŻENIE: Nosić ochronniki słuchu.

Drgania

Całkowita wartość poziomy drgań (suma wektorów w 3 osiach) określona zgodnie z normą EN62841:

Tryb pracy: praca bez obciążenia

Emisja drgań (a_n): 2,5 m/s² lub mniej

Niepewność (K): 1,5 m/s²

WSKAZÓWKA: Deklarowana wartość wytwarzanych drgań została zmierzona zgodnie ze standardową metodą testową i można ją wykorzystać do porównywania narzędzi.

WSKAZÓWKA: Deklarowaną wartość wytwarzanych drgań można także wykorzystać we wstępnej ocenie narażenia.

⚠ OSTRZEŻENIE: Drgania wytwarzane podczas rzeczywistego użytkowania elektronarzędzia mogą się różnić od wartości deklarowanej, w zależności od sposobu jego użytkowania.

⚠ OSTRZEŻENIE: W oparciu o szacowane narażenie w rzeczywistych warunkach użytkowania należy określić środki bezpieczeństwa w celu ochrony operatora (uwzględniając wszystkie elementy cyklu działania, tj. czas, kiedy narzędzie jest wyłączone i kiedy pracuje na biegu jałowym, a także czas, kiedy jest włączone).

Deklaracja zgodności WE

Dotyczy tylko krajów europejskich

Deklaracja zgodności WE jest dołączona jako załącznik A do niniejszej instrukcji obsługi.

OSTRZEŻENIA DOTYCZĄCE BEZPIECZEŃSTWA

Ogólne zasady bezpiecznej eksploatacji elektronarzędzi

⚠ OSTRZEŻENIE: Należy zapoznać się z ostrzeżeniami dotyczącymi bezpieczeństwa, instrukcjami, ilustracjami i danymi technicznymi dołączoneymi do tego elektronarzędzia. Niezastosowanie się do podanych poniżej instrukcji może prowadzić do porażenia prądem, pożaru i/lub poważnych obrażeń ciała.

Wszystkie ostrzeżenia i instrukcje należy zachować do wykorzystania w przyszłości.

Pojęcie „elektronarzędzie”, występujące w wymienionych tu ostrzeżeniach, odnosi się do elektronarzędzia zasilanego z sieci elektrycznej (z przewodem zasilającym) lub do elektronarzędzia akumulatorowego (bez przewodu zasilającego).

Ostrzeżenia dotyczące bezpieczeństwa dla bezprzewodowego pistoletu do uszczelnień

1. Trzymać ręce i odzież z dala od tłoczyska i tłoka. W przeciwnym razie istnieje ryzyko pochwylenia palca lub odzieży przez narzędzie.
2. Narzędzie należy trzymać mocno i pewnie.
3. Pracować w dobrze wentylowanych miejscach i nosić odpowiednio zabezpieczenia zgodnie z wykonywaną czynnością.
4. Przed użyciem należy zapoznać się z zaleceniami producenta dotyczącymi materiału uszczelniającego lub klejącego oraz ich przestrzegania.

ZACHOWAĆ NINIEJSZĄ INSTRUKCJĘ.

▲OSTRZEŻENIE: NIE WOLNO pozwolić, aby wygoda lub rutyna (nabyta w wyniku wielokrotnego używania urządzenia) zastąpiły ściśle przestrzeganie zasad bezpieczeństwa obsługi. **NIEWŁAŚCIWE UŻYTKOWANIE** narzędzia lub niestosowanie się do zasad bezpieczeństwa podanych w niniejszej instrukcji obsługi może prowadzić do poważnych obrażeń ciała.

Ważne zasady bezpieczeństwa dotyczące akumulatora

1. Przed użyciem akumulatora zapoznać się ze wszystkimi instrukcjami i znakami ostrzegawczymi na (1) ładowarce, (2) akumulatorze i (3) produkcie, w którym będzie używany akumulator.
2. Akumulatora nie wolno rozbierać.
3. Jeśli czas działania uległ znacznemu skróceniu, należy natychmiast przerwać pracę. Może bowiem dojść do przegrzania, ewentualnych poparzeń, a nawet eksplozji.
4. W przypadku przedostania się elektrolitu do oczu, przemyć je czystą wodą i niezwłocznie uzyskać pomoc lekarską. Może on bowiem spowodować utratę wzroku.
5. Nie doprowadzać do zwarcia akumulatora:
 - (1) Nie dotykać styków materiałami przewodzącymi prąd.
 - (2) Unikać przechowywania akumulatora w pojemniku z metalowymi przedmiotami, takimi jak gwoździe, monety itp.
 - (3) Chronić akumulator przed deszczem lub wodą.

Zwarcie prowadzi do przepływu prądu elektrycznego o dużym natężeniu i przegrzania akumulatora, co w konsekwencji może grozić poparzeniami a nawet awarią urządzenia.

6. Narzędzia i akumulatora nie wolno przechowywać w miejscach, w których temperatura osiąga bądź przekracza 50°C (122°F).
7. Akumulatorów nie wolno spalać, również tych poważnie uszkodzonych lub całkowicie zużytych. Akumulator może eksplodować w ogniu.
8. Chronić akumulator przed upadkiem i uderzeniami.
9. Nie wolno używać uszkodzonego akumulatora.
10. Stanowiące wyposażenie akumulatory litowo-jonowe podlegają przepisom dotyczącym produktów niebezpiecznych.

Na potrzeby transportu komercyjnego, np. świadczony przez firmy trzecie czy spedycyjne, należy przestrzegać specjalnych wymagań w zakresie pakowania i oznaczania etykietami. Przygotowanie produktu do wysyłki wymaga skonsultowania się ze specjalistą ds. materiałów niebezpiecznych. Należy także przestrzegać przepisów krajowych, które mogą być bardziej szczegółowe. Zakleić taśmą lub zaślepić otwarte styki akumulatora oraz zabezpieczyć go, aby nie mógł się przesuwać w opakowaniu.
11. Postępować zgodnie z przepisami lokalnymi dotyczącymi usuwania akumulatorów.

ZACHOWAĆ NINIEJSZE INSTRUKCJĘ.

▲PRZESTROGA: Używać wyłącznie oryginalnych akumulatorów firmy Makita. Używanie nieoryginalnych akumulatorów firm innych niż Makita lub akumulatorów, które zostały zmodyfikowane, może spowodować wybuch akumulatora i pożar, obrażenia ciała oraz zniszczenie mienia. Stanowi to również naruszenie warunków gwarancji firmy Makita dotyczących narzędzia i ładowarki.

Wskazówki dotyczące zachowania maksymalnej trwałości akumulatora

1. Akumulator należy naładować zanim zostanie do końca rozładowany. Po zauważeniu spadku mocy narzędzia należy przerwać pracę i naładować akumulator.
2. Nie wolno ładować powtórnie w pełni naładowanego akumulatora. Przeladowanie akumulatora skracza jego trwałość.
3. Akumulator należy ładować w temperaturze pokojowej w przedziale 10–40°C (50–104°F). W przypadku gorącego akumulatora przed przystąpieniem do ładowania należy poczekać, aż ostygnie.

OPIS DZIAŁANIA

⚠ PRZESTROGA: Przed przystąpieniem do regulacji lub przeglądu narzędzia upewnić się, że jest ono wyłączone, a akumulator został wyjęty.

Wkładanie i wyjmowanie akumulatora

⚠ PRZESTROGA: Przed włożeniem lub wyjęciem akumulatora należy zawsze wyłączyć narzędzie.

⚠ PRZESTROGA: Podczas wkładania lub wyjmowania akumulatora należy mocno trzymać narzędzie i akumulator. W przeciwnym razie mogą się one wyslizgnąć z rąk, powodując uszkodzenie narzędzia lub akumulatora i obrażenia ciała.

► **Rys.1:** 1. Czerwony wskaźnik 2. Przycisk
3. Akumulator

Aby wyjąć akumulator, przesunąć przycisk znajdujący się w przedniej jego części i wysunąć akumulator.

Aby włożyć akumulator, wyrównaj występ na akumulatorze z rowkiem w obudowie i wsunąć go na swoje miejsce. Akumulator należy wsunąć do oporu, aż się zatrzaśnie na miejscu, co jest sygnalizowane delikatnym kliknięciem. Jeśli w górnej części przycisku jest widoczny czerwony wskaźnik, akumulator nie został całkowicie zatrzaśnięty.

⚠ PRZESTROGA: Akumulator należy włożyć do końca, tak aby czerwony wskaźnik nie był widoczny. W przeciwnym razie może przypadkowo wypaść z narzędzia, powodując obrażenia operatora lub osób postronnych.

⚠ PRZESTROGA: Nie wkładać akumulatora na siłę. Jeśli akumulator nie daje się swobodnie wsunąć, oznacza to, że został włożony nieprawidłowo.

Układ zabezpieczenia akumulatora

Narzędzie jest wyposażone w układ zabezpieczenia akumulatora. Układ automatycznie odcina zasilanie silnika w celu wydłużenia trwałości akumulatora. Narzędzie zostanie automatycznie zatrzymane podczas pracy w następujących sytuacjach związanych z narzędziem/akumulatorem:

Przeciążenie:

Narzędzie pracuje w sposób, który powoduje pobór nadmiernie wysokiego prądu.

W takiej sytuacji należy wyłączyć narzędzie i zaprzestać wykonywania czynności powodującej przeciążenie narzędzia. Następnie należy wyłączyć narzędzie w celu jego ponownego uruchomienia.

Jeśli narzędzie nie uruchomi się, oznacza to, że akumulator jest przegrzany. W takiej sytuacji, przed ponownym uruchomieniem narzędzia należy odczekać, aż akumulator ostygnie.









Niskie napięcie akumulatora:

Stan naładowania akumulatora jest zbyt niski, aby narzędzie mogło pracować. W przypadku włączenia narzędzia silnik uruchomi się ponownie i po chwili się zatrzyma. W takiej sytuacji należy wyjąć akumulator i go naładować.

Wskazanie stanu naładowania akumulatora

Tylko w przypadku akumulatorów ze wskaźnikiem

► **Rys.2:** 1. Lampki wskaźnika 2. Przycisk kontrolny
Nacisnąć przycisk kontrolny na akumulatorze w celu wyświetlenia stanu naładowania akumulatora. Lampki wskaźnika zaświecą się przez kilka sekund.

Lampki wskaźnika		Poziom naładowania akumulatora
Świeci się	Wyl.	
		75–100%
		50–75%
		25–50%
		0–25%

WSKAZÓWKA: Zależnie od warunków użytkowania i temperatury otoczenia, wskazywany poziom może nieznacznie się różnić od rzeczywistego stanu naładowania akumulatora.

Działanie przełącznika

⚠ OSTRZEŻENIE: Przed włożeniem akumulatora do narzędzia należy zawsze sprawdzić, czy spust przełącznika działa prawidłowo i czy powraca do położenia wyłączenia po jego zwolnieniu.

► **Rys.3:** 1. Spust przełącznika 2. Przycisk blokady spustu

Narzędzie zostało wyposażone w przycisk blokady spustu, który zapobiega przypadkowemu pociągnięciu za spust przełącznika.

Aby uruchomić narzędzie, należy wcisnąć przycisk blokady spustu od strony A i pociągnąć spust przełącznika. Prędkość narzędzia zwiększa się wraz ze zwiększaniem nacisku na spust przełącznika. W celu zatrzymania urządzenia wystarczy zwolnić spust przełącznika. Po zakończeniu pracy należy wcisnąć przycisk blokady spustu od strony B.

Pokrętko regulacji prędkości

► **Rys.4:** 1. Pokrętko regulacji prędkości

Prędkość narzędzia można regulować poprzez obracanie pokrętła regulacji prędkości. Ustawienie 5 odnosi się do maksymalnej prędkości, a ustawienie 1 do minimalnej prędkości.

UWAGA: Podczas pracy narzędzia nie należy szybko obracać pokrętką.

UWAGA: W zależności od rodzaju i stanu materiału uszczelniającego może nie być możliwe wyciskanie z niską prędkością. W takiej sytuacji należy ustawić pokrętko regulacji prędkości na wyższą wartość.

UWAGA: Przy zmianie położenia pokrętki regulacji prędkości z „5” na „1” należy obracać je w lewo. Nie obracać pokrętki w prawo na siłę.

Włączanie lampki czołowej

▲PRZESTROGA: Nie patrzeć na światło ani bezpośrednio na źródło światła.

► **Rys.5:** 1. Lampka

Aby włączyć lampkę, należy lekko pociągnąć spust przełącznika i zwolnić go. Lampka oświetlenia wyłącza się po około 10 s od zwolnienia spustu przełącznika.

UWAGA: Gdy narzędzie się przegrzewa, lampka miga. Przed ponownym użyciem narzędzia trzeba poczekać, aż całkowicie ostygnie.

WSKAZÓWKA: Aby usunąć zabrudzenia z klosza lampki, należy użyć suchej szmatki. Uważać, aby nie zarysować klosza lampki, gdyż może to zmniejszyć natężenie oświetlenia.

Kontrolka ostrzegawcza przeciążenia

► **Rys.6:** 1. Kontrolka ostrzegawcza

Kontrolka ostrzegawcza miga, gdy narzędzie jest mocno obciążone. Gdy obciążenie wzrośnie i wystąpi przeciążenie, narzędzie wyłączy się automatycznie i będzie świecić kontrolka ostrzegawcza. W takiej sytuacji należy zwolnić spust przełącznika i usunąć przyczynę przeciążenia, a następnie ponownie uruchomić narzędzie.

WSKAZÓWKA: Jeśli kontrolka ostrzegawcza miga, należy upewnić się, że:

- Materiał uszczelniający nie jest zablokowany.
- Pokrętko regulacji prędkości jest ustawione na wysoką prędkość wyciskania.
- Otwór końcówki kartusza lub opakowania foliowego nie jest zbyt mały.

Funkcja zapobiegająca kapaniu

Po zwolnieniu spustu silnik nadal pracuje przez krótki czas. Funkcja zwalnia nacisk wywierany na materiał uszczelniający, zapobiegając tym samym kapaniu.

MONTAŻ

▲PRZESTROGA: Przed przystąpieniem do prac konserwacyjnych przy narzędziu upewnić się, że jest ono wyłączone, a akumulator został wyjęty.

Zakładanie i zdejmowanie uchwytu o pojemności 300 ml

Zakładanie i zdejmowanie złącza uchwytu

Zamocować złącze uchwytu i płytkę poprzez mocne przykręcenie śrub. Aby zdjąć złącze uchwytu, należy wykonać czynności procedury zakładania w odwrotnej kolejności.

► **Rys.7:** 1. Śruba 2. Płytkę 3. Złącze uchwytu

Zakładanie i zdejmowanie tłoczyska i tłoka

1. Włożyć tłoczysko z zębami skierowanymi w dół przez tylną część narzędzia.

► **Rys.8:** 1. Krótkie tłoczysko

2. Przykręcić tłok A śrubą.

► **Rys.9:** 1. Śruba 2. Tłok A 3. Krótkie tłoczysko

UWAGA: Do uchwytów o pojemności 300 ml pasują wyłącznie kartusze z materiałem uszczelniającym. Należy upewnić się, że zamocowano tłok na tłoczysku.

Aby zdjąć tłoczysko i tłok, należy wykonać czynności procedury zakładania w odwrotnej kolejności.

Zakładanie i zdejmowanie uchwytu

▲PRZESTROGA: Mocno zamocować uchwyt do złącza uchwytu. W przeciwnym razie uchwyt może odzepić się podczas pracy i spowodować obrażenia ciała.

Aby zamontować uchwyt, należy wkręcać go w prawo, aż do momentu jego całkowitego zatrzymania, jednocześnie przytrzymując złącze uchwytu. Aby zdjąć uchwyt, należy wykonać czynności procedury zakładania w odwrotnej kolejności.

► **Rys.10:** 1. Uchwyt

Zakładanie i zdejmowanie uchwytu o pojemności 600 lub 800 ml

Zakładanie i zdejmowanie złącza uchwytu

Zamocować złącze uchwytu i płytkę poprzez mocne przykręcenie śrub. Aby zdjąć złącze uchwytu, należy wykonać czynności procedury zakładania w odwrotnej kolejności.

Uchwyt o pojemności 600 ml







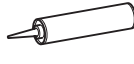

► Rys.11: 1. Śruba 2. Płytką 3. Złącze uchwyty

Uchwyt o pojemności 800 ml

► Rys.12: 1. Śruba 2. Złącze uchwyty i płytka

Wybieranie typu tłoczyska

Należy wybrać w poniższej tabeli odpowiedni typ tłoczyska dla danego rodzaju opakowania materiału uszczelniającego.

	Uchwyt o pojemności 600 ml	Uchwyt o pojemności 800 ml
Kartusz 	Tłok A 	Tłok D 
Opakowanie foliowe 	Tłok B 	Tłok E* 
Napętnianie bezpośrednie 	Tłok C 	-

*. Osprzęt dodatkowy

Zakładanie i zdejmowanie tłoczyska i tłoka

1. Włożyć tłoczysko z zębami skierowanymi w dół przez tylną część narzędzia.

► Rys.13: 1. Tłoczysko długie lub czarne

UWAGA: W przypadku uchwytów o pojemności 600 ml należy użyć długiego tłoczyska. W przypadku uchwytów o pojemności 800 ml należy użyć tłoczyska czarnego.

2. Przykręcić tłok śrubą.

► Rys.14: 1. Śruba 2. Tłok 3. Tłoczysko długie lub czarne

Aby zdjąć tłoczysko i tłok, należy wykonać czynności procedury zakładania w odwrotnej kolejności.

Zakładanie i zdejmowanie uchwyty o pojemności 600 lub 800 ml

PRZESTROGA: Mocno zamocować uchwyt do złącza uchwyty. W przeciwnym razie uchwyt może odczepić się podczas pracy i spowodować obrażenia ciała.

Aby zamontować uchwyt, należy wkręcać go w prawo, aż do momentu jego całkowitego zatrzymania, jednocześnie przytrzymując złącze uchwyty.

► Rys.15: 1. Uchwyt

Aby zdjąć uchwyt, należy wykonać czynności procedury zakładania w odwrotnej kolejności.

OBSŁUGA

Używanie kartusza

Przygotowanie kartusza do użycia

1. Odciąć końcówkę dyszy kartusza w taki sposób, aby była wyciskana odpowiednia ilość materiału uszczelniającego.

► Rys.16: 1. Dysza

2. Końcówką dyszy wykonać otwór w folii ochronnej.

► Rys.17: 1. Dysza

3. Przycumować dyszę do kartusza.

UWAGA: Przed założeniem upewnić się, że kartusz nie jest uszkodzony. Użycie uszkodzonego kartusza może spowodować nieprawidłowe działanie narzędzia.

UWAGA: W przypadku użycia częściowo zużytego kartusza należy usunąć przed włożeniem zastygłą część materiału uszczelniającego.

Wkładanie kartusza do uchwyty o pojemności 300 ml

UWAGA: Należy upewnić się, że tłok A został zamocowany do tłoczyska. Nie należy stosować żadnych innych rodzajów tłoków do kartusza.

1. Powoli odciągnąć rączkę tłoczyska do tyłu, aż się zatrzyma.

► Rys.18: 1. Rączka tłoczyska

2. Włożyć kartusz do uchwyty, jak pokazano na rysunku.

► Rys.19

3. Lekko popchnąć tłoczysko, aż tłok dotknie dna kartusza.

Aby wyjąć kartusz, należy wykonać czynności procedury wkładania w odwrotnej kolejności.

Wkładanie kartusza do uchwyty o pojemności 600 lub 800 ml

UWAGA: Należy upewnić się, że do tłoczyska został przycumowany tłok A (w przypadku uchwyty o pojemności 600 ml) lub tłok D (w przypadku uchwyty o pojemności 800 ml). Nie należy stosować żadnych innych rodzajów tłoków do kartusza.

1. Odkręcić nakrętkę uchwyty, a następnie powoli odciągnąć rączkę tłoczyska do tyłu, aż się zatrzyma.

► Rys.20: 1. Nakrętka uchwyty 2. Rączka tłoczyska

2. Włożyć kartusz do uchwyty.

► Rys.21: 1. Uchwyt

3. Przykręcić mocno nakrętkę uchwyty, przytrzymując jednocześnie uchwyt.

► Rys.22: 1. Nakrętka uchwyty 2. Uchwyt

4. Lekko popchnąć tłoczysko, aż tłok dotknie dna kartusza.

Aby wyjąć kartusz, należy wykonać czynności procedury wkładania w odwrotnej kolejności.

Używanie opakowania foliowego

Przygotowanie opakowania do użycia

Odciać końcówkę opakowania.

► **Rys.23**

UWAGA: Przed włożeniem należy upewnić się, że opakowanie nie jest uszkodzone. Użycie uszkodzonego opakowania może spowodować nieprzewidywalne działanie narzędzia.

Wkładanie opakowania foliowego do uchwytu o pojemności 600 lub 800 ml

UWAGA: Należy upewnić się, że do tłoczyska został przymocowany tłok B (w przypadku uchwytu o pojemności 600 ml) lub tłok E (w przypadku uchwytu o pojemności 800 ml). Nie stosować żadnych innych rodzajów tłoków do opakowań foliowych.

1. Odkręcić nakrętkę uchwytu i zdjąć dyszę oraz gumowy pierścień z uchwytu.
► **Rys.24:** 1. Nakrętka uchwytu 2. Dysza 3. Gumowy pierścień 4. Uchwyt
2. Powoli odciągnąć rączkę tłoczyska do tyłu, aż się zatrzyma.
3. Włożyć opakowanie do uchwytu.
► **Rys.25:** 1. Uchwyt
4. Założyć gumowy pierścień, dyszę i przykręcić nakrętkę do uchwytu.
► **Rys.26:** 1. Nakrętka uchwytu 2. Dysza 3. Gumowy pierścień 4. Uchwyt
5. Lekko popchnąć tłoczysko, aż tłok dotknie opakowania.

Aby wyciągnąć opakowanie, należy zdjąć nakrętkę uchwytu, dyszę i gumowy pierścień, a następnie powoli popchnąć rączkę tłoczyska do przodu, aż się zatrzyma.

Napełnianie bezpośrednie

UWAGA: Należy upewnić się, że uchwyt o pojemności 600 ml został zamocowany do złącza uchwytu, a tłok C do tłoczyska. Nie stosować żadnych innych rodzajów uchwytów ani tłoków do bezpośredniego napełniania.

1. Odkręcić nakrętkę uchwytu i zdjąć dyszę oraz gumowy pierścień z uchwytu.
► **Rys.27:** 1. Nakrętka uchwytu 2. Dysza 3. Gumowy pierścień 4. Uchwyt
2. Popchnąć rączkę tłoczyska całkowicie do przodu, aż się zatrzyma.

3. Włożyć końcówkę uchwytu do materiału uszczelniającego, a następnie powoli odciągnąć rączkę tłoczyska w celu napełnienia uchwytu.

► **Rys.28:** 1. Uchwyt

4. Założyć gumowy pierścień, dyszę i przykręcić nakrętkę do uchwytu.

► **Rys.29:** 1. Nakrętka uchwytu 2. Dysza 3. Gumowy pierścień 4. Uchwyt

Nakładanie uszczelnienia

Pociągnąć spust, aby rozpocząć wyciskanie materiału uszczelniającego. Przytrzymywać uchwyt jedną dłonią od spodu w celu zapewnienia pewnego chwytu podczas pracy.

Po zakończeniu pracy należy oczyścić narzędzie z materiału uszczelniającego. Należy to zrobić, zanim uszczelnienie zastygnie.

WSKAZÓWKA: Przed rozpoczęciem pracy należy ustawić pokrętko regulacji prędkości w położeniu „1”, a następnie powoli pociągnąć spust przełącznika w celu sprawdzenia, jak duża ilość materiału uszczelniającego jest wyciskana.

WSKAZÓWKA: W zależności od rodzaju i stanu materiału uszczelniającego może nie być możliwe wyciskanie z niską prędkością. W takiej sytuacji należy ustawić pokrętko regulacji prędkości na wyższą wartość.

WSKAZÓWKA: Jeśli materiał uszczelniający nie jest wyciskany, należy sprawdzić, czy:

- końcówka dyszy kartusza jest odpowiednio obciążona,
- zastynięty materiał uszczelniający nie blokuje dyszy,
- kartusz ani opakowanie foliowe nie są uszkodzone,
- materiał uszczelniający nie jest twardy. Podgrzać materiał do momentu jego zmięknięcia.
- Zamocowany typ tłoka nie odpowiada rodzajowi materiału uszczelniającego.

KONSERWACJA

PRZESTROGA: Przed przystąpieniem do przeglądu narzędzia lub jego konserwacji upewnić się, że jest ono wyłączone, a akumulator wyjęty.

UWAGA: Nie stosować benzyny, rozpuszczalników, alkoholu itp. środków. Mogą one powodować odbarwienia, odkształcenia lub pęknięcia.

W celu zachowania odpowiedniego poziomu BEZPIECZEŃSTWA i NIEZAWODNOŚCI produktu wszelkie naprawy i różnego rodzaju prace konserwacyjne lub regulacje powinny być przeprowadzane przez autoryzowany lub fabryczny punkt serwisowy narzędzi Makita, zawsze z użyciem oryginalnych części zamiennych Makita.

AKCESORIA OPCJONALNE

⚠ PRZESTROGA: Zaleca się stosowanie wymienionych akcesoriów i przystawek razem z narzędziem Makita opisanym w niniejszej instrukcji.

Stosowanie innych akcesoriów lub przystawek może być przyczyną obrażeń ciała. Akcesoria lub przystawki należy wykorzystywać tylko zgodnie z ich przeznaczeniem.

W razie potrzeby wszelkiej pomocy i szczegółowych informacji na temat niniejszych akcesoriów udziela Państwu lokalne punkty serwisowe Makita.

- Tłok A
- Tłok B
- Tłok C
- Tłok D
- Tłok E
- Zestaw uchwytu o pojemności 300 ml
- Zestaw uchwytu o pojemności 600 ml
- Zestaw uchwytu o pojemności 800 ml
- Dysza (do uchwytu o pojemności 600 ml)
- Dysza (do uchwytu o pojemności 800 ml)
- Gogle ochronne
- Oryginalny akumulator i ładowarka firmy Makita

WSKAZÓWKA: Niektóre pozycje znajdujące się na liście mogą być dołączone do pakietu narzędziowego jako akcesoria standardowe. Mogą to być różne pozycje, w zależności od kraju.

RÉSZLETES LEÍRÁS

Típus:		CG100D
Maximális kinyomóerő		5 000 N
Kinyomási sebesség		0–28 mm/s
Löket	300 ml-es tartó	214 mm
	600 ml-es tartó	350 mm
	800 ml-es tartó	294 mm
Teljes hossz	300 ml-es tartó	404 mm
	600 ml-es tartó	538 mm
	800 ml-es tartó	480 mm
Névleges feszültség		10,8 V - 12 V max., egyenáram
Szabványos akkumulátor		BL1015 / BL1016 / BL1020B / BL1021B / BL1040B / BL1041B
Töltő		DC10SA / DC10SB / DC10WC / DC10WD
Nettó tömeg		1,9–2,6 kg

- Folyamatos kutató- és fejlesztőprogramunk eredményeként az itt felsorolt tulajdonságok figyelmeztetés nélkül megváltozhatnak.
- A műszaki adatok és az akkumulátor országoként változhatnak.
- A súly a felszerelt tartozékoktól függően változhat, az akkumulátort is beleértve. Az EPTA 01/2014 eljárás szerint meghatározott legnehezebb, illetve legkönnyebb kombináció a táblázatban látható.

Rendeltetés

Ezzel a szerszámmal tömítőanyagot lehet felvinni.

Zaj

A tipikus A-súlyozású zajszint, a EN62841 szerint meghatározva:

Hangnyomásszint (L_{pA}): 70 dB(A) vagy kisebb
Bizonytalanság (K): 3 dB(A)

A zajszint a munkavégzés során meghaladhatja a 80 dB (A) értéket.

▲ FIGYELMEZTETÉS: Viseljen fülvédőt!

Vibráció

A vibráció teljes értéke (háromtengelyű vektorösszeg) az EN62841 szerint meghatározva:

Üzem mód: töltés nélküli használat

Rezgéskibocsátás (a_{hA}): 2,5 m/s² vagy kisebb
Bizonytalanság (K): 1,5 m/s²

MEGJEGYZÉS: A rezgéskibocsátás értéke a szabványos vizsgálati eljárásnak megfelelően lett mérve, és segítségével az elektromos kéziszerszámok összehasonlíthatók egymással.

MEGJEGYZÉS: A rezgéskibocsátás értékének segítségével előzetesen megbecsülhető a rezgésnek való kitettség mértéke.

▲ FIGYELMEZTETÉS: A szerszám rezgés-kibocsátása egy adott alkalmazásnál eltérhet a megadott értéktől a használat módjától függően.

▲ FIGYELMEZTETÉS: Határozza meg a kezelő védelmét szolgáló munkavédelmi lépéseket, melyek az adott munkafeltételek melletti vibrációs hatás becsült mértékén alapulnak (figyelembe véve a munkaciklus elemeit, mint például a gép leállításának és üresjáratának mennyiségét az elindítások száma mellett).

EK Megfelelőségi nyilatkozat

Csak európai országokra vonatkozóan

Az EK-megfelelőségi nyilatkozat az útmutató „A” mellékletében található.

BIZTONSÁGI FIGYELMEZTETÉS

A szerszámgépekre vonatkozó általános biztonsági figyelmeztetések

▲ FIGYELMEZTETÉS: Olvassa el a szerszám-géphez mellékelte összes biztonsági figyelmeztetést, utasítást, illusztrációt és a műszaki adatokat. A következőkben leírt utasítások figyelmen kívül hagyása elektromos áramütést, tüzet és/vagy súlyos sérülést eredményezhet.

Őrizzen meg minden figyelmeztetést és utasítást a későbbi tájékozódás érdekében.

A figyelmeztetésekben szereplő "szerszámgép" kifejezés az Ön hálózatról (vezetékes) vagy akkumulátorról (vezeték nélküli) működtetett szerszámgépére vonatkozik.

A vezeték nélküli kinyomópisztolyra vonatkozó biztonsági figyelmeztetések

1. Tartsa távol kezeit és ruháját a rúdtól és a dugattyúterülettől. Ellenkező esetben becsípheti az ujját vagy a ruháját.
2. Tartsa stabilan a szerszámot.
3. Mindig jól szellőző helyen dolgozzon, és viseljen a műveletnek megfelelő védőfelszerelést.
4. Használat előtt olvassa el, és kövesse a tömítőanyagra, illetve a ragasztóanyagra vonatkozó gyártói utasításokat.

ŐRIZZE MEG EZEKET AZ UTASÍTÁSOKAT.

▲ FIGYELMEZTETÉS: NE HAGYJA, hogy (a termék többszöri használatából eredő) kényelem és megszokás váltsa fel a termék biztonsági előírásainak szigorú betartását. A **HELYTELEN HASZNÁLAT** és a használati útmutatóban szereplő biztonsági előírások megszegése súlyos személyi sérülésekhez vezethet.

Fontos biztonsági utasítások az akkumulátorra vonatkozóan

1. Az akkumulátor használata előtt tanulmányozza át az akkumulátortöltőn (1), az akkumulátoron (2) és az akkumulátorral működtetett terméken (3) olvasható összes utasítást és figyelmeztető jelzést.
2. Ne szerelje szét az akkumulátort.
3. Ha a működési idő nagyon lerövidült, azonnal hagyja abba a használatot. Ez a túlmelegedés, esetleges égések és akár robbanás veszélyével is járhat.
4. Ha elektrolit kerül a szemébe, mossa ki azt tiszta vízzel és azonnal kérjen orvosi segítséget. Ez a látásának elvesztését okozhatja.
5. Ne zárja rövidre az akkumulátort:
 - (1) Ne érjen az érintkezőkhöz elektromosan vezető anyagokkal.
 - (2) Ne tárolja az akkumulátort más fémtárgyakkal, mint pl. szegekkel, érmékkel, stb. egy helyen.
 - (3) Ne tegye ki az akkumulátort víznek vagy esőnek.

Az akkumulátor rövidzárlata nagy áramerősséget, túlmelegedést, égéseket, sőt akár meghibásodást is okozhat.

6. Ne tárolja a szerszámot vagy az akkumulátort olyan helyen, ahol a hőmérséklet elérheti vagy meghaladhatja az 50 °C-ot (122 °F).
7. Ne égesse el az akkumulátort még akkor sem, ha az komolyan megsérült vagy teljesen elhasználódott. Az akkumulátor a tűzben felrobbanhat.
8. Vigyázzon, nehogy leejtse vagy megüsse az akkumulátort.
9. Ne használjon sérült akkumulátort.
10. A készülékben található lítium-ion akkumulátorokra a veszélyes árukkal kapcsolatos előírások vonatkoznak.

A termék pl. harmadik felek, fuvarozó cégek stb. által történő szállítása esetén minden esetben tartsa szem előtt a csomagoláson és a címkén található speciális követelményeket.

A termék szállításra történő felkészítése esetén vegye fel a kapcsolatot egy veszélyes anyagokkal foglalkozó szakemberrel. Kérjük, hogy az esetlegesen szigorúbb nemzeti előírásokat is vegye figyelembe.

Ragassza le a kiálló érintkezőket, illetve oly módon csomagolja be az akkumulátort, hogy az ne tudjon elmozdulni a csomagolásban.
11. Az akkumulátor ártalmatlanításakor tartsa be a helyi előírásokat.

ŐRIZZE MEG EZEKET AZ UTASÍTÁSOKAT.

▲ VIGYÁZAT: Csak eredeti Makita akkumulátorokat használjon. A nem eredeti Makita akkumulátorok vagy módosított akkumulátorok használata esetén az akkumulátor felrobbanhat, ami tüzet, személyi sérülést és anyagi kárt okozhat. A Makita szerszámszámra és töltőre vonatkozó Makita garanciát is érvénytelenítheti.

Tippek az akkumulátor maximális élettartamának eléréséhez

1. Töltse fel az akkumulátort, mielőtt teljesen lemerülne. Állítsa le a gépet, és töltsen fel az akkumulátort, ha a gép erejének csökkenését észleli.
2. Soha ne töltsen újra a teljesen feltöltött akkumulátort. A túltöltés csökkenti az akkumulátor élettartamát.
3. Töltse az akkumulátort szobahőmérsékleten, 10 °C - 40 °C (50 °F - 104 °F) között. Töltés előtt hagyja lehűlni a fölforrósodott akkumulátort.

A MŰKÖDÉS LEÍRÁSA

⚠ VIGYÁZAT: Minden esetben ellenőrizze, hogy a szerszám ki van kapcsolva és az akkumulátor eltávolításra került mielőtt beállít vagy ellenőriz valamilyen funkciót a szerszámon.

Az akkumulátor behelyezése és eltávolítása

⚠ VIGYÁZAT: Mindig kapcsolja ki az eszközt, mielőtt behelyezi vagy eltávolítja az akkumulátort.

⚠ VIGYÁZAT: Az akkumulátor behelyezések vagy eltávolításakor erősen fogja meg a szerszámot és az akkumulátort. Ha nem fogja erősen a szerszámot és az akkumulátort, azok kicsúszhatnak a kezei közül, ami a szerszám és az akkumulátor károsodásához, de akár személyi sérüléshez is vezethet.

▶ **Ábra1:** 1. Piros jel 2. Gomb 3. Akkumulátor

Az akkumulátoregység kivételéhez nyomja be az akkumulátoregység elején található gombot, és húzza le a gépről.

Az akkumulátor beszereléséhez illessze az akkumulátor nyelvét a burkolaton található vátatba és csúsztassa a helyére. Egészen addig tolja be, amíg az akkumulátor egy kis kattánással a helyére nem ugrik. Ha látható a piros jel a gomb felső oldalán, akkor a gomb nem katant be teljesen.

⚠ VIGYÁZAT: Mindig tolja be teljesen az akkumulátort, amíg a piros jel el nem tűnik. Ha ez nem történik meg, akkor az akkumulátor kieshet a szerzsámból, és Önnek vagy a környezetében másnak sérülést okozhat.

⚠ VIGYÁZAT: Ne erőltesse az akkumulátort behelyezéskor. Ha az akkumulátor nem csúszik be könnyedén, akkor nem megfelelően lett behelyezve.

Akkumulátorvédő rendszer

A szerszám akkumulátorvédő rendszerrel van felszerelve. A rendszer automatikusan lekapcsolja a motor áramellátását, így megnöveli az akkumulátor élettartamát.

A szerszám használat közben automatikusan leáll, ha a szerszám és/vagy az akkumulátor a következő helyzetbe kerül:

Túlterhelt:

A szerszámot úgy működteti, hogy áramfelvétele rendellenesen magas.

Ilyenkor kapcsolja ki a gépet, és állítsa le azt az alkalmazást, amelyik a túlterhelést okozza. Újraindításhoz kapcsolja be a gépet.

Ha a szerszám nem indul el, az akkumulátor túlmelegedett. Ilyenkor hagyja kihűlni az akkumulátort, mielőtt ismét bekapcsolná a gépet.

Az akkumulátor feszültsége alacsony:









Az akkumulátor fennmaradó kapacitása túl alacsony, a szerszámot nem tudja működtetni. A szerszám ismételt bekapcsolásakor a motor elindul, de hamarosan le is áll. Ilyenkor vegye le és tölts fel az akkumulátort.

Az akkumulátor töltöttségének jelzése

Csak állapotjelzős akkumulátorok esetén

▶ **Ábra2:** 1. Jelzőlámpák 2. Check (ellenőrzés) gomb

Nyomja meg az ellenőrzőgombot, hogy az akkumulátortöltöttség-jelző megmutassa a hátralévő akkumulátor-kapacitást. Ekkor a töltöttség-szint-jelző lámpák néhány másodpercre kigyulladnak.

Jelzőlámpák		Töltöttségi szint
		
		75%-tól 100%-ig
		50%-tól 75%-ig
		25%-tól 50%-ig
		0%-tól 25%-ig

MEGJEGYZÉS: Az adott munkaféltételektől és a környezet hőmérsékletétől függően a jelzett töltöttség szint némileg eltérhet a tényleges töltöttségi szinttől.

A kapcsoló használata

⚠ FIGYELMEZTETÉS: Mielőtt behelyezi az akkumulátort a szerszámba, mindig ellenőrizze, hogy a kapcsológomb hibátlanul működik és felengedéskor „OFF” állásba áll-e.

▶ **Ábra3:** 1. Kapcsológomb 2. Kapcsolózárgomb

A kapcsolózárgomb használatával elkerülhető a kapcsológomb véletlen meghúzása.

A szerszám bekapcsolásához nyomja be a kapcsolózárgombot az „A” oldalról, majd húzza meg a kapcsológombot. Ha erősebben nyomja a kapcsológombot, a szerszám fordulatszáma növekszik. A megállításához engedje el a kapcsológombot.

Használat után nyomja be a kapcsolózárgombot a „B” oldalról.

Fordulatszám-szabályozó tárcsa

▶ **Ábra4:** 1. Fordulatszám-szabályozó tárcsa

A gép fordulatszáma a fordulatszám-szabályozó tárcsa elfordításával állítható be. A legmagasabb fordulatszámot az 5-ös, a legalacsonyabb fordulatszámot az 1-es fokozat beállításával érheti el.

MEGJEGYZÉS: Ne fordítsa el túl gyorsan a tárcsát a szerszám működése közben.

MEGJEGYZÉS: A tömitőanyag típusától és állapotától függően előfordulhat, hogy nem lehet lassan kinyomni azt. Ebben az esetben fordítsa a fordulatszám-szabályozó tárcsát magasabb fokozatra.

MEGJEGYZÉS: Ha a fordulatszám-szabályozó tárcsán „5” értékről „1” értékre szeretne váltani, forgassa a tárcsát az óra járásával ellentétes irányba. Ne forgassa erővel az óra járásával meg egyező irányba a tárcsát.

Az elülső lámpa bekapcsolása

⚠ VIGYÁZAT: Ne tekintsen a fénybe vagy ne nézze egyenesen a fényforrást.

▶ **Ábra5:** 1. Lámpa

A lámpa bekapcsolásához enyhén húzza meg a kapcsológombot, majd engedje el. A lámpa a kapcsológomb elengedése után 10 másodperccel alszik ki.

MEGJEGYZÉS: Ha a szerszám túlmelegszik, a lámpa elkezd villogni. Hagyja teljesen lehűlni a szerszámot, mielőtt újra használni kezdi.

MEGJEGYZÉS: Száraz ruhadarabbal törölje le a szennyeződést a lámpa lencséjéről. Ügyeljen arra hogy ne karcolja meg a lámpa lencséjét, ez csökkentheti a megvilágítás erősségét.

Túlterhelésre figyelmeztető lámpa

▶ **Ábra6:** 1. Figyelmeztető lámpa

Ha a szerszám nagyon meg van terhelve, a figyelmeztető lámpa villog. Ha a terhelés tovább nő, és a szerszám túlterhelődik, akkor a szerszám automatikusan leáll, a figyelmeztető lámpa pedig tovább világít. Ebben az esetben engedje el a kapcsológombot, távolítsa el a túlterhelés okozóját, majd indítsa újra a szerszámot.

MEGJEGYZÉS: Ha villog a figyelmeztető lámpa, ellenőrizze a következőket:

- Eltömődött a tömítőanyag.
- A fordulatszám-szabályozó tárcsa túl nagy sebességre van állítva.
- Túl kicsi a fólia típusú töltet vagy a patronfúvóka hegyének vágási területe.

Szivárgásmegelőző funkció

A motor rövid ideig még működik azután, hogy elengedte a kapcsolót. Így kiengedi a nyomást a tömítőanyagból, és megelőzheti a szivárgást.

ÖSSZESZERELÉS

⚠ VIGYÁZAT: Minden esetben ellenőrizze, hogy a szerszám ki van kapcsolva és az akkumulátort levette, mielőtt bármilyen műveletet végez a szerszámon.

300 ml-es tartó felszerelése és eltávolítása

A tartócsatlakozó felszerelése és eltávolítása

A csavarok meghúzásával szerelje fel a tartócsatlakozót és a lemezt. A tartócsatlakozó eltávolításához kövesse a felszerelési eljárást fordított sorrendben.

▶ **Ábra7:** 1. Csavar 2. Lemez 3. Tartócsatlakozó

A rúd és a dugattyú felszerelése és eltávolítása

1. Szerelje fel a szerszám hátoldalán található rudat úgy, hogy a fogak lefelé nézzenek.

▶ **Ábra8:** 1. Rövid rúd

2. Szerelje fel az „A” dugattyút a csavarral.

▶ **Ábra9:** 1. Csavar 2. „A” dugattyú 3. Rövid rúd

MEGJEGYZÉS: A 300 ml-es tartó esetében csak patronos típusú tömítőanyag-tartály érhető el. Rögzítse az „A” dugattyút a rúdhoz.

A rúd és a dugattyú eltávolításához kövesse a felszerelési eljárást fordított sorrendben.

A tartó felszerelése és eltávolítása

⚠ VIGYÁZAT: Erősen rögzítse a tartót a tartócsatlakozóhoz. Ellenkező esetben a tartó lejöhethet használat közben, és sérülést okozhat.

A tartó felszereléséhez forgassa az utközésig az óramutató járásával egyező irányba, miközben a tartócsatlakozót tartja. A tartó eltávolításához kövesse a felszerelési eljárást fordított sorrendben.

▶ **Ábra10:** 1. Tartó

600 ml-es vagy 800 ml-es tartó felszerelése és eltávolítása

A tartócsatlakozó felszerelése és eltávolítása

A csavarok meghúzásával szerelje fel a tartócsatlakozót és a lemezt. A tartócsatlakozó eltávolításához kövesse a felszerelési eljárást fordított sorrendben.

600 ml-es tartó esetében









▶ **Ábra11:** 1. Csavar 2. Lemez 3. Tartócsatlakozó

800 ml-es tartó esetében

▶ **Ábra12:** 1. Csavar 2. Tartócsatlakozó és lemez

Dugattyútípus kiválasztása

Az alábbi táblázat segítségével válassza ki a tömítőanyag-tartálynak megfelelő dugattyútípust.

	600 ml-es tartó	800 ml-es tartó
Patron 	„A” dugattyú 	„D” dugattyú 
Fóliatöltet 	„B” dugattyú 	„E” dugattyú* 
Közvetlen töltés 	„C” dugattyú 	-

*. Opcionális kiegészítő

A rúd és a dugattyú felszerelése és eltávolítása

1. Szerelje fel a szerszám hátoldalán található rudat úgy, hogy a fogak lefelé nézzenek.
▶ **Ábra13:** 1. Hosszú rúd vagy fekete rúd

MEGJEGYZÉS: 600 ml-es tartóhoz a hosszú rudat használja. 800 ml-es tartóhoz a fekete rudat használja.

2. Szerelje fel a dugattyút a csavarral.
▶ **Ábra14:** 1. Csavar 2. Dugattyú 3. Hosszú rúd vagy fekete rúd

A rúd és a dugattyú eltávolításához kövesse a felszerelési eljárást fordított sorrendben.

600 ml-es vagy 800 ml-es tartó felszerelése és eltávolítása

⚠ VIGYÁZAT: Erősen rögzítse a tartót a tartó-csatlakozóhoz. Ellenkező esetben a tartó lejöhet használat közben, és sérülést okozhat.

A tartó felszereléséhez forgassa azt ütközésig az óramutató járásával egyező irányba, miközben a tartócsatlakozót tartja.

- ▶ **Ábra15:** 1. Tartó

A tartó eltávolításához kövesse a felszerelési eljárást fordított sorrendben.

MŰKÖDTETÉS

Patron használata

A patron előkészítése a használathoz

1. Vágja le a patronfúvóka hegyét úgy, hogy megfelelő mennyiségű tömítőanyagot tudjon kinyomni.
▶ **Ábra16:** 1. Fúvóka

2. Lyukassza ki a védőfóliát a fúvóka hegyével.
▶ **Ábra17:** 1. Fúvóka

3. Csatlakoztassa a fúvókát a patronhoz.

MEGJEGYZÉS: Felszerelés előtt ellenőrizze, hogy nincsenek-e sérülések a patronon. A sérült patron használata meghibásodáshoz vezethet.

MEGJEGYZÉS: Ha részben elhasznált patron használ újra, a felszerelés előtt távolítsa el a megszilárdult tömítőanyagot.

Patron felszerelése 300 ml-es tartóra

MEGJEGYZÉS: Ügyeljen arra, hogy az „A” dugattyú rögzítve legyen a rúdhoz. Ne használjon más típusú dugattyút a patronhoz.

1. Ütközésig lassan húzza hátra a rudat.
▶ **Ábra18:** 1. Rúd fogantyúja

2. Az ábrán látható módon helyezze be a patron a tartóba.

▶ **Ábra19**

3. Óvatosan nyomja be a rudat egészen addig, amíg a dugattyú hozzá nem ér a patron aljához.

A patron eltávolításához kövesse a felszerelési eljárást fordított sorrendben.

Patron felszerelése 600 vagy 800 ml-es tartóra

MEGJEGYZÉS: Győződjön meg arról, hogy az „A” dugattyú (600 ml-es tartóhoz) vagy a „D” dugattyú (800 ml-es tartóhoz) rögzítve van a rúdhoz. Ne használjon más típusú dugattyút a patronhoz.

1. Távolítsa el a tartókupakot a tartóról, majd ütközésig lassan húzza hátra a rudat.

▶ **Ábra20:** 1. Tartókupak 2. Rúd fogantyúja

2. Helyezze be a patron a szerszámba.

▶ **Ábra21:** 1. Tartó

3. Tartsa a tartót, és erősen forgassa el a tartókupakot annak rögzítéséhez.

▶ **Ábra22:** 1. Tartókupak 2. Tartó

4. Óvatosan nyomja be a rudat egészen addig, amíg a dugattyú hozzá nem ér a patron aljához.

A patron eltávolításához kövesse a felszerelési eljárást fordított sorrendben.

Fólia típusú töltet használata

Készítse elő a töltetet a használathoz

Vágja le a töltet hegyét.

▶ **Ábra23**

MEGJEGYZÉS: Felszerelés előtt ellenőrizze, hogy nincsenek-e sérülések a tölteten. A sérült töltet használata meghibásodáshoz vezethet.

Fólia típusú töltet felszerelése 600 vagy 800 ml-es tartóra

MEGJEGYZÉS: Győződjön meg arról, hogy a „B” dugattyú (600 ml-es tartóhoz) vagy az „E” dugattyú (800 ml-es tartóhoz) rögzítve van a rúdhoz. Ne használjon más típusú dugattyút a fólia típusú töltethez.

1. Távolítsa el a tartókupakot, a fúvókát és a gumigyűrűt a tartóról.

▶ **Ábra24:** 1. Tartókupak 2. Fúvóka 3. Gumigyűrű 4. Tartó

2. Ütközésig lassan húzza hátra a rudat.

3. Helyezze be a töltetet a szerszámba.

▶ **Ábra25:** 1. Tartó

4. A gumigyűrűt, a fúvóka és a tartókupak rögzítéséhez forgassa el erősen a tartókupakot.

▶ **Ábra26:** 1. Tartókupak 2. Fúvóka 3. Gumigyűrű 4. Tartó

5. Óvatosan nyomja be a rudat egészen addig, amíg a dugattyút hozzá nem ér a töltethez.

A töltet eltávolításához távolítsa el a tartókupakot, a fúvókát, a gumigyűrűt, majd ütközésig nyomja be a rúd fogantyúját.

Közvetlen töltés

MEGJEGYZÉS: Ellenőrizze, hogy a 600 ml-es tartó hozzá van-e szerelve a tartócsatlakozóhoz, a „C” dugattyú pedig a rúdhoz. Ne használjon más típusú tartót és dugattyút a közvetlen töltéshez.

1. Távolítsa el a tartókupakot, a fúvókát és a gumigyűrűt a tartóról.
▶ **Ábra27:** 1. Tartókupak 2. Fúvóka 3. Gumigyűrű 4. Tartó
2. Nyomja be ütközésig a rúd fogantyúját.
3. Helyezze a tartó hegyét a tömítőanyagba, majd a rúd fogantyújának lassú húzásával töltse meg a tartót rögzítőanyaggal.
▶ **Ábra28:** 1. Tartó
4. A gumigyűrűt, a fúvóka és a tartókupak rögzítéséhez forgassa el erősen a tartókupakot.
▶ **Ábra29:** 1. Tartókupak 2. Fúvóka 3. Gumigyűrű 4. Tartó

Tömítési művelet

A kapcsoló húzásával nyomja ki a tömítőanyagot. Tegye egyik kezét a tartó alá, így támassa meg a szerszámot működés közben.

Használat után törölje le a tömítőanyagot az eszköztől. Távolítsa el a tömítőanyagot még azelőtt, hogy megszilárdulna.

MEGJEGYZÉS: A használat megkezdésekor tekerje a fordulatszám-szabályozó tárcsát „1” értékre, húzza hátra lassan a kapcsológombot, és ellenőrizze, hogy mennyi tömítőanyagot nyom ki.

MEGJEGYZÉS: A tömítőanyag típusától és állapottól függően előfordulhat, hogy nem lehet lassan kinyomni azt. Ebben az esetben fordítsa a fordulatszám-szabályozó tárcsát magasabb fokozatra.

MEGJEGYZÉS: Ha nem tudja kinyomni a tömítőanyagot, ellenőrizze a következőket:

- Nincs megfelelően levágvva a patronfúvóka hegye.
- A tömítőanyag megszilárdult, és eltömítette a fúvókát.
- Sérült a patron vagy a töltet.
- Kemény a tömítőanyag. Melegítse az anyagot addig, amíg puha nem lesz.
- A felszerelt dugattyú nem felel meg az ilyen típusú tömítőanyagoknak.

KARBANTARTÁS

⚠VIGYÁZAT: Minden esetben ellenőrizze, hogy a szerszám ki van kapcsolva és az akkumulátor eltávolításra került mielőtt átvizsgálja a szerszámot vagy annak karbantartását végzi.

MEGJEGYZÉS: Soha ne használjon gázolajt, benzint, hígítót, alkoholt vagy hasonló anyagokat. Ezek elszívődést, alakvesztést vagy repedést okozhatnak.

A termék BIZTONSÁGÁNAK és MEGBÍZHATÓSÁGÁNAK fenntartása érdekében a javításokat és más karbantartásokat vagy beállításokat a Makita hivatalos vagy gyári szervizközpontjában kell elvégezni, mindig csak Makita cserealkatrészeket használva.

OPCIONÁLIS KIEGÉSZÍTŐK

⚠VIGYÁZAT: Ezen kiegészítőket és tartozékokat javasoljuk a kézikönyvben ismertetett Makita szerszámhoz. Bármilyen más kiegészítő vagy tartozék használata a személyi sérülés kockázatával jár. A kiegészítőt vagy tartozékokat csak rendeltetésszerűen használja.

Ha bármilyen segítségre vagy további információra van szüksége ezekkel a tartozékokkal kapcsolatban, keresse fel a helyi Makita Szervizközpontot.

- „A” dugattyú
- „B” dugattyú
- „C” dugattyú
- „D” dugattyú
- „E” dugattyú
- 300 ml-es tartókészlet
- 600 ml-es tartókészlet
- 800 ml-es tartókészlet
- Fúvóka (600 ml-es tartóhoz)
- Fúvóka (800 ml-es tartóhoz)
- Védőszemüveg
- Eredeti Makita akkumulátor és töltő

MEGJEGYZÉS: A listán felsorolt néhány kiegészítő megtalálható az eszköz csomagolásában standard kiegészítőként. Ezek országonként eltérőek lehetnek.

TECHNICKÉ ŠPECIFIKÁCIE

Model:		CG100D
Maximálna sila vytlačania		5 000 N
Rýchlosť vytlačania		0 – 28 mm/s
Dĺžka pohybu	300 ml puzdro	214 mm
	600 ml puzdro	350 mm
	800 ml puzdro	294 mm
Celková dĺžka	300 ml puzdro	404 mm
	600 ml puzdro	538 mm
	800 ml puzdro	480 mm
Menovité napätie		Jednosmerný prúd 10,8 V - 12 V max.
Štandardný akumulátor		BL1015 / BL1016 / BL1020B / BL1021B / BL1040B / BL1041B
Nabíjačka		DC10SA / DC10SB / DC10WC / DC10WD
Čistá hmotnosť		1,9 – 2,6 kg

- Vzhľadom k neustálemu výskumu a vývoju podliehajú technické údaje uvedené v tomto dokumente zmenám bez upozornenia.
- Technické špecifikácie a typ akumulátora sa môžu v rámci jednotlivých krajín líšiť.
- Hmotnosť sa môže líšiť v závislosti od nadstavcov vrátane akumulátora. Najľahšia a najťažšia kombinácia v súlade s postupom EPTA 01/2014 je uvedená v tabuľke.

Určené použitie

Tento nástroj je určený na povrchovú aplikáciu tesniaceho/škárovacieho materiálu.

Hluk

Typická hladina akustického tlaku záťaže A určená podľa štandardu EN62841:
 Úroveň akustického tlaku (L_{pA}) : 70 dB (A) alebo menej
 Odchýlka (K): 3 dB (A)

Úroveň hluku pri práci môže prekročiť 80 dB (A).

VAROVANIE: Používajte ochranu sluchu.

Vibrácie

Celková hodnota vibrácií (trojosový vektorový súčet) určená podľa štandardu EN62841:
 Režim činnosti: prevádzka bez záťaže
 Emisie vibrácií (a_{hv}) : 2,5 m/s² alebo menej
 Odchýlka (K): 1,5 m/s²

POZNÁMKA: Deklarovaná hodnota emisií vibrácií bola meraná podľa štandardnej skúšobnej metódy a môže sa použiť na porovnanie jedného nástroja s druhým.

POZNÁMKA: Deklarovaná hodnota emisií vibrácií sa môže použiť aj na predbežné posúdenie vystavenia ich účinkom.

VAROVANIE: Emisie vibrácií počas skutočného používania elektrického nástroja sa môžu odlišovať od deklarovanej hodnoty emisií vibrácií, a to v závislosti od spôsobov používania náradia.

VAROVANIE: Nezabudnite označiť bezpečnostné opatrenia s cieľom chrániť obsluhu, a to tie, ktoré sa zakladajú na odhade vystavenia účinkom v rámci reálnych podmienok používania (berúc do úvahy všetky súčasti prevádzkového cyklu, ako sú doby, kedy je nástroj vypnutý a kedy beží bez záťaže, ako dodatok k dobe zapnutia).

Vyhlasenie o zhode ES

Len pre krajiny Európy

Vyhlasenie o zhode ES sa nachádza v prílohe A tohto návodu na obsluhu.

BEZPEČNOSTNÉ VAROVANIA

Všeobecné bezpečnostné predpisy pre elektrické nástroje

VAROVANIE: Preštudujte si všetky bezpečnostné varovania, pokyny, vyobrazenia a technické špecifikácie určené pre tento elektrický nástroj. Pri nedodržaní všetkých nižšie uvedených pokynov môže dôjsť k úrazu elektrickým prúdom, požiaru alebo vážnemu zraneniu.

Všetky výstrahy a pokyny si odložte pre prípad potreby v budúcnosti.

Pojem „elektrický nástroj“ sa vo výstrahách vzťahuje na elektricky napájané elektrické nástroje (s káblom) alebo batériu napájané elektrické nástroje (bez kábla).

Bezpečnostné varovania týkajúce sa akumulátorovej vytlačacej pištole

1. Ruky a odev majte v dostatočnej vzdialenosti od tyče a zatlačacieho mechanizmu. V opačnom prípade môže dôjsť k zovretiu prsta alebo odevu.
2. Nástroj držte pevne.
3. Pracujte vždy v dobre vetranom prostredí a majte nasadené náležité ochranné prostriedky zodpovedajúce danej práci.
4. Pred používaním si prečítajte a následne dodržiavajte pokyny výrobcu k tesnaciemu/škárovaciemu alebo spojovaciemu materiálu.

TIETO POKYNY USCHOVAJTE.

VAROVANIE: NIKDY nepripustíte, aby seba-vedomie a dobrá znalosť výrobku (získané opakovaným používaním) nahradili presné dodržiavanie bezpečnostných pravidiel pri používaní náradia. **NESPRÁVNE POUŽÍVANIE** alebo nedodržiavanie bezpečnostných zásad uvedených v tomto návode môže viesť k vážnemu zraneniu.

Dôležité bezpečnostné a prevádzkové pokyny pre akumulátor

1. Pred použitím akumulátora si prečítajte všetky pokyny a výstažné označenia na (1) nabíjačke akumulátorov, (2) akumulátore a (3) produkte používajúcom akumulátor.
2. Akumulátor nerozoberajte.
3. Ak sa doba prevádzky príliš skráti, ihneď prerušte prácu. Môže nastať riziko prehriatia, možných popálením či dokonca explózie.
4. V prípade zasiahnutia očí elektrolytom ich vypláchnite čistou vodou a okamžite vyhľadajte lekársku pomoc. Môže dôjsť k strate zraku.
5. Akumulátor neskratujte:
 - (1) Nedotýkajte sa konektorov žiadnym vodivým materiálom.
 - (2) Neskladujte akumulátor v obale s inými kovovými predmetmi, napríklad klincami, mincami a pod.
 - (3) Akumulátor nevystavujte vode ani dažďu. Skrat akumulátora môže spôsobiť veľký tok prúdu, prehriatie, možné popáleniny či dokonca poruchu.
6. Neskladujte nástroj ani akumulátor na miestach s teplotou presahujúcou 50 °C (122 °F).
7. Akumulátor nespálujte, ani keď je vážne poškodený alebo úplne opotrebovaný. Akumulátor môže v ohni explodovať.

8. Dávajte pozor, aby akumulátor nespadol, a nevystavujte ho nárazom.
9. Nepoužívajte poškodený akumulátor.
10. Litium-iónové akumulátory, ktoré sú súčasťou náradia, podliehajú požiadavkám legislatívy o nebezpečnom tovare.

V prípade obchodnej prepravy, napr. dodanie tretími stranami či špeditériami, sa musia dodržiavať špeciálne požiadavky na zabalenie a označenie. Pred prípravou položky na odoslanie sa vyžaduje konzultácia s odborníkom na nebezpečný materiál. Taktiež treba dodržiavať potenciálne podrobnejšie predpisy príslušnej krajiny. Prelepte alebo zakryte otvorené kontakty a zabalte akumulátor tak, aby sa v balíku nemohol voľne pohybovať.
11. Akumulátory likvidujte v súlade s miestnymi nariadeniami.

TIETO POKYNY USCHOVAJTE.

POZOR: Používajte len originálne akumulátory od spoločnosti Makita. Používanie batérií, ktoré nie sú od spoločnosti Makita, alebo upravených batérií môže spôsobiť výbuch batérie a následný požiar, zranenie osôb alebo poškodeniu majetku. Následkom bude aj zrušenie záruky od spoločnosti Makita na nástroj a nabíjačku od spoločnosti Makita.

Rady na udržanie maximálnej životnosti akumulátora

1. Akumulátor nabíte ešte predtým, ako sa úplne vybije. Vždy prerušte prácu s nástrojom a nabíte akumulátor, keď spozorujete nižší výkon nástroja.
2. Nikdy nenabíjate plne nabitý akumulátor. Prebíjanie skracuje životnosť akumulátora.
3. Akumulátor nabíjajte pri izbovej teplote 10 °C – 40 °C (50 °F – 104 °F). Pred nabíjaním nechajte horúci akumulátor vychladnúť.

OPIS FUNKCIÍ

⚠️ POZOR: Pred úpravou alebo kontrolou funkčnosti nástroja vždy skontrolujte, či je nástroj vypnutý a akumulátor je vybratý.

Inštalácia alebo demontáž akumulátora

⚠️ POZOR: Pred inštaláciou alebo vybratím akumulátora nástroj vždy vypnite.

⚠️ POZOR: Pri inštalovaní a vyberaní akumulátora pevne uchopíte nástroj a akumulátor. Ak nástroj a akumulátor pevne neuchopíte, môže to mať za následok vyšmyknutie z vašich rúk s dôsledkom poškodenia nástroja a akumulátora, ako aj osobných poranení.

- **Obr.1:** 1. Červený indikátor 2. Tlačidlo
3. Akumulátor

Ak chcete vybrať akumulátor, vysuňte ho z nástroja, pričom posuňte tlačidlo na prednej strane akumulátora.

Akumulátor vložíte tak, že jazýček akumulátora zarovnáte s drážkou v kryte a zasuniete ho na miesto. Zatláče ho úplne, kým zakliknutím nezapadne na miesto. Ak vidíte červený indikátor na hornej strane tlačidla, nie je správne zapadnutý.

⚠️ POZOR: Akumulátor vždy nainštalujte úplne, až kým nie je vidieť červený indikátor. V opačnom prípade môže náhodne vypadnúť z nástroja a ublížiť vám alebo osobám v okolí.

⚠️ POZOR: Pri inštalovaní akumulátora nepoužívajte silu. Ak sa akumulátor nedá zasunúť ľahko, nevkladáte ho správne.

Systém ochrany akumulátora

Nástroj je vybavený systémom ochrany akumulátora. Tento systém automaticky vypne napájanie motora s cieľom predĺžiť životnosť akumulátora.

Nástroj sa môže počas prevádzky automaticky zastaviť v prípade, ak sa nástroj alebo akumulátor nachádzajú v jednom z nasledujúcich stavov:

Preťaženie:

Nástroj je prevádzkovaný spôsobom, ktorý spôsobuje odber nadmerne vysokého prúdu.

V tejto situácii vypnite nástroj a ukončíte prácu, ktorá spôsobuje preťažovanie nástroja. Potom nástroj zapnutím znova spustíte.

Ak sa nástroj nespustí, akumulátor je prehriaty. V tejto situácii nechajte akumulátor pred opätovným zapnutím náradia vychladnúť.

Nízke napätie akumulátora:

Zostávajúca kapacita akumulátora je veľmi nízka a nástroj nebude fungovať. Ak zapnete nástroj, motor sa rozbehne, ale čoskoro sa zastaví. V tejto situácii akumulátor vyberte a nabíjte ho.

Indikácia zvyšnej kapacity akumulátora

Len na akumulátory s indikátorom

- **Obr.2:** 1. Indikátory 2. Tlačidlo kontroly

Stlačením tlačidla kontroly na akumulátore zobrazíte zostávajúcu kapacitu akumulátora. Indikátory sa na niekoľko sekúnd rozsvietia.

Indikátory		Zostávajúca kapacita
Svieti	Nesvieti	
■ ■ ■ ■	□	75 % až 100 %
■ ■ ■ □	□	50% až 75%
■ ■ □ □	□ □	25% až 50%
■ □ □ □	□ □ □ □	0% až 25%

POZNÁMKA: V závislosti od podmienok používania a v závislosti od okolitej teploty sa môže zobrazenie mierne odlišovať od skutočnej kapacity.

Zapínanie

⚠️ VAROVANIE: Pred vložením akumulátora do nástroja sa vždy presvedčíte, či spúšťač funguje správne a po uvoľnení sa vráti do pozície „OFF“.

- **Obr.3:** 1. Spúšťač spínača 2. Zaisťovacie tlačidlo spínača

Spúšťač spínača je pred náhodným stlačením chránený zaisťovacím tlačidlom spínača.

Ak chcete nástroj spustiť, stlačte zaisťovacie tlačidlo spínača na strane A a potiahnite spúšťač spínača.

Rýchlosť nástroja sa zvyšuje zvyšovaním prítlaku na spúšťač spínača. Nástroj zastavíte uvoľnením spúšťač spínača.

Po použití zatlačte zaisťovacie tlačidlo spínača na strane B.

Otočný ovládač otáčok

- **Obr.4:** 1. Otočný ovládač otáčok

Otáčky nástroja možno nastaviť otočným ovládačom otáčok. Najvyššiu rýchlosť dosiahnete v polohe 5 a najnižšiu v polohe 1.

UPOZORNENIE: Keď je nástroj spustený, otočný ovládač neotáčajte rýchlo.

UPOZORNENIE: Pri nízkej rýchlosti sa tesniaci/škárovací materiál nemusí vytláčať (závisí to od jeho typu a stavu). V takom prípade nastavte otočným ovládačom rýchlosti vyššiu rýchlosť.

UPOZORNENIE: Pri zmene nastavenia otočného ovládača otáčok z „5“ na „1“, otáčajte ovládačom proti smeru hodinových ručičiek. Ovládač neotáčajte v smere hodinových ručičiek silou.

Zapnutie prednej lampy

⚠ POZOR: Nedívejte sa priamo do svetla ani jeho zdroja.

► Obr.5: 1. Svetlo

Ak chcete zapnúť svetlo, slabo stlačte a uvoľnite spúšťač spínač. Svetlo zhasne asi 10 sekúnd po uvoľnení spúšťačieho spínača.

UPOZORNENIE: Pri prehrievaní nástroja lampa bliká. Pred opätovným použitím nechajte nástroj plne vychladnúť.

POZNÁMKA: Suchou tkaninou utrite znečistené šošovky lampy. Dávajte pozor, aby sa šošovky lampy nepoškriabali. Mohla by sa znížiť intenzita osvetlenia.

Varovný indikátor preťaženia

► Obr.6: 1. Varovný indikátor

Keď je nástroj veľmi zatažený, varovný indikátor bliká. Po zvýšení zaťaženia sa nástroj preťažší, automaticky sa zastaví a varovný indikátor zostane rozsvietený. V takom prípade uvoľnite spúšťač spínač, odstráňte príčinu preťaženia a nástroj znova spustíte.

POZNÁMKA: Keď varovný indikátor bliká, skontrolujte tieto body:

- Nástroj je upchatý tesniacim/škárovacím materiálom.
- Otočný ovládač rýchlosti je nastavený na vysokú rýchlosť.
- Prierez na špičke dýzy tuby alebo na fóliovom črievku je príliš malý.

Funkcia na zabránenie kvapkaniu

Motor zostáva krátko bežať aj po uvoľnení spínača. Uvoľňuje sa tým tlak tesniaceho/škárovacieho materiálu a zabraňuje sa kvapkaniu.

ZOSTAVENIE

⚠ POZOR: Pred vykonaním akejkoľvek práce na nástroji vždy skontrolujte, či je nástroj vypnutý a akumulátor je vybrať.

Montáž a demontáž 300 ml puzdra

Montáž a demontáž objímky puzdra

Nasadte objímku puzdra a doštičku a pevne ich utiahnite skrutkami. Ak chcete objímku puzdra odmontovať, postupujte rovnako ako pri montáži, ale v opačnom poradí.

► Obr.7: 1. Skrutka 2. Doštička 3. Objímka puzdra

Montáž a demontáž tyče a piesta

1. Tyč nasuňte do nástroja zozadu zubmi nadol.

► Obr.8: 1. Krátka tyč

2. Upevnite piest A pomocou skrutky.

► Obr.9: 1. Skrutka 2. Piest A 3. Krátka tyč

UPOZORNENIE: Do 300 ml puzdier sa dodáva len tesniaci/spojovací materiál balený v tubách. Nezabudnite k tyči pripevniť piest A.

Ak chcete tyč a piest odmontovať, postupujte rovnako ako pri montáži, ale v opačnom poradí.

Montáž a demontáž puzdra

⚠ POZOR: Puzdro pripevnite k objímke puzdra pevne. V opačnom prípade sa môže puzdro počas prevádzky odpojiť a spôsobiť zranenie.

Pri upevňovaní puzdra držte objímku a puzdro otáčajte v smere hodinových ručičiek až na doraz. Ak chcete puzdro odmontovať, postupujte rovnako ako pri montáži, ale v opačnom poradí.

► Obr.10: 1. Držiak

Montáž a demontáž 600 ml alebo 800 ml puzdra

Montáž a demontáž objímky puzdra

Nasadte objímku puzdra a doštičku a pevne ich utiahnite skrutkami. Ak chcete objímku puzdra odmontovať, postupujte rovnako ako pri montáži, ale v opačnom poradí.

Pri 600 ml puzdre





► Obr.11: 1. Skrutka 2. Doštička 3. Objímka puzdra

Pri 800 ml puzdre

► Obr.12: 1. Skrutka 2. Objímka puzdra s doštičkou

Výber typu piesta

Podľa uvedenej tabuľky vyberte správny typ piesta zodpovedajúci obalu tesniaceho/škárovacieho materiálu.

	600 ml puzdro	800 ml puzdro
Tuba	Piest A 	Piest D 
Fóliové črievko	Piest B 	Piest E* 
Priame plnenie	Piest C 	-

* Voliteľné príslušenstvo

Montáž a demontáž tyče a piesta

1. Tyč nasuňte do nástroja zozadu zubmi nadol.

► **Obr.13:** 1. Dlhá tyč alebo čierna tyč

UPOZORNENIE: So 600 ml puzdrom používajte dlhú tyč. S 800 ml puzdrom používajte čiernu tyč.

2. Upevnite piest pomocou skrutky.

► **Obr.14:** 1. Skrutka 2. Piest 3. Dlhá tyč alebo čierna tyč

Ak chcete tyč a piest odmontovať, postupujte rovnako ako pri montáži, ale v opačnom poradí.

Montáž a demontáž 600 ml alebo 800 ml puzdra

▲POZOR: Puzdro pripevnite k objímke puzdra pevne. V opačnom prípade sa môže puzdro počas prevádzky odpojiť a spôsobiť zranenie.

Pri upevňovaní puzdra držte objímku a puzdro otáčajte v smere hodinových ručičiek až na doraz.

► **Obr.15:** 1. Držiak

Ak chcete puzdro odmontovať, postupujte rovnako ako pri montáži, ale v opačnom poradí.

PREVÁDZKA

Používanie tuby

Príprava tuby na použitie

1. Odrežte špičku dýzy tuby, aby z nej vychádzalo primerané množstvo tesniaceho/škárovacieho materiálu.

► **Obr.16:** 1. Dýza

2. Špičkou dýzy urobte v ochrannej fólii dierku.

► **Obr.17:** 1. Dýza

3. Nasadte dýzu na tubu.

UPOZORNENIE: Pred vložením tuby nezabudnite skontrolovať, či nie je poškodená. Pri používaní poškodenej tuby môže dôjsť k poruche.

UPOZORNENIE: Ak používate už čiastočne spotrebovanú tubu, nezabudnite pred jej vložením vybrať stuhnutý tesniaci/škárovací materiál.

Vloženie tuby do 300 ml puzdra

UPOZORNENIE: Uistite sa, že je k tyči pripojený piest A. V kombinácii s tubou nepoužívajte iný typ piesta.

1. Rúčku tyče pomaly potiahnite dozadu až na doraz.

► **Obr.18:** 1. Rúčka tyče

2. Tubu vložte do puzdra, ako je znázornené na obrázku.

► **Obr.19**

3. Tyč opatrne zatlačte tak, aby sa piest dotýkal spodku tuby.

Ak chcete tubu vybrať, postupujte rovnako ako pri jej vkladaní, ale v opačnom poradí.

Vloženie tuby do 600 ml alebo 800 ml puzdra

UPOZORNENIE: Uistite sa, že je k tyči pripojený piest A (pri 600 ml puzdre) alebo piest D (pri 800 ml puzdre). V kombinácii s tubou nepoužívajte iný typ piesta.

1. Z puzdra zložte uzáver a pomaly potiahnite rúčku tyče dozadu až na doraz.

► **Obr.20:** 1. Uzáver puzdra 2. Rúčka tyče

2. Vložte tubu do puzdra.

► **Obr.21:** 1. Držiak

3. Uchopte puzdro a pevne naň nasadte uzáver.

► **Obr.22:** 1. Uzáver puzdra 2. Držiak

4. Tyč opatrne zatlačte tak, aby sa piest dotýkal spodku tuby.

Ak chcete tubu vybrať, postupujte rovnako ako pri jej vkladaní, ale v opačnom poradí.

Používanie náplne vo fóliovom črievku

Príprava črievka na použitie

Odrežte špičku črievka.

► **Obr.23**

UPOZORNENIE: Pred vložením črievka nezabudnite skontrolovať, či nie je poškodené. Pri používaní poškodeneho črievka môže dôjsť k poruche.

Vloženie fóliového črievka do 600 ml alebo 800 ml puzdra

UPOZORNENIE: Uistite sa, že je k tyči pripojený piest B (pri 600 ml puzdre) alebo piest E (pri 800 ml puzdre). V kombinácii s fóliovým črievkom nepoužívajte iný typ piesta.

1. Z puzdra zložte uzáver, dýzu a gumený krúžok.

► **Obr.24:** 1. Uzáver puzdra 2. Dýza 3. Gumený krúžok 4. Držiak

2. Rúčku tyče pomaly potiahnite dozadu až na doraz.

3. Vložte črievko do puzdra.

► **Obr.25:** 1. Držiak

4. Nasadte gumený krúžok, dýzu a pevne naskrutkujte uzáver puzdra.

► **Obr.26:** 1. Uzáver puzdra 2. Dýza 3. Gumený krúžok 4. Držiak

5. Tyč opatrne zatlačte tak, aby sa piest dotýkal črievka.

Ak chcete črievko vybrať, zložte uzáver puzdra, dýzu a gumený krúžok a potom zatlačte rúčku tyče dopredu až na doraz.

Priame plnenie

UPOZORNENIE: Uistite sa, že je k objímke puzdra pripevnené 600 ml puzdro a k tyči piest C. Pri priamom plnení nepoužívajte iný typ puzdra ani iný typ piesta.

1. Z puzdra zložte uzáver, dýzu a gumený krúžok.
► **Obr.27:** 1. Uzáver puzdra 2. Dýza 3. Gumený krúžok 4. Držiak
2. Rúčku tyče úplne zatlačte až na doraz.
3. Špičku puzdra ponorte do tesniaceho/škárovacieho materiálu a potom rúčku tyče pomaly ťahajte, aby sa puzdro naplnilo tesniacim/škárovacím materiálom.
► **Obr.28:** 1. Držiak
4. Nasadte gumený krúžok, dýzu a pevne naskrutkujte uzáver puzdra.
► **Obr.29:** 1. Uzáver puzdra 2. Dýza 3. Gumený krúžok 4. Držiak

Tesnenie/škárovanie

Potiahnite za spínač, aby sa začal vytláčať tesniaci/škárovací materiál. Jednou rukou zospodu uchopíte puzdro a nástroj pri práci podopierajte.

Po skončení práce zotrite z nástroja tesniaci/škárovací materiál. Tesniaci/škárovací materiál musíte zotrieť, skôr než stvrdne.

POZNÁMKA: Na začiatku práce nastavte otočný ovládač rýchlosti do polohy „1“ a pomaly potiahnite za spúšťač spínač, aby ste videli, koľko tesniaceho/škárovacieho materiálu sa vytláča.

POZNÁMKA: Pri nízkej rýchlosti sa tesniaci/škárovací materiál nemusí vytláčať (závisí to od jeho typu a stavu). V takom prípade nastavte otočným ovládačom rýchlosti vyššiu rýchlosť.

POZNÁMKA: Ak sa tesniaci/škárovací materiál nevytláča, skontrolujte tieto body:

- Špička dýzy tuby nie je riadne odrezaná.
- Tesniaci/škárovací materiál je stvrdnutý a upcháva dýzu.
- Tuba alebo črievko sú poškodené.
- Tesniaci/škárovací materiál je tuhý. Materiál ohrejte, kým nezmäkne.
- Pripojený piest je pre daný typ tesniaceho/škárovacieho materiálu nevhodný.

ÚDRŽBA

POZOR: Pred vykonaním kontroly alebo údržby vždy skontrolujte, či je nástroj vypnutý a akumulátor je vybratý.

UPOZORNENIE: Nepoužívajte benzín, riedidlo, alkohol ani podobné látky. Mohlo by to spôsobiť zmenu farby, deformácie alebo praskliny.

Ak chcete udržať BEZPEČNOSŤ a BEZPORUCHOVOSŤ výrobku, prenechajte opravy, údržbu a nastavenie na autorizované alebo továrenské servisné centrá Makita, ktoré používajú len náhradné diely značky Makita.

VOLITEĽNÉ PRÍSLUŠENSTVO

POZOR: Pre váš nástroj Makita, opísaný v tomto návode, doporučujeme používať toto príslušenstvo a nástavce. Pri použití iného príslušenstva či nástavcov môže hroziť nebezpečenstvo zranenia osôb. Príslušenstvo a nástavce sa môžu používať len na účely pre ne stanovené.

Ak potrebujete bližšie informácie týkajúce sa tohoto príslušenstva, obráťte sa na vaše miestne servisné stredisko firmy Makita.

- Piest A
- Piest B
- Piest C
- Piest D
- Piest E
- Zostava 300 ml puzdra
- Zostava 600 ml puzdra
- Zostava 800 ml puzdra
- Dýza (na 600 ml puzdro)
- Dýza (na 800 ml puzdro)
- Ochranné okuliare
- Originálna batéria a nabíjačka Makita

POZNÁMKA: Niektoré položky zo zoznamu môžu byť súčasťou balenia nástrojov vo forme štandardného príslušenstva. Rozsah týchto položiek môže byť v každej krajine odlišný.

SPECIFIKACE

Model:		CG100D
Maximální vytlačovací síla		5 000 N
Rychlost vytlačování		0–28 mm/s
Zdvih	Zásobník velikosti 300 ml	214 mm
	Zásobník velikosti 600 ml	350 mm
	Zásobník velikosti 800 ml	294 mm
Celková délka	Zásobník velikosti 300 ml	404 mm
	Zásobník velikosti 600 ml	538 mm
	Zásobník velikosti 800 ml	480 mm
Jmenovité napětí		Max. 10,8–12 V DC
Standardní akumulátor		BL1015 / BL1016 / BL1020B / BL1021B / BL1040B / BL1041B
Nabíječka		DC10SA / DC10SB / DC10WC / DC10WD
Čistá hmotnost		1,9 - 2,6 kg

- Vzhledem k neustálému výzkumu a vývoji zde uvedené technické údaje podléhají změnám bez upozornění.
- Technické údaje a akumulátor se mohou v různých zemích lišit.
- Hmotnost se může lišit v závislosti na nastavcích a přídatných zařízeních, včetně akumulátoru. Nejlehčí a nejtěžší kombinace, dle EPTA-Procedure 01/2014, jsou uvedeny v tabulce níže.

Účel použití

Toto nářadí je určeno k nanášení tmelícího materiálu na povrch.

Hlučnost

Typická vážená hladina hluku (A) určená podle normy EN62841:
Hladina akustického tlaku (L_{pA}): 70 dB(A) nebo méně
Nejistota (K): 3 dB(A)

Hladina hluku při práci může překročit hodnotu 80 dB (A).

VAROVÁNÍ: Používejte ochranu sluchu.

Vibrace

Celková hodnota vibrací (vektorový součet tří os) určená podle normy EN62841:
Pracovní režim: provoz bez zatížení
Emise vibrací (a_h): 2,5 m/s² nebo méně
Nejistota (K): 1,5 m/s²

POZNÁMKA: Hodnota deklarovaných emisí vibrací byla změřena standardní zkušební metodou a dá se použít k porovnání nářadí mezi sebou.

POZNÁMKA: Hodnotu deklarovaných emisí vibrací lze také použít k předběžnému posouzení míry expozice vibracím.

VAROVÁNÍ: Emise vibrací při používání elektrického nářadí ve skutečnosti se mohou od hodnoty deklarovaných emisí vibrací lišit v závislosti na způsobech použití nářadí.

VAROVÁNÍ: Nezapomeňte stanovit bezpečnostní opatření na ochranu obsluhy podle odhadu expozice ve skutečných podmínkách použití. (Vezměte přitom v úvahu všechny části provozního cyklu, tj. kromě doby zátěže například doby, kdy je nářadí vypnuté a kdy běží naprázdno.)

Prohlášení ES o shodě

Pouze pro evropské země

Prohlášení ES o shodě je obsaženo v Příloze A tohoto návodu k obsluze.

BEZPEČNOSTNÍ VÝSTRAHY

Obecná bezpečnostní upozornění k elektrickému nářadí

VAROVÁNÍ: Přečtěte si všechny bezpečnostní výstrahy i pokyny a prohlédněte si ilustrace a specifikace dodané k tomuto elektrickému nářadí. Nedodržení všech níže uvedených pokynů může vést k úrazu elektrickým proudem, požáru či vážnému zranění.

Všechna upozornění a pokyny si uschovejte pro budoucí potřebu.

Pojem „elektrické nářadí“ v upozorněních označuje elektrické nářadí, které se zapojuje do elektrické sítě, nebo elektrické nářadí využívající akumulátory.

Bezpečnostní varování pro akumulátorovou vytlačovací pistoli

1. K oblasti tlačné tyče a pistu nepřibližujte ruce a oděv. Mohli byste si přiskřípnout prst nebo část oděvu.
2. Držte nářadí pevně.
3. Vždy pracujte v době větraném prostoru a používejte vhodné ochranné prostředky ve shodě s příslušnou činností.
4. Před použitím si přečtěte pokyny výrobce tmelicího materiálu nebo lepidla a dodržujte je.

TYTO POKYNY USCHOVEJTE.

VAROVÁNÍ: NEDOVOLTE, aby pohodlnost nebo pocit znalosti výrobku (získaný na základě předchozího použití) vedl k zanedbání dodržování bezpečnostních pravidel platných pro tento výrobek. **NEPŘÁVNÉ POUŽÍVÁNÍ** či nedodržení bezpečnostních pravidel uvedených v tomto návodu k obsluze může způsobit vážné zranění.

Důležitá bezpečnostní upozornění pro akumulátor

1. Před použitím akumulátoru si přečtěte všechny pokyny a varovné symboly na (1) nabíječe, (2) akumulátoru a (3) výrobku využívajícím akumulátor.
2. Akumulátor nerozebírejte.
3. Pokud se příliš zkrátí provozní doba akumulátoru, přerušete okamžitě práci. V opačném případě existuje riziko přehřívání, popálení nebo dokonce výbuchu.
4. Budou-li vaše oči zasaženy elektrolytem, vypláchněte je čistou vodou a okamžitě vyhledejte lékařskou pomoc. Může dojít ke ztrátě zraku.
5. Akumulátor nezkratujte:
 - (1) Nedotýkejte se svorek žádným vodivým materiálem.
 - (2) Neskladujte akumulátor v nádobě s jinými kovovými předměty, jako jsou hřebíky, mince, apod.
 - (3) Nevystavuje akumulátor vodě a dešti. Zkrat akumulátoru může způsobit velký průtok proudu, přehřátí, možné popálení a dokonce i poruchu.
6. Neskladujte nářadí a akumulátor na místech, kde může teplota překročit 50 °C (122 °F).
7. Nespalujte akumulátor, ani když je vážně poškozen nebo úplně opotřeben. Akumulátor může v ohni vybuchnout.
8. Dávejte pozor, abyste akumulátor neupustili ani s ním nenaráželi.
9. Nepoužívejte poškozené akumulátory.

10. Obsažené lithium-iontové akumulátory podléhají právním požadavkům na nebezpečné zboží.

V případě komerční přepravy například externími dopravci je třeba dodržet zvláštní požadavky na balení a značení.

Pro přípravu zboží k přepravě je nutná konzultace s odborníkem na nebezpečný materiál. Dodržujte také případné podrobnější národní předpisy.

Odkryté kontakty přelepte izolační páskou či jinak zakryjte a akumulátory zabalte tak, aby se v balení nemohly pohybovat.

11. Při likvidaci akumulátoru postupujte podle místních předpisů.

TYTO POKYNY USCHOVEJTE.

UPOZORNĚNÍ: Používejte pouze originální akumulátory Makita. Používání neoriginálních nebo upravených akumulátorů může způsobit explozi akumulátoru a následný požár, zranění a jiné poškození. Zaniká tím také záruka společnosti Makita na nářadí a nabíječku Makita.

Typy k zajištění maximální životnosti akumulátoru

1. Akumulátor nabíjte dříve, než dojde k jeho úplnému vybití. Pokud si povšimnete sníženého výkonu nářadí, vždy jej zastavte a dobijte akumulátor.
2. Nikdy nenabíjejte úplně nabitý akumulátor. Přebíjení zkracuje životnost akumulátoru.
3. Akumulátor dobíjejte při pokojové teplotě od 10 °C do 40 °C (50 °F až 104 °F). Před nabíjením nechejte horký akumulátor zchladnout.

POPIS FUNKCÍ

⚠ UPOZORNĚNÍ: Před nastavováním nářadí nebo kontrolou jeho funkce se vždy přesvědčte, zda je vypnuté a je vyjmutý akumulátor.

Nasazení a sejmutí akumulátoru

⚠ UPOZORNĚNÍ: Před nasazením či sejmutím akumulátoru nářadí vždy vypněte.

⚠ UPOZORNĚNÍ: Při nasazování či snímání akumulátoru pevně držte nářadí i akumulátor. V opačném případě vám může nářadí nebo akumulátor vyklouznout z rukou a mohlo by dojít k jejich poškození či ke zranění.

► **Obr.1:** 1. Červený indikátor 2. Tlačítko 3. Akumulátor

Chcete-li akumulátor sejmut, vysuňte jej se současným přesunutím tlačítka na přední straně akumulátoru.

Při nasazování akumulátoru vyrovnajte jazýček na bloku akumulátoru s drážkou v krytu a zasuňte akumulátor na místo. Akumulátor zasuňte na doraz, až zacvakne na své místo. Není-li tlačítko zcela zajištěno, uvidíte na jeho horní straně červený indikátor.

⚠ UPOZORNĚNÍ: Akumulátor zasunujte vždy zcela tak, aby nebyl červený indikátor vidět. Jinak by mohl akumulátor ze zařízení vypadnout a způsobit zranění obsluze či přihlížejícím osobám.

⚠ UPOZORNĚNÍ: Akumulátor nenasazujte násilím. Nelze-li akumulátor zasunout snadno, nevkládáte jej správně.

Systém ochrany akumulátoru

Nářadí je vybaveno systémem ochrany akumulátoru. Tento systém automaticky přeruší napájení motoru, což prodlužuje životnost akumulátoru.

Budou-li nářadí nebo akumulátor vystaveny některé z níže uvedených podmínek, nářadí se během provozu automaticky vypne:

Přetížení:

S nářadím se pracuje takovým způsobem, že dochází k odběru mimořádně vysokého proudu.

V takové situaci nářadí vypněte a ukončete činnost, při níž došlo k přetížení nářadí. Potom nářadí zapněte a obnovte činnost.

Jestliže se nářadí nepustí, došlo k přehřátí akumulátoru. V takovém případě nechte akumulátor před opětovným zapnutím nářadí vychladnout.

Nízké napětí akumulátoru:









Zbývající kapacita akumulátoru je příliš nízká a nářadí nebude fungovat. Po spuštění nářadí se motor znovu rozeběhne, avšak brzy se zastaví. V takovém případě vyjměte akumulátor a dobijte jej.

Indikace zbývajících kapacity akumulátoru

Pouze pro akumulátory s diodovým ukazatelem

► **Obr.2:** 1. Kontrolky 2. Tlačítko kontroly

Stisknutím tlačítka kontroly na akumulátoru zjistíte zbývající kapacitu akumulátoru. Kontrolky indikátoru se na několik sekund rozsvítí.

Kontrolky		Zbývající kapacita
Svítil	Nesvítil	
		75 % až 100 %
		50 % až 75 %
		25 % až 50 %
		0 % až 25 %

POZNÁMKA: Kapacita udávaná indikátorem se může mírně lišit od skutečné kapacity v závislosti na podmínkách používání a teplotě prostředí.

Používání spouště

⚠ VAROVÁNÍ: Před vložením akumulátoru do nářadí vždy zkontrolujte správnou funkci spouště, a zda se po uvolnění vrací do vypnuté polohy.

► **Obr.3:** 1. Spoušť 2. Zajišťovací tlačítko

K zamezení náhodného stisknutí spouště je zařízení vybaveno zajišťovacím tlačítkem spouště. Nářadí spustíte stlačením zajišťovacího tlačítka spouště ze strany A a stisknutím spouště. Otáčky nářadí se zvyšují zvyšováním tlaku na spoušť. Chcete-li nářadí vypnout, uvolněte spoušť. Po použití zamáčkněte zajišťovací tlačítko ze strany B.

Otočný volič otáček

► **Obr.4:** 1. Otočný volič otáček

Otáčky nářadí lze nastavit otočným voličem otáček. Nejvyšší otáčky získáte nastavením na hodnotu 5 a nejnižší nastavením na hodnotu 1.

POZOR: Neotáčejte otočným voličem rychle, pokud nástroje nepracuje.

POZOR: V závislosti na typu a stavu tmelícího materiálu, nemusí být možné dávkování nízkou rychlostí. V takovém případě nastavte otočný volič na vyšší hodnotu.

POZOR: Při změně voliče otáček z 5 na 1 jej otáčejte proti směru hodinových ručiček. Neotáčejte voličem ve směru hodinových ručiček násilím.

Rozsvícení předního světla

⚠ UPOZORNĚNÍ: Nedívejte přímo do světla nebo jeho zdroje.

► **Obr.5:** 1. Světlo

Pokud chcete zapnout světlo, zlehka stiskněte spoušť a zase ji uvolněte. Světlo zhasne přibližně 10 sekund po uvolnění spouště.

POZOR: Při přehřátí nářadí bude světlo blikat. Před obnovením práce nechte nářadí zcela vychladnout.

POZNÁMKA: K otření nečistot ze skla světla použijte suchý hadřík. Dbejte, abyste sklo světla nepoškrábali. Mohlo by dojít ke snížení svítivosti.

Výstražná kontrolka přetížení

► **Obr.6:** 1. Výstražná kontrolka

Výstražná kontrolka bliká, když je nářadí velmi zatížené. Pokud se zatížení zvyšuje a nářadí se začne přetěžovat, ukončí automaticky činnost a rozsvítí se výstražná kontrolka. V takové situaci uvolněte spoušť, odstraňte příčinu přetížení a poté znovu spusťte nářadí.

POZNÁMKA: Když výstražná kontrolka bliká, zkontrolujte následující body:

- Tmelicí materiál ucpal trysku.
- Otočný volič otáček je nastaven na vysokou rychlost.
- Oblast oříznutá ze špičky trysky kartuše nebo fóliového obalu je příliš malá.

Funkce prevence kapání

Po uvolnění spouště pokračuje motor ještě kratší dobu v činnosti. Zajišťuje přítom uvolnění tlaku v tmelicím materiálu, což zamezuje jeho odkapávání.

SESTAVENÍ

⚠ UPOZORNĚNÍ: Před prováděním jakýchkoli prací na nářadí se vždy přesvědčte, zda je vypnuté a je vyjmutý akumulátor.

Montáž a demontáž zásobníku velikosti 300 ml

Montáž a demontáž přípojky zásobníku

Připevněte přípojku zásobníku a destičku pomocí šroubů. Při demontáži přípojky zásobníku použijte opačný postup montáže.

► **Obr.7:** 1. Šroub 2. Deska 3. Přípojka zásobníku

Montáž a demontáž tlačné tyče a pístu

1. Vložte tlačnou tyč ze zadní strany nářadí s ozubným směřujícím dolů.

► **Obr.8:** 1. Krátká tyč

2. Připevněte píst A pomocí šroubu.

► **Obr.9:** 1. Šroub 2. Píst A 3. Krátká tyč

POZOR: Dostupným typem nádoby na tmelicí materiál pro zásobník velikosti 300 ml je pouze kartuše. Připevněte píst A k tlačné tyči.

Vyjmutí tlačné tyče a pístu provedete opačným postupem montáže.

Montáž a demontáž zásobníku

⚠ UPOZORNĚNÍ: Pevně připevněte zásobník k přípojce zásobníku. V opačném případě se může zásobník během práce uvolnit a může dojít ke zranění.

Chcete-li namontovat zásobník, přidržte přípojku zásobníku a otáčejte zásobníkem ve směru hodinových ručiček nadoraz. Při vyjímání zásobníku použijte opačný postup montáže.

► **Obr.10:** 1. Držák

Montáž a demontáž zásobníku velikosti 600 ml nebo 800 ml

Montáž a demontáž přípojky zásobníku

Připevněte přípojku zásobníku a destičku pomocí šroubů. Při demontáži přípojky zásobníku použijte opačný postup montáže.

Pro zásobník velikosti 600 ml









► **Obr.11:** 1. Šroub 2. Deska 3. Přípojka zásobníku

Pro zásobník velikosti 800 ml

► **Obr.12:** 1. Šroub 2. Přípojka zásobníku a destička

Výběr typu pístu

Vyberte správný typ pístu na základě nádoby s tmelicím materiálem podle následující tabulky.

	Zásobník velikosti 600 ml	Zásobník velikosti 800 ml
Kartuše 	Píst A 	Píst D 
Fóliový obal 	Píst B 	Píst E* 
Přímé plnění 	Píst C 	-

*. Volitelné příslušenství

Montáž a demontáž tlačné tyče a pístu

1. Vložte tlačnou tyč ze zadní strany nářadí s ozuběným směřujícím dolů.

► **Obr.13:** 1. Dlouhá tyč a černá tyč

POZOR: Pro zásobník velikosti 600 ml použijte dlouhou tyč. Pro zásobník velikosti 800 ml použijte černou tyč.

2. Připevněte píst pomocí šroubu.

► **Obr.14:** 1. Šroub 2. Píst 3. Dlouhá tyč a černá tyč

Vyjmutí tlačné tyče a pístu provedete opačným postupem montáže.

Montáž a demontáž zásobníku velikosti 600 ml nebo 800 ml

⚠ UPOZORNĚNÍ: Pevně připevněte zásobník k přípojce zásobníku. V opačném případě se může zásobník během práce uvolnit a může dojít ke zranění.

Chcete-li namontovat zásobník, přidržete přípojku zásobníku a otáčejte zásobníkem ve směru hodinových ručiček nadoraz.

► **Obr.15:** 1. Držák

Při vyjímání zásobníku použijte opačný postup montáže.

PRÁCE S NÁŘADÍM

Použití kartuše

Příprava kartuše k použití

1. Odřízněte špičku trysky kartuše tak, aby bylo dávkováno patřičné množství tmelícího materiálu.

► **Obr.16:** 1. Tryska

2. Vytvořte otvor v ochranné fólii pomocí špičky trysky.

► **Obr.17:** 1. Tryska

3. Připojte trysku ke kartuši.

POZOR: Před vložením zkontrolujte, zda není kartuše poškozená. Použití poškozené kartuše může vést k poruše zařízení.

POZOR: Při použití částečně použité kartuše musíte před vložením odstranit ztvrdlý tmelící materiál.

Vložení kartuše do zásobníku velikosti 300 ml

POZOR: Zkontrolujte, zda je píst A připevněn k tlačné tyči. Použijte správný typ pístu pro danou kartuši.

1. Vytáhněte pomalu držadlo tlačné tyče nadoraz dozadu.

► **Obr.18:** 1. Držadlo tlačné tyče

2. Vložte kartuši do zásobníku, jak je znázorněno na obrázku.

► **Obr.19**

3. Zatlačte mírně tlačnou tyč, dokud se píst nedotkne dna kartuše.

Při vyjímání kartuše použijte opačný postup montáže.

Vložení kartuše do zásobníku velikosti 600 ml nebo 800 ml

POZOR: Zkontrolujte, zda je k tlačné tyči připojen píst A (pro zásobník velikosti 600 ml) nebo píst D (pro zásobník velikosti 800 ml). Používejte správný typ pístu pro danou kartuši.

1. Odmontujte víčko zásobníku ze zásobníku a poté vytáhněte pomalu držadlo tlačné tyče nadoraz dozadu.

► **Obr.20:** 1. Víčko zásobníku 2. Držadlo tlačné tyče

2. Vložte kartuši do zásobníku.

► **Obr.21:** 1. Držák

3. Připevněte víčko zásobníku, pevně jej dotáhněte, přičemž současně podržte zásobník.

► **Obr.22:** 1. Víčko zásobníku 2. Držák

4. Zatlačte mírně tlačnou tyč, dokud se píst nedotkne dna kartuše.

Při vyjímání kartuše použijte opačný postup montáže.

Použití fóliového obalu

Příprava obalu k použití

Odřízněte špičku obalu.

► **Obr.23**

POZOR: Před vložením zkontrolujte, zda není obal poškozený. Použití poškozeného obalu může vést k poruše zařízení.

Vložení fóliového obalu do zásobníku velikosti 600 ml nebo 800 ml

POZOR: Zkontrolujte, zda je k tlačné tyči připojen píst B (pro zásobník velikosti 600 ml) nebo píst E (pro zásobník velikosti 800 ml). Používejte správný typ pístu pro daný typ fóliového obalu.

1. Odmontujte víčko zásobníku, trysku a pryžový kroužek ze zásobníku.

► **Obr.24:** 1. Víčko zásobníku 2. Tryska 3. Pryžový kroužek 4. Držák

2. Vytáhněte pomalu držadlo tlačné tyče nadoraz dozadu.

3. Vložte materiál v obalu do zásobníku.

► **Obr.25:** 1. Držák

4. Namontujte pryžový kroužek, trysku a víčko zásobníku a dotáhněte víčko zásobníku.

► **Obr.26:** 1. Víčko zásobníku 2. Tryska 3. Pryžový kroužek 4. Držák

5. Zatláče mírně tlačnou tyč, dokud se píst nedotkne obalu.

Při vyjímání obalu vyjměte víčko zásobníku, trysku, pryžový kroužek a poté zatláče držadlo tlačné tyče nadoraz dopředu.

Přímé plnění

POZOR: Zkontrolujte, zda je do přípojky zásobníku namontován zásobník velikosti 600 ml a zda je píst C připevněn k tlačné tyči. Nepoužívejte jiný typ zásobníku a píst pro přímé plnění.

1. Odmontujte víčko zásobníku, trysku a pryžový kroužek ze zásobníku.

► **Obr.27:** 1. Víčko zásobníku 2. Tryska 3. Pryžový kroužek 4. Držák

2. Zatláče držadlo tlačné tyče nadoraz.

3. Vložte špičku zásobníku do tmelicího materiálu a poté pomalu vytáhněte držadlo tlačné tyče, aby se zásobník naplnil tmelicím materiálem.

► **Obr.28:** 1. Držák

4. Namontujte pryžový kroužek, trysku a víčko zásobníku a dotáhněte víčko zásobníku.

► **Obr.29:** 1. Víčko zásobníku 2. Tryska 3. Pryžový kroužek 4. Držák

Tmelení

Stisknutím spouště dávávkujte tmelicí materiál. Položte jednu ruku pod zásobník a během činnosti tímto způsobem podepírejte nářadí.

Po dokončení činnosti setřete tmelicí materiál z nářadí. Tmelicí materiál je nutné odstranit před jeho ztvrdnutím.

POZNÁMKA: Na začátku činnosti nastavte otočný volič otáček do polohy „1“ a pomalu stiskněte spoušť, abyste mohli zkontrolovat, kolik materiálu bude dávkováno.

POZNÁMKA: V závislosti na typu a stavu tmelicího materiálu, nemusí být možné dávkování nízkou rychlostí. V takovém případě nastavte otočný volič na vyšší hodnotu.

POZNÁMKA: Pokud není tmelicí materiál dávkován, zkontrolujte následující body:

- Špička trysky kazety není dostatečně seříznutá.
- Tmelicí materiál zatvrdl a ucpal trysku.
- Je poškozená kartuše nebo obal.
- Tmelicí materiál je tuhý. Materiál zahřejte, aby změkkl.
- Namontovaný píst není vhodný pro typ tmelicího materiálu.

ÚDRŽBA

⚠️ UPOZORNĚNÍ: Před zahájením kontroly nebo údržby nářadí se vždy ujistěte, zda je vypnuté a je vyjmut akumulátor.

POZOR: Nikdy nepoužívejte benzín, benzen, ředidlo, alkohol či podobné prostředky. Mohlo by tak dojít ke změnám barvy, deformacím či vzniku prasklin.

K zachování BEZPEČNOSTI a SPOLEHLIVOSTI výrobku musí být opravy a veškerá další údržba či seřizování prováděny autorizovanými nebo továrními servisními středisky společnosti Makita s využitím náhradních dílů Makita.

VOLITELNÉ PŘÍSLUŠENSTVÍ

⚠️ UPOZORNĚNÍ: Pro nářadí Makita popsané v tomto návodu doporučujeme používat následující příslušenství a nástavce. Při použití jiného příslušenství či nástavců může hrozit nebezpečí zranění osob. Příslušenství lze používat pouze pro stanovené účely.

Potřebujete-li bližší informace ohledně tohoto příslušenství, obraťte se na místní servisní středisko společnosti Makita.

- Píst A
- Píst B
- Píst C
- Píst D
- Píst E
- Sada zásobníku velikosti 300 ml
- Sada zásobníku velikosti 600 ml
- Sada zásobníku velikosti 800 ml
- Tryska (pro zásobník velikosti 600 ml)
- Tryska (pro zásobník velikosti 800 ml)
- Ochranné brýle
- Originální akumulátor a nabíječka Makita

POZNÁMKA: Některé položky seznamu mohou být k nářadí přibaleny jako standardní příslušenství. Přibalené příslušenství se může v různých zemích lišit.

ТЕХНІЧНІ ХАРАКТЕРИСТИКИ

Модель:		CG100D
Максимальна сила подачі		5 000 Н
Швидкість подачі		0—28 мм/с
Хід	Тримач на 300 мл	214 мм
	Тримач на 600 мл	350 мм
	Тримач на 800 мл	294 мм
Загальна довжина	Тримач на 300 мл	404 мм
	Тримач на 600 мл	538 мм
	Тримач на 800 мл	480 мм
Номінальна напруга		10,8—12 В пост. струму
Стандартна касета з акумулятором		BL1015 / BL1016 / BL1020B / BL1021B / BL1040B / BL1041B
Зарядний пристрій		DC10SA / DC10SB / DC10WC / DC10WD
Маса нетто		1,9 - 2,6 кг

- Оскільки наша програма наукових досліджень і розробок триває безперервно, наведені тут технічні характеристики можуть бути змінені без попередження.
- Технічні характеристики приладу та касета з акумулятором можуть відрізнятися в різних країнах.
- Вага може відрізнятися залежно від допоміжного обладнання, наприклад касети з акумулятором. Найлегші та найважчі комплекти, відповідно до стандарту ЕРТА (Європейська асоціація виробників електронінструменту) від січня 01/2014 року, представлено в таблиці.

Призначення

Інструмент призначений для нанесення герметика на оброблювальну поверхню.

Шум

Рівень шуму за шкалою А в типовому виконанні, визначений відповідно до стандарту EN62841: Рівень звукового тиску (L_{pA}): 70 дБ (А) чи менше
Похибка (К): 3 дБ (А)

Рівень шуму під час роботи може перевищувати 80 дБ (А).

⚠ ПОПЕРЕДЖЕННЯ: Користуйтеся засобами захисту органів слуху.

Вібрація

Загальна величина вібрації (векторна сума трьох напрямків) визначена згідно з EN62841:
Режим роботи: робота на холостому ході
Вібрація (a_{hV}): 2,5 м/с² або менше
Похибка (К): 1,5 м/с²

ПРИМІТКА: Заявлене значення вібрації було виміряно відповідно до стандартних методів тестування та може використовуватися для порівняння одного інструмента з іншим.

ПРИМІТКА: Заявлене значення вібрації може також використовуватися для попередньої оцінки впливу.

⚠ ПОПЕРЕДЖЕННЯ: Залежно від умов використання вібрація під час фактичної роботи електронінструмента може відрізнятися від заявленого значення вібрації.

⚠ ПОПЕРЕДЖЕННЯ: Забезпечте належні запобіжні заходи для захисту оператора, що відвідатимуть умовам використання інструмента (слід брати до уваги всі складові робочого циклу, такі як час, коли інструмент вимкнено та коли він починає працювати на холостому ході під час запуску).

Декларація про відповідність стандартам ЄС

Тільки для країн Європи

Декларацію про відповідність стандартам ЄС наведено в Додатку А до цієї інструкції з експлуатації.

ПОПЕРЕДЖЕННЯ ПРО ДОТРИМАННЯ ТЕХНІКИ БЕЗПЕКИ

Загальні застереження щодо техніки безпеки при роботі з електроінструментами

⚠ ПОПЕРЕДЖЕННЯ: Уважно ознайомтеся з усіма попередженнями про дотримання правил техніки безпеки, інструкціями, ілюстраціями та технічними характеристиками, що стосуються цього електроінструмента. Невиконання будь-яких інструкцій, перелічених нижче, може призвести до ураження електричним струмом, пожежі та/або тяжких травм.

Збережіть усі інструкції з техніки безпеки та експлуатації на майбутнє.

Термін «електроінструмент», зазначений у інструкції з техніки безпеки, стосується електроінструмента, який функціонує від електромережі (електроінструмент з кабелем живлення), або електроінструмента з живленням від батареї (безпроводний електроінструмент).

Попередження про необхідну обережність під час роботи з акумуляторним пістолетом для герметика

1. Тримайте руки й одяг подалі від стрижня та поршня. Інакше існує небезпека защемлення одягу або пальців.
2. Тримайте інструмент міцно.
3. Завжди працюйте в добре вентиляваному місці й користуйтеся захисними засобами відповідно до типу виконуваної роботи.
4. Перед початком використання інструмента ознайомтеся з указівками виробника щодо герметика або клейких матеріалів і під час роботи дотримуйтеся цих указівок.

ЗБЕРІГАЙТЕ ЦІ ВКАЗІВКИ.

⚠ ПОПЕРЕДЖЕННЯ: НИКОЛИ НЕ втрачайте пильності та не розслабляйтеся під час користування виробом (що можливо при частому користуванні); обов'язково строго дотримуйтеся відповідних правил безпеки. **НЕНАЛЕЖНЕ ВИКОРИСТАННЯ** або недотримання правил безпеки, викладених у цій інструкції з експлуатації, може призвести до серйозних травм.

Важливі інструкції з безпеки для касети з акумулятором

1. Перед тим як користуватися касетою з акумулятором, слід прочитати всі інструкції та застережні знаки щодо (1) зарядного пристрою акумулятора, (2) акумулятора та (3) виробів, що працюють від акумулятора.
2. Не слід розбирати касету з акумулятором.
3. Якщо період роботи дуже покортшав, слід негайно припинити користування. Це може призвести до виникнення ризику перегріву, опіку та навіть вибуху.
4. У разі потрапляння електроліту в очі слід промити їх чистою водою та негайно звернутися до лікаря. Це може призвести до втрати зору.
5. Не закоротіть касету з акумулятором.
 - (1) Не слід торкатися клем будь-яким струмопровідним матеріалом.
 - (2) Не слід зберігати касету з акумулятором у ємності з іншими металевими предметами, такими як цвяхи, монети тощо.
 - (3) Не залишайте касету з акумулятором під дощем, запобігайте контакту з водою.

Коротке замикання може призвести до появи значного струму, перегріву, можливих опіків та навіть виходу з ладу.

6. Не слід зберігати інструмент та касету з акумулятором в місцях, де температура може сягнути чи перевищити 50°C (122°F).
7. Не слід спалювати касету з акумулятором, навіть якщо вона була неодноразово пошкоджена або повністю спрацьована. Касета з акумулятором може вибухнути у вогні.
8. Не слід кидати або ударяти акумулятор.
9. Не слід використовувати пошкоджений акумулятор.
10. Літій-іонні акумулятори, що містяться в інструменті, мають відповідати вимогам законів про небезпечні товари. Під час транспортування за допомогою комерційних перевезень, наприклад із залученням третьої сторони та експедиторів, необхідно дотримуватись особливих вимог, вказаних на пакуванні й у маркуванні. Під час підготовки позиції до відправлення необхідно проконсультуватись зі спеціалістом з небезпечних матеріалів. Крім того, слід виконувати більш докладні національні настанови, якщо такі є. Заклейте відкриті контакти стрічкою або заховайте їх і запакуйте акумулятор таким чином, щоб він не міг рухатися в пакуванні.
11. Дотримуйтеся норм місцевого законодавства щодо утилізації акумуляторів.

ЗБЕРІГАЙТЕ ЦІ ВКАЗІВКИ.

⚠ОБЕРЕЖНО: Використовуйте тільки акумулятори Makita. Використання акумуляторів, інших ніж оригінальні акумулятори Makita, або акумуляторів, конструкцію яких було змінено, може призвести до вибуху акумулятора і спричинити пожежу, травму або пошкодження. У зв'язку з цим також буде анульовано гарантію Makita на інструмент Makita і на зарядний пристрій.

Поради з забезпечення максимального строку експлуатації акумулятора

1. Касету з акумулятором слід заряджати до того, як він розрядиться повністю. Завжди слід зупинити роботу інструмента та зарядити акумулятор, якщо ви помітили зменшення потужності інструмента.
2. Ніколи не слід заряджати повторно повністю заряджену касету з акумулятором. Перезарядження скорочує строк експлуатації акумулятора.
3. Заряджайте касету з акумулятором при кімнатній температурі 10°C—40°C (50°F—104°F). Перед тим як заряджати касету з акумулятором, слід зачекати, доки вона охолоне.

ОПИС РОБОТИ

⚠ОБЕРЕЖНО: Обов'язково переконайтеся, що прилад вимкнено, а касету з акумулятором знято, перед регулюванням або перевіркою функціонування інструмента.

Встановлення та зняття касети з акумулятором

⚠ОБЕРЕЖНО: Завжди вимикайте інструмент перед встановленням або зняттям касети з акумулятором.

⚠ОБЕРЕЖНО: Під час встановлення або зняття касети з акумулятором слід міцно тримати інструмент та касету з акумулятором. Якщо ви утримуватимете інструмент та касету з акумулятором недостатньо міцно, вони можуть вислизнути з рук, що може призвести до пошкодження інструмента та касети з акумулятором або може спричинити травми.

► **Рис.1:** 1. Червоний індикатор 2. Кнопка 3. Касета з акумулятором

Щоб зняти касету з акумулятором, слід витягнути її з інструмента, натиснувши на кнопку в передній частині касети.

Щоб установити касету з акумулятором, слід сумістити виступ на касеті з акумулятором із пазом у корпусі та вставити касету на місце. Її необхідно вставити повністю, аж доки не почуєте клацання. Якщо на верхній частині кнопки помітний червоний індикатор, це означає, що касета з акумулятором установлена не до кінця.

⚠ОБЕРЕЖНО: Завжди вставляйте касету з акумулятором повністю, аж поки червоний індикатор стане невидимим. Якщо цього не зробити, касета може випадково випасти з інструмента та завдати травми вам або людям, що знаходяться поряд.

⚠ОБЕРЕЖНО: Не встановлюйте касету з акумулятором із зусиллям. Якщо касета не вставляється легко, то це означає, що ви її неправильно вставляєте.

Система захисту акумулятора

Інструмент оснащено системою захисту акумулятора. Ця система автоматично вимикає живлення двигуна з метою збільшення робочого часу акумулятора.

Інструмент буде автоматично вимкнено під час роботи, якщо він та/або акумулятор знаходиться в наступних умовах.

Перевантаження

Інструмент споживає струм занадто високої потужності під час роботи.

У такому разі вимкніть інструмент і припиніть роботу, під час виконання якої інструмент зазнав перевантаження. Щоб перезапустити інструмент, увімкніть його знову. Якщо інструмент не запускається, це означає, що акумулятор перегрівся. У такому випадку дозвольте акумулятору охолонути, перш ніж знову увімкнути інструмент.

Низька напруга акумулятора

Залишкова ємність акумулятора занадто низька, тому інструмент не буде працювати. Якщо ввімкнути інструмент, двигун запуститься, проте незабаром зупиниться. У такому разі вийміть і зарядіть акумулятор.

Відображення залишкового заряду акумулятора

Тільки для касет з акумулятором, які мають індикатори

► **Рис.2:** 1. Індикаторні лампи 2. Кнопка перевірки

Натисніть кнопку перевірки на касеті з акумулятором для відображення залишкового ресурсу акумулятора. Індикаторні лампи загоряться на кілька секунд.

Індикаторні лампи		Залишковий ресурс
Горить	Вимкнено	
		від 75 до 100%
		від 50 до 75%
		від 25 до 50%
		від 0 до 25%

ПРИМІТКА: Залежно від умов використання та температури оточуючого середовища показання можуть незначним чином відрізнятися від дійсного ресурсу.

Дія вмикача

▲ ПОПЕРЕДЖЕННЯ: Перед тим як вставляти касету з акумулятором в інструмент, обов'язково перевірте, чи курок вмикача спрацьовує належним чином та повертається у положення «ВИМК.», коли його відпускають.

► **Рис.3:** 1. Курок вмикача 2. Кнопка блокування курка вмикача

Для запобігання раптовому натисканню курка вмикача передбачено кнопку блокування курка вмикача. Щоб запустити інструмент, натисніть кнопку блокування курка вмикача з боку А і натисніть курок вмикача. Швидкість інструмента зростає зі збільшенням тиску на курок вмикача. Щоб зупинити роботу, відпустіть курок вмикача.

Після роботи слід натискати кнопку блокування курка вмикача з боку В.

Диск регулювання швидкості

► **Рис.4:** 1. Диск регулювання швидкості

Швидкість роботи інструмента можна відрегулювати за допомогою диска регулювання швидкості. Ви можете встановити найбільшу швидкість на позначці 5 і найменшу — на позначці 1.

УВАГА: Не повертайте диск швидко, коли інструмент працює.

УВАГА: Залежно від типу та стану герметика він може не подаватися під час роботи на низькій швидкості. У такому разі диск регулювання швидкості необхідно встановити на вище значення.

УВАГА: Якщо потрібно змінити швидкість зі значення «5» на «1», поверніть диск проти годинникової стрілки. Забороняється повертати диск за годинниковою стрілкою з застосуванням сили.

Увімкнення переднього підсвічування

▲ ОБЕРЕЖНО: Не дивіться на світло або безпосередньо на джерело світла.

► **Рис.5:** 1. Лампа

Щоб увімкнути лампу, трохи натисніть на курок вмикача й відпустіть його. Лампа не світитиметься приблизно за 10 секунд після відпускання курка вмикача.

УВАГА: У разі перегріву інструмента починає мигтати лампа. Зачекайте, доки інструмент повністю охолоне, перш ніж продовжувати роботу.

ПРИМІТКА: Для очищення скла лампи підсвічування протріть її сухою тканиною. Будьте обережні, щоб не подряпати скло лампи підсвічування, тому що це погіршить освітлювання.

Попереджувальна лампа, що сигналізує про перевантаження

► **Рис.6:** 1. Попереджувальна лампа

Попереджувальна лампа мигтить, коли інструмент працює з високим навантаженням. Якщо навантаження збільшується й інструмент перевантажується, він автоматично зупиняється, а попереджувальна лампа продовжує світитися. У такому разі відпустіть курок вмикача й усуньте причину перевантаження, а потім перезапустіть інструмент.

ПРИМІТКА: Коли попереджувальна лампа мигтить, перевірте наступні можливі причини:

- герметик застряг;
- диск регулювання швидкості встановлено на високе значення;
- отвір, що утворився після відрізання кінчика насадки картриджа чи плівкової упаковки, надто малий.

Функція попередження підтікання герметика

Двигун продовжує працювати протягом короткого часу навіть після того, як курок вмикача був відпущений. Це допомагає знизити тиск герметика й запобігти його підтіканню.

ЗБОРКА

⚠ОБЕРЕЖНО: Обов'язково переконайтеся, що прилад вимкнено, а касету з акумулятором знято, перш ніж проводити будь-які роботи з інструментом.

Установлення й зняття тримача на 300 мл

Установлення й зняття муфти тримача

Приєднайте муфту й пластину тримача, міцно затягуючи гвинти. Щоб вийняти муфту тримача, виконайте процедуру встановлення у зворотному порядку.

► **Рис.7:** 1. Гвинт 2. Пластина 3. Муфта тримача

Установлення й зняття стрижня та поршня

1. Уставте стрижень із заднього боку інструмента, так щоб його зубці були спрямовані донизу.

► **Рис.8:** 1. Короткий стрижень

2. Приєднайте поршень А за допомогою гвинта.

► **Рис.9:** 1. Гвинт 2. Поршень А 3. Короткий стрижень

УВАГА: Доступний тип контейнера для герметика для тримача на 300 мл — лише картридж. Обов'язково приєднайте поршень А до стрижня.

Для того щоб зняти стрижень і поршень, виконайте процедуру їх установлення у зворотному порядку.

Установлення й зняття тримача

⚠ОБЕРЕЖНО: Міцно кріпите тримач до муфти тримача. В іншому випадку тримач може відокремитись під час роботи й спричинити травму.

Щоб установити тримач, із зусиллям поверніть його за годинниковою стрілкою, доки він не зупиниться, одночасно тримаючи муфту тримача. Щоб зняти тримач, виконайте процедуру встановлення в зворотному порядку.

► **Рис.10:** 1. Тримач

Установлення й зняття тримача на 600 чи 800 мл

Установлення й зняття муфти тримача

Приєднайте муфту й пластину тримача, міцно затягуючи гвинти. Щоб вийняти муфту тримача, виконайте процедуру встановлення у зворотному порядку.

Для тримача на 600 мл

► **Рис.11:** 1. Гвинт 2. Пластина 3. Муфта тримача

Для тримача на 800 мл

► **Рис.12:** 1. Гвинт 2. Муфта тримача й пластина

Вибір типу поршня

Виберіть тип поршня відповідно до контейнера для герметика за допомогою наступної таблиці.

	Тримач на 600 мл	Тримач на 800 мл
Картридж 	Поршень А 	Поршень D 
Плівкова упаковка 	Поршень В 	Поршень E* 
Безпосереднє нанесення герметика 	Поршень С 	—

* Додаткове обладнання.

Установлення й зняття стрижня та поршня

1. Уставте стрижень із заднього боку інструмента, так щоб його зубці були спрямовані донизу.

► **Рис.13:** 1. Довгий стрижень чи чорний стрижень

УВАГА: Для тримача на 600 мл використовуйте довгий стрижень. Для тримача на 800 мл використовуйте чорний стрижень.

2. Приєднайте поршень за допомогою гвинта.

► **Рис.14:** 1. Гвинт 2. Поршень 3. Довгий стрижень чи чорний стрижень

Для того щоб зняти стрижень і поршень, виконайте процедуру їх установлення у зворотному порядку.

Установлення й зняття тримача на 600 чи 800 мл

⚠ ОБЕРЕЖНО: Міцно кріпите тримач до муфти тримача. В іншому випадку тримач може відокремитись під час роботи й спричинити травму.

Щоб установити тримач, із зусиллям поверніть його за годинниковою стрілкою, доки він не зупиниться, одночасно тримаючи муфту тримача.

► **Рис.15:** 1. Тримач

Щоб зняти тримач, виконайте процедуру встановлення в зворотному порядку.

РОБОТА

Використання картриджа

Підготовка картриджа до використання

1. Відріжте кінчик насадки картриджа, так щоб утворився отвір для виходу достатньої кількості герметика.

► **Рис.16:** 1. Насадка

2. Зробіть отвір у захисній плівці за допомогою кінчика насадки.

► **Рис.17:** 1. Насадка

3. Приєднайте насадку до картриджа.

УВАГА: Перед установленням картриджа на наявність пошкоджень. Використання пошкодженого картриджа може призвести до несправності.

УВАГА: У разі використання частково використаного картриджа видаліть затверділий герметик перед установленням.

Установлення картриджа на тримач на 300 мл

УВАГА: Переконайтеся, що на стрижень установлено поршень А. Не використовуйте з картриджем інший тип поршня.

1. Повільно потягніть рукоятку стрижня назад, доки вона не зупиниться.

► **Рис.18:** 1. Рукоятка стрижня

2. Установіть картридж на тримач, як показано на малюнку.

► **Рис.19**

3. Обережно натискайте на стрижень, доки поршень не торкнеться нижньої частини картриджа.

Щоб зняти картридж, виконайте процедуру встановлення в зворотному порядку.

Установлення картриджа на тримач на 600 чи 800 мл

УВАГА: Переконайтеся, що до стрижня приєднано поршень А (для тримача на 600 мл) або поршень D (для тримача на 800 мл). Не використовуйте з картриджем інший тип поршня.

1. Зніміть наконечник із тримача, а потім повільно потягніть рукоятку стрижня назад, доки вона не зупиниться.

► **Рис.20:** 1. Наконечник тримача 2. Рукоятка стрижня

2. Уставте картридж у тримач.

► **Рис.21:** 1. Тримач

3. Приєднайте наконечник тримача, зі зусиллям повернувши його, одночасно тримаючи тримач.

► **Рис.22:** 1. Наконечник тримача 2. Тримач

4. Обережно натискайте на стрижень, доки поршень не торкнеться нижньої частини картриджа.

Щоб зняти картридж, виконайте процедуру встановлення в зворотному порядку.

Використання плівкової упаковки

Підготовка упаковки до використання

Відріжте кінчик упаковки.

► **Рис.23**

УВАГА: Перед установленням обов'язково перевірте упаковку на наявність пошкоджень. Використання пошкодженої упаковки може призвести до несправності.

Установлення плівкової упаковки на тримач на 600 чи 800 мл

УВАГА: Переконайтеся, що до стрижня приєднано поршень В (для тримача на 600 мл) або поршень Е (для тримача на 800 мл). Не використовуйте з плівковою упаковкою інший тип поршня.

1. Зніміть наконечник, насадку й гумове кільце з тримача.

► **Рис.24:** 1. Наконечник тримача 2. Насадка 3. Гумове кільце 4. Тримач

2. Повільно потягніть рукоятку стрижня назад, доки вона не зупиниться.

3. Уставте упаковку в тримач.

► **Рис.25:** 1. Тримач

4. Приєднайте гумове кільце, насадку й наконечник тримача, зі зусиллям повернувши наконечник тримача.

► **Рис.26:** 1. Наконечник тримача 2. Насадка 3. Гумове кільце 4. Тримач

5. Обережно натискайте на стрижень, доки поршень не торкнеться упаковки.

Щоб зняти упаковку, зніміть наконечник тримача, насадку, гумове кільце, а потім посуňte рукоятку стрижня вперед, доки вона не зупиниться.

Безпосереднє нанесення герметика

УВАГА: Переконайтеся, що до муфти тримача приєднано тримач на 600 мл, а до стрижня приєднано поршень С. Не використовуйте інший тип тримача й поршня для безпосереднього нанесення герметика.

1. Зніміть наконечник, насадку й гумове кільце з тримача.

► **Рис.27:** 1. Наконечник тримача 2. Насадка 3. Гумове кільце 4. Тримач

2. Повністю посуňte рукоятку стрижня назад, доки вона не зупиниться.

3. Уставте кінчик тримача в герметик, а потім повільно потягніть рукоятку стрижня, щоб заповнити тримач герметиком.

► **Рис.28:** 1. Тримач

4. Приєднайте гумове кільце, насадку й наконечник тримача, зі зусиллям повернувши наконечник тримача.

► **Рис.29:** 1. Наконечник тримача 2. Насадка 3. Гумове кільце 4. Тримач

Робота з герметиком

Натисніть на курок вмикача, щоб розпочати подачу герметика. Покладіть одну руку під тримач, щоб утримувати інструмент під час роботи. Після роботи витріть залишки герметика з інструмента. Слідкуйте, щоб видалити герметик, доки він не затвердів.

ПРИМІТКА: На початку роботи встановіть диск регулювання швидкості на значення «1» і повільно потягніть курок вмикача, щоб перевірити, скільки герметика подається.

ПРИМІТКА: Залежно від типу та стану герметика він може не подаватися під час роботи на низькій швидкості. У такому разі диск регулювання швидкості необхідно встановити на вище значення.

ПРИМІТКА: Якщо герметик не подається, перевірте наступне:

- кінчик насадки картриджа не відрізано неправильно;
- герметик затвердів і застряг у насадці;
- картридж або упаковку пошкоджено;
- герметик затвердів. Підігрійте герметик, доки він не стане м'яким;
- приєднаний поршень не підходить для даного типу герметика.

ТЕХНІЧНЕ ОБСЛУГОВУВАННЯ

⚠ОБЕРЕЖНО: Перед здійсненням перевірки або обслуговування завжди перевіряйте, щоб інструмент був вимкнений, а касета з акумулятором була знята.

УВАГА: Ніколи не використовуйте газолін, бензин, розріджувач, спирт та подібні речовини. Їх використання може призвести до зміни кольору, деформації або появи тріщин.

Для забезпечення БЕЗПЕКИ та НАДІЙНОСТІ продукції, її ремонт, а також роботи з обслуговування або регулювання повинні виконуватись уповноваженими або заводськими сервісними центрами Makita із використанням запчастин виробництва компанії Makita.

ДОДАТКОВЕ ПРИЛАДДЯ

⚠ОБЕРЕЖНО: Це додаткове та допоміжне обладнання рекомендовано використовувати з інструментом Makita, зазначеним у цій інструкції з експлуатації. Використання будь-якого іншого додаткового та допоміжного обладнання може становити небезпеку травмування. Використовуйте додаткове та допоміжне обладнання лише за призначенням.

У разі необхідності отримати допомогу в більш детальному ознайомленні з оснащенням звертайтеся до місцевого сервісного центру Makita.

- Поршень А
- Поршень В
- Поршень С
- Поршень D
- Поршень E
- Набір тримачів на 300 мл
- Набір тримачів на 600 мл
- Набір тримачів на 800 мл
- Насадка (для тримача на 600 мл)
- Насадка (для тримача на 800 мл)
- Захисні окуляри
- Оригінальний акумулятор та зарядний пристрій Makita

ПРИМІТКА: Деякі елементи списку можуть входити до комплекту інструмента як стандартне приладдя. Вони можуть відрізнятися залежно від країни.

SPECIFICAȚII

Model:		CG100D
Forță de avans maximă		5.000 N
Viteză de avans		0 - 28 mm/s
Cursă	Suport de 300 ml	214 mm
	Suport de 600 ml	350 mm
	Suport de 800 ml	294 mm
Lungime totală	Suport de 300 ml	404 mm
	Suport de 600 ml	538 mm
	Suport de 800 ml	480 mm
Tensiune nominală		10,8 V - 12 V cc. max
Cartuș acumulator standard		BL1015 / BL1016 / BL1020B / BL1021B / BL1040B / BL1041B
Încărcător		DC10SA / DC10SB / DC10WC / DC10WD
Greutate netă		1,9 - 2,6 kg

- Datorită programului nostru continuu de cercetare și dezvoltare, specificațiile pot fi modificate fără o notificare prealabilă.
- Specificațiile și cartușul acumulatorului pot diferi de la țară la țară.
- Greutatea poate diferi în funcție de accesoriu(ii), inclusiv cartușul acumulatorului. În tabel se prezintă combinația cea mai ușoară și cea mai grea, conform Procedurii EPTA 01/2014.

Destinația de utilizare

Această mașină este destinată aplicării de material de ștemuit pe o suprafață.

Zgomot

Nivelul de zgomot normal ponderat A determinat în conformitate cu EN62841:

Nivel de presiune acustică (L_{pA}): 70 dB(A) sau mai puțin
Marjă de eroare (K): 3 dB(A)

Nivelul de zgomot în timpul funcționării poate depăși 80 dB (A).

⚠️ AVERTIZARE: Purtați echipament de protecție pentru urechi.

Vibrații

Valoarea totală a vibrațiilor (suma vectorilor tri-axiali) determinată conform EN62841:

Mod de lucru: funcționare fără sarcină

Emisie de vibrații (a_h): 2,5 m/s² sau mai puțin

Marjă de eroare (K): 1,5 m/s²

NOTĂ: Nivelul de vibrații declarat a fost măsurat în conformitate cu metoda de test standard și poate fi utilizat pentru compararea unei unelte cu alta.

NOTĂ: Nivelul de vibrații declarat poate fi, de asemenea, utilizat într-o evaluare preliminară a expunerii.

⚠️ AVERTIZARE: Nivelul de vibrații în timpul utilizării efective a uneltei electrice poate diferi de valoarea nivelului declarat, în funcție de modul în care uneltele este utilizată.

⚠️ AVERTIZARE: Asigurați-vă că identificați măsurile de siguranță pentru a proteja operatorul, acestea fiind bazate pe o estimare a expunerii în condiții reale de utilizare (luând în considerare toate părțile ciclului de operare, precum timpii în care uneltele a fost oprită, sau a funcționat în gol, pe lângă timpul de declanșare).

Declarație de conformitate CE

Numai pentru țările europene

Declarația de conformitate CE este inclusă ca Anexa A în acest manual de instrucțiuni.

AVERTIZĂRI DE SIGURANȚĂ

Avertismente generale de siguranță pentru mașinile electrice

⚠️ AVERTIZARE: Citiți toate avertismentele privind siguranța, instrucțiunile, ilustrațiile și specificațiile furnizate cu această sculă electrică. Nerespectarea integrală a instrucțiunilor de mai jos poate cauza electrocutări, incendii și/sau vătămări corporale grave.

Păstrați toate avertismentele și instrucțiunile pentru consultări ulterioare.

Termenul „mașină electrică” din avertizări se referă la mașinile dumneavoastră electrice acționate de la rețea (prin cablu) sau cu acumulator (fără cablu).

Avertizări privind siguranța pentru pistolul de ștemuit fără fir

1. Țineți mâinile și îmbrăcămintea departe de tijă și de zona plonjorului. În caz contrar, vă puteți prinde degetul sau hainele.
2. Țineți bine mașina.
3. Lucrați întotdeauna într-o zonă bine ventilată și purtați echipament de protecție adecvat, în conformitate cu operația.
4. Înainte de utilizare, citiți și urmați instrucțiunile producătorului cu privire la materialul de ștemuit sau materialul adeziv.

PĂSTRAȚI ACESTE INSTRUCȚIUNI.

⚠️ AVERTIZARE: NU permiteți comodității și familiarizării cu produsul (obținute prin utilizare repetată) să înlocuiască respectarea strictă a normelor de securitate pentru acest produs. FOLOSIREA INCORECTĂ sau nerespectarea normelor de securitate din acest manual de instrucțiuni poate provoca vătămări corporale grave.

Instrucțiuni importante privind siguranța pentru cartușul acumulatorului

1. Înainte de a folosi cartușul acumulatorului, citiți toate instrucțiunile și atenționările de pe (1) încărcătorul acumulatorului, (2) acumulator și (3) produsul care folosește acumulatorul.
2. Nu dezmembrați cartușul acumulatorului.
3. Dacă timpul de funcționare s-a redus excesiv, întrerupeți imediat funcționarea. Aceasta poate prezenta risc de supraîncălzire, posibile arsuri și chiar explozie.
4. Dacă electrolitul pătrunde în ochi, clătiți bine ochii cu apă curată și consultați imediat un medic. Există risc de orbire.
5. Nu scurtcircuitați cartușul acumulatorului:
 - (1) Nu atingeți bornele cu niciun material conductor.
 - (2) Evitați depozitarea cartușului acumulatorului la un loc cu alte obiecte metalice cum ar fi cuie, monede etc.
 - (3) Nu expuneți cartușul acumulatorului la apă sau ploaie.

Un scurtcircuit al acumulatorului poate provoca un flux puternic de curent electric, supraîncălzire, posibile arsuri și chiar defectarea mașinii.

6. Nu depozitați mașina și cartușul acumulatorului în spații în care temperatura poate atinge sau depăși 50 °C (122 °F).
7. Nu incinerati cartușul acumulatorului chiar dacă acesta este grav deteriorat sau complet uzat. Cartușul acumulatorului poate exploda în foc.
8. Aveți grijă să nu scăpați sau să loviți acumulatorul.
9. Nu utilizați un acumulator deteriorat.
10. Acumulatorii Li-Ion încorporați se supun cerințelor Legiștilor privind substanțele periculoase.
Pentru transporturi comerciale, efectuate de exemplu de către părți terțe, expeditori, trebuie respectate cerințele speciale de ambalare și etichetare.
Pentru pregătirea articolului care urmează să fie expediat, este necesară consultarea unui expert în materiale periculoase. Vă rugăm să respectați, de asemenea, reglementările naționale, care pot fi mai detaliate.
Izolați sau acoperiți contactele deschise și împachetați acumulatorul în așa fel încât să nu se poată mișca în ambalaj.
11. Respectați normele naționale privind eliminarea la deșeurile a acumulatorului.

PĂSTRAȚI ACESTE INSTRUCȚIUNI.

⚠️ ATENȚIE: Folosiți numai acumulatori Makita originali. Acumulatorii Makita care nu sunt originali și acumulatorii care au suferit modificări se pot aprinde, provocând incendii, leziuni corporale și daune. De asemenea, anulează garanția oferită de Makita pentru unealta și încărcătorul Makita.

Sfaturi pentru obținerea unei durate maxime de exploatare a acumulatorului

1. Încărcați cartușul acumulatorului înainte de a se descărca complet. Întrerupeți întotdeauna funcționarea mașinii și încărcați cartușul acumulatorului când observați o scădere a puterii mașinii.
2. Nu reîncărcați niciodată un acumulator complet încărcat. Supraîncărcarea va scurta durata de exploatare a acumulatorului.
3. Încărcați cartușul acumulatorului la temperatura camerei, între 10 °C - 40 °C (50 °F - 104 °F). Lăsați un acumulator fierbinte să se răcească înainte de a-l încărca.

DESCRIEREA FUNCȚIILOR

ATENȚIE: Asigurați-vă întotdeauna că mașina este oprită și cartușul acumulatorului este scos înainte de a ajusta sau verifica funcționarea mașinii.

Instalarea sau scoaterea cartușului acumulatorului

ATENȚIE: Opriti întotdeauna mașina înainte de montarea sau demontarea cartușului de acumulator.

ATENȚIE: Țineți ferm mașina și cartușul acumulatorului la montarea sau demontarea cartușului. În cazul în care nu țineți ferm mașina și cartușul de acumulator, acestea vă pot aluneca din mâini, rezultând defectarea mașinii și cartușului de acumulator, precum și în accidentări personale.

► Fig.1: 1. Indicator roșu 2. Buton 3. Cartușul acumulatorului

Pentru a scoate cartușul acumulatorului, glisați-l din mașină în timp ce glisați butonul de pe partea frontală a cartușului.

Pentru a instala cartușul acumulatorului, aliniați limba de pe cartușul acumulatorului cu canelura din carcasă și introduceți-l în locaș. Introduceți-l complet, până când se încliquează în locaș. Dacă puteți vedea indicatorul roșu din partea superioară a butonului, acesta nu este blocat complet.

ATENȚIE: Instalați întotdeauna cartușul acumulatorului complet, până când indicatorul roșu nu mai este vizibil. În caz contrar, acesta poate cădea accidental din mașină provocând rănirea dumneavoastră sau a persoanelor din jur.

ATENȚIE: Nu forțați cartușul acumulatorului la montare. Dacă acesta nu se glisează ușor, înseamnă că a fost introdus incorect.

Sistemul de protecție a acumulatorului

Mașina este prevăzută cu un sistem de protecție a acumulatorului. Sistemul întrerupe automat alimentarea motorului pentru a extinde durata de viață a acumulatorului. Mașina se va opri automat în timpul funcționării când mașina și/sau acumulatorul se află într-una din situațiile următoare:

Suprasarcină:

Mașina este operată într-o manieră care determină atragerea unui curent de o intensitate anormal de ridicată. În această situație, opriți mașina și aplicația care a dus la suprasolicitarea mașinii. Apoi reporniți mașina. Dacă mașina nu pornește, acumulatorul este supraîncălzit. În această situație, lăsați acumulatorul să se răcească înainte de a reporni mașina.

Tensiune scăzută acumulator:









Capacitatea rămasă a acumulatorului este prea scăzută, iar mașina nu va funcționa. Dacă porniți mașina, motorul funcționează din nou, dar se oprește imediat. În această situație, scoateți și reincarcați acumulatorul.

Indicarea capacității rămase a acumulatorului

Numai pentru cartușe de acumulator cu indicator

► Fig.2: 1. Lămpi indicatoare 2. Buton de verificare

Apăsăți butonul de verificare de pe cartușul acumulatorului, astfel încât să se indice capacitățile rămase ale acumulatorului. Lămpile indicatorului vor lumina timp de câteva secunde.

Lămpi indicatoare		Capacitate rămasă
Iluminat	Oprit	
		între 75% și 100%
		între 50% și 75%
		între 25% și 50%
		între 0% și 25%

NOTĂ: În funcție de condițiile de utilizare și temperatura ambientală, indicația poate fi ușor diferită de capacitatea reală.

Acționarea întrerupătorului

AVERTIZARE: Înainte de a introduce cartușul acumulatorului în mașină, verificați întotdeauna dacă butonul declanșator funcționează corect și revine în poziția „OFF” (oprit) când este eliberat.

► Fig.3: 1. Buton declanșator 2. Buton de blocare a butonului declanșator

Pentru a preveni tragerea accidentală a butonului declanșator, este prevăzută butonul de blocare a butonului declanșator.

Pentru a porni mașina, apăsați butonul de blocare a butonului declanșator de pe partea A și trageți de butonul declanșator. Viteza mașinii poate fi crescută prin creșterea forței de apăsare pe butonul declanșator. Eliberați butonul declanșator pentru a opri mașina. După utilizare, apăsați butonul de blocare a butonului declanșator de pe partea B.

Disc rotativ pentru reglarea vitezei

► Fig.4: 1. Disc rotativ pentru reglarea vitezei

Viteza mașinii poate fi reglată prin rotirea discului rotativ de reglare a vitezei. Puteți obține cea mai mare viteză în poziția 5 și cea mai mică viteză în poziția 1.

NOTĂ: Nu rotiți rapid discul rotativ atunci când mașina este în funcțiune.

NOTĂ: În funcție de tipul și condițiile materialului de ștemuit, este posibil ca acesta să nu fie alimentat la viteză joasă. În acest caz, setați discul rotativ pentru reglarea vitezei la o valoare mai mare.

NOTĂ: La momentul schimbării discului rotativ pentru viteză de la „5” la „1”, rotiți discul rotativ spre stânga. Nu rotiți discul rotativ spre dreapta în mod forțat.

Aprinderea lămpii frontale

ATENȚIE: Nu priviți direct în raza sau în sursa de lumină.

► Fig.5: 1. Lampă

Pentru a aprinde lampa, trageți ușor de butonul declanșator și eliberați-l. Lampa se stinge după aproximativ 10 secunde de la eliberarea butonului declanșator.

NOTĂ: În momentul în care mașina se supraîncălzeste, lampa luminează intermitent. Lăsați mașina să se răcească înainte de a folosi din nou mașina.

NOTĂ: Folosiți o lavetă uscată pentru a șterge murdăria de pe lentila lămpii. Aveți grijă să nu zgăriați lentila lămpii deoarece, în caz contrar, iluminarea va fi redusă.

Lampă de avertizare la suprasarcină

► Fig.6: 1. Lampă de avertizare

Lampa de avertizare luminează intermitent atunci când mașina este încărcată puternic. Dacă sarcina crește și mașina se supraîncălzeste, aceasta se oprește automat și lampa de avertizare continuă să lumineze. În acest caz, eliberați butonul declanșator și eliminați cauza suprasarcinii, apoi reporniți mașina.

NOTĂ: Atunci când lampa de avertizare luminează intermitent, verificați următoarele aspecte:

- Dacă materialul de ștemuit s-a înfundat.
- Dacă discul rotativ pentru reglarea vitezei este setat la viteză ridicată.
- Dacă zona de tăiere a vârfului ajutorului cartușului sau ambalajului de tip folie este prea mică.

Funcția de prevenire a picurării

Motorul continuă să funcționeze o scurtă perioadă de timp, chiar și după eliberarea butonului declanșator. Acesta eliberează presiunea materialului de ștemuire și previne picurarea.

ASAMBLARE

ATENȚIE: Asigurați-vă întotdeauna că mașina este oprită și cartușul acumulatorului este scos înainte de a executa orice lucrări la mașină.

Montarea sau scoaterea suportului de 300 ml

Montarea sau scoaterea îmbinării suportului

Atașați îmbinarea suportului și placa fixând ferm șuruburile. Pentru a scoate îmbinarea suportului, executați în ordine inversă operațiile de montare.

► Fig.7: 1. Șurub 2. Placă 3. Îmbinare suport

Montarea sau scoaterea tijei și pistonului

1. Inserați tija din partea posterioară a mașinii cu dintele acesteia orientat în jos.

► Fig.8: 1. Tijă scurtă

2. Atașați pistonul A cu șurubul.

► Fig.9: 1. Șurub 2. Piston A 3. Tijă scurtă

NOTĂ: Singurul tip de recipient pentru material de ștemuit pentru suportul de 300 ml este cartușul. Asigurați-vă că atașați pistonul A la tijă.

Pentru a scoate tija și pistonul, executați în ordine inversă operațiile de montare.

Montarea sau scoaterea suportului

ATENȚIE: Fixați ferm suportul la îmbinarea suportului. În caz contrar, suportul se poate desprinde în timpul funcționării și poate provoca vătămări.

Pentru a monta suportul, rotiți-l ferm spre dreapta până când se oprește, în timp ce țineți îmbinarea suportului. Pentru a scoate suportul, executați în ordine inversă operațiile de montare.

► Fig.10: 1. Suport

Montarea sau scoaterea suportului de 600 ml sau 800 ml

Montarea sau scoaterea îmbinării suportului

Atașați îmbinarea suportului și placa fixând ferm șuruburile. Pentru a scoate îmbinarea suportului, executați în ordine inversă operațiile de montare.

Pentru suport de 600 ml





► Fig.11: 1. Șurub 2. Placă 3. Îmbinare suport

Pentru suport de 800 ml

► Fig.12: 1. Șurub 2. Îmbinare suport și placă

Selectarea tipului de piston

Selectați tipul adecvat de piston conform recipientului pentru material de ștemuit consultând următorul tabel.

	Suport de 600 ml	Suport de 800 ml
Cartuș	Piston A 	Piston D 
Ambalaj folie	Piston B 	Piston E * 
Umplere directă	Piston C 	-

*. Accesoriu opțional

Montarea sau scoaterea tijei și pistonului

1. Inșerați tija din partea posterioară a mașinii cu dintele acesteia orientat în jos.

► Fig.13: 1. Tijă lungă sau tijă neagră

NOTĂ: Pentru suportul de 600 ml, utilizați tija lungă. Pentru suportul de 800 ml, utilizați tija neagră.

2. Atașați pistonul cu șurubul.

► Fig.14: 1. Șurub 2. Piston 3. Tijă lungă sau tijă neagră

Pentru a scoate tija și pistonul, executați în ordine inversă operațiile de montare.

Montarea sau scoaterea suportului de 600 ml sau 800 ml

ATENȚIE: Fixați ferm suportul la îmbinarea suportului. În caz contrar, suportul se poate desprinde în timpul funcționării și poate provoca vătămări.

Pentru a monta suportul, rotiți-l ferm spre dreapta până când se oprește, în timp ce țineți îmbinarea suportului.

► Fig.15: 1. Suport

Pentru a scoate suportul, executați în ordine inversă operațiile de montare.

OPERAREA

Utilizarea cartușului

Pregătirea cartușului pentru utilizare

1. Tăiați vârful ajutorului cartușului astfel încât să se alimenteze cantitatea potrivită de material de ștemuit.

► Fig.16: 1. Ajutaj

2. Realizați o gaură pe folia de protecție folosindu-vă de vârful ajutorului.

► Fig.17: 1. Ajutaj

3. Atașați ajutorul la cartuș.

NOTĂ: Asigurați-vă că verificați cartușul cu privire la deteriorări înainte de montare. Utilizarea unui cartuș deteriorat poate duce la defectare.

NOTĂ: Atunci când reutilizați cartușul parțial utilizat, asigurați-vă înainte de montare că îndepărtați materialul de ștemuit întărit.

Montarea cartușului la suportul de 300 ml

NOTĂ: Asigurați-vă că pistonul A este atașat la tijă. Nu utilizați alt tip de piston pentru cartuș.

1. Trageți lent mânerul tijei înapoi până când se oprește.

► Fig.18: 1. Mâner tijă

2. Inșerați cartușul în suport după cum se vede în figură.

► Fig.19

3. Împingeți ușor tija până când pistonul atinge baza cartușului.

Pentru a scoate cartușul, executați în ordine inversă operațiile de montare.

Montarea cartușului la suportul de 600 ml sau 800 ml

NOTĂ: Asigurați-vă că pistonul A (pentru suport de 600 ml) sau pistonul D (pentru suport de 800 ml) este atașat la tijă. Nu utilizați alt tip de piston pentru cartuș.

1. Scoateți capacul suportului de la suport, apoi trageți lent mânerul tijei înapoi până când se oprește.

► Fig.20: 1. Capac suport 2. Mâner tijă

2. Inșerați cartușul în suport.

► Fig.21: 1. Suport

3. Atașați capacul suportului rotindu-l ferm în timp ce țineți suportul.

► Fig.22: 1. Capac suport 2. Suport

4. Împingeți ușor tija până când pistonul atinge baza cartușului.

Pentru a scoate cartușul, executați în ordine inversă operațiile de montare.

Utilizarea ambalajului de tip folie

Pregătirea ambalajului pentru utilizare

Tăiați vârful ambalajului.

► Fig.23

NOTĂ: Asigurați-vă că verificați ambalajul cu privire la deteriorări înainte de montare. Utilizarea unui ambalaj deteriorat poate duce la defectare.

Montarea ambalajului de tip folie la suportul de 600 ml sau 800 ml

NOTĂ: Asigurați-vă că pistonul B (pentru suport de 600 ml) sau pistonul E (pentru suport de 800 ml) este atașat la tijă. Nu utilizați alt tip de piston pentru ambalajul de tip folie.

1. Scoateți capacul suportului, ajutorul și inelul din cauciuc de la suport.

► Fig.24: 1. Capac suport 2. Ajutaj 3. Inel din cauciuc 4. Suport

2. Trageți lent mânerul tijei înapoi până când se oprește.

3. Inșerați ambalajul în suport.

► Fig.25: 1. Suport

4. Atașați inelul din cauciuc, ajutorul și capacul suportului rotind ferm capacul suportului.

► Fig.26: 1. Capac suport 2. Ajutaj 3. Inel din cauciuc 4. Suport

5. Împingeți ușor tija până când pistonul atinge ambalajul.

Pentru a scoate ambalajul, scoateți capacul suportului, ajutorajul, inelul din cauciuc și apoi împingeți înainte mânerul tijeii până când se oprește.

Umplere directă

NOTĂ: Asigurați-vă că suportul de 600 ml este atașat la îmbinarea suportului și pistonul C este atașat la tija. Nu utilizați alt tip de suport și piston pentru umplere directă.

1. Scoateți capacul suportului, ajutorajul și inelul din cauciuc de la suport.
▶ **Fig.27:** 1. Capac suport 2. Ajutaj 3. Inel din cauciuc 4. Suport
2. Împingeți mânerul tijeii complet, până când se oprește.
3. Inserați vârful suportului în materialul de ștemuit și apoi trageți lent mânerul tijeii pentru a umple suportul cu materialul de ștemuit.
▶ **Fig.28:** 1. Suport
4. Atașați inelul din cauciuc, ajutorajul și capacul suportului rotind ferm capacul suportului.
▶ **Fig.29:** 1. Capac suport 2. Ajutaj 3. Inel din cauciuc 4. Suport

Operația de ștemuit

Trageți de declanșator pentru a alimenta materialul de ștemuit. Puneți o mână sub suport pentru a sprijini mașina în timpul operării.

După operație, ștergeți materialul de ștemuit de pe mașină. Asigurați-vă că îndepărtați materialul de ștemuit înainte ca acesta să se întărească.

NOTĂ: La începutul operației, setați discul rotativ pentru reglarea vitezei la „1” și trageți lent butonul declanșatorului pentru a verifica cât de mult material de ștemuit este alimentat.

NOTĂ: În funcție de tipul și condițiile materialului de ștemuit, este posibil ca acesta să nu fie alimentat la viteză joasă. În acest caz, setați discul rotativ pentru reglarea vitezei la o valoare mai mare.

NOTĂ: Dacă materialul de ștemuit nu este alimentat, verificați următoarele aspecte:

- Dacă vârful ajutorajului cartușului este tăiat în mod corespunzător.
- Dacă materialul de ștemuit s-a întărit și s-a înfundat în ajutoraj.
- Dacă este deteriorat cartușul sau ambalajul.
- Dacă materialul de ștemuit este rigid. Încălziți materialul până când acesta devine moale.
- Pistonul atașat nu este adecvat pentru tipul de material de ștemuit.

ÎNȚREȚINERE

ATENȚIE: Asigurați-vă întotdeauna că mașina este oprită și cartușul acumulatorului scos înainte de a executa lucrările de inspecție și întreținere.

NOTĂ: Nu utilizați niciodată gazolină, benzină, diluant, alcool sau alte substanțe asemănătoare. În caz contrar, pot rezulta decolorări, deformări sau fisuri.

Pentru a menține SIGURANȚA și FIABILITATEA produsului, reparațiile și orice alte lucrări de întreținere sau reglare trebuie executate de centre de service Makita autorizate sau proprii, folosind întotdeauna piese de schimb Makita.

ACCESORII OPȚIONALE

ATENȚIE: Folosiți accesoriile sau piesele auxiliare recomandate pentru mașina dumneavoastră Makita în acest manual. Utilizarea oricăror alte accesorii sau piese auxiliare poate prezenta risc de vătămare corporală. Utilizați accesoriile și piesele auxiliare numai în scopul destinat.

Dacă aveți nevoie de asistență sau de mai multe detalii referitoare la aceste accesorii, adresați-vă centrului local de service Makita.

- Piston A
- Piston B
- Piston C
- Piston D
- Piston E
- Set suport de 300 ml
- Set suport de 600 ml
- Set suport de 800 ml
- Ajutaj (pentru suport de 600 ml)
- Ajutaj (pentru suport de 800 ml)
- Ochelari de protecție
- Acumulator și încărcător original Makita

NOTĂ: Unele articole din listă pot fi incluse ca accesorii standard în ambalajul de scule. Acestea pot diferi în funcție de țară.

TECHNISCHE DATEN

Modell:		CG100D
Maximale Vorschubkraft		5.000 N
Vorschubgeschwindigkeit		0 - 28 mm/s
Hub	300-ml-Halter	214 mm
	600-ml-Halter	350 mm
	800-ml-Halter	294 mm
Gesamtlänge	300-ml-Halter	404 mm
	600-ml-Halter	538 mm
	800-ml-Halter	480 mm
Nennspannung		10,8 V - 12 V Gleichstrom
Standard-Akku		BL1015 / BL1016 / BL1020B / BL1021B / BL1040B / BL1041B
Ladegerät		DC10SA / DC10SB / DC10WC / DC10WD
Nettogewicht		1,9 - 2,6 kg

- Wir behalten uns vor, Änderungen der technischen Daten im Zuge der Entwicklung und des technischen Fortschritts ohne vorherige Ankündigung vorzunehmen.
- Die technischen Daten und der Akku können von Land zu Land unterschiedlich sein.
- Das Gewicht kann abhängig von dem Aufsatz (den Aufsätzen), einschließlich des Akkus, unterschiedlich sein. Die leichteste und die schwerste Kombination, gemäß dem EPTA-Verfahren 01/2014, sind in der Tabelle angegeben.

Vorgesehene Verwendung

Dieses Werkzeug ist für das Auftragen von Dichtungsmasse auf Oberflächen vorgesehen.

Geräusch

Typischer A-bewerteter Geräuschpegel ermittelt gemäß EN62841:

Schalldruckpegel (L_{pA}): 70 dB (A) oder weniger
Messunsicherheit (K): 3 dB (A)

Der Geräuschpegel kann während des Betriebs 80 dB (A) überschreiten.

⚠️ WARNUNG: Einen Gehörschutz tragen.

Schwingungen

Schwingungsgesamtwert (Drei-Achsen-Vektorsumme) ermittelt gemäß EN62841:

Arbeitsmodus: Leerlaufbetrieb
Schwingungsemission (a_n): 2,5 m/s² oder weniger
Messunsicherheit (K): 1,5 m/s²

HINWEIS: Der angegebene Schwingungsemissionswert wurde im Einklang mit der Standardprüfmethode gemessen und kann für den Vergleich zwischen Werkzeugen herangezogen werden.

HINWEIS: Der angegebene Schwingungsemissionswert kann auch für eine Vorbewertung des Gefährdungsgrads verwendet werden.

⚠️ WARNUNG: Die Schwingungsemission während der tatsächlichen Benutzung des Elektrowerkzeugs kann je nach der Benutzungsweise des Werkzeugs vom angegebenen Emissionswert abweichen.

⚠️ WARNUNG: Identifizieren Sie Sicherheitsmaßnahmen zum Schutz des Benutzers anhand einer Schätzung des Gefährdungsgrads unter den tatsächlichen Benutzungsbedingungen (unter Berücksichtigung aller Phasen des Arbeitszyklus, wie z. B. Ausschalt- und Leerlaufzeiten des Werkzeugs zusätzlich zur Betriebszeit).

EG-Konformitätserklärung

Nur für europäische Länder

Die EG-Konformitätserklärung ist als Anhang A in dieser Bedienungsanleitung enthalten.

SICHERHEITSWARNUNGEN

Allgemeine Sicherheitswarnungen für Elektrowerkzeuge

⚠️ WARNUNG: Lesen Sie alle mit diesem Elektrowerkzeug gelieferten Sicherheitswarnungen, Anweisungen, Abbildungen und technischen Daten durch. Eine Missachtung der unten aufgeführten Anweisungen kann zu einem elektrischen Schlag, Brand und/oder schweren Verletzungen führen.

Bewahren Sie alle Warnungen und Anweisungen für spätere Bezugnahme auf.

Der Ausdruck „Elektrowerkzeug“ in den Warnhinweisen bezieht sich auf Ihr mit Netzstrom (mit Kabel) oder Akku (ohne Kabel) betriebenes Elektrowerkzeug.

Sicherheitswarnungen für Akku-Kartuschenpistole

1. Halten Sie Hände und Kleidungsstücke von der Stange und dem Kolbenbereich fern. Anderenfalls können Ihre Finger oder Kleidungsstücke eingeklemmt werden.
2. Halten Sie das Werkzeug mit festem Griff.
3. Arbeiten Sie immer in gut belüfteter Umgebung, und tragen Sie geeignete Schutzvorrichtungen entsprechend der anstehenden Arbeit.
4. Lesen und befolgen Sie die Herstelleranweisungen zu Dichtungsmasse oder Klebstoff vor dem Gebrauch.

DIESE ANWEISUNGEN AUFBEWAHREN.

⚠️ WARNUNG: Lassen Sie sich NICHT durch Bequemlichkeit oder Vertrautheit mit dem Produkt (durch wiederholten Gebrauch erworben) von der strikten Einhaltung der Sicherheitsregeln für das vorliegende Produkt abhalten. MISSBRAUCH oder Missachtung der Sicherheitsvorschriften in dieser Anleitung können schwere Personenschäden verursachen.

Wichtige Sicherheitsanweisungen für Akku

1. Lesen Sie vor der Benutzung des Akkus alle Anweisungen und Warnhinweise, die an (1) Ladegerät, (2) Akku und (3) Akkuwerkzeug angebracht sind.
2. Unterlassen Sie ein Zerlegen des Akkus.
3. Falls die Betriebszeit beträchtlich kürzer geworden ist, stellen Sie den Betrieb sofort ein. Anderenfalls besteht die Gefahr von Überhitzung, möglichen Verbrennungen und sogar einer Explosion.
4. Falls Elektrolyt in Ihre Augen gelangt, waschen Sie sie mit sauberem Wasser aus, und begeben Sie sich unverzüglich in ärztliche Behandlung. Anderenfalls können Sie Ihre Sehkraft verlieren.
5. Der Akku darf nicht kurzgeschlossen werden:
 - (1) Die Kontakte dürfen nicht mit leitfähigem Material berührt werden.
 - (2) Lagern Sie den Akku nicht in einem Behälter zusammen mit anderen Metallgegenständen, wie z. B. Nägeln, Münzen usw.
 - (3) Setzen Sie den Akku weder Wasser noch Regen aus.

Ein Kurzschluss des Akkus verursacht starken Stromfluss, der Überhitzung, mögliche Verbrennungen und einen Defekt zur Folge haben kann.

6. Lagern Sie das Werkzeug und den Akku nicht an Orten, an denen die Temperatur 50 °C erreichen oder überschreiten kann.
7. Versuchen Sie niemals, den Akku zu verbrennen, selbst wenn er stark beschädigt oder vollkommen verbraucht ist. Der Akku kann im Feuer explodieren.
8. Achten Sie darauf, dass der Akku nicht fallen gelassen oder Stößen ausgesetzt wird.
9. Benutzen Sie keine beschädigten Akkus.
10. Die enthaltenen Lithium-Ionen-Akkus unterliegen den Anforderungen der Gefahrengut-Gesetzgebung.

Für kommerzielle Transporte, z. B. durch Dritte oder Spediteure, müssen besondere Anforderungen zu Verpackung und Etikettierung beachtet werden.

Zur Vorbereitung des zu transportierenden Artikels ist eine Beratung durch einen Experten für Gefahrengut erforderlich. Bitte beachten Sie möglicherweise ausführlichere nationale Vorschriften. Überkleben oder verdecken Sie offene Kontakte, und verpacken Sie den Akku so, dass er sich in der Verpackung nicht umher bewegen kann.
11. Befolgen Sie die örtlichen Bestimmungen bezüglich der Entsorgung von Akkus.

DIESE ANWEISUNGEN AUFBEWAHREN.

⚠️ VORSICHT: Verwenden Sie nur Original-Makita-Akkus. Die Verwendung von Nicht-Original-Makita-Akkus oder von Akkus, die abgeändert worden sind, kann zum Bersten des Akkus und daraus resultierenden Bränden, Personenschäden und Beschädigung führen. Außerdem wird dadurch die Makita-Garantie für das Makita-Werkzeug und -Ladegerät ungültig.

Hinweise zur Aufrechterhaltung der maximalen Akku-Nutzungsdauer

1. Laden Sie den Akku, bevor er vollkommen erschöpft ist. Schalten Sie das Werkzeug stets aus, und laden Sie den Akku, wenn Sie ein Nachlassen der Werkzeugleistung feststellen.
2. Unterlassen Sie erneutes Laden eines voll aufgeladenen Akkus. Überladen führt zu einer Verkürzung der Nutzungsdauer des Akkus.
3. Laden Sie den Akku bei Raumtemperatur zwischen 10 – 40 °C. Lassen Sie einen heißen Akku abkühlen, bevor Sie ihn laden.

FUNKTIONSBESCHREIBUNG

⚠ VORSICHT: Vergewissern Sie sich vor der Durchführung von Einstellungen oder Funktionsprüfungen des Werkzeugs stets, dass das Werkzeug ausgeschaltet und der Akku abgenommen ist.

Anbringen und Abnehmen des Akkus

⚠ VORSICHT: Schalten Sie das Werkzeug stets aus, bevor Sie den Akku anbringen oder abnehmen.

⚠ VORSICHT: Halten Sie das Werkzeug und den Akku beim Anbringen oder Abnehmen des Akkus sicher fest. Wenn Sie das Werkzeug und den Akku nicht sicher festhalten, können sie Ihnen aus der Hand rutschen, was zu einer Beschädigung des Werkzeugs und des Akkus und zu Körperverletzungen führen kann.

► **Abb.1:** 1. Rote Anzeige 2. Knopf 3. Akku

Ziehen Sie den Akku zum Abnehmen vom Werkzeug ab, während Sie den Knopf an der Vorderseite des Akkus verschieben.

Richten Sie zum Anbringen des Akkus dessen Führungsfeder auf die Nut im Gehäuse aus, und schieben Sie den Akku hinein. Schieben Sie ihn vollständig ein, bis er mit einem hörbaren Klicken einrastet. Falls die rote Anzeige an der Oberseite des Knopfes sichtbar ist, ist der Akku nicht vollständig verriegelt.

⚠ VORSICHT: Schieben Sie den Akku stets bis zum Anschlag ein, bis die rote Anzeige nicht mehr sichtbar ist. Anderenfalls kann er aus dem Werkzeug herausfallen und Sie oder umstehende Personen verletzen.

⚠ VORSICHT: Unterlassen Sie Gewaltanwendung beim Anbringen des Akkus. Falls der Akku nicht reibungslos hineingleitet, ist er nicht richtig ausgerichtet.

Akku-Schutzsystem

Das Werkzeug ist mit einem Akku-Schutzsystem ausgestattet. Dieses System schaltet die Stromversorgung des Motors automatisch ab, um die Akku-Lebensdauer zu verlängern. Das Werkzeug schaltet sich während des Betriebs automatisch ab, wenn Werkzeug und/oder Akku einer der folgenden Bedingungen unterliegen:

Überlastung:

Das Werkzeug wird auf eine Weise benutzt, die eine ungewöhnlich hohe Stromaufnahme bewirkt. Schalten Sie in dieser Situation das Werkzeug aus, und brechen Sie die Arbeit ab, die eine Überlastung des Werkzeugs verursacht hat. Schalten Sie dann das Werkzeug wieder ein, um neu zu starten. Falls das Werkzeug nicht startet, ist der Akku überhitzt. Lassen Sie den Akku in dieser Situation abkühlen, bevor Sie das Werkzeug wieder einschalten.

Niedrige Akkuspannung:

Die Akku-Restkapazität ist zu niedrig, und das Werkzeug funktioniert nicht. Wenn Sie das Werkzeug einschalten, läuft der Motor wieder an, bleibt aber bald darauf stehen. Nehmen Sie in dieser Situation den Akku ab, und laden Sie ihn auf.

Anzeigen der Akku-Restkapazität

Nur für Akkus mit Anzeige

► **Abb.2:** 1. Anzeigelampen 2. Prüftaste

Drücken Sie die Prüftaste am Akku, um die Akku-Restkapazität anzuzeigen. Die Anzeigelampen leuchten wenige Sekunden lang auf.

Anzeigelampen		Restkapazität
Erleuchtet	Aus	
■ ■ ■ ■		75% bis 100%
■ ■ ■ □		50% bis 75%
■ ■ □ □		25% bis 50%
■ □ □ □		0% bis 25%

HINWEIS: Abhängig von den Benutzungsbedingungen und der Umgebungstemperatur kann die Anzeige geringfügig von der tatsächlichen Kapazität abweichen.

Schalterfunktion

⚠ WARNUNG: Vergewissern Sie sich vor dem Einsetzen des Akkus in das Werkzeug stets, dass der Ein-Aus-Schalter ordnungsgemäß funktioniert und beim Loslassen in die AUS-Stellung zurückkehrt.

► **Abb.3:** 1. Auslöseschalter 2. Auslöserspercknopf

Um versehentliche Betätigung des Auslöseschalters zu verhüten, ist das Werkzeug mit einem Auslöserspercknopf ausgestattet.

Um das Werkzeug zu starten, drücken Sie den Auslöserspercknopf auf der Seite A hinein, und betätigen Sie den Auslöseschalter. Die Hubzahl erhöht sich durch verstärkte Druckausübung auf den Auslöseschalter. Zum Anhalten lassen Sie den Auslöseschalter los.

Drücken Sie den Auslöserspercknopf nach der Benutzung auf der Seite B hinein.

Hubzahl-Stellrad

► **Abb.4:** 1. Hubzahl-Stellrad

Die Hubzahl kann durch Drehen des Hubzahl-Stellrads eingestellt werden. Die höchste Hubzahl erhalten Sie bei „5“, und die niedrigste bei „1“.

ANMERKUNG: Drehen Sie das Einstellrad nicht schnell, wenn das Werkzeug in Betrieb ist.

ANMERKUNG: Bei niedriger Hubzahl wird die Dichtungsmasse je nach Art und Zustand eventuell nicht zugeführt. Stellen Sie in diesem Fall das Hubzahl-Stellrad auf einen höheren Wert.

ANMERKUNG: Um die Hubzahl von „5“ bis „1“ zu ändern, drehen Sie das Stellrad entgegen dem Uhrzeigersinn. Drehen Sie das Stellrad nicht gewaltsam im Uhrzeigersinn.

Einschalten der Frontlampe

⚠ VORSICHT: Blicken Sie nicht direkt in die Lampe oder die Lichtquelle.

► **Abb.5:** 1. Lampe

Zum Einschalten der Lampe betätigen Sie den Auslöseschalter leicht, und lassen Sie ihn dann los. Die Lampe erlischt ungefähr 10 Sekunden nach dem Loslassen des Auslöseschalters.

ANMERKUNG: Bei Überhitzung des Werkzeugs blinkt die Lampe. Lassen Sie das Werkzeug vollständig abkühlen, bevor Sie es wieder in Betrieb nehmen.

HINWEIS: Wischen Sie Schmutz auf der Lampenlinse mit einem trockenen Tuch ab. Achten Sie sorgfältig darauf, dass Sie die Lampenlinse nicht verkratzen, weil sich sonst die Lichtstärke verringert.

Überlastungs-Warnlampe

► **Abb.6:** 1. Warnlampe

Bei starker Belastung des Werkzeugs blinkt die Warnlampe. Falls die Belastung zunimmt und das Werkzeug überlastet wird, bleibt das Werkzeug automatisch stehen, und die Warnlampe leuchtet ständig. Lassen Sie in diesem Fall den Auslöseschalter los, beseitigen Sie die Ursache der Überlastung, und starten Sie dann das Werkzeug erneut.

HINWEIS: Wenn die Warnlampe blinkt, überprüfen Sie die folgenden Punkte:

- Die Dichtungsmasse verstopft das Werkzeug.
- Das Hubzahl-Stellrad ist auf eine hohe Hubzahl eingestellt.
- Die Schnittfläche der Spitze der Kartuschendüse oder der Filmpackung ist zu klein.

Tropfverhütungsfunktion

Der Motor läuft selbst nach dem Loslassen des Auslösers noch kurze Zeit weiter. Dadurch wird der Druck der Dichtungsmasse abgelassen und Tropfen verhindert.

MONTAGE

⚠ VORSICHT: Vergewissern Sie sich vor der Ausführung von Arbeiten am Werkzeug stets, dass das Werkzeug ausgeschaltet und der Akku abgenommen ist.

Anbringen und Abnehmen des 300-ml-Halters

Anbringen und Abnehmen der Halterverbindung

Bringen Sie die Halterverbindung und die Platte durch festes Anziehen der Schrauben an. Zum Entfernen der Halterverbindung ist das Montageverfahren umgekehrt anzuwenden.

► **Abb.7:** 1. Schraube 2. Platte 3. Halterverbindung

Anbringen und Abnehmen von Stange und Kolben

1. Führen Sie die Stange von der Rückseite des Werkzeugs mit nach unten gerichteten Zähnen ein.

► **Abb.8:** 1. Kurze Stange

2. Befestigen Sie den Kolben A mit der Schraube.

► **Abb.9:** 1. Schraube 2. Kolben A 3. Kurze Stange

ANMERKUNG: Für den 300-ml-Halter ist nur eine Kartusche als Dichtungsmasse-Behältertyp verfügbar. Bringen Sie unbedingt den Kolben A an der Stange an.

Zum Demontieren von Stange und Kolben ist das Montageverfahren umgekehrt anzuwenden.

Anbringen und Abnehmen des Halters

⚠ VORSICHT: Sichern Sie den Halter fest an der Halterverbindung. Anderenfalls kann sich der Halter während des Betriebs lösen und eine Verletzung verursachen.

Um den Halter zu montieren, drehen Sie ihn fest im Uhrzeigersinn bis zum Anschlag, während Sie die Halterverbindung festhalten. Zum Entfernen des Halters ist das Montageverfahren umgekehrt anzuwenden.

► **Abb.10:** 1. Halter

Anbringen und Abnehmen des 600- oder 800-ml-Halters

Anbringen und Abnehmen der Halterverbindung

Bringen Sie die Halterverbindung und die Platte durch festes Anziehen der Schrauben an. Zum Entfernen der Halterverbindung ist das Montageverfahren umgekehrt anzuwenden.

Für 600-ml-Halter





► **Abb.11:** 1. Schraube 2. Platte 3. Halterverbindung

Für 800-ml-Halter

► **Abb.12:** 1. Schraube 2. Halterverbindung und Platte

Auswählen des Kolbentyps

Wählen Sie den geeigneten Kolbentyp entsprechend dem Dichtungsmassebehälter anhand der folgenden Tabelle aus.

	600-ml-Halter	800-ml-Halter
Kartusche	Kolben A 	Kolben D 
Filmpackung	Kolben B 	Kolben E * 
Direktfüllung	Kolben C 	-

*. Sonderzubehör

Anbringen und Abnehmen von Stange und Kolben

- Führen Sie die Stange von der Rückseite des Werkzeugs mit nach unten gerichteten Zähnen ein.
► **Abb.13:** 1. Lange Stange oder schwarze Stange

ANMERKUNG: Verwenden Sie die lange Stange für den 600-ml-Halter. Verwenden Sie die schwarze Stange für den 800-ml-Halter.

- Befestigen Sie den Kolben mit der Schraube.
► **Abb.14:** 1. Schraube 2. Kolben 3. Lange Stange oder schwarze Stange

Zum Demontieren von Stange und Kolben ist das Montageverfahren umgekehrt anzuwenden.

Anbringen und Abnehmen des 600- oder 800-ml-Halters

⚠ VORSICHT: Sichern Sie den Halter fest an der Halterverbindung. Anderenfalls kann sich der Halter während des Betriebs lösen und eine Verletzung verursachen.

Um den Halter zu montieren, drehen Sie ihn fest im Uhrzeigersinn bis zum Anschlag, während Sie die Halterverbindung festhalten.

- **Abb.15:** 1. Halter

Zum Entfernen des Halters ist das Montageverfahren umgekehrt anzuwenden.

BETRIEB

Verwendung der Kartusche

Vorbereiten der Kartusche zum Gebrauch

- Schneiden Sie die Spitze der Kartuschendüse so ab, dass eine geeignete Menge an Dichtungsmasse zugeführt wird.
► **Abb.16:** 1. Düse
- Machen Sie mit der Spitze der Düse ein Loch in der Schutzfolie.
► **Abb.17:** 1. Düse
- Bringen Sie die Düse an der Kartusche an.

ANMERKUNG: Überprüfen Sie die Kartusche vor der Installation unbedingt auf Beschädigung. Die Verwendung einer beschädigten Kartusche kann eine Funktionsstörung verursachen.

ANMERKUNG: Wenn Sie die teilweise verbrauchte Kartusche wieder verwenden, entfernen Sie unbedingt die feste Dichtungsmasse vor der Installation.

Anbringen der Kartusche am 300-ml-Halter

ANMERKUNG: Vergewissern Sie sich, dass Kolben A an der Stange angebracht ist. Verwenden Sie keinen anderen Kolbentyp für die Kartusche.

- Ziehen Sie den Stangengriff langsam bis zum Anschlag zurück.
► **Abb.18:** 1. Stangengriff
 - Führen Sie die Kartusche in den Halter ein, wie in der Abbildung gezeigt.
► **Abb.19**
 - Schieben Sie die Stange sachte vor, bis der Kolben den Boden der Kartusche berührt.
- Zum Entfernen der Kartusche ist das Montageverfahren umgekehrt anzuwenden.

Anbringen der Kartusche am 600- oder 800-ml-Halter

ANMERKUNG: Vergewissern Sie sich, dass Kolben A (für 600-ml-Halter) oder Kolben D (für 800-ml-Halter) an der Stange angebracht ist. Verwenden Sie keinen anderen Kolbentyp für die Kartusche.

- Entfernen Sie die Halterkappe vom Halter, und ziehen Sie dann den Stangengriff langsam bis zum Anschlag zurück.
► **Abb.20:** 1. Halterkappe 2. Stangengriff
 - Führen Sie die Kartusche in den Halter ein.
► **Abb.21:** 1. Halter
 - Bringen Sie die Halterkappe an, indem Sie sie kräftig drehen, während Sie den Halter festhalten.
► **Abb.22:** 1. Halterkappe 2. Halter
 - Schieben Sie die Stange sachte vor, bis der Kolben den Boden der Kartusche berührt.
- Zum Entfernen der Kartusche ist das Montageverfahren umgekehrt anzuwenden.

Verwendung einer Filmpackung

Vorbereiten der Packung zum Gebrauch

Schneiden Sie die Spitze der Packung ab.

► **Abb.23**

ANMERKUNG: Überprüfen Sie die Packung vor der Installation unbedingt auf Beschädigung. Die Verwendung einer beschädigten Packung kann eine Funktionsstörung verursachen.

Anbringen der Filmpackung am 600- oder 800-ml-Halter

ANMERKUNG: Vergewissern Sie sich, dass Kolben B (für 600-ml-Halter) oder Kolben E (für 800-ml-Halter) an der Stange angebracht ist. Verwenden Sie keinen anderen Kolbentyp für die Filmpackung.

1. Entfernen Sie Halterkappe, Düse und Gummiring vom Halter.

► **Abb.24:** 1. Halterkappe 2. Düse 3. Gummiring
4. Halter

2. Ziehen Sie den Stangengriff langsam bis zum Anschlag zurück.

3. Führen Sie die Packung in den Halter ein.

► **Abb.25:** 1. Halter

4. Bringen Sie Gummiring, Düse und Halterkappe an, indem Sie die Halterkappe kräftig drehen.

► **Abb.26:** 1. Halterkappe 2. Düse 3. Gummiring
4. Halter

5. Schieben Sie die Stange sachte vor, bis der Kolben die Packung berührt.

Zum Entfernen der Packung nehmen Sie Halterkappe, Düse und Gummiring ab, und schieben Sie dann den Stangengriff bis zum Anschlag vorwärts.

Direktfüllung

ANMERKUNG: Vergewissern Sie sich, dass der 600-ml-Halter an der Halterverbindung, und Kolben C an der Stange angebracht ist. Verwenden Sie keinen anderen Halter- und Kolbentyp für Direktfüllung.

1. Entfernen Sie Halterkappe, Düse und Gummiring vom Halter.

► **Abb.27:** 1. Halterkappe 2. Düse 3. Gummiring
4. Halter

2. Schieben Sie den Stangengriff vollständig bis zum Anschlag vor.

3. Führen Sie die Spitze des Halters in die Dichtungsmasse ein, und ziehen Sie dann den Stangengriff langsam, um den Halter mit der Dichtungsmasse zu füllen.

► **Abb.28:** 1. Halter

4. Bringen Sie Gummiring, Düse und Halterkappe an, indem Sie die Halterkappe kräftig drehen.

► **Abb.29:** 1. Halterkappe 2. Düse 3. Gummiring
4. Halter

Abdichtungsvorgang

Betätigen Sie den Auslöser, um die Dichtungsmasse zuzuführen. Halten Sie eine Hand unter den Halter, um das Werkzeug während der Arbeit abzustützen. Wischen Sie die Dichtungsmasse nach der Arbeit vom Werkzeug ab. Entfernen Sie die Dichtungsmasse unbedingt, bevor Sie hart wird.

HINWEIS: Stellen Sie das Hubzahl-Stellrad zu Beginn der Arbeit auf „1“, und betätigen Sie den Auslöseschalter langsam, um zu prüfen, wie viel Dichtungsmasse zugeführt wird.

HINWEIS: Bei niedriger Hubzahl wird die Dichtungsmasse je nach Art und Zustand eventuell nicht zugeführt. Stellen Sie in diesem Fall das Hubzahl-Stellrad auf einen höheren Wert.

HINWEIS: Falls die Dichtungsmasse nicht zugeführt wird, überprüfen Sie die folgenden Punkte:

- Die Spitze der Kartuschendüse ist nicht angemessen abgeschnitten.
- Die Dichtungsmasse ist hart und verstopft die Düse.
- Die Kartusche oder Packung ist beschädigt.
- Die Dichtungsmasse ist steif. Erwärmen Sie die Masse, bis sie weich wird.
- Der angebrachte Kolben ist für die Art von Dichtungsmasse nicht geeignet.

WARTUNG

⚠VORSICHT: Vergewissern Sie sich vor der Durchführung von Inspektions- oder Wartungsarbeiten stets, dass das Werkzeug ausgeschaltet und der Akku abgenommen ist.

ANMERKUNG: Verwenden Sie auf keinen Fall Benzin, Waschbenzin, Verdünnern, Alkohol oder dergleichen. Solche Mittel können Verfärbung, Verformung oder Rissbildung verursachen.

Um die SICHERHEIT und ZUVERLÄSSIGKEIT dieses Produkts zu gewährleisten, sollten Reparaturen und andere Wartungs- oder Einstellarbeiten nur von Makita-Vertragswerkstätten oder Makita-Kundendienstzentren unter ausschließlicher Verwendung von Makita-Originalersatzteilen ausgeführt werden.

SONDERZUBEHÖR

⚠VORSICHT: Die folgenden Zubehörteile oder Vorrichtungen werden für den Einsatz mit dem in dieser Anleitung beschriebenen Makita-Werkzeug empfohlen. Die Verwendung anderer Zubehörteile oder Vorrichtungen kann eine Verletzungsgefahr darstellen. Verwenden Sie Zubehörteile oder Vorrichtungen nur für ihren vorgesehenen Zweck.

Wenn Sie weitere Einzelheiten bezüglich dieser Zubehörteile benötigen, wenden Sie sich bitte an Ihre Makita-Kundendienststelle.

- Kolben A
- Kolben B
- Kolben C
- Kolben D
- Kolben E
- 300-ml-Haltersatz
- 600-ml-Haltersatz
- 800-ml-Haltersatz
- Düse (für 600-ml-Halter)
- Düse (für 800-ml-Halter)
- Schutzbrille
- Original-Makita-Akku und -Ladegerät

HINWEIS: Manche Teile in der Liste können als Standardzubehör im Werkzeugsatz enthalten sein. Sie können von Land zu Land unterschiedlich sein.

Makita Europe N.V. Jan-Baptist Vinkstraat 2,
3070 Kortenberg, Belgium

Makita Corporation 3-11-8, Sumiyoshi-cho,
Anjo, Aichi 446-8502 Japan

www.makita.com

885602-974
EN, PL, HU, SK,
CS, UK, RO, DE
20170511