

HYUNDAI

HYUHVC101



NÁVOD K POUŽITÍ
NÁVOD NA POUŽITIE
INSTRUCTION MANUAL
HASZNÁLATÍ ÚTMUTATÓ
INSTRUKCJA OBSŁUGI

Aku vysavač / Aku vysávač
Battery powered vacuum cleaner / Akumulátoros porszívó
Odkurzacz akumulatorowy

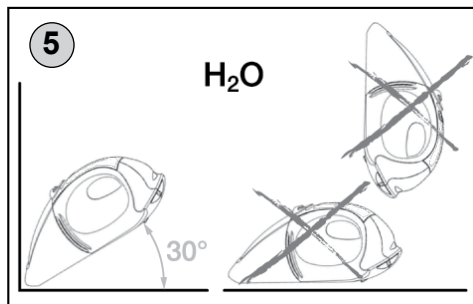
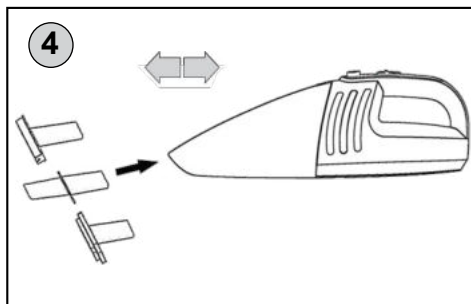
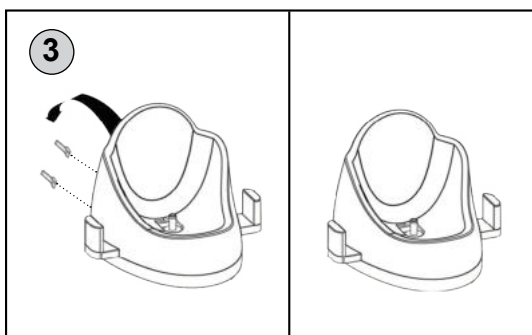
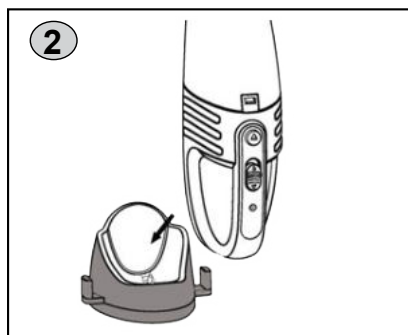
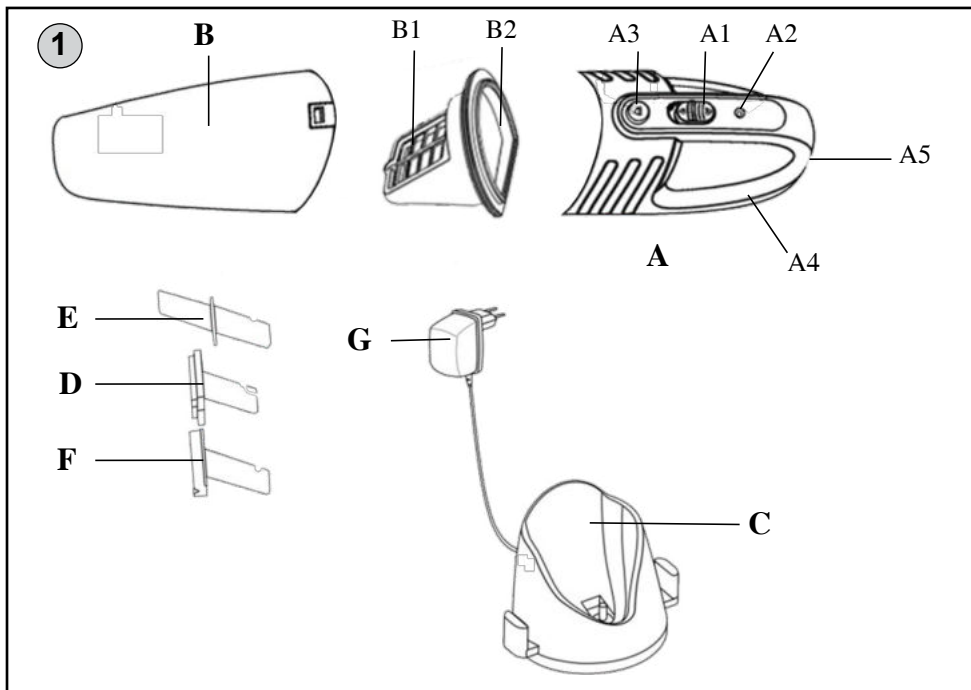

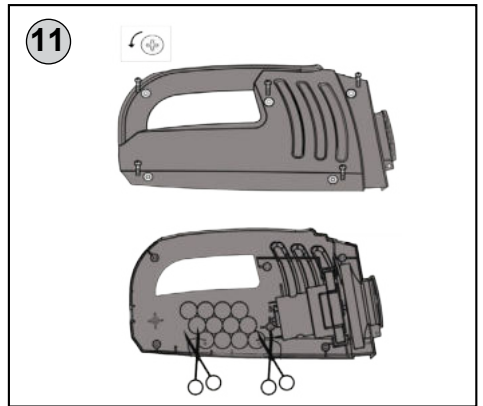
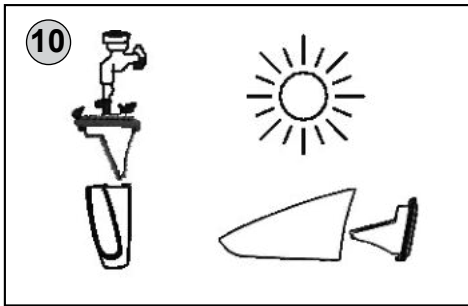
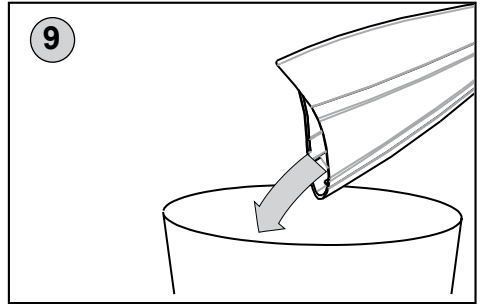
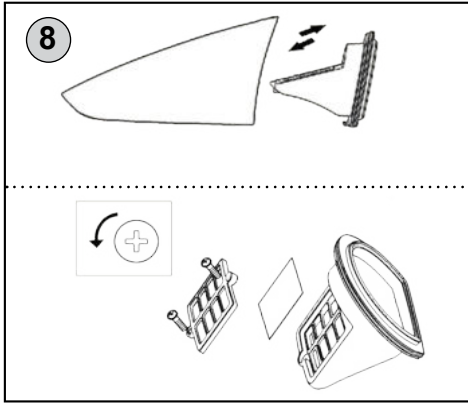
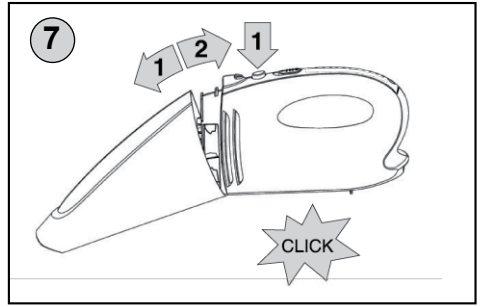
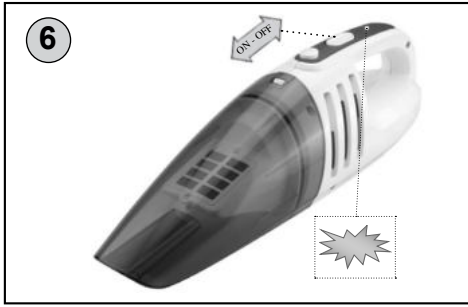

I. BEZPEČNOSTNÍ UPOZORNĚNÍ

- Před prvním uvedením do provozu si pečlivě přečtěte návod k obsluze, prohlédněte vyobrazení a návod uschovejte pro budoucí použití.
- Zkontrolujte, zda údaj na typovém štítku odpovídá napětí ve Vaší elektrické zásuvce.
- Tento spotřebič mohou používat děti ve věku 8 let a starší a osoby se sníženými fyzickými, smyslovými či mentálními schopnostmi nebo nedostatkem zkušeností a znalostí, pokud jsou pod dozorem nebo byly poučeny o používání spotřebiče bezpečným způsobem a rozumí případným nebezpečím. Děti si se spotřebičem nesmějí hrát. Čištění a údržbu prováděnou uživatelem nesmějí provádět děti, pokud nejsou starší 8 let a pod dozorem. Děti mladší 8 let se musí držet mimo dosah spotřebiče a jeho přívodu.
- Jestliže je napájecí přívod adaptéru poškozen, musí být přívod nahrazen výrobcem, jeho servisním technikem nebo podobně kvalifikovanou osobou, aby se tak zabránilo vzniku nebezpečné situace.
- Před výměnou příslušenství nebo přístupných částí, které se při používání pohybují, před montáží a demontáží, před čištěním nebo údržbou, spotřebič vypněte a odpojte od el. sítě vytažením vidlice adaptéru z el. zásuvky!
- Vždy odpojte spotřebič od napájení, pokud ho necháváte bez dozoru a před montáží, demontáží nebo čištěním.
- Nikdy spotřebič nepoužívejte, pokud má poškozený adaptér, nepracuje správně, upadl na zem a poškodil se. V takových případech zanechte spotřebič do odborné elektroopravny k prověření jeho bezpečnosti a správné funkce.
- Výrobek je určen pouze pro použití v domácnostech a podobné účely (v obchodech, kancelářích a podobných pracovištích, v hotelích, motelech a jiných obytných prostředích, v podnicích zajišťujících nocleh se snídaní)! Není určen pro komerční použití!
- **Sací otvor vysavače nebo příslušenství nepřikládejte k očím ani uším a nezasouvajte je do žádných tělesných otvorů!**
- **Síťový adaptér, akumulátor a motorovou část vysavače nikdy neponořujte do vody (ani částečně) a chraňte je před vlhkostí!**
- Držák, vysavač a příslušenství instalujte dostatečné vzdálenosti od hořlavých předmětů (např. **záclony, závěsy, dřevo atd.**), tepelných zdrojů (např. **kamna, sporák atd.**) a vlhkých povrchů (např. **dřezy, umyvadla atd.**).
- Zabraňte tomu, aby přívodní kabel síťového adaptéru volně visel přes hranu pracovní desky, kde by na něho mohly dosáhnout děti.
- Síťový adaptér akumulátoru zapojte pouze do el. zásuvky střídavého proudu.
- K nabíjení akumulátoru vysavače používejte pouze určený síťový adaptér a nepoužívejte ho pro nabíjení jiných spotřebičů!
- Síťový adaptér používejte pouze v místnosti.
- Před čištěním síťového adaptéru ho odpojte od el. zásuvky.
- Při nabíjení akumulátoru a po použití vysavače vždy vypněte.
- Při nabíjení akumulátoru je síťový adaptér teplý, což je naprosto normální stav.

- Nabíjení akumulátoru provádějte při běžné pokojové teplotě.
- Akumulátor neodhazujte do ohně. Hrozí nebezpečí výbuchu!
- Nedobíjejte akumulátor, ze kterého uniká elektrolyt.
- Unikání elektrolytu z akumulátoru je zapříčiněno přetěžováním vysavače nebo používáním vysavače za extrémně vysokých teplot. Pokud se elektrolytem potřísníte, omyjte zasažené místo vodou a mýdlem a opláchněte citrónovou šťávou s octem. Při zasažení očí vyplachujte zasažené oko po dobu několika minut čistou vodou a ihned vyhledejte lékařskou pomoc.
- Nevystavujte akumulátor teplotám vyšším než **50 °C**. Předcházíte tak poškození akumulátoru.
- Kontakty akumulátoru nebo síťového adaptéru nespojujte! Pokud akumulátor nepoužíváte, držte jej z dosahu kovových předmětů, jako jsou kancelářské sponky, mince, klíče, hřebíky, šroubky nebo další drobné kovové předměty, které mohou způsobit zkratování svorek akumulátoru. Vzájemné zkratování svorek akumulátoru může způsobit popáleniny nebo požár.
- Než začnete vysavač používat, zkontrolujte, zda jsou všechny aretační mechanismy ve správné pozici.
- **Nikdy nevysávejte bez správně založeného chrániče filtru a filtrů!**
- **Nikdy nepoužívejte (nezapínejte) vysavač pokud je umístěn v držáku a nabíjí se!**
- Vysavač není vhodný k vysávání látek, které mohou poškozovat lidské zdraví.
- Nevysávejte ostré předměty (např. **sklo, střepy**), horké, hořlavé, výbušné předměty (např. **popel, hořící zbytky cigaret, benzín, ředidla, aerosolové výpary**), ale ani maziva (např. **tuky, oleje**). Vysátím těchto předmětů může dojít k poškození filtru, popř. vysavače.
- Při vysávání některých druhů koberců, potahových látek, atd. může dojít ke vzniku elektrostatického náboje, který není pro uživatele nebezpečný.
- Při vysávání velice jemného prachu (např. **jemného písku, cementového prachu, omítky**) se mohou ucpat póry filtru. Tím se zmenší průchodnost vzduchu a sací výkon slábně. V takovém případě je nutné nádobu vyprázdnit a filtr vyčistit.
- Do vstupních a výstupních otvorů vysavače nevsunujte prsty ani žádné jiné předměty. Pokud dojde k ucpání otvorů/součástí pro průchod vzduchu (např. **příslušenství**), vysavač vypněte a příčinu ucpání zcela odstraňte.
- V případě potřeby použití prodlužovacího přívodu je nutné, aby nebyl poškozen a vyhovoval platným bezpečnostním normám.
- Spotřebič nikdy nepoužívejte pro žádný jiný účel, než pro který je určen a popsán v tomto návodu!
- Aby se zajistila bezpečnost a správná funkčnost spotřebiče, používejte jen originální náhradní díly a výrobcem schválené příslušenství.
- Výrobce neodpovídá za škody způsobené nesprávným používáním spotřebiče a příslušenství a není odpovědný ze záruky za spotřebič v případě nedodržení výše uvedených bezpečnostních upozornění. Za nesprávné používání spotřebiče se mj. považuje nedodržování pravidelné výměny či údržby veškerých filtrů podle pokynů v kapitole III. rovněž tak použití neoriginálních filtrů, v důsledku jejichž vlastností došlo k poruše či poškození vysavače.

II. VYBAVENÍ A PŘÍSLUŠENSTVÍ VYSAVAČE (obr. 1).

A – vysavač

A1 – spínač **ON-OFF**

A2 – světelná signalizace

A3 – tlačítko aretace nádoby

A4 – držadlo

A5 – zdířka pro napájení

B – nádoba na prach

B1 – filtr

B2 – chránič filtru

C – držák

D – kartáčový nástavec

E – štěrbinový nástavec

F – gumová stěrka

G – síťový adaptér

III. PŘÍPRAVA A POUŽITÍ VYSAVAČE

Odstraňte veškerý obalový materiál, vyjměte vysavač a příslušenství.

Upevnění držáku na stěnu

V dostatečné blízkosti el. zásuvky připevněte pomocí spojovacího materiálu držák **C**.

(Obr.3) Dejte pozor, aby se v místě umístění držáku pod omítkou nenacházela

(např. **elektrická, telefonní, vodovodní instalace**). Držák můžete umístit také na

horizontální povrch, jako např. stůl apod. Držák však musí položen, nebo připevněn v

rovině! Pokud bude plocha, na které bude držák položen či připevněn nakloněna, hrozí

vypadnutí vysavače a nebezpečí úrazu! Následně vysavač **A** společně s příslušenstvím

(**D, E, F**) zasuňte do držáku.

Nabíjení akumulátoru

Před prvním použitím je nutné akumulátor nabíjet **min. 14 až 16 hod.** Síťový adaptér

G zasuňte do el. zásuvky. Mírným tlakem zasuňte konektor adaptéru do zdířky **A5** ve

vysavači (v držáku **C**). Činnost nabíjení akumulátoru signalizuje svit kontrolního světla

A2 (obr. 6). Po cca 10 hod. je akumulátor obvykle plně nabit a poskytne dobu provozu

na cca 13 minut. Vysavač před nabíjením vypněte! Maximální doba nabíjení je 10 hodin,

nepřekračujte tuto dobu!

POZOR

- Nenabíjejte akumulátor déle než 24 hodin!
- Nabíjíte-li akumulátor poprvé nebo po dlouhodobém uskladnění, dojde k jeho nabití zhruba na 60 % celkové kapacity. Po opakovaném vybití a opětovném nabití se akumulátor nabije na 100 %.
- Mezi nabíjením nechejte síťový adaptér odpočinout alespoň na **15 minut**.
- Po skončení náročné práce nebo v horkém prostředí může být akumulátor příliš horký pro nabíjení. Nechejte akumulátor před nabíjením vychladnout.
- Kontrolní světlo **A2** neposkytuje žádnou informaci o tom, nakolik je akumulátor vysavače nabitý.

Použití vysavače

Odpojte konektor síťového adaptéru ze zdířky **A5** a vyjměte vysavač z držáku. Podle druhu vysávaného povrchu zvolte vhodné příslušenství (**D**, **E**, **F**). Zvolený nástavec zasuňte až na doraz do otvoru v nádobě na prach **B** (obr. 4). Vysavač zapněte, ale i vypnete spínačem **A1** (obr. 6). Vysavač dejte nabít ihned, jak sací výkon zeslábne. Při každodenním používání spotřebiče ponechejte vysavač připojený k síťovému adaptéru. Tak bude spotřebič vždy plně nabitý. Přebíjení akumulátoru je zamezeno. Pokud budete delší dobu (více než tři dny) nepřítomni, vytáhněte síťový adaptér z el. zásuvky, aby jste šetřili energii.

Vysávání suchých nečistot

Zvolte vhodné příslušenství (**D** - kartáčový nástavec pro čištění jemných povrchů, **E** – štěrbinový nástavec pro čištění rohů a úzkých mezer). Zvolený nástavec zasuňte až na doraz do otvoru v nádobě na prach **B**. Nástavec odejmete opačným způsobem.

Vysávání mokrých nečistot

Nástavec (**F** - gumovou stěrku) zasuňte až na doraz do otvoru v nádobě na prach **B**. Stěrku lehce přitiskněte na povrch který chcete čistit a vysavač držte nakloněný pod úhlem cca 30 stupňů. Dbejte na to, aby stěrka zůstala při vysávání stále v kontaktu s povrchem (obr. 5).

POZOR

- Při vysávání mokrých nečistot není dovoleno vysavač otáčet nádobou na prach vzhůru, pokládat nebo nahýbat k jedné straně ani s ním netřeste.
- Pokud hladina tekutiny v nádobě dosáhne označení maxima (jedná se o max 200 ml), přestaňte kapalinu vysávat.
- Po každém použití vysavače k vysávání kapalin nebo mokrých nečistot vyprázdněte a dokonale vysušte nádobu, chránič a filtr než vysavač uložíte do držáku.

Vyprazdňování nádoby na prach

Pokud množství nečistot v nádobě dosáhne značky **MAX.**, je nutné ji vyprázdnit. Stisknutím tlačítka **A3** uvolníte aretaci nádoby **B** a vyklopením ji odejmete z vysavače (obr. 7). Z nádoby tahem vyjměte filtr **B1** a chránič filtru **B2** (obr. 8), následně nádobu umístěte nad odpadkový koš a vyprázdněte do běžného domácího odpadu (obr. 9). Chránič a filtr zasuňte zpět do nádoby až na doraz. Nádobu opačným způsobem vložte do vysavače a zajistěte zaklapnutím aretačního tlačítka **A3**. Z hygienických důvodů doporučujeme provádět vyprazdňování nádoby mimo obytný prostor.

Čištění nádoby na prach a čištění filtru

Po cca 5 vyprázdněních nádoby doporučujeme provést kompletní vyčištění sacího systému od usazeného prachu. Veškeré součásti (tj. nádobu, chránič filtru a filtr) očistěte pod tekoucí vlažnou vodou (např. pomocí hadříku, případně jemného kartáčku) a nechte dokonale oschnout (obr. 10). Po dokonalém oschnutí sestavte jednotlivé součásti opačným způsobem zpět.

Výměna Filtru

Pro výměnu filtru rozložte pohyblivé součásti vysavače (obr. 8). Nový filtr nasuňte a řádně upevněte opačným způsobem.

POZOR

- Maximálního sacího účinku bude vždy dosaženo s čistým filtrem a prázdnou nádobou.
- K čištění filtru nepoužívejte žádné agresivní prací nebo čisticí prostředky ani horkou vodu.
- Filtr není určen pro mytí v myčce nádobí.
- Čištění filtru neobnoví jeho původní barvu, ale filtrační schopnosti ano.
- Zanedbáním čištění filtru může vést k poruše vysavače!
- Dbejte na to, aby dosedací plochy a těsnící prvky byly funkční.
- Filtr doporučujeme měnit 2x za rok nebo pokud ho již nelze řádně vyčistit nebo je poškozen.

Ukládání příslušenství

Příslušenství (**D, E, F**) můžete vložit do držáku **C**, nebo na bezpečném místě. Síťový adaptér **G** skladujte na bezpečném, suchém a bezprašném místě uvnitř domu, udržujte ho z dosahu dětí a nesvéprávných osob.

IV. ÚDRŽBA

Před každou údržbou odpojte od spotřebiče síťový adaptér. Ukládejte vysavač vždy na suchém místě v dostatečné vzdálenosti od tepelných zdrojů (např. **krb, kamna, vyhřívací těleso**) a nevystavujte ho atmosférickým vlivům (např. **děšť, sluneční záření**). Povrch vysavače a síťový adaptér (pouze když je odpojený z el. zásuvky) ošetřujte měkkým vlhkým hadříkem, nepoužívejte drsné a agresivní čisticí prostředky! Výlisky z plastu nikdy nesaňte nad zdrojem tepla (např. **kamna, el./plynový sporák**).

V. ŘEŠENÍ PROBLÉMU

Problém	Příčina	Řešení
Motor se nezapne	Akumulátor je vybitý Není zapnutý spínač ON-OFF	Nabijte akumulátor Stiskněte tlačítko spínače ON-OFF
Nádobu nelze upevnit na vysavač	Špatně vložené součásti filtračního systému v nádobě	Zkontrolujte / opravte vložení chrániče a filtru v nádobě
Sací výkon je nedostatečný	Plná nádoba na prach Zanesený filtr Příslušenství je ucpané Akumulátor je vybitý	Nádobu vyprázdněte Filtr vyčistěte případně vyměňte Odstraňte blokuující předměty Nabijte akumulátor

Vyjmutí akumulátoru

Akumulátory z přístroje vyjměte pouze po úplném vybití (tj. nechte vysavač v chodu tak dlouho, dokud se jeho motor nezastaví). Vyšroubujte šrouby a otevřete vysavač. Postupně odpojte přírodní vodiče a akumulátory vyjměte (obr. 11)

Výměnu součástí, které vyžadují zásah do elektrické části spotřebiče, může provádět jen odborný servis! Nedodržením pokynů výrobce zaniká právo na záruční opravu!

VII. TECHNICKÁ DATA

Napětí (V)	uvedeno na typovém štítku spotřebiče
Příkon (W)	uveden na typovém štítku spotřebiče
Spotřebič třídy ochrany	II.
Akumulátor	4,8 V
Síťový adaptér	230 V~ / 6,4 V=, 1,5 W, 200 mA
Hlučnost	74 dB (A)

Změna technické specifikace výrobku vyhrazena výrobcem. Nepodstatné odchytky od standardního provedení, které nemají vliv na funkci výrobku, si výrobce vyhrajuje.



VAROVÁNÍ: NEVYSTAVUJTE SPOTŘEBIČ DEŠTI NEBO VLHKOSTI ABYSTE PŘEDEŠLI VZNIKU POŽÁRU NEBO ÚRAZU ELEKTRICKÝM PROUDEM. VŽDY SPOTŘEBIČ VYPNĚTE ZE ZÁSUVKY KDYŽ JEJ NEPOUŽÍVÁTE NEBO PŘED OPRAVOU. V PŘÍSTROJI NEJSOU ŽÁDNÉ ČÁSTI OPRAVITELNÉ SPOTŘEBITELEM. VŽDY SE OBRACEJTE NA KVALIFIKOVANÝ AUTORIZOVANÝ SERVIS. PŘÍSTROJ JE POD NEBEZPEČNÝM NAPĚTÍM.

Informace o ochraně životního prostředí

Udělalí jsme to nejlepší pro snížení množství obalů a zajistili jsme jejich snadné rozdělení na 3 materiály: lepenka, papírová drť a roztažený polyetylén. Tento přístroj obsahuje materiály, které mohou být po demontáži specializovanou společností recyklovány. Dodržujte prosím místní nařízení týkající se nakládání s balíčovými materiály, vybitými bateriemi a starým zařízením.

Likvidace starého elektrozařízení a použitých baterií a akumulátorů



Tento symbol na výrobku, jeho příslušenství nebo na jeho obalu označuje, že s výrobkem nesmí být nakládáno jako s domácím odpadem. Po ukončení životnosti odevzdejte prosím výrobek nebo baterii (pokud je přiložena) v příslušném místě zpětného odběru, kde bude provedena recyklace tohoto elektrozařízení a baterií. V Evropské unii a v ostatních evropských zemích existují místa zpětného odběru vysloužilého elektrozařízení. Tím, že zajistíte správnou likvidaci výrobku, můžete předejít možným negativním následkům pro životní prostředí a lidské zdraví, které se mohou v opačném případě projevit jako důsledek nesprávné manipulace s tímto výrobkem nebo baterií či akumulátorem. Recyklace materiálů přispívá k ochraně přírodních zdrojů. Z tohoto důvodu prosím nevyhazujte vysloužilé elektrozařízení a baterie / akumulátory do domovního odpadu. Informace o tom, kde je možné vysloužilé elektrozařízení zdarma odložit, získáte u vašeho prodejce, na obecním úřadě nebo na webu www.elektrowin.cz. Informace o tom, kde můžete zdarma odevzdat použité baterie nebo akumulátory, získáte také u vašeho prodejce, na obecním úřadě a na webu www.ecobat.cz.

Dovozce zařízení je registrován u kolektivního systému Elektrowin a.s. (pro recyklaci elektrozařízení) a u kolektivního systému ECOBAT s.r.o. (pro recyklaci baterií a akumulátorů).

Výrobce: Hyundai Corporation, Seoul, Korea

I. BEZPEČNOSTNÉ UPOZORNENIA

- Pred prvým uvedením do prevádzky si pozorne prečítajte návod na obsluhu, prezrite si obrázky a návod si uschovajte na neskoršie použitie.
- Skontrolujte, či údaj na typovom štítku zodpovedá napätiu vo vašej elektrickej zásuvke.
- Tento spotrebič môžu používať deti vo veku 8 rokov a staršie a osoby so zníženými fyzickými alebo mentálnymi schopnosťami alebo nedostatkom skúseností a znalostí, pokiaľ sú pod dozorom alebo boli poučené o používanie tohto spotrebiča bezpečným spôsobom a rozumie prípadným nebezpečenstvom. Deti si so spotrebičom nesmú hrať. Čistenie a údržbu vykonávanú užívateľom nesmú vykonávať deti bez dozoru. Deti mladší 8 let se musí držet mimo dosah spotřebiče a jeho přívodu.
- Ak je napájací prívod adaptéru poškodený, musí byť prívod nahradený výrobcom, jeho servisným technikom alebo podobne kvalifikovanou osobou, aby sa tak zabránilo vzniku nebezpečnej situácie.
- Pred výmenou príslušenstva alebo prístupných častí, ktoré sa pri používaní pohybujú, pred montážou a demontážou, pred čistením alebo údržbou, spotrebič vypnite a odpojte od el. siete vytiahnutím vidlice napájacieho prívodu z elektrickej zásuvky!
- Vždy odpojte spotrebič od napájania, ak ho nechávate bez dozoru a pred montážou, demontážou alebo čistením.
- Spotrebič v žiadnom prípade nepoužívajte, ak ma poškodený adaptér alebo vidlicu, ak nepracuje správne alebo spadol na zem a poškodil sa. V takýchto prípadoch spotrebič odneste do špecializovaného servisu, aby preverili jeho bezpečnosť a správnu funkciu.
- **Výrobok je určený len pre použitie v domácnostiach a pre podobné účely (v obchodoch, kanceláriách a podobných pracoviskách, v hoteloch, motelloch a iných obytných prostrediach, v podnikoch zaist'ujúcich nocľah s raňajkami)! Nie je určený pre komerčné použitie!**
- **Sací otvor alebo príslušenstvo neprikladajte k očiam ani ušiam a nezasúvajte ich do žiadnych telesných otvorov!**
- **Sieťový adaptér, akumulátor a motorovú časť vysávača neponárajte do vody (ani čiastočne) a chráňte pred vlhkosťou!**
- Držiak, vysávač a príslušenstvo inštalujte na miesto v dostatočnej vzdialenosti od horľavých predmetov (napr. **záclon, závesov či dreva**), tepelných zdrojov (napr. **kachlí, el./plynového sporáka, variča**) alebo vlhkých povrchov (ako sú **výlevky, umývadlá**).
- Nenechávajte visieť napájací prívod sieťového adaptéra cez hranu stolu alebo linky, kde ho môžu stiahnuť deti, prípadne urobte také bezpečnostné opatrenia, aby ste zaistili, že sa do prívodu nikto nezapletie alebo oň môže niekto nezakopnúť.
- Nabíjačku akumulátora zapájajte len do el. zásuvky striedavého prúdu.
- Používajte len nabíjačku štandardne dodávanú s vysávačom a nepoužívajte ju pre dobíjanie iných spotrebičov.
- Nabíjačku používajte len v miestnosti.
- Pri dobíjaní akumulátora sa sieťový adaptér zohrieva, je to normálny stav.

- Akumulátor dobíjajte pri izbovej teplote.
- Unikanie elektrolytu z akumulátora je zapríčinené preťažovaním vysávača alebo používaním vysávača za extrémne vysokých teplôt. Ak sa elektrolytom zasiahnete, umyte zasiahnuté miesto vodou a mydlom a opláchnite citrónovou šťavou s octom. Pri zasiahnutí očí, vyplachujte čistou vodou zasiahnuté oko počas niekoľkých minút a ihneď vyhľadajte lekársku pomoc.
- Akumulátor neodhadzujte do ohňa. Hrozí nebezpečenstvo výbuchu!
- Nedobíjajte akumulátor, z ktorého uniká elektrolyt.
- Nevystavujte akumulátor teplotám vyšším ako 50 °C. Predchádzate tak poškodeniu akumulátora.
- Kontakty akumulátora alebo nabíjačky nespájajte! Ak akumulátor nepoužívate, držte ho z dosahu kovových predmetov, ako sú kancelárske sponky, mince, kľúče, klince, skrutky alebo ďalšie drobné kovové predmety, ktoré môžu spôsobiť skratovanie svoriek akumulátora. Vzájomne skratovanie svoriek akumulátora môže spôsobiť popáleniny alebo požiar.
- Skôr ako začnete vysávač používať, skontrolujte, či sú všetky aretačné mechanizmy v správnej polohe.
- **Nikdy nevysávajte bez správne založeného chrániča filtra a filtra!**
- **Nikdy nepoužívajte vysávač, pokiaľ je umiestnený v držiaku a nabíja sa!**
- Vysávač nie je vhodný k vysávaniu látok, ktoré môžu poškodiť ľudské zdravie.
- Pri vysávaní niektorých druhov kobercov, poťahových látok, atď. môže vzniknúť elektrostatický náboj, ktorý nie je nebezpečný!
- Nevysávajte ostré predmety (napríklad **sklo, črepy**), horúce, horľavé, výbušné predmety (napr. **popol, horiace zvyšky cigariet, benzín, riedidlá**), ale ani mazivá (napr. **tuk, olej**), žieravé prostriedky (napr. **kyseliny, rozpúšťadlá**) a látky s vysokou penivosťou. Vysatím týchto predmetov sa môže poškodiť filter motora, alebo vysávač.
- Pri vysávaní niektorých druhov kobercov môže dôjsť k vyvolaniu statickej elektry. Žiadny výboj statickej energie nie je zdraviu nebezpečný.
- Pri vysávaní veľmi jemného prachu (napr. **jemného piesku, cementového prachu, omietky**) sa môžu upchať póry filtra. Tým sa zmenší priechodnosť vzduchu a zoslabne sací výkon. V takom prípade treba nádobu vyprázdiť a filter vyčistiť.
- Nikdy nevsúvajte prsty ani iné predmety do vstupných a výstupných otvorov. Pokiaľ dôjde k upchaniu otvorov na priechod vzduchu (napr. príslušenstva), vysávač vypnite a odstráňte prípadné viditeľné prekážky brániace prúdu vzduchu.
- V prípade potreby použitia predlžovacieho prívodu je nutné, aby nebol poškodený a vyhovoval platným normám.
- Spotrebič nikdy nepoužívajte na žiadny iný účel, než na ktorý je určený a opísaný v tomto návode!
- Aby sa zaistila bezpečnosť prístroja a správna funkčnosť spotrebiča, používajte iba originálne náhradné diely a výrobcom schválené príslušenstvo.
- Výrobca nezodpovedá za škody spôsobené nesprávnym používaním spotrebiča a príslušenstva a nie je povinný poskytnúť záruku na spotrebič v prípade nedodržania zhora uvedených bezpečnostných upozornení. Za nesprávne používanie spotrebiča sa medzi iným považuje nedodržanie pravidelnej výmeny alebo údržby všetkých filtrov podľa pokynov v kapitole III. a rovnako tak použitie neoriginálnych filtrov, kedy v dôsledku ich vlastností došlo k poruche alebo poškodeniu vysávača.

II. VYBAVENIE A PRÍSLUŠENSTVO VYSÁVAČA (obr. 1)

A — vysávač

A1 — spínač **ON-OFF**

A2 — svetelná signalizácia

A3 — tlačidlo aretácie nádoby na prach

A4 — držadlo

A5 — zdierka pre nabíjanie

B — nádoba na prach

B1 — filter

B2 — chránič filtra

C — držiak na stenu

D — kefa

E — štrbinový nadstavec

F — gumová stierka

G — sieťový adaptér (nabíjačka)

III. PRIPRAVA A POUŽITIE VYSÁVAČA

Odstráňte všetok obalový materiál, vyberte vysávač a príslušenstvo.

Upevnenie držiaka na stenu

Držiak **C** upevnite na stenu spojovacím materiálom v takej vzdialenosti, aby sa adaptér dal pripojiť do elektrickej zásuvky (obr.3). Pri inštalácii dajte pozor, aby v mieste pod držiakom nebola elektrická (telefónna, vodovodná) inštalácia. Držiak môžete umiestniť aj na horizontálne povrch, ako napr. na stôl a pod. Držiak však musí položený, alebo pripevnený v rovine! Ak bude plocha, na ktorej bude držiak položený alebo pripevnený naklonená, hrozí vypadnutie vysávača a nebezpečenstvo úrazu! Potom vysávač **A** a príslušenstvo (**D**, **E**, **F**) vložte do držiaka.

Nabíjanie akumulátora

Pred prvým použitím je nutné akumulátor nabíjať min. 14 hod až 16 hod. Sieťový adaptér **G** zasuňte do el. zásuvky. Miernym tlakom zasuňte konektor adaptéra do otvoru **A6** vo vysávači (v držiaku **C**). Činnosť nabíjania akumulátora signalizuje svit kontrolného svetla **A2** (obr. 6). Po cca 10 hod. je akumulátor zvyčajne plne nabitý a poskytne dobu prevádzky na 13 minút. Vysávač pred nabíjaním vypnite! Maximálna doba nabíjania je 10 hodín, neprekračujte túto dobu!

POZOR

- Nenabíjajte akumulátor dlhšie ako 24 hodín.
- Ak nabíjate akumulátor po prvýkrát alebo po dlhodobom uskladnení, dôjde k jeho nabitíu zhruba na 60 % celkovej kapacity. Po opakovanom vybití a opätovnom nabití sa akumulátor nabije na 100 %.
- Medzi nabíjaním nechajte nabíjačku odpočinúť aspoň na **15 minút**.
- Po skončení náročnej práce alebo v horúcom prostredí môže byť akumulátor príliš horúci na nabíjanie. Nechajte akumulátor pred nabíjaním vychladnúť.
- Kontrolné svetlo nabíjania **A2** neposkytuje žiadne informácie o úrovni nabitia batérie vo vysávači.

Použitie vysávača

Odpojte konektor sieťového adaptéra zo zdierky **A5** a vyberte vysávač z držiaka. Podľa druhu vysávaného povrchu si zvolte vhodné príslušenstvo (**D**, **E**, **F**). Zvolený nadstavec zasuňte až na doraz do otvoru v nádobe na prach **B** (obr. 5). Vysávač zapnite presunutím spínača **A1** do polohy **I**. Po skončení vysávania vysávač vypnite vypínačom **A1** do polohy **0** (obr. 6).

Vysávač nechajte nabiť ihneď, ako začne slabnúť sací výkon. Ak vysávač používate denne, nechajte ho pripojený k sieťovému adaptéru. Tak bude vždy nabitý. Akumulátorová batéria sa nemôže prebijať. Pokiaľ nebudete dlhší čas doma (viac ako 3 dni), vyťahnite nabíjačku z elektrickej zásuvky, aby ste šetrili energiou.

Vysávanie suchých materiálov

Zvoľte vhodné príslušenstvo (**D** — kefový nadstavec pre čistenie jemných povrchov, **E** — štrbinový nadstavec pre čistenie rohov a úzkych medzier). Zvolený nadstavec zasuňte až na doraz do otvoru v nádobe na prach **B**. Opačným spôsobom nadstavec odnímate.

Vysávanie mokrých nečistôt

Nadstavec (**F** — gumovú stierku) zasuňte až na doraz do otvoru v nádobe na prach **B**. Stierku ľahko pritlačte na povrch, ktorý chcete čistiť a vysávač držte naklonený pod uhlom cca 30 stupňov. Dbajte na to, aby stierka zostala pri vysávaní stále v kontakte s povrchom (obr. 5). Opačným spôsobom nadstavec odnímate.

POZOR

- Pri vysávaní mokrých nečistôt nie je dovolené vysávač otáčať nádobou na prach nahor, klásť alebo nahýbať k jednej strane ani s ním netraste.
- Ak hladina tekutiny v nádobe dosiahne označenie maxima (jedná sa o max 200 ml), prestaňte kvapalinu vysávať.
- Po každom použití vysávača na vysávanie kvapalín alebo mokrých nečistôt vyprázdnite a dokonale vysušte nádobu, chránič a filter, ako vysávač uložíte do držiaka.

Vyprázdňovanie zásobníka na prach

Pokiaľ množstvo nečistôt v nádobe dosiahne značky **MAX.**, je potrebné ju vyprázdniť. Stlačte aretačné tlačidlo **A3**, následne ťahom a vyklopením vyberte nádobu **B** z vysávača (obr. 7). Z nádoby ťahom vyberte filter **B1** a chránič filtra **B2** (obr. 8), následne nádobu umiestnite nad odpadkový kôš a nečistoty vysypte do bežného domáceho odpadu (obr. 9). Chránič a filter zasuňte naspäť tak, aby sa riadne zaistil a nádobu opačným spôsobom vložte do vysávača a zaistíte ju. Z hygienických dôvodov odporúčame vyprázdňovať nádobu mimo obytného priestoru.

Čistenie nádoby na prach a čistenie filtra

Po cca 5 vyprázdneniach nádoby odporúčame vykonať kompletne vyčistenie systému od usadeného prachu. Všetky súčasti (tj. nádobu, chránič a filter) očistíte pod tečúcou vlažnou vodou (napr. pomocou handričky, prípadne jemnej kefky) a nechajte dokonale oschnúť (obr. 10). Po oschnutí zostavte jednotlivé súčasti opačným spôsobom späť.

Výmena Filtra

Pre výmenu filtra rozložte pohyblivé časti vysávača (obr. 8). Nový filter nasuňte a riadne upevnite opačným spôsobom.

Ukladanie príslušenstva

Príslušenstvo (**D**, **E**, **F**) môžete vložiť do držiaka **C**, alebo na bezpečnom mieste. Sieťový adaptér **G** skladujte na bezpečnom, suchom a bezprašnom mieste vo vnútri domu, udržujte ho z dosahu detí a nesvojprávnych osôb.

POZOR

- Maximálneho sacieho účinku vždy dosiahnete s čistým filtrom a prázdnu nádobou.
- Na čistenie filtra nepoužívajte žiadne agresívne pracie alebo čistiace prostriedky ani horúcu vodu. Filter nie je vhodný na čistenie v umývačke riadu.
- Čistenie filtra neobnoví jeho pôvodnú farbu, ale filtračné schopnosti áno.
- Zanedbanie čistenie filtra môže spôsobiť poruchu vysávača!
- Dbajte na to, aby dosadacie plochy a tesniace prvky boli funkčné.
- Filter odporúčame meniť 2x za rok (podľa stavu jeho znečistenia), alebo pokiaľ ho nie je možné riadne vyčistiť alebo je poškodený. Náhradný filter zakúpite v sieti predajní elektro.

IV. UDRŽBA

Pred každou údržbou odpojte od vysávača sieťový adaptér! Vysávač ukladajte vždy na suché miesto dostatočne vzdialene od tepelných zdrojov (napr. **krbu, kachlí, vyhrievacieho telesa**) a nevystavujte ho atmosférickým vplyvom (napr. **dažďu, slnečnému žiareniu**). Povrch vysávača alebo adaptéra ošetrte mäkkou vlhkou handričkou, nepoužívajte drsné a agresívne čistiace prostriedky! Výlisky z plastu nikdy nesušte nad zdrojom tepla (napr. kachľami, elektrickým/plynovým sporákom).

V. RIEŠENIE PROBLÉMOV

Problém	Príčina	Riešenie
Motor sa nezapne	Akumulátor je vybitý Nie je zapnutý spínač ON-OFF	Akumulátor nechajte nabiť Stlačte tlačidlo spínača ON-OFF
Nádobu nie je možné upevniť na vysávač	Zle poskladané súčasti filtračného systému do nádoby	Skontrolujte/opravte vloženie chrániča filtra a filtra v nádobe
Nasávací výkon je nedostatočný	Plná nádoba na prach Zanesené mikrofiltry Príslušenstvo je upchané Akumulátor je vybitý	Nádobu vyprázdnite Mikrofiltry vyčistite, prípadne vymeňte Odstráňte blokujúce predmety Akumulátor nechajte nabiť

Vybratie akumulátora

Akumulátory z prístroja vyberte iba po úplnom vybití (t.j. nechajte vysávač v chode tak dlho, kým sa jeho motor nezastaví). Vyskrutkujte skrutky a otvorte vysávač. Postupne odpojte prírodné vodiče a akumulátory vyberte (obr.11).

Výmenu súčiastok, ktorá vyžaduje zásah do elektrických častí spotrebiča, môže vykonať iba špecializovaný servis! Nedodržaním pokynov výrobcu zaniká právo na zaručnú opravu!

VII. TECHNICKE UDAJE

Napätie (V)

uvedené na typovom štítku spotrebiča

Príkon (W)

uvedený na typovom štítku spotrebiča

Spotrebič ochranej triedy

II.

Akumulátor

4,8 V

Sieťový adaptér

230 V~ / 6,4 V=, 1,5 W, 200 mA

Deklarovaná hodnota emisie hluku tohto spotrebiča je 74 dB, čo predstavuje hladinu „A“ akustického výkonu vzhľadom na referenčný akustický výkon 1 pW.

Výrobca si vyhradzuje právo na zmenu technickej špecifikácie výrobku.

Výrobca si vyhradzuje nepodstatné zmeny štandardného vyhotovenia, ktoré nemajú vplyv na funkciu výrobku.



VAROVANIE: NEVYSTAVUJTE SPOTREBIČ DAŽĎU ALEBO VLHKOSTI, ABY STE PREDIŠLI VZNIKU POŽIARU ALEBO ÚRAZU ELEKTRICKÝM PRÚDOM. PRED OPRAVOU ALEBO VŽDY, KEĎ SPOTREBIČ NEPOUŽÍVATE, VYPNITE HO ZO ZÁSUVKY V PRÍSTROJI NIESÚ ŽIADNE ČASTI OPRAVITEĽNÉ SPOTREBITEĽOM. VŽDY SA OBRACAJTE NA KVALIFIKOVANÝ AUTORIZOVANÝ SERVIS. SPOTREBIČ JE POD NEBEZPEČNÝM NAPÄTÍM.

Informácie o ochrane životného prostredia

Urobili sme to najlepšie pre zníženie množstva obalov a zaistili sme ich jednoduché rozdelenie na 3 materiály: lepenka, papierová drť a rozťahnutý polyetylén. Tento prístroj obsahuje materiály, ktoré môžu byť po demontáži špecializovanou spoločnosťou recyklované. Dodržujte prosím miestne nariadenia týkajúce sa nakladania s baliacimi materiálmi, vybitými batériami a starým zariadením.

Likvidácia starého elektrozariadenia a použitých batérií a akumulátorov



Tento symbol na výrobku, jeho príslušenstve alebo na jeho obale označuje, že výrobkom nesmie byť nakladané ako s domácim odpadom. Po skončení životnosti odovzdajte prosím výrobok alebo batériu (ak je priložená) v príslušnom mieste spätného odberu, kde bude vykonaná recyklácia tohto elektrozariadenia a batérií. V Európskej únii a v ostatných európskych krajinách existujú miesta spätného odberu odsluženého elektrozariadenia.

Tým, že zaistíte správnu likvidáciu výrobku, môžete predísť možným negatívnym následkom pre životné prostredie a ľudské zdravie, ktoré sa môže v opačnom prípade prejavovať ako dôsledok nesprávnej manipulácie s týmto výrobkom alebo batériou, alebo akumulátorom. Recyklácia materiálov prispieva k ochrane prírodných zdrojov. Z tohto dôvodu prosím nevyhadzujte odslužené elektrozariadenie a batérie / akumulátory do domového odpadu.

Informácie o tom, kde je možné odslužené elektrozariadenie zadarmo odložiť, získate u vášho predajcu, na obecnom úrade alebo na webe www.avidom.sk. Informácie o tom, kde môžete bezplatne odovzdať použité batérie alebo akumulátory, získate aj u vášho predajcu, na obecnom úrade a na webe www.sewa.sk.

Dovozca zariadenia je registrovaný u kolektívneho systému ENVIDOM (pre recykláciu elektrozariadení) au kolektívneho systému SEWA, a.s. (pre recykláciu batérií a akumulátorov).

Výrobca: Hyundai Corporation, Seoul, Korea

Výhradný dovozca: ETA - Slovakia, spol s r.o., Stará Vajnorská 8, 831 04, Bratislava 3

I. SAFETY PRECAUTIONS

- Before the first use, read the instructions for use carefully, look at the picture and store the instructions for use for the future.
- Check whether the data on the type label correspond with the voltage in your electric power socket.
- This appliance can be used by children aged from 8 years and above and persons with reduced physical, sensory or mental capabilities or lack of experience and knowledge if they have been given supervision or instruction concerning use of the appliance in a safe way and understand the hazards involved. Children shall not play with the appliance. Cleaning and user maintenance shall not be made by children without supervision. Children younger than 8 years must be kept out of reach of the appliance and its power cord.
- If the power cord of the charger is corrupted, it has to be replaced by the manufacturer, its service technician or a similarly qualified person so as to prevent dangerous situations.
- Never use the appliance if its power cord or charger is damaged, if it does not work properly, if it fell down and was damaged and it is leaking. In this case take the appliance to a special service to check its safety and proper function
- Always unplug the appliance from power supply if you leave it unattended and before assembly, disassembly or cleaning.
- **The product is intended for home use and similar (in shops, offices and similar workplaces, in hotels, motels and other residential environments, in facilities providing accommodation with breakfast). It is not intended for commercial use!**
- **Do not put the suction hole of the vacuum cleaner or the accessories close to your eyes and ears and do not insert them into any body orifices!**
- **Never immerse the charger, the battery and the motor part of the vacuum cleaner into water (even partially) and protect them against humidity!**
- Install the holder, the vacuum cleaner and the appliance within sufficient distance from flammable objects (e.g. **curtains, drapes, wood, etc.**), heat sources (e.g. **oven, stove, etc.**) and wet surfaces (e.g. **sinks, wash-basins, etc.**).
- Make sure that the power cord of the charger does not hang freely over an edge of a working table where children could reach it.
- Plug the battery charger to a socket with alternate current only.
- For charging the battery of the vacuum cleaner, use only the specific charger.
- Use the charger in a room only.
- Before cleaning the charger, unplug it from the electric socket.
- Always switch off the vacuum cleaner when charging the battery and after the vacuum cleaner was used.
- When the battery is charged, the charger is hot which is a normal condition.
- Charge the battery at standard room temperature.
- Do not charge the battery if electrolyte is leaking from it.
- Do not expose the battery to temperatures exceeding 50 °C. This will prevent damage of the battery.

- Leaking of electrolyte from the battery is caused by overloading the vacuum cleaner or by using the vacuum cleaner at extremely hot temperature. If you are splashed with electrolyte, wash the affected place with water and soap and rinse it with lemon juice with vinegar. In eye contamination, rinse the affected eye for a couple of minutes with clean water and seek medical advice immediately.
- Do not throw the battery into fire. There is a risk of explosion!
- Do not connect the contacts of the battery or the charger! If you do not use a battery, keep it away from metal objects, such as paperclips, coins, keys, nails, screws or other small metal objects that can cause short circuit of the battery connectors. Short circuit of the battery connectors can cause burn or fire.
- Before you start using the vacuum cleaner, please check that all the blocking mechanisms are in the right position.
- **Never vacuum without a properly inserted filter protector and filters!**
- **Never use (switch on) the vacuum cleaner if it is placed in the holder and it is being charged!**
- The vacuum cleaner is not suitable for vacuuming substances that can harm the human health.
- Do not vacuum sharp objects (e.g. **glass, shatter**), hot, flammable, explosive objects (e.g. **ash, hot cigarette butts, gasoline, thinners, aerosol vapours**) or greases (e.g. **fats, oils**). Vacuuming these objects may lead to damage of the filters or the vacuum cleaner.
- When vacuuming some kinds of carpets, upholstery fabrics, etc., electrostatic discharge may occur which is not dangerous for the user.
- Pores of the filter may be clogged when vacuum cleaning very fine dust (e.g. **fine sand, cement dust, plaster**). Thus, air permeability will be reduced and the suction performance will drop. In this case, the container has to be emptied and the filter cleaned.
- Do not insert fingers or other things to input and output vents of the appliance. If the openings/elements for air flow are clogged (e.g. the accessories), turn the appliance off and remove the clogging.
- If you need to use the extension cord, it has to be uncorrupted and it has to comply with the valid safety standards.
- Regularly check the inlet of charging adapter!
- Never use the appliance for any other purpose than for the intended purpose described in these instructions for use!
- In order to ensure safety and proper function of the appliance, use only original spare parts and accessories approved by the manufacturer.
- The manufacturer is not responsible for damage caused by improper use of the appliance and the accessories and its guarantee for the appliance does not apply in situations when the safety warnings above are not complied with. Failure to replace or maintain all filters regularly according to the instructions in Chapter III. and also using non-original filters, the properties of which resulted in failure or damage of the vacuum cleaner, is also understood to be improper use of the appliance.

II. EQUIPMENT AND ACCESSORIES OF VACUUM CLEANER (Fig. 1).

A – vacuum cleaner

A1 – ON–OFF button

A2 – light signaling

A3 – container lock button

A4 – holder

A5 – power supply socket

B – dust container

B1 – filter

B2 – filter protector

C – holder

D – brush adapter

E – slot adapter

F – rubber scraper

G – charged

III. PREPARATION AND USE OF THE VACUUM CLEANER

Remove all the packing material, take out the vacuum cleaner and the accessories.

Fastening of the holder to the wall

Fasten the holder **C** close enough to the electric socket using bonding material (Fig.3). Make sure that there is no electric, telephone, plumbing fittings under the plaster at the place of mounting the holder. You can also place the holder on a horizontal surface, such as a table, etc. Holder must be placed or fixed in flat position otherwise vacuum cleaner can fall down and caused injury. Then slide the vacuum cleaner **A** to the holder together with the accessories (**D, E, F**).

Charging the battery

It is necessary to charge the accumulator at least 14 to 16 hours before first use. Plug the adaptor **G** into the el. mains. Slide the connector of the adaptor lightly into the socket **A5** in the cleaner (placed in holder **C**). The operation of charging of the accumulator is indicated by the indicator **A2** (pic. 6). The accumulator is usually fully charged after approx. 10 hrs and gives operation time for. 13 minutes. Turn the cleaner off before charging! Maximum charging time is 10 hours, do not exceed this time!

CAUTION

- Do not charge the battery for more than 24 hours!
- If you charge the battery for the first time or after long storage, about 60 % of its total capacity is charged. After repeated discharge and repeated recharge the battery is charged to 100 %.
- Let the charger cool down for at least **15 minutes** between charging.
- After completing hard work or in hot environment, the battery may be too hot for charging. Let the battery cool down before charging.
- The control light **A2** does not provide any information about how much the battery is charged.

Using the vacuum cleaner

Disconnect the charger connector from the socket **A5** and remove the vacuum cleaner from the holder. Choose suitable accessories (**D, E, F**) according to the type of the cleaned surface. Slide the selected adapter end-to-end to the hole in the dust container **B** (Fig. 4). You can turn the vacuum cleaner on and off by the switch **A1** (Fig. 6). Let the vacuum cleaner recharge as soon as its suction performance is weaker.

In everyday use of the appliance, let the vacuum cleaner connected to the charger. In this way the appliance will always be fully loaded. Battery overcharging is not possible. If you are not present for longer time (more than one day), remove the charger from the electric socket to save energy.

Vacuuming dry impurities

Select the suitable accessories (**D** - brush adapter for cleaning fine surfaces, **E** - slot adapter for cleaning corners and narrow gaps). Slide the selected adapter end-to-end to the hole in the dust container **B**. Remove the adapter in the opposite direction.

Vacuuming wet impurities

Slide the adapter (**F** - rubber scraper) end-to-end to the hole in the dust container **B**. Push the scraper slightly to the surface that you want to clean and hold the vacuum cleaner tilted in the angle of about 30 degrees. Make sure that the scraper is constantly in contact with the surface during vacuum cleaning (Fig. 5).

CAUTION

- When vacuuming wet impurities, the vacuum cleaner cannot be turned with the dust container upside down, laid down or bent to one side or shaken.
- If the level of the liquid in the container reaches the maximum gauge (it's max 200 ml), stop vacuuming the liquid.
- After every use of the vacuum cleaner for vacuuming liquids or wet impurities empty and wipe thoroughly the container, the protector and the filter before you put it in the holder.

Emptying the dust container

If the amount of impurities in the container reaches the **MAX** gauge, it has to be emptied. Release locking of the container **B** by pressing the **A3** button and remove it from the vacuum cleaner by tilting (Fig. 7). Pull out the filter **B1** and the filter protector **B2** from the container (Fig. 8), then place the container over a dustbin and empty it into common municipal waste (Fig. 9). Slide the protector and the filter back to the container end-to-end. Put the container to the vacuum cleaner in the opposite direction and secure it by snapping in the locking button **A3**. For sanitary reasons we recommend emptying the container outside housing premises.

Cleaning the dust container and cleaning the filter

After about 5 emptying of the container we recommend complete cleaning of the suction system from the settled dust. Clean all parts (i.e. the container, the filter protector and the filter) in running lukewarm water (e.g. using a cloth or a soft brush) and let it dry completely (Fig. 10). Re-assemble individual parts in the opposite direction after it is completely dry.

Filter replacement

Disassemble the movable parts of the cleaner for changing of the filter (pic. 8). Slide the new filter on and fix it thoroughly reversely.

Storing accessories

You may put the accessory (**D**, **E**, **F**) into the holder **C**, onto a safe place. Store the adaptor **G** on a safe, dry and dustless place inside the house, keep it out of reach of children and persons sui juris.

IV. MAINTENANCE

Disconnect the charger from the appliance before any maintenance. Store the vacuum cleaner at a dry place, far enough from heat sources (e.g. **fireplace, stove, heating element**) and protect it against weather conditions (e.g. **rain, sunshine**). Treat the surface of the vacuum cleaner and the charger (only when disconnected from the electric socket) with a wet cloth, do not use abrasive and aggressive cleaning agents! Never dry plastic moldings over a heat source (e. g. **heater, electric/gas stove**).

CAUTION

- The maximum suction effect will be reached by a clean filter and an empty container.
- Do not use any aggressive washing or cleaning agents or hot water to clean the filter.
- The filter is not intended for washing in a dishwasher.
- Cleaning the filter will not restore its original colour, but it will restore its filtration properties.
- Neglecting filter cleaning may lead to breakdown of the vacuum cleaner!
- Make sure that the binding surfaces and sealing elements are functional.
- We recommend replacing the filter twice a year or when it cannot be cleaned properly or if it is damaged. You can buy a replacement filter in the elektro shop chain.

V. TROUBLESHOOTING

Problem	Cause	Solution
Motor won't start	The battery is discharged The „ON-OFF“ button is not switched on	Recharge the battery Press the “ON-OFF ” button
The container cannot be fixed to the vacuum cleaner	The parts of the filtration system not inserted properly in the container	Check / correct insertion of the protector and the filter in the container
The suction performance is not sufficient	Dust container full Clogged filter The accessories are blocked The battery is discharged	Empty the container Clean or replace the filter Remove the blocking objects Recharge the battery

Removal of the battery

Remove the batteries from the appliance only when they are completely discharged (i.e. let the vacuum cleaner running until its motor stops). Screw out all bolts and open the vacuum cleaner. Gradually disconnect the lead-in wires of batteries and remove the battery (Fig.11).

Replacement of parts that require intervention in the electric part of the appliance must be carried out by a specialized service! Failure to comply with the instructions of the manufacturer will lead to expiration of the right to guarantee repair!

VII. TECHNICAL DATA

Voltage (V)	specified on the type label of the appliance
Input (W)	specified on the type label of the appliance
Protection class appliance	II.
Battery	4,8 V
Charged	230 V~ / 6,4 V=, 1,5 W, 200 mA
Noise level	74 dB (A)

We reserve the right to change technical specifications.

The manufacturer reserves the right for any insignificant deviations from the standard finished product which do not have any effect on the functioning of the product.



WARNING: Do not use this product near water, in wet areas to avoid fire or injury of electric current. Always turn off the product when you don't use it or before a revision. There aren't any parts in this appliance which are reparable by consumer. Always appeal to a qualified authorized service. The product is under a dangerous tention.

Old electrical appliances, used batteries and accumulators disposal



This symbol appearing on the product, on the product accessories or on the product packing means that the product must not be disposed as household waste. When the product/ battery durability is over, please, deliver the product or battery (if it is enclosed) to the respective collection point, where the electrical appliances or batteries will be recycled. The places, where the used electrical appliances are collected, exist in the European Union and in other European countries as well. By proper disposal of the product you can prevent possible negative impact on environment and human health, which might otherwise occur as a consequence of improper manipulation with the product or battery/ accumulator. Recycling of materials contributes to protection of natural resources. Therefore, please, do not throw the old electrical appliances and batteries/ accumulators in the household waste. Information, where it is possible to leave the old electrical appliances for free, is provided at your local authority, at the store where you have bought the product. Information, where you can leave the batteries and accumulators for free, is provided to you at the store, at your local authority.

I. BIZTONSÁGTECHNIKAI FIGYELMEZTETÉS

- Az első üzembe helyezés előtt figyelmesen olvassa el a kezelési útmutatót, tekintse meg az ábrákat, és az útmutatót gondosan őrizze meg szükség esetére.
- Ellenőrizze, hogy a típuscímkén szereplő feszültségadat megegyezik-e a hálózati dugaszolóaljzat feszültségével.
- A készüléket 8 éven felüli gyermekek, illetve csökkent fizikai, érzékelési vagy szellemi képességekkel rendelkező, vagy a készülék működtetésében járatlan személyek is használhatják, amennyiben ezt felügyelet mellett teszik, illetve ismerik a készülék biztonságos működtetésének módját és az azzal járó veszélyeket. A gyermek ne játszon a készülékkel! Felügyelet nélkül a gyermek nem végezheti el a készülék tisztítását, karbantartását!. 8 évnél fiatalabb gyermekek csak a készülék és csatlakozó vezetéke hatósugarán kívül tartózkodhatnak.
- Ha a készülék csatlakozóvezetéke megsérül, akkor azt a gyártó cég, annak szervíz szakembere vagy hasonló minősítéssel rendelkező más személy cserélje ki, hogy elkerüljük ezzel veszélyes helyzet kialakulását.
- Ne használja a készüléket, ha annak csatlakozóvezetéke vagy villásdugója sérült, ha nem működik rendesen, ha az leesett és megsérült. Ilyen esetekben a készüléket adja át szakszervizi vizsgálatokra, annak biztonságossága és helyes működése ellenőrzése céljából.
- Mindig válassza le a készüléket az elektromos hálózatról, ha a készülék felügyelet nélkül marad, továbbá annak beszerelése, leszerelése vagy tisztítása előtt.
- A termék otthoni és hasonló (üzletekben, irodákban és más hasonló munkahelyeken, szállodákban, motelekben és más hasonló helyiségekben, „bed and breakfast“ típusú szállodákban) használatra szánt! Nem kereskedelmi használatra!
- **A porszívó szívócsövének nyílását, illetve a tartozékait ne tartsa a szeméhez, a füléhez és ne dugja semelyik testnyílásába!**
- **A porszívó hálózati töltőjét, akkumulátorát és motoros részét sose merítse vízbe (részben se) és védje a nedvességtől!**
- A fogantyút, a porszívót és a tartozékokat gyúlékony tárgyaktól (pl. **függönyök, drapériák, fa stb.**), hőforrásoktól (pl. **kályha, tűzhely stb.**) és nedves felületektől (pl. **mosogató, mosdó stb.**) megfelelő távolságra szerelje össze.
- Akadályozza meg, hogy a hálózati töltő csatlakozóvezetéke szabadon lógjon a munkafelület élén, ahol elérhetnék a gyerekek.
- Az akkumulátor hálózati töltőjét csak váltóáramú hálózati dugaszolóaljzatba dugja.
- A porszívó akkumulátorának feltöltéséhez csak hálózati töltőt használjon!
- A hálózati töltőt csak helyiségben használja.
- Mielőtt a hálózati töltő tisztításához látna, húzza ki a hálózati dugaszolóaljzattól.
- A porszívót mindig kapcsolja ki, amikor az akkumulátor töltés alatt áll, valamint használat után.
- Az akkumulátor töltés közben mindig meleg, ami teljesen normális állapot.

- Az akkumulátor töltését végezze szokásos szobahőmérsékleten.
- Az elektrolit szivárgását az akkumulátorból a porszívó túlterhelése vagy a porszívó extrém magas hőmérsékleten való használata okozza. Ha bepiszkítja az elektrolitot, mossa meg az érintett felületet vízzel és szappannal, és öblítse le citromlé ecettel. Szembe kerülés esetén öblítse ki az érintett szemet néhány percig tiszta vízzel, és azonnal forduljon orvoshoz.
- Az akkumulátort ne dobja tűzbe. Robbanásveszélyes!
- Ne töltsön olyan akkumulátort, amelyből szivárog az elektrolit.
- Ne tegye ki az akkumulátort 50 °C-nál magasabb hőmérsékletnek. Ezáltal megelőzi az akkumulátor megkárosodását.
- Az akkumulátor valamint a hálózati töltő érintkezőit ne kapcsolja össze! Amennyiben az akkumulátort nem használja, tartsa távol olyan fémtárgyaktól, mint az irodai kapcsok, érmék, kulcsok, kiscsavarok vagy más apró fémtárgyak, amelyek az akkumulátor érintkezőinek rövidzárlatát okozhatják. Az akkumulátor érintkezőinek kölcsönös rövidzárata égési sérüléseket vagy tüzet okozhat.
- A porszívó bekapcsolása előtt ellenőrizze, hogy valamennyi rögzítő mechanizmus megfelelő helyzetben van-e.
- **Sose porszívózzon helyesen elhelyezett szűrővédő és porszűrők nélkül!**
- **Sose használja (kapcsolja be) a porszívót, amíg a tartóban van és töltés alatt áll!**
- A porszívó nem alkalmas az emberi egészségre káros anyagok porszívózására.
- Ne porszívózzon éles tárgyakat (pl. **üveget, cserepeket**), forró, tűzveszélyes, robbanásveszélyes közegeket (pl. **hamut, égő cigarettacsikkeket, benzint, hígítókat és aeroszol gőzöket**), de kenőanyagokat sem (pl. **zsírokat, olajokat**). Ezek az anyagok porszívózásakor a porszűrők illetve a porszívó megkárosodását okozhatják.
- Némely szőnyegfajta, huzatanyag stb. porszívózásakor elektrosztatikus kislülés keletkezhet, amely nem veszélyezteti a felhasználó egészségét.
- Nagyon finom porok (pl. **finom homok, cementpor, vakolatok**) porszívózásakor ezek az anyagok eltömhetik a porszűrő pórusait. Ezzel csökken az átáramló levegő mennyisége és csökken a szívóteljesítmény. Ilyen esetben ki kell üríteni az edényt és ki kell cserélni a porszűrőt.
- Ne dugja be az ujját vagy más tárgyat a porszívó bevezető és kivezető nyílásaiba. Ha mégis eltömődik a nyílás vagy a levegővezető alkatrészek (pl. tartozékok), akkor kapcsolja ki a porszívót és távolítsa el teljesen az eltömődés okát.
- Hosszabbító vezeték használata esetén fontos, hogy az ne legyenek sérültek és megfeleljenek az érvényes biztonsági szabványoknak.
- A készüléket soha ne használja más célokra, csak rendeltetés szerűen és az útmutató leírásának megfelelően!
- A készülék biztonsága és helyes működése érdekében használjon mindenkor eredeti tartalék-alkatrészeket és a gyártó cég által jóváhagyott tartozékokat.
- A gyártó cég nem felel a készülék és tartozékai helytelen használatából eredő károkért és nem garanciaköteles a fenti biztonsági előírások be nem tartása esetén. A készülék helytelen használatának tekintjük többek között valamennyi szűrők rendszeres cseréjének illetve karbantartásának elhanyagolását a III. fejezetben közölt utasítások szerint, valamint nem eredeti szűrők használatát, amelyek tulajdonságai a porszívó üzemzavaráért vagy megkárosodásáért felelősek.

II. A PORSZÍVÓ FELSZERELTSÉGE ÉS TARTOZÉKAI (1. sz. ábra)

A – porszívó

A1 – ON-OFF kapcsoló

A2 – fényjelzés

A3 – az edény rögzítő nyomógombja

A4 – tartófogantyú

A5 – csatlakozó nyílás

B – porgyűjtő edény

B1 – HEPA szűrő

B2 – szűrővédő

C – tartó

D – kefék szívófej

E – réstisztító szívófej

F – gumitörlő

G – hálózati töltő

III. A PORSZÍVÓ ELŐKÉSZÍTÉSE ÉS HASZNÁLATA

Távolítson el valamennyi csomagolóanyagot, vegye ki a porszívót és a tartozékait.

A tartó falra rögzítése

A hálózati dugaszolóaljzathoz elégséges közelségben rögzítse a **C** tartót a kapcsolóanyagok segítségével (3. sz. ábra). Ügyeljen arra, hogy a tartó felfüggesztésének helyén, a vakolat alatt ne legyen falba szerelt (pl. áram-, telefon- vagy víz-) vezeték. Az állványt el lehet helyezni vízszintes felületre is, mint például az asztal, stb. Az állványt egy egyenes felületre kell elhelyezni. Ha a felület, amelyre az állványt elhelyezte nem egyenes, az a porszívó leeséséhez, vagy sérüléséhez vezethet. Ezt követően az **A** porszívót a tartozékokkal (**D**, **E**, **F**) együtt tolja be a tartóba.

Az akkumulátor töltése

A készülék első használata előtt szükséges az akkumulátort legalább 14 – 16 órán keresztül tölteni. A hálózati adaptert **G** dugja be az elektromos konnektorba. Dugja be az adaptert a porszívón lévő aljzatba **A5** (a tartóba **C**). Az akkumulátor töltését az **A2**-es fényjelző (6. ábra) jelzi. Általában úgy 10 óra elteltével fel van töltve teljesen az akkumulátor és biztosítja a készülék 13 perces működését. Töltes előtt kapcsolja ki a porszívót. Maximális töltési idő 10 óra. Ne lépje túl ezt az időt!

FIGYELEM

- Az akkumulátort ne töltsen több mint 24 órán át!
- Ha az akkumulátort első alkalommal vagy hosszú idejű tárolás után tölti fel, a teljes kapacitásának kb. 60 % mértékű feltöltésére kerül sor. Ismételt lemerülés és újbóli feltöltés után az akkumulátor 100 % mértékben feltöltődik.
- A feltöltések közt a hálózati töltőt pihentesse legalább **15 percig**.
- A megterhelő munka vagy meleg környezetben történő használat után az akkumulátor túlforrósodhat. Hagyjuk kihűlni az akkumulátort az újabb feltöltés előtt.
- Az **A2** kontrollfény nem nyújt semmifajta információt arról, milyen mértékben töltődött fel a porszívó akkumulátora.

A porszívó használata

Válassza le a hálózati töltő konnektorát az **A5**- nyílásról és vegye ki a porszívót a tartójából (11. sz. ábra). A porszívózandó felszín típusától függően válassza ki a megfelelő tartozékokat (**D**, **E**, **F**). A kiválasztott szívófejet dugja be ütközésig a **B** porgyűjtő edény nyílásába (4. sz. ábra). A porszívót az **A1** (6. sz. ábra) kapcsolóval kapcsolja be és ki. A porszívót azonnal tölts fel, amint gyöngül a szívóteljesítmény. A készülék mindennapos használata esetén hagyja a porszívót a hálózati töltőre kapcsolva. Ezáltal a készülék mindig teljesen fel lesz töltve. Az akkumulátor túltöltődése akadályozva van. Amennyiben hosszabb ideig (több mint három napig) nem lesz a közelében, húzza ki a hálózati töltőt a dugaszolóaljzatból, energiaspórolás céljából.

Száraz szennyeződések porszívózása

Válassza ki a megfelelő tartozékokat (**D** – kefésszívófej a finom felületek tisztítására, **E** – réstisztító szívófej a sarkak és szűk hézagok tisztítására). A kiválasztott szívófejet dugja bele ütközésig a **B** porgyűjtő edény nyílásába. A szívófejet ellenkező irányban vesszük le róla.

Nedves szennyeződések porszívózása

A szívófejet (**F** – gumitörlő) dugja be ütközésig a **B** porgyűjtő edény nyílásába. A törlőt óvatosan nyomja rá arra a felületre, amit tisztítani szeretne, és a porszívót tartsa kb. 30 fokos szögben meghajlítva. Ügyeljen arra, hogy a törlő porszívózás közben folyamatosan érintkezzen a felszínnel (5. sz. ábra).

FIGYELEM

- Nedves szennyeződések porszívózása esetén nem engedélyezett a porszívó megfordítása úgy, hogy a porgyűjtő edény felfelé kerüljön, az egyik oldalára helyezése, oldalra döntése, illetve rázása.
- Amennyiben a folyadék mennyisége az edényben eléri a maximum jelzést, hagyja abba a folyadék porszívózását (MAX 200 ml).
- A porszívó edényét minden folyadék vagy nedves szennyeződés porszívózása után ürítse ki, és a szűrővédőt és a szűrőt alaposan szárítsa meg, mielőtt berakná a porszívót a tartójába.

A porgyűjtő edény kiürítése

Ha a szennyeződések mennyisége az edényben eléri a **MAX.** jelölést, ki kell üríteni. Az **A3** nyomógomb megnyomásával meglazítja a **B** edény rögzítését és kibillentésével kiveszi a porszívóból (7. sz. ábra). Az edényből húzással eltávolítja a **B1** szűrőt és a **B2** szűrővédőt (8. sz. ábra), ezt követően az edényt a szemetes kosár fölé a szokásos háztartási hulladékba üríti (9. sz. ábra). A szűrővédőt és a porszűrőt ismét ütközésig rakja vissza az edénybe. Az edényt ellenkező sorrendben helyezze vissza a porszívóba és rögzítse az **A3** rögzítő nyomógomb bekattintásával. Higiéniai okokból az edény kiürítését laktéren kívül ajánlatos elvégezni.

A porgyűjtő edény és a porszűrők tisztítása

A porgyűjtő edény kb. ötszöri kiürítése után ajánlott a szívórendszernek a leülepedett portól való teljes megtisztítása. Valamennyi alkotórészt (tehát edényt, szűrővédőt és porszűrőt) tisztítson meg langyos folyó víz alatt (pl. rongy, esetleg finom kiskefe segítségével) és hagyja tökéletesen megszáradni (10. sz. ábra). Miután tökéletesen megszáradtak, az egyes alkotórészeket ellenkező sorrendben helyezze vissza a porszívóba.

FIGYELEM

- A maximális szívóhatást mindig tiszta porszűrővel és üres porgyűjtő edénnyel érjük el.
- A szűrők tisztításához ne használjon agresszív mosó- vagy mosogatószeret, se forró vizet.
- A szűrő nem mosható edénmosogató-gépben.
- A szűrők tisztítás után nem kapják vissza eredeti színüket, azonban szűrőképességüket igen.
- A szűrők tisztításának elhanyagolása a porszívó meghibásodását okozhatja!
- Ügyeljen arra, hogy az egymással érintkező felületek és tömítőelemek működőképeseek legyenek.
- A szűrő cseréje évente 2x ajánlott, illetve akkor, amennyiben már nem tisztítható alaposan, vagy amennyiben sérült. Tartalék porszűrőt az elektromossági üzlethálózatában vásárolhat.

Szűrő csere

Szűrő cseréjéhez szedje szét a porszívó mozgatható részeit (8.ábra). Tegye rá az új szűrőt és fordított sorrendben rögzítse rá megfelelően.

A tartozékok tárolása

A tartozékokat (D,E,F) beteheti az állványba C, vagy tárolja biztonságos helyen. A hálózati adaptert G tárolja biztonságos, száraz és pormentes helyen a házon belül, és mindenképpen távol a gyerekektől és magatehetetlen emberektől.

IV. KARBANTARTÁS

Minden karbantartás előtt válassza le a készülékről a hálózati töltőt. A porszívót mindig száraz helyen tárolja, a hőforrásoktól (pl. **kandallótól, kályhától, fűtőtesttől**) megfelelő távolságban és ne tegye ki külső légköri behatásoknak (pl. **esőnek, napsütésnek**). A porszívó és a hálózati töltő felületét (csak abban az esetben, ha ki van húzva a hálózati dugaszolóaljzatból) puha, nedves ruhával ápolja, ne használjon durva és agresszív tisztítószereket! A préselt műanyagdarabokat sose szárítsa hőforrás (pl. **kályha, el./gáztűzhely**) felett.

V. PROBLÉMA MEGOLDÁSOK

Hibajelenség	Oka	Eltávolítása
A motor nem kapcsol be	Az akkumulátor lemerült Az „ON-OFF” kapcsoló nincs bekapcsolva	Töltse fel az akkumulátort Nyomja meg a kapcsoló „ON-OFF” nyomógombját
Az edény nem rögzíthető a porszívóra	A szűrőrendszer rosszul behelyezett részei az edényben	Ellenőrizze/igazítsa helyre a szűrővédő és a szűrő behelyezését az edénybe
Nem elégséges szívóteljesítmény	A porgyűjtő edény tele van Eltömődött porszűrő A tartozékok eltömődtek Az akkumulátor lemerült	Ürítse ki az edényt Ürítse vagy cserélje ki a szűrőt Távolítsa el az eltömődést okozó tárgyakat Töltse fel az akkumulátort

Az akkumulátor kivétele

Az akkumulátort a készülékből csak a teljes lemerülés után vegye ki (tehát hagyja a porszívót olyan sokáig üzemben, amíg a motor le nem áll). Csavarja ki a csavarokat és nyissa ki a porszívót. Fokozatosan húzza ki az akkumulátor csatlakozó vezetőkeit és vegye ki az akkumulátort (11 sz. ábra).

Az olyan alkatrész cseréjét, amely során be kell avatkozni a készülék elektromos részébe, csak szakszerviz végezheti el! A gyártói utasítások be nem tartása a garancia-kötelezettségek megszűnését vonja maga után!

VII. MŰSZAKI ADATOK

Feszültség (V)	értéke a készülék típuscímkéjén található
Teljesítményfelvétel (W)	értéke a készülék típuscímkéjén található
A készülék érintésvédelmi osztálya	II.
NiMh (db) akkumulátor	4,8 V
Zajkibocsátási érték dB (A)	74
Hálózati töltő	230 V~ / 6,4 V=, 1,5 W, 200 mA
Zajszint	74 dB (A)

A gyártó fenntartja a termék műszaki specifikációinak módosítását.

A gyártó fenntartja magának a jogot a standard kivitellel szembeni lényegtelen, a termék működését nem befolyásoló eltérések alkalmazására.



FIGYELEM: TŰZ VAGY ÁRAMÜTÉS ELKERÜLÉSE ÉRDEKÉBEN NE TEGYE KI A KÉSZÜLÉKET ESŐ VAGY NEDVESSÉG HATÁSÁNAK. HASZNÁLATON KÍVÜL VAGY JAVÍTÁS ELŐTT MINDIG HÚZZA KI A KÉSZÜLÉKET AZ ELEKTROMOS HÁLÓZATBÓL. A KÉSZÜLÉK NEM TARTALMAZ A FELHASZNÁLÓ ÁLTAL JAVÍTHATÓ ALKATRÉSZEKET. MINDIG FORDULJON SZAKSZERVIZHEZ. A KÉSZÜLÉK VESZÉLYES FESZÜLTSG ALATT VAN.

Környezetvédelmi információk

Megtettünk lehető legjobbat a csomagolóanyagok mennyiségének csökkentése érdekében: lehetővé tettük azok egyszerű szétválasztását 3 anyagra: kartonpapír, papírzúzalék és olvasztott polipropilén. A készülék olyan anyagokat tartalmaz, amelyek szétszerelés után speciális üzemekben újrahasznosíthatók. Kérjük, tartsa be a csomagolóanyagok, kimerült elemek és régi berendezések kezelésére vonatkozó helyi előírásokat.

Használt elektromos berendezések, elemek és akkumulátorok megsemmisítése



Ez a jel a készüléken, annak tartozékain vagy csomagolásán azt jelöli, hogy ezt a terméket nem szabad a többi háztartási hulladékkal azonos módon kezelni. Élettartamának letelte után a terméket vagy az elemet (amennyiben tartalmaz) adja le az illetékes hulladékgyűjtő helyen, ahol az elektromos berendezést és elemet újrahasznosítják. Az Európai Unióban és a többi európai államban vannak gyűjtőhelyek a kiszolgált elektromos berendezések számára. A termék megfelelő módon történő megsemmisítésével nagyban hozzájárul a nem megfelelő hulladékkezelés által a környezetet és az emberi egészséget veszélyeztető kockázatok megelőzéséhez.

Az anyagok újrafeldolgozásával megőrizhetők természeti erőforrásaink. Ezért kérjük, ne dobja a kiszolgált elektromos berendezést és elemet/akkumulátort a háztartási hulladék közé. A kiszolgált elektromos berendezések ingyenes elhelyezésére vonatkozó információkért forduljon eladójához, a községi hivatalhoz. A használt elemek és akkumulátorok ingyenes elhelyezésére vonatkozó információkat szintén az eladójától, a községi hivaltól.

Gyártja: Hyundai Corporation, Seoul, Korea

I. OSTRZEŻENIA DOTYCZĄCE BEZPIECZEŃSTWA

- Przed pierwszym wprowadzeniem urządzenia do eksploatacji przeczytaj dokładnie instrukcję obsługi, przeglądaj rysunki i instrukcję zachowaj do późniejszego wglądu. Wskazówki w instrukcji należy uważać za część urządzenia i przekazać jakiegokolwiek następnemu użytkownikowi urządzenia.
- Skontroluj, czy dane na tabliczce odpowiadają napięciu w Twoim gniazdku elektrycznym.
- Z urządzenia mogą korzystać dzieci powyżej 8 roku życia, oraz osoby z ograniczonymi zdolnościami fizycznymi, sensorycznymi lub umysłowymi, a także nieposiadające wiedzy lub doświadczenia w użytkowaniu tego typu urządzeń pod warunkiem, że będą one nadzorowane lub zostaną poinstruowane na temat bezpiecznego korzystania z tego urządzenia oraz zagrożeń wiążących się z jego używaniem. Bawienie się urządzeniem jest zabronione dzieciom. Czyszczenie i konserwacja bez nadzoru dorosłych jest dzieciom zabroniona. Dzieci do lat 8 muszą trzymać się z dala od urządzenia i jego przewodu.
- Jeżeli adapter ładujący zasilający urządzenia jest uszkodzony, musi być wymieniony przez producenta, przez technika serwisowego lub osobę kwalifikowaną, aby nie dopuścić tak do powstania niebezpiecznej sytuacji.
- Nie używaj urządzenia, jeśli jest uszkodzony adapter ładujący, wtyczka lub urządzenie nie działa prawidłowo, upadło na ziemię, posiada widoczne znaki uszkodzenia lub jest nieszczelne. W takich przypadkach, zanieś urządzenie do autoryzowanego serwisu celem sprawdzenia funkcji bezpieczeństwa i prawidłowego działania.
- Zawsze należy odłączyć urządzenie od adapter ładujący zasilania, jeśli jest pozostawione bez opieki, przed montażem, demontażem lub czyszczeniem
- Produkt przeznaczony jest do stosowania w gospodarstwach domowych i podobnych miejscach (sklepy, biura i podobne miejsca pracy, hotele, motele i inne środowiska mieszkalne, w firmach świadczących usługi noclegowe ze śniadaniem)! Nie jest przeznaczony do użytku komercyjnego!
- **Końcówki ssące, rury lub akcesoriów nie przykładaj do oczu ani uszu i nie zasuwasz do żadnych otworów w ciele!**
- **Zasilacza sieciowego, akumulatora, części silnikowej nigdy nie zanurzaj do wody (ani częściowo) i chroń przed wilgocią!**
- Uchwyt, odkurzacz i akcesoria należy montować z dala od przedmiotów łatwopalnych (np. **firanki, zasłony, drewno** itp.), źródeł ciepła (np. **piece, kuchenki** itp.) oraz powierzchni wilgotnych (np. **zlewki, umywalki** itp.).
- Nie dopuścić, aby przewód zasilający zasilacza sieciowego swobodnie wisiał przez krawędź blatu, gdzie by mogły dosięgnąć dzieci.
- Zasilacz sieciowy akumulatora należy podłączać tylko do gniazdka sieciowego prądu przemiennego. Zasilacza należy używać tylko w pomieszczeniu.
- Do ładowania akumulatora odkurzacza należy stosować tylko określony zasilacz sieciowy i nie używać go do ładowania innych urządzeń!
- Przed czyszczeniem zasilacza sieciowego, należy go odłączyć od sieci.

- Podczas ładowania akumulatora i po użyciu, należy zawsze odkurzacz wyłączyć.
- Podczas ładowania akumulatora zasilacz jest ciepły, co jest absolutnie normalne.
- Ładowanie akumulatora należy wykonywać w normalnej temperaturze pokojowej.
- Przyczyną rozlania elektrolitu z akumulatora jest przeciążenie odkurzacza lub używanie odkurzacza podczas bardzo wysokich temperatur. Jeżeli polejesz się elektrolitem, miejsce należy omyć wodą i mydłem i splukać sokiem z cytryny i octem. W przypadku kontaktu z oczami, należy przepłukać oczy przez kilka minut czystą wodą i natychmiast szukać pomocy medycznej.
- Akumulatora nie wolno wrzucać do ognia. Niebezpieczeństwo wybuchu!
- Nie ładuj akumulatora, z którego wycieka elektrolit.
- Nie wystawiaj akumulatora na działanie temperatury wyższej niż 50 °C. Unikniesz uszkodzenia akumulatora.
- Styków akumulatora lub zasilacza sieciowego nie należy łączyć! Jeśli akumulator nie jest używany, należy go przechowywać z dala od metalowych przedmiotów, takich jak spinacze do papieru, monety, klucze, gwoździe, śruby lub inne małe przedmioty metalowe, które mogą spowodować zwarcie zacisków akumulatora. Zwarcie zacisków akumulatora może spowodować oparzenia lub pożar.
- Przed użyciem odkurzacza, należy skontrolować czy wszystkie mechanizmy blokujące znajdują się w prawidłowej pozycji.
- **Nigdy nie odkurzaj bez poprawnie założonego układu filtracyjnego i mikrofiltrów.**
- **Nigdy nie używaj (nie włączaj) odkurzacza, gdy jest umieszczony w uchwycie i jest ładowany!** Odkurzacz nie jest odpowiedni do odkurzania substancji, które mogą zagrozić ludzkiemu zdrowiu.
- Nie odkurzaj przedmiotów ostrych np. **odłamków szkła, stłuczek**, przedmiotów gorących, palnych, wybuchowych (np. **popiołu, palących się niedopałków papierosów, benzyny, rozpuszczalników a opary aerozoli**), ale ani smarów np. **łuszczu, olejów**, środków żrących (np. **kwasów, rozpuszczalników**). Przy odkurzaniu takich przedmiotów może dojść do uszkodzenia worka na kurz, jak i odkurzacza.
- Przy odkurzaniu niektórych rodzajów dywanów może dojść do wytworzenia energii statycznej. Żadne wyładowanie energii statycznej nie jest niebezpieczne dla zdrowia.
- W trakcie odkurzania bardzo drobnego kurzu (np. **drobniutkiego piasku, cementu, tynku**) mogą zatkać się pory filtrów. Zmniejsza się przepływ powietrza i ssanie słabnie. W tym przypadku należy wymienić worek na kurz i mikrofilmy wyczyścić i wtedy, gdy worek na kurz nie jest całkowicie wypełniony.
- Do otworów wejściowych i wyjściowych odkurzacza nie zasuwasz palców ani żadnych przedmiotów. Jeśli dojdzie do zatkania otworów/części gdzie przepływa powietrze (np. wąż), odkurzacz wyłącz i usuń przyczynę.
- W przypadku użycia przedłużacza należy sprawdzić czy nie jest uszkodzony i czy jest zgodny z aktualnymi normami.
- Nigdy nie używaj urządzenia do innych celów, tylko do celów opisanych w tej instrukcji!
- W celu zapewnienia bezpieczeństwa i prawidłowego funkcjonowania urządzenia, należy używać wyłącznie oryginalnych części zamiennych i akcesoriów zatwierdzonych przez producenta.
- Producent nie odpowiada za szkody spowodowane przez niepoprawne używanie urządzenia i akcesoriów i nie jest odpowiedzialny za gwarancję urządzenia w przypadku nieprzestrzegania wyżej przedstawionych ostrzeżeń bezpieczeństwa. Za nieprawidłowe użytkowanie urządzenia jest między innymi uważane nieprzestrzeganie regularnej wymiany lub konserwacji wszelkich filtrów, jak opisano w rozdziale **III**, jak również stosowanie nieoryginalnych filtrów, gdzie ze względu na ich własności, doszło do usterki lub uszkodzenia odkurzacza.

II. WYPOSAŻENIE I AKCESORIA ODKURZACZA (rys. 1).

A – odkurzacz

- A1 – przełącznik **ON-OFF**
- A2 – lampka kontrolna
- A3 – przycisk blokowania pojemnika
- A4 – uchwyt
- A5 – gniazdko zasilające

B – pojemnik na kurz

- B1 – filtr
- B2 – ochrona filtra

C – uchwyt

D – szczotka

E – końcówka szczelinowa

F – zgarniacz gumowy

G – zasilacz

III. PRZYGOTOWANIE I UŻYCIE ODKURZACZA

Usuń opakowanie i wyjmij odkurzacz i akcesoria.

Zamocowanie uchwytu na ścianie

W wystarczającej bliskości od gniazdka elektrycznego zamocuj uchwyt **C** (rys. 3) za pomocą materiału połączeniowego. Należy uważać, aby w miejscu zamocowania nie znajdowała się pod tynkiem (np. **instalacja elektryczna, telefoniczna, wodno-kanalizacyjna**). Uchwyt można również umieścić na poziomej powierzchni np. stół itp. a następnie odkurzacz **A** z akcesoriami (**D, E, F**) zasunąć do uchwytu. Uchwyt musi być umieszczony lub zamontowany na równej płaszczyźnie! Jeśli powierzchnia, na której uchwyt zostanie umieszczony lub przymocowany będzie przechylona, istnieje ryzyko wypadnięcia odkurzacza i niebezpieczeństwo obrażeń!

Ładowanie akumulatora

Przed pierwszym użyciem akumulator powinien być ładowany **min. 14 godzin do 16 godzin**. Zasilacz **G** zasunąć do gniazdka elektrycznego (w uchwycie **C**). Delikatnie naciskając podłącz adapter do gniazda w odkurzaczu. Aktywność ładowania akumulatora wskazuje wskaźnik lampki kontrolnej **A2** (rys. 6). Po około 10 godzinach akumulator jest zazwyczaj w pełni naładowany i działa przez 13 minut. Odkurzacz przed ładowaniem wyłączyć! Maksymalny czas ładowania wynosi 10 godzin, nie przekraczać tego czasu!

UWAGA

- Nie można ładować akumulatora dłużej niż 24 godziny!
- Podczas ładowania akumulatora po raz pierwszy lub po dłuższym okresie przechowywania, naładuje się tylko około 60% całkowitej pojemności. Po wielokrotnym rozładowaniu i naładowaniu akumulator naładuje się do 100%.
- Zasilacz powinien odpocząć między ładowaniami przez przynajmniej **15 minut**.
- Po zakończeniu ciężkiej pracy lub w środowisku gorącym może być akumulator zbyt gorący do ładowania. Pozostaw akumulator, aby wystygł przed ładowaniem.
- Lampka kontrolna **A2** nie zawiera żadnych informacji, na ile jest naładowany akumulator odkurzacza.

Użycie odkurzacza

Odłącz zasilacz od gniazda **A5** i wyjmij odkurzacza z uchwytu. W zależności od odkurzanej powierzchni należy wybrać odpowiednie akcesoria (**D**, **E**, **F**). Wybraną końcówkę zasunąć do otworu w pojemniku **B** aż do oporu (rys. 4). Odkurzacza włączysz, ale również wyłączysz przełącznikiem **A1** (rys. 6). Odkurzacza naładuj jak tylko moc ssania słabnie. Przy codziennym użytkowaniu urządzenia, pozostaw odkurzacza podłączony do zasilacza sieciowego. Urządzenie będzie w pełni naładowane. Przeładowanie akumulatora jest niemożliwe. Jeśli przez długi czas (więcej niż trzy dni) będziesz nieobecny, wyjmij zasilacz z gniazdka w celu oszczędzania energii.

Odkurzanie suchych zanieczyszczeń

Wybierz odpowiednie akcesoria (**D** - szczotka do czyszczenia delikatnych powierzchni **E** – końcówka szczelinowa do czyszczenia rogów i wąskich przestrzeni). Wybraną końcówkę zasunąć aż do oporu do otworu w pojemniku na kurz **B**. Końcówkę zdejmij postępując odwrotnie.

Odkurzanie mokrych zanieczyszczeń

Końcówkę (**F** – gumowy zgarniacz) zasunąć aż do oporu do otworu w pojemniku na kurz **B**. Zgarniacz lekko dociśnij do powierzchni, którą chcesz odkurzać i czyścić i trzymaj nachylony pod kątem około 30 stopni. Upewnij się, że zgarniacz pozostał podczas odkurzania w kontakcie z powierzchnią (rys. 5).

UWAGA

- Podczas odkurzania mokrych zanieczyszczeń nie wolno obracać odkurzacza z pojemnikiem na kurz do góry nogami, kłaść albo przechylać na jedną stronę lub wstrząsać.
- Jeśli poziom płynu w pojemniku osiągnie maksymalny poziom (MAX 200 ml), zakończ odkurzanie płynów.
- Po każdym użyciu odkurzacza do zbierania płynów lub mokrego brudu dokładnie wysusz pojemnik, ochronę i filtr zanim odkurzacza ułożysz do uchwytu.

Opróżnianie pojemnika na kurz

Jeżeli ilość zanieczyszczeń w pojemniku osiągnie znak **MAX.**, musi być opróżniony. Naciśnij przycisk **A3**, aby zwolnić blokadę pojemnika **B** i wyjmij z odkurzacza (rys. 7). Ciągnąc wyjmij filtr **B1** i ochronę filtra **B2** (rys. 8), a następnie umieścić pojemnik nad kosz na śmieci i opróżnij do odpadu z gospodarstwa domowego (rys. 9). Ochronę filtra z powrotem włóż do pojemnika, aż do oporu. Pojemnik z powrotem włóż do odkurzacza i zabezpiecz przyciskiem blokującym **A3**. Ze względów higienicznych zaleca opróżnianie pojemnika poza pomieszczeniem mieszkalnym.

Czyszczenie pojemnika na kurz i czyszczenie filtrów

Po około 5 opróżnieniach pojemnika zaleca się oczyścić cały układ ssący od odsadzonego kurzu. Wszystkie elementy (np. pojemnik, filtr i ochronę filtra) oczyścić pod bieżącą letnią wodą (np. za pomocą ściereczki lub miękkiej szczoteczki) i pozostawić do całkowitego wyschnięcia (rys. 10). Po dokładnym wysuszeniu, złożyć poszczególne elementy.

Wymiana filtra

Aby wymienić filtr należy rozłożyć ruchome części odkurzacza (rys. 8). Nowy filtr nasunąć i

UWAGA

- Maksymalny efekt ssania będzie zawsze osiągnąć z czystym filtrem i pustym pojemnikiem.
- Do czyszczenia filtra nie należy używać agresywnych detergentów do prania lub czyszczenia ani ciepłej wody.
- Filtr nie nadaje się do mycia w zmywarce
- Czyszczenie filtra nie przywróci jego pierwotnego koloru, ale zdolność do filtrowania tak.
- Nieprzestrzeganie czyszczenia filtra może doprowadzić do uszkodzenia odkurzacza!
- Upewnij się, że powierzchnie kontaktowe i elementy uszczelniające są funkcjonalne.
- Filtr powinien być wymieniany 2 razy w roku lub jeśli nie może być oczyszczony lub jest uszkodzony.

prawidłowo zamocuj.

Przechowywanie akcesoriów

Akcesoria (**D**, **E**, **F**) można włożyć do uchwytu **C** lub na bezpieczne miejsce. Zasilacz **G** przechowuj na bezpiecznym, suchym i miejscu bez kurzu w domu, trzymaj z dala od dzieci i osób niezdolnych.

IV. KONSERWACJA

Przed każdą konserwacją, należy odłączyć od urządzenia zasilacz sieciowy lub kabel samochodowy. Odkurzacze należy przechowywać zawsze w suchym miejscu z dala od źródeł ciepła (np. kominek, piec, grzałka) i nie wystawiać na działanie czynników atmosferycznych (np. opady, promieniowanie słoneczne). Powierzchnia odkurzacza i zasilacz sieciowy (tylko po odłączeniu od gniazdka) należy czyścić miękką wilgotną szmatką, nie używać ostrych i agresywnych środków czyszczących! Odlewy z tworzyw sztucznych nie wolno suszyć nad źródłami ciepła (np. kominki, kuchenki elektryczne/ gazowe).

Oczyszczone urządzenie należy przechowywać w bezpiecznym, suchym miejscu, z dala od dzieci i osób niekompetentnych.

V. ROZWIĄZYWANIE PROBLEMÓW

Problem	Przyczyna	Rozwiązanie
Nie włączy się silnik	Akumulator jest wyladowany Nie jest włączony przełącznik ON-OFF	Naładuj akumulator Naciśnij przycisk przełącznika ON-OFF
Pojemnika nie można zamontować na odkurzaczu	Niewłaściwie włożone części układu filtracyjnego w pojemniku	Skontroluj / napraw włożenie ochroniacza i mikrofiltra w pojemniku
Moc ssania jest niewystarczająca	Pełny pojemnik na kurz Zatkany mikrofiltr Akcesoria są zatkane Akumulator jest wyladowany	Opróżnij pojemnik Mikrofiltr wyczyść, lub wymień Usuń przedmioty blokujące Naładuj akumulator

Wyjęcie akumulatora

Akumulatory z urządzenia należy wyjmować tylko po całkowitym rozładowaniu (tj. odkurzacz działa aż do momentu, gdy zatrzyma się silnik). Należy odkręcić śruby i otworzyć odkurzacz. Stopniowo, odłączyć przewody i wyjąć akumulator. (Rys.11).

Wymiana elementów, które wymagają ingerencji do części elektrycznej urządzenia może wykonać wyłącznie specjalistyczny serwis!

Nieprzestrzeganie wskazówek producenta powoduje utratę prawa do napraw gwarancyjnych!

VII. DANE TECHNICZNE

Napięcie (V)	podano na tabliczce znamionowej
Pobór mocy (W)	podano na tabliczce znamionowej
Klasa izolacyjna	II.
Bateria	4,8 V
Zasilacz	230 V~ / 6,4 V=, 1,5 W, 200 mA
Poziom hałasu	74 dB (A)

Zmiana specyfikacji technicznej produktu zastrzeżona przez producenta.

Producent zastrzega sobie prawo do wykonania drobnych odchyień od wykonania standardowego, które nie mają wpływu na działanie produktu.



OSTRZEŻENIE: ABY UNIKNĄĆ NIEBEZPIECZEŃSTWA POŻARU LUB PORAŻENIA PRĄDEM ELEKTRYCZNYM, NIE WOLNO WYSTAWIAĆ SPRZĘTU NA DZIAŁANIE DESZCZU BĄDŹ WILGOCI. URZĄDZENIE ODBIORCZE ZAWSZE WYŁĄCZYĆ Z GNIAZDKA, KIEDY NIE JEST UŻYWANE LUB PRZED NAPRAWĄ. W URZĄDZENIU NIE MA ŻADNYCH CZĘŚCI, KTÓRE BY MÓGŁ ODBIORCĄSAMODZIELNIE NAPRAWIAĆ. NAPRAWĘ SPRZĘTU NALEŻY ZLECIĆ ODPOWIEDNIO PRZYGOTOWANEMU SERWISU AUTORYZACYJNEMU. URZĄDZENIE ZNAJDUJE SIĘ POD NIEBEZPIECZNYM NAPIĘCIEM.

Informacje o ochronie środowiska naturalnego

Materiały służące do zapakowania tego urządzenia zostały wykonane z materiałów łatwo rozdzielających się na 3 elementy: tektura, masa papierowa i rozciągnięty polietylen. Materiały te po demontażu mogą zostać zutilizowane przez wyspecjalizowaną spółkę. Prosimy, aby Państwo dotrzymywali miejscowe przepisy dotyczące obchodzenia się z papierami pakowymi, wyładowanymi bateriami i starymi urządzeniami.

Likwidacja zużytego sprzętu elektrycznego/elektronicznego oraz utylizacja baterii i akumulatorów



Ten symbol znajdujący się na produkcie, jego wyposażeniu lub opakowaniu oznacza, że z produktem nie można obchodzić jak z odpadami domowymi. Kiedy urządzenie lub bateria / akumulator będą nadawały się do wyrzucenia prosimy, aby Państwo przewieźli ten produkt na odpowiednie miejsce zbiorcze, gdzie zostanie przeprowadzona jego utylizacja. Na terenie Unii Europejskiej oraz w innych europejskich krajach znajdują się miejsca zbiórki

zużytych urządzeń elektrycznych i elektronicznych oraz baterii i akumulatorów. Dzięki zapewnieniu właściwej utylizacji produktów mogą Państwo zapobiec możliwym negatywnym skutkom dla środowiska naturalnego i ludzkiego zdrowia. Mogłyby one wystąpić w wypadku nieodpowiedniego postąpienia z odpadami elektronicznymi i elektrycznymi lub zużytymi bateriami i akumulatorami. Utylizacja materiałów pomaga chronić źródła naturalne. Z tego powodu, prosimy nie wyrzucać starych elektrycznych i elektronicznych urządzeń oraz akumulatorów i baterii razem z odpadami domowymi. Aby uzyskać więcej informacji o sposobach utylizacji starych urządzeń, należy skontaktować się z władzami lokalnymi, przedsiębiorstwem zajmującym się utylizacją odpadów lub sklepem, w którym został produkt kupiony

Producent: Hyundai Corporation, Seoul, Korea

Importer: DIGISON Polska sp. z o.o., ul. Krzemieniecka 46, Wrocław 54 613 Poland

ZÁRUČNÍ PODMÍNKY

Na výrobek uvedený v tomto záručním listu je poskytována záruka po dobu dvacet čtyři měsíců od data prodeje spotřebiteli.

Záruka se vztahuje na poruchy a závady, které v průběhu záruční doby vznikly chybou výroby nebo vadou použitých materiálů.

Výrobek je možno reklamovat u prodejce, který výrobek prodal spotřebiteli nebo v autorizovaném servisu. Při reklamaci je nutné předložit: reklamovaný výrobek, originální nákupní doklad, ve kterém je zřetelně uveden typ výrobku a jeho datum prodeje spotřebiteli, případně tento řádně vyplněný záruční list.

Záruka platí pouze tehdy, je-li výrobek používán podle návodu k obsluze a připojen na správné síťové napětí.

Spotřebitel ztrácí nárok na záruční opravu nebo bezplatný servis v případě:

- zásahu do přístroje neoprávněnou osobou.
- nesprávné nebo neodborné montáže výrobku.
- poškození přístroje vlivem živelné pohromy.
- používání výrobku pro jiné účely, než je obvyklé.
- používání výrobku k profesionální či jiné výdělečné činnosti.
- používání výrobku s jiným než doporučeným příslušenstvím.
- nesprávné údržby výrobku.
- nepravidelného čištění výrobků zejména v případě, kdy je závada způsobena zbytky potravin, vlasů, domovního prachu nebo jiných nečistot.
- vystavení výrobku nepříznivému vnějšímu vlivu, zejména vniknutím cizích předmětů nebo tekutin (včetně elektrolytu z baterií) dovnitř.
- mechanického poškození výrobku způsobeného nesprávným používáním výrobku nebo jeho pádem.

Pokud zboží při uplatňování vady ze strany spotřebitele bude zasíláno poštou nebo přepravní službou, musí být zabaleno v obalu vhodném pro přepravu tak, aby se zabránilo poškození výrobku přepravou.

Aktuální seznam servisních středisek naleznete na: www.hyundai-electronics.cz

Případné další dotazy zasílejte na info@hyundai-electronics.cz

Veškeré náležitosti uvedené v tomto záručním listu platí pouze pro výrobky nakoupené a reklamované na území České Republiky.

Typ výrobku: **HYUHV101**

Datum prodeje:

Výrobní číslo:

Razítko a podpis prodávajícího:

ZÁRUČNÝ LIST**ZÁRUČNÉ PODMIENKY**

Na výrobok uvedený v tomto záručnom liste je poskytovaná záruka na dobu dvadsať štyri mesiacov od dátumu predaja spotrebiteľovi.

Záruka sa vzťahuje na poruchy a chyby, ktoré v priebehu záručnej doby vznikli chybou výroby alebo chybou použitých materiálov.

Výrobok je možné reklamovať u predajcu, ktorý výrobok predal spotrebiteľovi alebo v autorizovanom servise.

Pri reklamácií je nutné predložiť: reklamovaný výrobok, originálny nákupný doklad, v ktorom je zreteľne uvedený typ výrobku a jeho dátum predaja spotrebiteľovi prípadne tento riadne vyplnený záručný list. Záruka platí iba vtedy, ak je výrobok používaný podľa návodu na obsluhu a pripojený na správne sieťové napätie.

Spotrebiteľ stráca nárok na záručnú opravu alebo bezplatný servis najmä v prípade:

- zásahu do prístroja neoprávnenou osobou.
- nesprávnej alebo neodbornej montáže výrobku.
- poškodenia prístroja vplyvom živelnej pohromy.
- používania výrobku pre účely pre ktoré nie je určený.
- používania výrobku na profesionálne či iné zárobkové činnosti.
- používania výrobku s iným než doporučeným príslušenstvom.
- nesprávnej údržby výrobku.
- nepravidelného čistenia výrobku najmä v prípade, kedy je porucha spôsobená zvyškami potravín, vlasov, domového prachu alebo iných nečistôt.
- vystavenia výrobku nepriaznivému vonkajšiemu vplyvu, najmä vniknutím cudzích predmetov alebo tekutín (vrátane elektrolytu z batérií) dovnútra.
- mechanického poškodenia výrobku spôsobeného nesprávnym používaním výrobku alebo jeho pádom.

Pokiaľ výrobok pri uplatňovaní poruchy zo strany spotrebiteľa bude zasielaný poštou alebo prepravnou službou, musí byť zabalený v obale vhodnom pre prepravu tak, aby sa zabránilo poškodeniu výrobku prepravou.

Aktuálny zoznam servisných stredísk nájdete na: **www.hyundai-electronics.cz**

Prípadné ďalšie dotazy zasielajte **info@hyundai-electronics.cz**

Všetky náležitosti uvedené v tomto záručnom liste platia len pre výrobky nakúpené a reklamované na území Slovenskej Republiky.

Typ prístroja: HYUHVC101	
Dátum predaja:	Výrobné číslo:
Pečiatka a podpis predajca:	

WARUNKI GWARANCJI

- 1) Niniejsza gwarancja dotyczy produktów produkowanych pod marką HYUNDAI, zakupionych w sklepach na terytorium Rzeczypospolitej Polskiej.
- 2) Okres gwarancji wynosi 24 miesiące od daty zakupu produktu.
- 3) Naprawy gwarancyjne odbywają się na koszt Gwaranta we wskazanym przez Gwaranta Autoryzowanym Zakładzie Serwisowym.
- 4) Gwarancją objęte są wady produktu spowodowane wadliwymi częściami i/lub defektami produkcyjnymi.
- 5) Gwarancja obowiązuje pod warunkiem dostarczenia do Autoryzowanego Zakładu Serwisowego urządzenia w kompletnym opakowaniu albo w opakowaniu gwarantującym bezpieczny transport wraz z kompletem akcesoriów oraz z poprawnie i czytelnie wypełnioną kartą gwarancyjną i dowodem zakupu (paragon, faktura VAT, etc.).
- 6) Autoryzowany Zakład Serwisowy może odmówić naprawy gwarancyjnej jeśli Karta Gwarancyjna nosić będzie widoczne ślady przeróbek, jeżeli numery produktów okażą się inne niż wpisane w karcie gwarancyjnej a także jeśli numer dokumentu zakupu oraz data zakupu na dokumencie różnią się z danymi na Karcie Gwarancyjnej.
- 7) Usterki ujawnione w okresie gwarancji będą usunięte przez Autoryzowany Zakład Serwisowy w terminie 14 dni roboczych od daty przyjęcia produktu do naprawy przez zakład serwisowy, termin ten może być przedłużony do 21 dni roboczych w przypadku konieczności sprowadzenia części zamiennych z zagranicy .
- 8) Gwarancją nie są objęte:
 - wadliwe działanie lub uszkodzenie spowodowane niewłaściwym użytkowaniem (np. znaczące zabrudzenie urządzenia, zarówno wewnątrz jak i na zewnątrz, zalanie płynami itp.) lub użytkowanie niezgodne z instrukcją obsługi i przepisami bezpieczeństwa
 - zużycie towaru przekraczające zakres zwykłego używania przez indywidualnego odbiorcę końcowego (zwłaszcza jeżeli był wykorzystywany do profesjonalnej lub innej czynności zarobkowej)
 - uszkodzenia spowodowane czynnikami zewnętrznymi (w tym: wyładowaniami atmosferycznymi, przepięciami sieci elektrycznej, środkami chemicznymi, czynnikami termicznymi) i działaniem osób trzecich
 - uszkodzenia powstałe w wyniku podłączenia urządzenia do niewłaściwej instalacji współpracującej z produktem
 - uszkodzenia powstałe w wyniku zalania wodą, użycia nieodpowiednich baterii (np. ładowanych powtórnie baterii nie będących akumulatorami)
 - produkty nie posiadające wypełnionej przez Sprzedawcę Karty Gwarancyjnej
 - produkty z naruszoną plombą gwarancyjną lub wyraźnymi oznakami ingerencji przez osoby trzecie (nie będące Autoryzowanym Zakładem Serwisowym lub nie działające w jego imieniu i nie będące przez niego upoważnionymi)
 - kable przyłączeniowe, piloty zdalnego sterowania, słuchawki, baterie
 - uszkodzenia powstałe wskutek niewłaściwej konserwacji urządzenia
 - uszkodzenia powstałe w wyniku zdarzeń losowych (np. powódź, pożar, klęski żywiołowe, wojna, zamieszki, inne nieprzewidziane okoliczności)
 - czynności związane ze zwykłą eksploatacją urządzenia (np. wymiana baterii)
 - zapisane na urządzeniu dane w formie elektronicznej (w szczególności Gwarant zastrzega sobie prawo do sformatowania nośników danych zawartych w urządzeniu, co może skutkować utratą danych na nich zapisanych)
 - **uszkodzenia (powodujące np. brak odpowiedzi urządzenia lub jego nie włączanie się) powstałe wskutek wgrania nieautoryzowanego oprogramowania.**
- 9) Jeżeli Autoryzowany Zakład Serwisowy stwierdzi, iż przyczyną awarii urządzenia są przypadki wymienione w pkt. 8 lub nie stwierdzi żadnego uszkodzenia, koszty serwisu oraz całkowite koszty transportu urządzenia pokrywa nabywca.
- 10) W wypadku wystąpienia wypadków wymienionych w pkt. 8 Autoryzowany Zakład Serwisowy wyceni naprawę urządzenia i na życzenie klienta może dokonać naprawy odpłatnej. Uszkodzenia urządzenia powstałe w wyniku wypadków opisanych w pkt. 8 powodują utratę gwarancji.

- 11) Wszelkie wadliwe produkty lub ich części, które zostały w ramach naprawy gwarancyjnej wymienione na nowe, stają się własnością Gwaranta.
- 12) W wypadku gdy naprawa urządzenia jest niemożliwa lub spowodowałaby przekroczenie terminów określonych w pkt. 7 a także kiedy naprawa wiązałaby się z poniesieniem przez Gwaranta kosztów niewspółmiernych do wartości urządzenia Gwarant może wymienić Klientowi urządzenie na nowe o takich samych lub wyższych parametrach. W razie niedostarczenia urządzenia w komplecie Gwarant może wymienić jedynie zwrócone części urządzenia lub dokonać zwrotu zapłaconej ceny jednak wówczas jest upoważniony do odjęcia kosztu części zużytych lub nie dostarczonych przez użytkownika (np. baterii, słuchawek, zasilacza) wraz z reklamowanym urządzeniem.
- 13) Okres gwarancji przedłuża się o czas przebywania urządzenia w Autoryzowanym Zakładzie Serwisowym.
- 14) W wypadku utraty karty gwarancyjnej nie wydaje się jej duplikatu.
- 15) Producent może uchylić się od dotrzymania terminowości usługi gwarancyjnej gdy zaistnieją zakłócenia w działalności firmy spowodowane nieprzewidywalnymi okolicznościami (tj. niepokoje społeczne, klęski żywiołowe, ograniczenia importowe itp).
- 16) Gwarancja nie wyklucza, nie ogranicza ani nie zawiesza praw konsumenta wynikających z niezgodności towaru z umową sprzedaży.
- 17) W sprawach nieuregulowanych niniejszymi warunkami mają zastosowanie przepisy Kodeksu Cywilnego.

Uszkodzenie wyposażenia nie jest automatycznie powodem dla bezpłatnej wymiany kompletnego urządzenia. Jeżeli reklamujesz słuchawki, pilota, kable przyłączeniowe lub inne akcesoria NIE PRZYSYŁAJ całego urządzenia. Skontaktuj się ze sprzedawcą lub producentem

w celu uzgodnienia sposobu przeprowadzenia procedury reklamacyjnej bez konieczności przesyłania całego kompletu do serwisu.

Kontakt w sprawach serwisowych: Digison Polska Sp. z o.o., Tel. (071) 3577027, Fax. (071) 7234552, internet: <http://www.digison.pl/sonline/>, e-mail: serwis@digison.pl

Nazwa: HYUHVC101	Pieczęć i podpis sprzedawcy:
Data sprzedaży:	
Numer serii:	
1. Data Przyjęcia/Nr Naprawy/ Pieczęć i Podpis Serwisanta:	2. Data Przyjęcia/Nr Naprawy/ Pieczęć i Podpis Serwisanta:
3. Data Przyjęcia/Nr Naprawy/ Pieczęć i Podpis Serwisanta:	4. Data Przyjęcia/Nr Naprawy/ Pieczęć i Podpis Serwisanta:

HYUNDAI

Licensed by Hyundai Corporation, Korea.